

สัญญาต้นฉบับ



แขวงทางหลวงภูเก็ต

จ้างเหมางานป้ายจราจร บนทางหลวงหมายเลข ๔๐๒๔ ตอนบางคู-ตีนเขา ระหว่าง กม. ๐+๐๐๐ - กม.๑๑+๖๕๐ และทางหลวงหมายเลข ๔๐๒๔ ตอนตีนเขา-หาดราไวย์ ระหว่าง กม. ๑๑+๖๕๐-กม.๒๒+๗๒๐ ปริมาณงาน ๔ แห่ง

สัญญาที่ ภก ๑๒/๒๕๖๓
ลงวันที่ ๒๑ เมษายน ๒๕๖๓
เวลาทำการ ๖๐ วัน
เริ่มต้นสัญญา ๒๒ เมษายน ๒๕๖๓
สิ้นสุดสัญญา ๒๐ มิถุนายน ๒๕๖๓
ค่างาน ๔๑๘,๓๐๐.๐๐ บาท

ค่าปรับผิดสัญญาวันละ ๑,๐๔๕.๗๕ บาท

ผู้รับจ้างบริษัท อาคเนย์ทราฟฟิค จำกัด

หนังสือค้ำประกันของธนาคารกสิกรไทย จำกัด

(มหาชน) สาขา เพชรเกษม ๕๑

เลขที่ ๑๐๐๐๓๑๔๔๒๘๗๑ ลงวันที่ ๒๑ เมษายน ๒๕๖๓

เงิน ๒๐,๙๑๕.๐๐ บาท

คณะกรรมการตรวจรับพัสดุ

๑. รอ.ขท.ภูเก็ต (ว)	ประธานกรรมการ
๒. ชม.ขท.ภูเก็ต	กรรมการ
๓. ชม.ขท.ราไวย์	กรรมการ

ผู้ควบคุมงาน

นายทรงยศ ตวงสิน นายช่างโยธาชำนาญงาน

สัญญาฉบับ

ทะเบียนรายการเอกสารประกอบการทำสัญญาจ้าง

สัญญาที่ กก ๑๒/๒๕๖๓ ลงวันที่ ๒๑ เมษายน ๒๕๖๓ ระหว่าง กรมทางหลวง แขวงทางหลวงภูเก็ต โดย นายสมหวัง โลหุต ตำแหน่ง ผู้อำนวยการแขวงทางหลวงภูเก็ต ผู้รับมอบอำนาจจากอธิบดีกรมทางหลวง ผู้ว่าจ้าง กับ บริษัท อาคเนย์ทราฟฟิค จำกัด ผู้รับจ้าง จ้างเหมางานป้ายจราจร บนทางหลวงหมายเลข ๔๐๒๔ ตอนบางคู-ตื้นเขา ระหว่าง กม. ๐+๐๐๐ - กม.๑๑+๖๕๐ และทางหลวงหมายเลข ๔๐๒๔ ตอนตื้นเขา-หาดราไวย์ ระหว่าง กม. ๑๑+๖๕๐-กม.๒๒+๗๒๐ ปริมาณงาน ๔ แห่ง กำหนดเวลาทำการ ๖๐ วัน ซึ่งได้ลงนามในสัญญาไว้ต่อกันเมื่อ

๑.	บันทึกรายการทำสัญญา (พ.๑-๐๕)	จำนวน	๑	หน้า
๒.	สัญญาจ้าง	จำนวน	๑๑	หน้า
๓.	รายละเอียดการดำเนินการและปริมาณงานและราคาแนบท้ายสัญญา	จำนวน	๒	หน้า
๔.	สำเนาใบเสนอราคาโดยวิธีเฉพาะเจาะจง	จำนวน	๔	หน้า
๕.	รายการงานที่ผู้รับจ้างต้องรับผิดชอบในความชำรุดบกพร่องฯ	จำนวน	๑	หน้า
๖.	บัญชีรายละเอียดป้ายจราจรชนิด (OVERHANGING TRAFFIC SIGN)	จำนวน	๒	หน้า
๗.	แบบแปลน	จำนวน	๖	แผ่น
๘.	เงื่อนไขการเสนอแผนการทำงาน	จำนวน	๑	หน้า
๙.	หลักเกณฑ์การพิจารณาคุณสมบัติผู้มีสิทธิ์เสนอราคางานก่อสร้างและบำรุง ตามคำสั่งกรมทางหลวงที่ บ.๑/๑๕๑/๒๕๕๙ ลงวันที่ ๑๑ กันยายน ๒๕๕๙	จำนวน	๒	หน้า
๑๐.	แนวทางการพิจารณาขยายอายุสัญญา หรือการงด ลดค่าปรับงานจ้างเหมาของกรมทางหลวง (สิงหาคม ๒๕๖๑)	จำนวน	๑๙	หน้า
๑๑.	หนังสือส่งมอบสถานที่	จำนวน	๒	หน้า
๑๒.	สำเนาหนังสือค่าประกันสัญญา	จำนวน	๑	หน้า
๑๓.	เอกสารของทางราชการ	จำนวน	๑	ชุด

ได้จัดเอกสารดังกล่าวแนบเรื่องไว้ถูกต้องครบถ้วนแล้ว

ลงชื่อ ชฎาพรพรรณ ขวัญนิมิตร เจ้าหน้าที่ผู้รับผิดชอบในการทำสัญญา
(น.ส.ชฎาพรพรรณ ขวัญนิมิตร) เจ้าหน้าที่พัสดุ

ตรวจสอบเอกสารถูกต้องครบถ้วนตามรายการข้างต้น

ลงชื่อ [Signature] หพ.ชท.ภูเก็ต
(นางจิรพรรณ ทองศิริ)

ลงชื่อ [Signature] รอ.ชท. ภูเก็ต (ป) รักษาการในตำแหน่ง
(นายวัลลภ จินดาเพชร) รอ.ชท.ภูเก็ต (บ)

ลงชื่อ [Signature] ผอ.ชท. ภูเก็ต
(นายสมหวัง โลหุต)

สัญญาค้ำประกัน

บันทึกการขายการทำสัญญา

สัญญาที่.....ภก.....๑๒/๒๕๖๓.....ลงวันที่.....๒๑ เมษายน ๒๕๖๓.....

๑. ชื่อผู้รับจ้าง หรือ ผู้ขาย บริษัท อากเนย์ ทราฟฟิค จำกัด.....

๒. หน่วยงาน แขวงทางหลวงภูเก็ต กรมทางหลวง.....

๓. ผู้มีอำนาจอนุมัติ (ตำแหน่ง) ผู้อำนวยการแขวงทางหลวงภูเก็ต.....อนุมัติเมื่อ ๗ เมษายน ๒๕๖๓.....

๔. จ้าง/ซื้อโดยวิธี.....เฉพาะเจาะจง.....

๕. ค่างานรายนี้ถือจ่ายจากงบประมาณปี พ.ศ. ๒๕๖๓ งาน/โครงการปรับปรุงความปลอดภัยบริเวณหน้าโรงเรียน.....

หมวด.....-.....กิจกรรม งานอำนวยความสะดวกทางถนน ปี ๒๕๖๓.....

ทางหลวงหมายเลข.....๔๐๒๔.....

ชื่อสายทางหรือตอน.....บางคู-ตื้นเขา, ตื้นเขา-หาดราไวย์.....

ระหว่าง.....กม. ๐+๐๐๐ - กม.๑๑+๖๕๐, กม.๑๑+๖๕๐-กม.๒๒+๗๒๐.....

ปริมาณงาน.....๑ แห่ง.....จำนวน.....๔๑๘,๓๐๐.๐๐.....บาท

ได้รับเงินประจำงวดเลขที่ GF ๑๐๖๑๕/๒๕๖๓/๘ ลงวันที่ ๘ เมษายน ๒๕๖๓ จำนวน ๔๒๑,๐๐๐.๐๐ บาท

๖. ราคาคิดเป็นหน่วยละ.....-.....บาท รวมค่างาน.....๔๑๘,๓๐๐.๐๐.....บาท

เงินล่วงหน้า.....๑๕.....% เป็นเงิน.....๖๒,๗๔๕.๐๐.....บาท

๗. เงินจัดสรรตามหนังสือเลขที่.....-.....ลงวันที่.....-.....

๘. คร.ม. อนุมัติให้ผูกพันงบประมาณข้ามปี พ.ศ.....-.....ถึง พ.ศ.....

ตามหนังสือ เลขที่.....-.....ลงวันที่.....-.....วงเงิน.....-.....บาท

๙. เงินประกันสัญญา.....๒๐,๙๑๕.๐๐.....บาท โดย

- เงินสด.....-.....บาท
- เชื่อกนาคกร.....เลขที่.....ลงวันที่.....
- หนังสือค้ำประกันธนาคารกสิกรไทย จำกัด (มหาชน) สาขาเพชรเกษม ๕๑ เลขที่ ๑๐๐๐๓๑๔๕๒๘๗๑ ลงวันที่ ๒๑ เมษายน ๒๕๖๓

อื่น ๆ.....

๑๐. เงินค้ำประกันผลงาน.....-.....% ของค่างานแต่ละงวด

๑๑. ค่าปรับผิดสัญญาจ้างวันละ.....๑,๐๔๕.๗๕.....บาท

ค่าปรับผิดสัญญาซื้อ.....-.....% ต่อวัน ของราคาส่งของที่ยังไม่ได้รับมอบ

๑๒. วันเริ่มต้นสัญญาวันที่ ๒๒ เมษายน ๒๕๖๓.....

๑๓. วันสิ้นสุดสัญญาวันที่ ๒๐ มิถุนายน ๒๕๖๓.....(ระยะเวลาดำเนินการ ๖๐ วัน)

นับถัดจากวันลงนามในสัญญา

.....
(นายสมหวัง โลหฤต)
ผอ.ขท.ภูเก็ต

ลงชื่อ.....
.....ผู้บันทึก
(นายวิมลลก จินดาเทีชร)
ตำแหน่ง หัวหน้าเจ้าหน้าที่พัสดุ
ลงวันที่ ๒๑ เมษายน ๒๕๖๓

หมายเหตุ จ้างเหมางานโครงการปรับปรุงความปลอดภัยบริเวณหน้าโรงเรียน บนทางหลวงหมายเลข ๔๐๒๔ ตอนบางคู-ตื้นเขา ระหว่าง กม. ๐+๐๐๐ - กม.๑๑+๖๕๐ และทางหลวงหมายเลข ๔๐๒๔ ตอนตื้นเขา-หาดราไวย์ ระหว่าง กม. ๑๑+๖๕๐-กม.๒๒+๗๒๐ ปริมาณงาน ๔ แห่ง โดยทำการตามรายละเอียดการดำเนินการและปริมาณงานและราคาแนบท้ายสัญญานี้ข้อ ๒.๑ หมวด ๑

หักงบประมาณแล้ว

.....
หง.ขท.ภูเก็ต

สัญญาฉบับ



สัญญาจ้างก่อสร้าง

สัญญาเลขที่ ภก. ๑๒/๒๕๖๓

สัญญาฉบับนี้ทำขึ้น ณ แขวงทางหลวงภูเก็ต ตำบล/แขวง ตลาดใหญ่ อำเภอ/เขต เมืองภูเก็ต จังหวัด ภูเก็ต เมื่อวันที่ ๒๑ เมษายน ๒๕๖๓ ระหว่าง แขวงทางหลวงภูเก็ต โดย นายสมหวัง โลหะบุตร ตำแหน่ง ผู้อำนวยการแขวงทางหลวงภูเก็ต ผู้รับมอบอำนาจจากอธิบดีกรมทางหลวง ที่ บ.๑/๑๑๘/๒๕๖๐ ลงวันที่ ๒๙ สิงหาคม ๒๕๖๐ ซึ่งต่อไปในสัญญานี้เรียกว่า "ผู้ว่าจ้าง" ฝ่ายหนึ่ง กับ บริษัท อากเนย์ทราฟฟิค จำกัด ซึ่งจดทะเบียนเป็นนิติบุคคล สำนักงานทะเบียนหุ้นส่วนบริษัท กรุงเทพมหานคร กรมพัฒนาธุรกิจการค้า กระทรวงพาณิชย์ มีสำนักงานใหญ่อยู่ เลขที่ ๑๖๙/๑ ถนนทวีวัฒนา ตำบล/แขวง หนองค้างพลู อำเภอ/เขต หนองแขม จังหวัด กรุงเทพมหานคร โดยนายสุเทพ ยิ้มคง ผู้รับมอบอำนาจจาก นายศุภวัฒน์ วัฒนมงคล ผู้มีอำนาจลงนามผูกพันนิติบุคคลปรากฏตามหนังสือรับรองของ สำนักงานทะเบียนหุ้นส่วนบริษัท กรุงเทพมหานคร กรมพัฒนาธุรกิจการค้า กระทรวงพาณิชย์ ที่ บธ.๐๓๖๒๓๑ ลงวันที่ ๑๓ เมษายน ๒๕๖๓ และหนังสือมอบอำนาจลงวันที่ ๒๑ เมษายน ๒๕๖๓ แนบท้ายสัญญานี้ ซึ่งต่อไปในสัญญานี้เรียกว่า "ผู้รับจ้าง" อีกฝ่ายหนึ่ง

คู่สัญญาได้ตกลงกันมีข้อความดังต่อไปนี้

ข้อ ๑. ข้อตกลงว่าจ้าง

ผู้ว่าจ้างตกลงจ้างและผู้รับจ้างตกลงรับจ้างทำงาน งานป้ายจราจร บนทางหลวงหมายเลข ๔๐๒๔ ตอน บางคู-ตีนเขา ระหว่าง กม. ๐+๐๐๐- กม.๑๑+๖๕๐ และทางหลวงหมายเลข ๔๐๒๔ ตอนตีนเขา-หาดราไวย์ ระหว่าง กม. ๑๑+๖๕๐-กม.๒๒+๗๒๐ ปริมาณงาน ๔ แห่ง โดยวิธีเฉพาะเจาะจง ณ ตำบลเกาะแก้ว , ตำบลฉลอง อำเภอ เมือง จังหวัดภูเก็ต ตามข้อกำหนดและเงื่อนไขแห่งสัญญานี้รวมทั้งเอกสารแนบท้ายสัญญา

ผู้รับจ้างตกลงที่จะจัดหาแรงงานและวัสดุ เครื่องมือเครื่องใช้ ตลอดจนอุปกรณ์ต่างๆ ชนิดดีเพื่อใช้ในการจ้างตามสัญญานี้

ข้อ ๒. เอกสารอันเป็นส่วนหนึ่งของสัญญา

เอกสารแนบท้ายสัญญาดังต่อไปนี้ให้ถือเป็นส่วนหนึ่งของสัญญานี้

๒.๑ ผนวก ๑	รายละเอียดการดำเนินการและปริมาณและราคาแนบท้ายสัญญา	จำนวน	๒	หน้า
๒.๒ ผนวก ๒	สำเนาใบเสนอราคาโดยวิธีเฉพาะเจาะจง	จำนวน	๔	หน้า
๒.๓ ผนวก ๓	รายการงานที่ผู้รับจ้างต้องรับผิดชอบในความชำรุดบกพร่อง	จำนวน	๑	หน้า
๒.๔ ผนวก ๔	แบบแปลน	จำนวน	๗	แผ่น
๒.๕ ผนวก ๕	เงื่อนไขการเสนอแผนการทำงาน	จำนวน	๑	หน้า

(ลงนาม).....ผู้ว่าจ้าง

(ลงนาม).....ผู้รับจ้าง

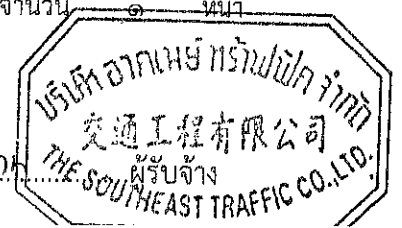

๒.๖	ผนวก ๖	บัญชีรายละเอียดป้ายจราจรชนิด (OVERHANGING TRAFFIC SIGN) หลักเกณฑ์การพิจารณาคุณสมบัติผู้มีสิทธิเสนอราคางานก่อสร้างและ	จำนวน	๒	แผ่น
๒.๗	ผนวก ๗	บำรุงทาง ตามคำสั่งกรมทางหลวงที่ บ.๑/๑๕๑/๒๕๔๙ ลงวันที่ ๑๑ กันยายน ๒๕๔๙	จำนวน	๒	แผ่น
๒.๗	ผนวก ๘	แนวทางการพิจารณาขยายอายุสัญญา หรือการงด ลดค่าปรับงานจ้าง เหมาของกรมทางหลวง (สิงหาคม ๒๕๖๑)	จำนวน	๑	ชุด
๒.๙	ผนวก ๙	หนังสือส่งมอบสถานที่	จำนวน	๒	หน้า

ความใดในเอกสารแนบท้ายสัญญาที่ขัดหรือแย้งกับข้อความในสัญญานี้ ให้ใช้ข้อความในสัญญานี้ บังคับ และในกรณีที่เอกสารแนบท้ายสัญญาขัดแย้งกันเอง ผู้รับจ้างจะต้องปฏิบัติตามคำวินิจฉัยของผู้ว่าจ้าง คำวินิจฉัยของผู้ว่าจ้างให้ถือเป็นที่สุด และผู้รับจ้างไม่มีสิทธิเรียกร้องค่าจ้าง ค่าเสียหายหรือค่าใช้จ่ายใดๆ เพิ่มเติมจากผู้ว่าจ้างทั้งสิ้น

ข้อ ๓. หลักประกันการปฏิบัติตามสัญญา

ในขณะที่ทำสัญญานี้ผู้รับจ้างได้นำหลักประกันเป็นหนังสือค้ำประกันของธนาคารกสิกรไทย จำกัด (มหาชน) สาขาเพชรเกษม ๕๑ เลขที่ ๑๐๐๐๓๑๔๕๒๘๗๑ ลงวันที่ ๒๑ เมษายน ๒๕๖๓ เป็นจำนวนเงิน ๒๐,๙๑๕.๐๐ บาท (สองหมื่นเก้าร้อยสิบห้าบาทถ้วน) ซึ่งเท่ากับร้อยละ ๕ (ห้า) ของราคาค่าจ้างตามสัญญา มามอบให้แก่ผู้ว่าจ้างเพื่อเป็นหลักประกันการปฏิบัติตามสัญญานี้

กรณีผู้รับจ้างใช้หนังสือค้ำประกันมาเป็นหลักประกันการปฏิบัติตามสัญญา หนังสือค้ำประกันดังกล่าว จะต้องออกโดยธนาคารที่ประกอบกิจการในประเทศไทย หรือโดยบริษัทเงินทุนหรือบริษัทเงินทุนหลักทรัพย์ที่ได้รับอนุญาตให้ประกอบกิจการเงินทุนเพื่อการพาณิชย์และประกอบธุรกิจ ค้ำประกันตามประกาศของธนาคารแห่งประเทศไทย ตามรายชื่อบริษัทเงินทุนที่ธนาคารแห่งประเทศไทยแจ้งเวียนให้ทราบตามแบบที่คณะกรรมการนโยบายการจัดซื้อจัดจ้างและการบริหารพัสดุภาครัฐกำหนดหรืออาจเป็นหนังสือค้ำประกันอิเล็กทรอนิกส์ตามวิธีการที่กรมบัญชีกลางกำหนดก็ได้ และจะต้องมีอายุการค้ำประกันตลอดไปจนกว่าผู้รับจ้างพ้นข้อผูกพันตามสัญญานี้

หลักประกันที่ผู้รับจ้างนำมามอบให้ตามวรรคหนึ่ง จะต้องมียุครอบคลุมความรับผิดชอบของผู้รับจ้างตลอดอายุสัญญา ถ้าหลักประกันที่ผู้รับจ้างนำมามอบให้ดังกล่าวลดลงหรือเสื่อมค่าลง หรือมีอายุไม่ครอบคลุมถึงความรับผิดชอบของผู้รับจ้างตลอดอายุสัญญา ไม่ว่าจะด้วยเหตุใดๆ ก็ตาม รวมถึงกรณี ผู้รับจ้างส่งมอบงานล่าช้าเป็นเหตุให้ระยะเวลาแล้วเสร็จหรือวันครบกำหนดความรับผิดชอบในความชำรุดบกพร่องตามสัญญาเปลี่ยนแปลงไป ไม่ว่าจะเกิดขึ้นคราวใด ผู้รับจ้างต้องหาหลักประกันใหม่หรือหลักประกันเพิ่มเติมให้มีจำนวนครบถ้วนตามวรรคหนึ่งนำมามอบให้แก่ผู้ว่าจ้างภายใน ๕ (ห้า) วัน นับถัดจากวันที่ได้รับแจ้งเป็นหนังสือจากผู้ว่าจ้าง

หลักประกันที่ผู้รับจ้างนำมามอบไว้ตามข้อนี้ ผู้ว่าจ้างจะคืนให้แก่ผู้รับจ้าง โดยไม่มีดอกเบี้ย เมื่อผู้รับจ้างพ้นจากข้อผูกพัน และความรับผิดชอบทั้งปวงตามสัญญานี้แล้ว

ข้อ ๔ (ก) ค่าจ้างและการจ่ายเงิน

ผู้ว่าจ้างตกลงจ่ายและผู้รับจ้างตกลงรับเงินค่าจ้างเป็นจำนวนเงิน ๔๑๘,๓๐๐.๐๐ บาท (สี่แสนหนึ่งหมื่นแปดพันสามร้อยบาทถ้วน) ซึ่งได้รวมภาษีมูลค่าเพิ่ม จำนวน ๒๗,๓๖๕.๕๒ บาท (สองหมื่นเจ็ดพันสามร้อยหกสิบห้าบาทสี่สิบสองสตางค์) ตลอดจนภาษีอากรอื่น ๆ และค่าใช้จ่ายทั้งปวงด้วยแล้ว โดยถือราคาต่อหน่วยเป็นเกณฑ์

(ลงนาม)..........ผู้ว่าจ้าง

(ลงนาม)..........

ที่ได้กำหนดไว้ ในใบแจ้งปริมาณงานและราคา ตามเอกสารแนบท้ายสัญญาผนวก ๓

คู่สัญญาทั้งสองฝ่าย ต่างตกลงว่า จำนวนปริมาณงานที่กำหนดไว้ ในบัญชีรายการก่อสร้าง หรือใบแจ้งปริมาณงาน และราคานี้ เป็นจำนวนโดยประมาณเท่านั้น จำนวนปริมาณงานที่แท้จริงอาจจะมาก หรือน้อยกว่านี้ก็ได้ ซึ่งผู้ว่าจ้าง จะจ่ายเงินค่าจ้าง ให้แก่ผู้รับจ้าง ตามราคาต่อหน่วยของงาน แต่สำหรับรายการที่ได้ทำเสร็จจริง คู่สัญญาทั้งสองฝ่าย ต่างตกลง ที่จะไม่เปลี่ยนแปลงราคาต่อหน่วย หรือเรียกเรื่องค่าสินไหมทดแทน อันเกิดจาก การที่จำนวนปริมาณงานในแต่ละรายการ ได้แตกต่างไปจากที่กำหนดไว้ในสัญญา ทั้งนี้ นอกจากในกรณีต่อไปนี้

๔.๑ เมื่อปริมาณงานที่ทำเสร็จจริงในส่วนที่เกินกว่า ร้อยละ ๑๒๕ (หนึ่งร้อยยี่สิบห้า) แต่ไม่เกินร้อยละ ๑๕๐ (หนึ่งร้อยห้าสิบ) ของปริมาณงาน ที่กำหนดไว้ในสัญญา หรือใบแจ้งปริมาณงาน และราคา จะจ่ายให้ ในอัตราร้อยละ ๙๐ (เก้าสิบ) ของราคาต่อหน่วย ตามสัญญา

๔.๒ เมื่อปริมาณงาน ที่ทำเสร็จจริง ในส่วนที่เกินกว่า ร้อยละ ๑๕๐ (หนึ่งร้อยห้าสิบ) ของปริมาณงานที่กำหนดไว้ ในสัญญา หรือใบแจ้งปริมาณงาน และราคาจะจ่ายให้ ในอัตราร้อยละ ๘๓ (แปดสิบสาม) ของราคาต่อหน่วย ตามสัญญา

๔.๓ เมื่อปริมาณงานที่ทำเสร็จจริง น้อยกว่าร้อยละ ๗๕ (เจ็ดสิบห้า) ของปริมาณงาน ที่กำหนดไว้ในสัญญา หรือใบแจ้งปริมาณงานและราคา จะจ่ายให้ตามราคาต่อหน่วยในสัญญา และจะจ่ายเพิ่มชดเชย เป็นค่า overhead และ mobilization สำหรับงานรายการ นั้นในอัตราร้อยละ ๑๗ (สิบเจ็ด)ของผลต่าง ระหว่างปริมาณงานทั้งหมด ของงานรายการนั้น ตามสัญญาโดยประมาณ กับปริมาณงานที่ทำเสร็จจริง คูณด้วย ราคาต่อหน่วยตามสัญญา

๔.๔ ผู้ว่าจ้างจะจ่ายเงินที่เพิ่มขึ้นตามข้อ ๔.๑ หรือ ๔.๒ ดังกล่าวข้างต้น ในงวดสุดท้ายของการจ่ายเงิน หรือก่อนงวดสุดท้ายของการจ่ายเงินตามที่ผู้ว่าจ้างจะพิจารณาเห็นสมควร เว้นแต่กรณีที่ผู้ว่าจ้างพิจารณาเห็นว่าปริมาณงานที่ทำเสร็จจริงดังกล่าว มิได้มีส่วนเกี่ยวข้องกับงานอื่นที่เหลือ อีกทั้งงานที่เหลืออยู่ก็มิได้มีผลกระทบต่อการจ่ายเงินค่างานที่แล้วเสร็จจริงในงวดดังกล่าว ทั้งนี้ ผู้ว่าจ้างอาจจ่ายเงินที่เพิ่มขึ้นให้แก่ผู้รับจ้างพร้อมกับการจ่ายเงินค่างานงวดนั้นๆ และการพิจารณาว่างานใดอยู่ในหลักเกณฑ์ดังกล่าวหรือไม่ เป็นดุลพินิจโดยเด็ดขาดของผู้ว่าจ้าง

ผู้ว่าจ้าง ตกลงที่จะจ่ายเงินค่าจ้าง ให้แก่ผู้รับจ้าง เป็นรายเดือน ตามเงื่อนไขที่แท้จริง เมื่อ ผู้ว่าจ้าง หรือเจ้าหน้าที่ ของผู้ว่าจ้างได้ทำการตรวจสอบผลงาน ที่ทำเสร็จแล้ว และปรากฏว่าเป็นที่พอใจ ตรงตามข้อกำหนด แห่งสัญญานี้ทุกประการ ผู้ว่าจ้าง จะออกหนังสือรับรอง การรับมอบงานนั้น ให้ไว้แก่ผู้รับจ้าง

การจ่ายเงินงวดสุดท้าย จะจ่ายให้ เมื่องานทั้งหมด ตามสัญญา ได้แล้วเสร็จทุกประการรวมทั้งการทำสถานที่ก่อสร้าง ให้สะอาดเรียบร้อย ตามที่กำหนดไว้ ในข้อ ๒๐

การจ่ายเงินตามเงื่อนไขแห่งสัญญานี้ ผู้ว่าจ้างจะโอนเงิน เข้าบัญชีเงินฝากธนาคารของผู้รับจ้างชื่อ ธนาคารกรุงไทย จำกัด (มหาชน) สาขาเพชรเกษม 77/2 (หนองแขม) ชื่อบัญชี บริษัท อาคเนย์ทราฟฟิค จำกัด เลขที่บัญชี ๑๙๑๖๐๐๒๗๖๕ ทั้งนี้ ผู้รับจ้างตกลง เป็นผู้รับภาระเงินค่าธรรมเนียมหรือค่าบริการอื่นใดเกี่ยวกับการโอนรวมทั้งค่าใช้จ่ายอื่นใด (ถ้ามี)ที่ธนาคารเรียกเก็บ และยินยอมให้มีการหักเงินดังกล่าวจากจำนวนเงินโอนในงวดนั้นๆ (ความในวรรคนี้ใช้สำหรับกรณีที่หน่วยงานของรัฐจะจ่ายเงินตรงให้แก่ผู้รับจ้าง (ระบบ Direct Payment) โดยการโอนเงินเข้าบัญชีเงินฝากธนาคารของผู้รับจ้างตามแนวทางที่กระทรวงการคลังหรือหน่วยงานของรัฐเจ้าของงบประมาณเป็นผู้กำหนด แล้วแต่กรณี)

ข้อ ๔ (ข) ค่าจ้างและการจ่ายเงิน

(สำหรับสัญญาที่เป็นราคาเหมารวม)

ผู้ว่าจ้างตกลงจ่ายและผู้รับจ้างตกลงรับเงินค่าจ้างจำนวนเงิน.....

(ลงนาม).....ผู้ว่าจ้าง

(ลงนาม).....ผู้รับจ้าง

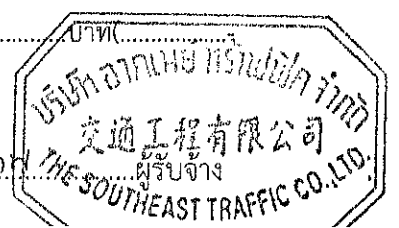

.....) ซึ่งได้รวมภาษีมูลค่าเพิ่ม จำนวน.....บาท (.....) ตลอดจนภาษีอากรอื่นๆ และค่า
ใช้จ่ายทั้งปวงด้วยแล้ว โดยถือราคาเหมารวมเป็นเกณฑ์ และกำหนดการจ่ายเงินเป็นงวดๆ ดังนี้

งวดที่ ๑ เป็นจำนวนเงิน.....บาท (.....) เมื่อผู้รับจ้างได้ปฏิบัติ
งาน.....ให้แล้วเสร็จภายใน.....

งวดที่ ๒ เป็นจำนวนเงิน.....บาท (.....) เมื่อผู้รับจ้างได้ปฏิบัติ
งาน.....ให้แล้วเสร็จภายใน.....

..... ฯลฯ.....

งวดสุดท้าย เป็นจำนวนเงิน.....บาท (.....) เมื่อผู้รับจ้างได้ปฏิบัติ
งานทั้งหมดให้แล้วเสร็จเรียบร้อยตามสัญญา รวมทั้งทำสถานที่ก่อสร้างให้สะอาดเรียบร้อยตามที่กำหนดไว้ในข้อ ๒๐

การจ่ายเงินตามเงื่อนไขแห่งสัญญานี้ ผู้ว่าจ้างจะโอนเงินเข้าบัญชีเงินฝากธนาคารของผู้รับจ้าง ชื่อ
ธนาคาร.....สาขา.....ชื่อบัญชี.....เลขที่บัญชี.....

... ทั้งนี้ ผู้รับจ้างตกลงเป็นผู้รับภาระเงินค่าธรรมเนียมหรือค่าบริการอื่นใดเกี่ยวกับการโอน รวมทั้งค่าใช้จ่ายอื่นใด (ถ้ามี) ที่
ธนาคารเรียกเก็บ และยินยอมให้มีการหักเงินดังกล่าวจากจำนวนเงินโอนในงวดนั้นๆ (ความในวรรคนี้ใช้สำหรับกรณีที่หน่วยงาน
ของรัฐจะจ่ายเงินตรงให้แก่ผู้รับจ้าง (ระบบ Direct Payment) โดยการโอนเงินเข้าบัญชีเงินฝากธนาคารของผู้รับจ้าง ตาม
แนวทางที่กระทรวงการคลังหรือหน่วยงานของรัฐเจ้าของงบประมาณเป็นผู้กำหนด แล้วแต่กรณี)

ข้อ ๕. เงินค่าจ้างล่วงหน้า

ผู้ว่าจ้างตกลงจ่ายเงินค่าจ้างล่วงหน้าให้แก่ผู้รับจ้างเป็นจำนวนเงิน ๒๒,๗๔๕.๐๐ บาท (หกหมื่นสองพัน
เจ็ดร้อยสี่สิบบาทถ้วน) ซึ่งเท่ากับร้อยละ ๑๕ (สิบห้า) ของราคาค่าจ้าง ตามสัญญาที่ระบุไว้ในข้อ ๔

เงินค่าจ้างล่วงหน้าดังกล่าวจะจ่ายให้ภายหลังจากที่ผู้รับจ้างได้วางหลักประกันการรับเงินค่าจ้างล่วงหน้าเป็น
หนังสือค้ำประกันหรือหนังสือค้ำประกันอิเล็กทรอนิกส์ของธนาคารภายในประเทศหรือพันธบัตรรัฐบาลไทยเต็มตาม
จำนวนเงินค่าจ้างล่วงหน้านั้นให้แก่ผู้ว่าจ้าง ผู้รับจ้างจะต้องออกใบเสร็จรับเงินค่าจ้างล่วงหน้าตามแบบที่ผู้ว่าจ้างกำหนดให้และ
ผู้รับจ้างตกลงที่จะกระทำตามเงื่อนไขอันเกี่ยวกับการใช้จ่ายและการใช้คืนเงินค่าจ้างล่วงหน้า นั้น ดังต่อไปนี้

๕.๑ ผู้รับจ้างจะใช้เงินค่าจ้างล่วงหน้านั้นเพื่อเป็นค่าใช้จ่ายในการปฏิบัติงานตามสัญญาเท่านั้นหาก
ผู้รับจ้างใช้จ่ายเงินค่าจ้างล่วงหน้า หรือส่วนใดส่วนหนึ่งของเงินค่าจ้างล่วงหน้านั้นในทางอื่นผู้ว่าจ้างอาจจะเรียกเงินค่าจ้างล่วงหน้า
หน้านั้นคืนจากผู้รับจ้างหรือบังคับเอาจากหลักประกันการรับเงินค่าจ้างล่วงหน้าได้ทันที

๕.๒ เมื่อผู้ว่าจ้างเรียกร้อง ผู้รับจ้างต้องแสดงหลักฐานการใช้จ่ายเงินค่าจ้างล่วงหน้าเพื่อพิสูจน์ว่าได้
เป็นไปตามข้อ ๕.๑ ภายในกำหนด ๑๕ (สิบห้า) วัน นับถัดจากวันได้รับแจ้งเป็นหนังสือจากผู้ว่าจ้างหากผู้รับจ้างไม่อาจแสดงหลักฐาน
ดังกล่าวภายในกำหนด ๑๕ วัน (สิบห้า) ผู้ว่าจ้างอาจเรียกเงินค่าจ้างล่วงหน้าคืนจากผู้รับจ้าง หรือบังคับเอาจากหลัก
ประกันการรับเงินค่าจ้างล่วงหน้าได้ทันที

๕.๓ (ก) (สำหรับสัญญาที่เป็นราคาต่อหน่วย)

ในการจ่ายเงินค่าจ้างให้แก่ผู้รับจ้างตามข้อ ๔ (ก) ผู้ว่าจ้างจะหักเงินค่าจ้างในแต่ละเดือนเพื่อ
ชดเชยคืนเงินค่าจ้างล่วงหน้าไว้จำนวนร้อยละ ๒๐.๐๐ (ยี่สิบ) ของจำนวนเงินค่าจ้างในแต่ละเดือน ทั้งนี้ จนกว่าจำนวนเงินที่หักไว้
จะครบตามจำนวนเงินค่าจ้างล่วงหน้าที่ผู้รับจ้างได้รับไปแล้ว ยกเว้นค่าจ้างเดือนสุดท้ายจะหักไว้เป็นจำนวนเท่ากับจำนวนเงินค่า
จ้างล่วงหน้าที่เหลือทั้งหมด

(ลงนาม).....ผู้ว่าจ้าง

(ลงนาม).....ผู้รับจ้าง

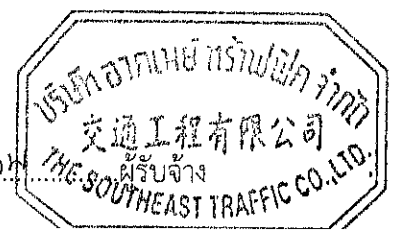

๕.๓ (ข) (สำหรับสัญญาที่เป็นราคาเหมารวม)

ในการจ่ายเงินค่าจ้างให้แก่ผู้รับจ้างตามข้อ ๕ (ข) ผู้ว่าจ้างจะหักเงินค่าจ้าง ในแต่ละงวดเพื่อชดใช้คืนเงินค่าจ้างล่วงหน้าไว้จำนวนร้อยละ ๒๐.๐๐ (ยี่สิบ) ของจำนวนเงินค่าจ้างในแต่ละงวดจนกว่าจำนวนเงินที่หักไว้จะครบตามจำนวนเงินค่าจ้างล่วงหน้าที่ผู้รับจ้างได้รับไปแล้ว ยกเว้นค่าจ้างงวดสุดท้ายจะหักไว้เป็นจำนวนเท่ากับจำนวนเงินค่าจ้างล่วงหน้าที่เหลือทั้งหมด

๕.๔ เงินจำนวนใด ๆ ก็ตามที่ผู้รับจ้างจะต้องจ่ายให้แก่ผู้ว่าจ้างเพื่อชำระหนี้หรือเพื่อชดใช้ความรับผิดต่างๆ ตามสัญญา ผู้ว่าจ้างจะหักเอาจากเงินค่าจ้างงวดที่จะจ่ายให้แก่ผู้รับจ้างก่อนที่จะหักชดใช้คืนเงินค่าจ้างล่วงหน้า

๕.๕ ในกรณีที่มีการบอกเลิกสัญญา หากเงินค่าจ้างล่วงหน้าที่เหลือเกินกว่าจำนวนเงินที่ผู้รับจ้างจะได้รับหลังจากหักชดใช้ในกรณีอื่นแล้วผู้รับจ้างจะต้องจ่ายคืนเงิน จำนวนที่เหลือนั้นให้แก่ผู้ว่าจ้างภายใน ๗ (เจ็ด) วัน นับถัดจากวันได้รับแจ้งเป็นหนังสือจากผู้ว่าจ้าง

๕.๖ (ก) (สำหรับสัญญาที่เป็นราคาต่อหน่วย)

ผู้ว่าจ้างจะคืนหลักประกันการรับเงินค่าจ้างล่วงหน้าให้แก่ผู้รับจ้าง ต่อเมื่อ ผู้ว่าจ้างได้หักเงินค่าจ้างไว้ครบจำนวนเงินค่าจ้างล่วงหน้าตามข้อ ๕.๓ (ก)

๕.๖ (ข) (สำหรับสัญญาที่เป็นราคาเหมารวม)

ผู้ว่าจ้างจะคืนหลักประกันการรับเงินค่าจ้างล่วงหน้าให้แก่ผู้รับจ้างต่อเมื่อผู้ว่าจ้างได้หักเงินค่าจ้างไว้ครบจำนวนเงินค่าจ้างล่วงหน้าตามข้อ ๕.๓ (ข)

ข้อ ๖. การหักเงินประกันผลงาน

ในการจ่ายเงินค่าจ้างให้แก่ผู้รับจ้างแต่ละงวด ผู้ว่าจ้างจะหักเงินจำนวนร้อยละ จำนวนร้อยละ - ของเงินที่ต้องจ่ายในงวดนั้นเพื่อเป็นประกันผลงาน ในกรณีที่เงินประกันผลงานถูกหักไว้แล้วเป็นจำนวนเงินไม่ต่ำกว่า-..... บาท (.....-.....) ผู้รับจ้างมีสิทธิที่จะขอเงินประกันผลงานคืน โดยนำหนังสือคำประกันของธนาคารหรือหนังสือคำประกันอิเล็กทรอนิกส์ซึ่งออกโดยธนาคารภายในประเทศมามอบให้ผู้ว่าจ้างเพื่อเป็นหลักประกันแทนก็ได้

ผู้ว่าจ้างจะคืนเงินประกันผลงาน และ/หรือหนังสือคำประกันของธนาคารดังกล่าวตามวรรคหนึ่งโดยไม่มีดอกเบี้ยให้แก่ผู้รับจ้างพร้อมกับการจ่ายเงินค่าจ้างงวดสุดท้าย

ข้อ ๗ (ก) กำหนดเวลาแล้วเสร็จและสิทธิของผู้ว่าจ้างในการบอกเลิกสัญญา

ภายในกำหนด ๗ (เจ็ด) วัน นับถัดจากวันลงนามในสัญญา ผู้รับจ้าง จะต้องเสนอแผนงานให้เป็นที่พอใจ แก่ผู้ว่าจ้าง โดยแสดงถึงขั้นตอน ของการทำงาน และกำหนดเวลาที่ต้องใช้ในการทำงานหลักต่าง ๆ ให้แล้วเสร็จ

ผู้รับจ้าง ต้องเริ่มทำงานที่รับจ้าง ภายในกำหนด ๑ (หนึ่ง) วัน นับถัดจาก วันได้รับหนังสือ แจ้งให้เริ่มงานและจะต้อง ทำงานให้แล้วเสร็จ ภายในกำหนด ๖๐ (หกสิบ) วัน นับถัดจากวันที่ได้รับหนังสือแจ้ง ดังกล่าวนั้น

ถ้าผู้รับจ้างมิได้เสนอแผนงาน หรือมิได้ลงมือทำงานภายในกำหนดเวลาหรือไม่สามารถทำงานให้แล้วเสร็จตามกำหนดเวลา หรือมีเหตุให้เชื่อได้ว่าผู้รับจ้างไม่สามารถทำงานให้แล้วเสร็จภายในกำหนดเวลา หรือจะแล้วเสร็จล่าช้าเกินกว่ากำหนดเวลา หรือผู้รับจ้างทำผิดสัญญาข้อใดข้อหนึ่ง หรือตกเป็นผู้ถูกพิทักษ์ทรัพย์เด็ดขาด หรือตกเป็นผู้ล้มละลาย หรือเพิกเฉยไม่ปฏิบัติตามคำสั่งของคณะกรรมการ ตรวจสอบพัสดุหรือผู้ควบคุมงานหรือบริษัทที่ปรึกษาซึ่งได้รับมอบอำนาจจากผู้ว่าจ้าง ผู้ว่าจ้างมีสิทธิที่จะบอกเลิกสัญญานี้ได้ และมีสิทธิจ้างผู้รับจ้างรายใหม่เข้าทำงานของผู้รับจ้างให้แล้วเสร็จได้โดย การใช้สิทธิบอกเลิก

(ลงนาม)..........ผู้ว่าจ้าง

(ลงนาม)..........ผู้รับจ้าง

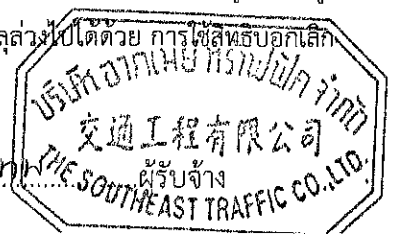

สัญญาฉบับนี้ไม่กระทบสิทธิของผู้ว่าจ้างที่จะเรียกร้องค่าเสียหายจากผู้รับจ้าง

การใช้สัญญาฉบับนี้ใช้สิทธิเลิกสัญญาดังกล่าวข้างต้นนั้น ไม่เป็นเหตุให้ผู้รับจ้างพ้นจากความรับผิดชอบตามสัญญา

ข้อ ๗ (ข) กำหนดเวลาแล้วเสร็จและสิทธิของผู้ว่าจ้างในการบอกเลิกสัญญา

ผู้รับจ้างต้องเริ่มทำงานที่รับจ้างภายในวันที่ ๒๒ เดือน เมษายน พ.ศ. ๒๕๖๓ และจะต้องทำงานให้แล้วเสร็จบริบูรณ์ภายในวันที่ ๒๐ เดือน มิถุนายน พ.ศ. ๒๕๖๓ ถ้าผู้รับจ้างมิได้ลงมือทำงานภายในกำหนดเวลา หรือไม่สามารทำงานให้แล้วเสร็จตามกำหนดเวลา หรือมีเหตุให้เชื่อได้ว่าผู้รับจ้างไม่สามารถทำงานให้แล้วเสร็จภายในกำหนดเวลา หรือจะแล้วเสร็จล่าช้าเกินกว่ากำหนดเวลาหรือผู้รับจ้างทำผิดสัญญาข้อใดข้อหนึ่ง หรือตกเป็นผู้ถูกพิทักษ์ทรัพย์เด็ดขาด หรือตกเป็นผู้ล้มละลาย หรือเพิกเฉยไม่ปฏิบัติตามคำสั่งของคณะกรรมการตรวจรับพัสดุหรือผู้ควบคุมงานหรือบริษัทที่ปรึกษา ซึ่งได้รับมอบอำนาจจากผู้ว่าจ้าง ผู้ว่าจ้างมีสิทธิที่จะบอกเลิกสัญญาข้อใดข้อหนึ่ง และมีสิทธิจ้างผู้รับจ้างรายใหม่ เข้าทำงานของผู้รับจ้างให้ลุกลงไปด้วยการใช้สิทธิบอกเลิกสัญญานั้นไม่กระทบสิทธิของผู้ว่าจ้างที่จะเรียกร้องค่าเสียหายจากผู้รับจ้าง

การใช้สัญญาฉบับนี้ใช้สิทธิเลิกสัญญาดังกล่าวข้างต้นนั้น ไม่เป็นเหตุให้ผู้รับจ้างพ้นจากความรับผิดชอบตามสัญญา

ข้อ ๘ ความรับผิดชอบในความชำรุดบกพร่องของงานจ้าง

เมื่องานแล้วเสร็จบริบูรณ์ และผู้ว่าจ้างได้รับมอบงานจากผู้รับจ้างหรือจากผู้รับจ้างรายใหม่ ในกรณีที่มีการบอกเลิกสัญญาตามข้อ ๗ หากมีเหตุชำรุดบกพร่องหรือเสียหายเกิดขึ้นจากการจ้างนี้ ภายในกำหนด ๒ (สอง) ปี นับถัดจากวันที่ได้รับมอบงานดังกล่าว ซึ่งความชำรุดบกพร่องหรือเสียหายนั้นเกิดจากความบกพร่องของผู้รับจ้างอันเกิดจากการใช้วัสดุที่ไม่ถูกต้องหรือทำไว้ไม่เรียบร้อย หรือทำไม่ถูกต้องตามมาตรฐานแห่งหลักวิชา ผู้รับจ้างจะต้องรีบทำการแก้ไข ให้เป็นที่เรียบร้อยโดยไม่ชักช้า โดยผู้ว่าจ้างไม่ต้องออกเงินใดๆ ในการนี้ทั้งสิ้น หากผู้รับจ้างไม่กระทำการดังกล่าวภายในกำหนด ๗ (เจ็ด) วัน นับถัดจากวันที่ได้รับแจ้งเป็นหนังสือจากผู้ว่าจ้างหรือไม่ทำการแก้ไขให้ถูกต้องเรียบร้อยภายในเวลาที่ผู้ว่าจ้างกำหนด ให้ผู้ว่าจ้างมีสิทธิที่จะทำการนั้นเองหรือจ้างผู้อื่นให้ทำงานนั้น โดยผู้รับจ้างต้องเป็นผู้ออกค่าใช้จ่ายเองทั้งสิ้น

ในกรณีเร่งด่วนจำเป็นต้องรีบแก้ไขเหตุชำรุดบกพร่องหรือเสียหายโดยเร็ว และไม่อาจรอให้ผู้รับจ้างแก้ไข ในระยะเวลาที่กำหนดไว้ตามวรรคหนึ่งได้ ผู้ว่าจ้างมีสิทธิเข้าจัดการแก้ไขเหตุชำรุดบกพร่องหรือเสียหายนั้นเอง หรือจ้างผู้อื่นให้ซ่อมแซมความชำรุดบกพร่องหรือเสียหาย โดยผู้รับจ้าง ต้องรับผิดชอบชำระค่าใช้จ่ายทั้งหมด

การใช้สัญญาฉบับนี้ใช้สิทธิเลิกสัญญาดังกล่าวข้างต้นนั้น ไม่เป็นเหตุให้ผู้รับจ้างพ้นจากความรับผิดชอบตามสัญญา หากผู้รับจ้างไม่ชดใช้ค่าใช้จ่ายหรือค่าเสียหายตามที่ผู้ว่าจ้างเรียกร้องผู้ว่าจ้างมีสิทธิบังคับจากหลักประกันการปฏิบัติตามสัญญาได้

ข้อ ๙ การจ้างช่วง

ผู้รับจ้างจะต้องไม่เอางานทั้งหมดหรือแต่บางส่วนแห่งสัญญานี้ไปจ้างช่วงอีกทอดหนึ่ง เว้นแต่การจ้างช่วงงานแต่บางส่วนที่ได้รับอนุญาตเป็นหนังสือจากผู้ว่าจ้างแล้ว การใช้สัญญาฉบับนี้ได้อนุญาตให้จ้างช่วงงานแต่บางส่วนดังกล่าวนี้ ไม่เป็นเหตุให้ผู้รับจ้างหลุดพ้นจาก ความรับผิดชอบหรือพันธะหน้าที่ตามสัญญานี้ และผู้รับจ้างจะยังคงต้องรับผิดชอบในความผิดและความประมาทเลินเล่อของผู้รับจ้างช่วง หรือของตัวแทนหรือลูกจ้างของผู้รับจ้างช่วงนั้นทุกประการ

กรณีผู้รับจ้างไปจ้างช่วงงานแต่บางส่วนโดยฝ่าฝืนความในวรรคหนึ่ง ผู้รับจ้างต้องชำระค่าปรับให้แก่ผู้ว่าจ้างเป็นจำนวนเงินในอัตราร้อยละ ๑๐ (สิบ) ของวงเงินของงานที่จ้างช่วงตามสัญญา ทั้งนี้ ไม่ตัดสิทธิผู้ว่าจ้างในการบอกเลิก

(ลงนาม).....ผู้ว่าจ้าง

(ลงนาม).....ผู้รับจ้าง

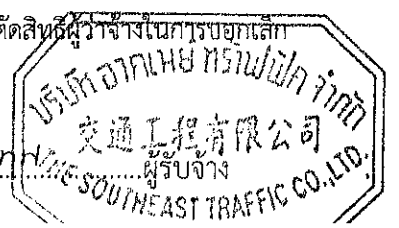

สัญญา

ข้อ ๑๐ การควบคุมงานของผู้รับจ้าง

ผู้รับจ้างจะต้องควบคุมงานที่รับจ้างอย่างเอาใจใส่ ด้วยประสิทธิภาพและความชำนาญ และในระหว่างทำงานที่รับจ้างจะต้องจัดให้มีผู้แทนซึ่งทำงานเต็มเวลาเป็นผู้รับผิดชอบควบคุมงานของผู้รับจ้าง ผู้แทนดังกล่าวจะต้องได้รับมอบอำนาจจากผู้รับจ้าง คำสั่งหรือคำแนะนำต่างๆ ที่ผู้ว่าจ้าง คณะกรรมการตรวจรับพัสดุ ผู้ควบคุมงาน หรือบริษัทที่ปรึกษาที่ผู้ว่าจ้างแต่งตั้ง ได้แจ้งแก่ผู้แทนเช่นว่านั้น ให้ถือว่าเป็นคำสั่งหรือคำแนะนำที่ได้แจ้งแก่ผู้รับจ้าง การแต่งตั้งผู้แทนตามข้อนี้จะต้องทำเป็นหนังสือและต้องได้รับความเห็นชอบเป็นหนังสือ จากผู้ว่าจ้าง การเปลี่ยนตัวหรือแต่งตั้งผู้แทนใหม่จะทำได้หากไม่ได้รับความเห็นชอบ เป็นหนังสือจากผู้ว่าจ้างก่อน

ผู้ว่าจ้างมีสิทธิที่จะขอให้เปลี่ยนตัวผู้แทนตามวรรคหนึ่ง โดยแจ้งเป็นหนังสือไปยังผู้รับจ้าง และผู้รับจ้างจะต้องทำการเปลี่ยนตัวผู้แทนนั้นโดยพลัน โดยไม่คิดค่าจ้างหรือราคาเพิ่มหรืออ้างเป็นเหตุเพื่อขยายอายุสัญญาอันเนื่องมาจากเหตุนี้

ข้อ ๑๑ ความรับผิดชอบของผู้รับจ้าง

ผู้รับจ้างจะต้องรับผิดชอบต่ออุบัติเหตุ ความเสียหาย หรือภัยอันตรายใดๆ อันเกิดจาก การปฏิบัติงานของผู้รับจ้าง และจะต้องรับผิดชอบต่อความเสียหายจากการกระทำของลูกจ้างหรือตัวแทน ของผู้รับจ้าง และจากการปฏิบัติงานของผู้รับจ้าง ช่วงด้วย (ถ้ามี)

ความเสียหายใดๆ อันเกิดแก่งานที่ผู้รับจ้างได้ทำขึ้น แม้จะเกิดขึ้นเพราะเหตุสุดวิสัย ก็ตาม ผู้รับจ้างจะต้องรับผิดชอบโดยซ่อมแซมให้คืนดีหรือ เปลี่ยนใหม่โดยค่าใช้จ่ายของผู้รับจ้างเอง เว้นแต่ความเสียหายนั้นเกิดจากความผิดของผู้ว่าจ้าง ทั้งนี้ ความรับผิดชอบของผู้รับจ้างดังกล่าวในข้อนี้จะสิ้นสุดลงเมื่อผู้ว่าจ้างได้รับมอบงานครั้งสุดท้าย ซึ่งหลังจากนั้นผู้รับจ้างจะต้องรับผิดชอบเพียงในกรณีชำรุดบกพร่อง หรือความเสียหายดังกล่าวในข้อ ๘ เท่านั้น

ผู้รับจ้างจะต้องรับผิดชอบต่อบุคคลภายนอกในความเสียหายใดๆ อันเกิดจาก การปฏิบัติงานของผู้รับจ้าง หรือลูกจ้างหรือตัวแทนของผู้รับจ้าง รวมถึงผู้รับจ้างช่วง (ถ้ามี) ตามสัญญานี้ หากผู้ว่าจ้างถูกเรียกร้องหรือฟ้องร้องหรือต้องชดใช้ค่าเสียหายให้แก่บุคคลภายนอกไปแล้ว ผู้รับจ้างจะต้อง ดำเนินการใดๆ เพื่อให้มีการว่าต่างแก้ต่างให้แก่ผู้ว่าจ้างโดยค่าใช้จ่ายของผู้รับจ้างเอง รวมทั้งผู้รับจ้างจะต้องชดใช้ค่าเสียหายนั้นๆ ตลอดจนค่าใช้จ่ายใดๆ อันเกิดจากการถูกเรียกร้องหรือถูกฟ้องร้องให้แก่ผู้ว่าจ้างทันที

ข้อ ๑๒ การจ่ายเงินแก่ลูกจ้าง

ผู้รับจ้างจะต้องจ่ายเงินแก่ลูกจ้างที่ผู้รับจ้างได้จ้างมาในอัตราและตามกำหนดเวลา ที่ผู้รับจ้างได้ตกลงหรือทำสัญญาไว้ต่อลูกจ้างดังกล่าว

ถ้าผู้รับจ้างไม่จ่ายเงินค่าจ้างหรือค่าทดแทนอื่นใดแก่ลูกจ้างดังกล่าวในวรรคหนึ่ง ผู้ว่าจ้างมีสิทธิที่จะเอาเงินค่าจ้างที่จะต้องจ่ายแก่ผู้รับจ้างมาจ่ายให้แก่ลูกจ้างของผู้รับจ้างดังกล่าว และให้ถือว่าผู้ว่าจ้างได้จ่ายเงินจำนวนนั้นเป็นค่าจ้างให้แก่ผู้รับจ้างตามสัญญาแล้ว

ผู้รับจ้างจะต้องจัดให้มีประกันภัยสำหรับลูกจ้างทุกคนที่จ้างมาทำงาน โดยให้ครอบคลุมถึงความรับผิดชอบปวงของผู้รับจ้าง รวมทั้งผู้รับจ้างช่วง (ถ้ามี) ในกรณีความเสียหายที่คิดค่าสินไหมทดแทนได้ตามกฎหมาย ซึ่งเกิดจากอุบัติเหตุหรือภัยอันตรายใดๆ ต่อลูกจ้างหรือบุคคลอื่น ที่ผู้รับจ้างหรือผู้รับจ้างช่วงจ้างมาทำงาน ผู้รับจ้างจะต้องส่งมอบกรมธรรม์ประกันภัย

(ลงนาม).....ผู้ว่าจ้าง

(ลงนาม).....ผู้รับจ้าง

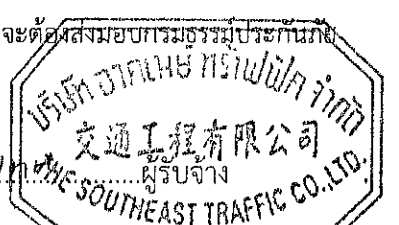

ดังกล่าว พร้อมทั้งหลักฐานการชำระเบี้ยประกันให้แก่ผู้ว่าจ้างเมื่อผู้ว่าจ้างเรียกกรอง

ข้อ ๑๓ การตรวจงานจ้าง

ถ้าผู้ว่าจ้างแต่งตั้งคณะกรรมการตรวจรับพัสดุ ผู้ควบคุมงาน หรือบริษัท ที่ปรึกษา เพื่อควบคุมการทำงานของ ผู้รับจ้าง คณะกรรมการตรวจ รับพัสดุ ผู้ควบคุมงาน หรือบริษัทที่ปรึกษานั้น มีอำนาจเข้าไปตรวจการงานในโรงงานและสถานที่ก่อสร้างได้ตลอดเวลา และผู้รับจ้างจะต้องอำนวยความสะดวกและให้ความช่วยเหลือในการนั้นตามสมควร

การที่มีคณะกรรมการตรวจรับพัสดุ ผู้ควบคุมงาน หรือบริษัทที่ปรึกษานั้น หากทำให้ผู้รับจ้างพ้นความรับผิดชอบตามสัญญาข้อใดข้อหนึ่งไม่

ข้อ ๑๔ แบบรูปและรายการละเอียดคลาดเคลื่อน

ผู้รับจ้างรับรองว่าได้ตรวจสอบและทำความเข้าใจในแบบรูปและรายการละเอียดโดยถี่ถ้วนแล้ว หากปรากฏว่าแบบรูปและรายการละเอียดนั้นผิดพลาดหรือคลาดเคลื่อน ไปจากหลักการทางวิศวกรรมหรือทางเทคนิค ผู้รับจ้างตกลงที่จะปฏิบัติตามคำวินิจฉัยของผู้ว่าจ้าง คณะกรรมการตรวจรับพัสดุ ผู้ควบคุมงาน หรือบริษัทที่ปรึกษาที่ผู้ว่าจ้างแต่งตั้ง เพื่อให้ทำงานแล้วเสร็จบริบูรณ์ คำวินิจฉัยดังกล่าวให้ถือเป็นที่สุด โดยผู้รับจ้างจะคิดค่าจ้าง ค่าเสียหาย หรือค่าใช้จ่ายใดๆ เพิ่มขึ้น จากผู้ว่าจ้างหรือขอขยายอายุสัญญาไม่ได้

ข้อ ๑๕ การควบคุมงานโดยผู้ว่าจ้าง

ผู้รับจ้างตกลงว่าคณะกรรมการตรวจรับพัสดุ ผู้ควบคุมงาน หรือบริษัท ที่ปรึกษาที่ผู้ว่าจ้างแต่งตั้ง มีอำนาจที่จะตรวจสอบและควบคุมงานเพื่อให้เป็นไปตาม สัญญา และ มีอำนาจที่จะสั่งให้แก้ไขเปลี่ยนแปลงเพิ่มเติม หรือตัดทอนซึ่งงานตามสัญญา หากผู้รับจ้างขัดขืน ไม่ปฏิบัติตาม ผู้ว่าจ้าง คณะกรรมการตรวจ รับพัสดุ ผู้ควบคุมงาน หรือบริษัทที่ปรึกษา มีอำนาจ ที่จะสั่งให้หยุดการนั้นชั่วคราวได้ ความล่าช้าในกรณีเช่นนี้ ผู้รับจ้างจะถือเป็นเหตุขอขยายระยะเวลา การปฏิบัติงานตามสัญญาหรือเรียกกรองค่าเสียหายใดๆ ไม่ได้ทั้งสิ้น

ข้อ ๑๖ งานพิเศษและการแก้ไขงาน

ผู้ว่าจ้างมีสิทธิที่จะสั่งเป็นหนังสือให้ผู้รับจ้างทำงานพิเศษซึ่งไม่ได้แสดงไว้หรือรวมอยู่ในเอกสารสัญญานี้ หากงานพิเศษนั้นๆ อยู่ในขอบข่ายทั่วไปแห่งวัตถุประสงค์ของสัญญา นี้ นอกจากนี้ ผู้ว่าจ้างยังมีสิทธิสั่งให้เปลี่ยนแปลงหรือแก้ไขแบบรูปและข้อกำหนดต่างๆ ในเอกสารสัญญา นี้ด้วย

อัตราค่าจ้างหรือราคาที่กำหนดใช้ในสัญญา นี้ ให้กำหนดใช้สำหรับงานพิเศษ หรืองานที่เพิ่มเติมขึ้น หรือตัดทอนลงทั้งปวงตามคำสั่งของผู้ว่าจ้าง หากในสัญญาไม่ได้กำหนดไว้ถึงอัตราค่าจ้าง หรือราคาใดๆ ที่จะนำมาใช้สำหรับงานพิเศษหรืองานที่เพิ่มเติมขึ้นหรือลดลงดังกล่าว ผู้ว่าจ้าง และผู้รับจ้างจะได้ตกลงกันที่จะกำหนดอัตราค่าจ้างหรือราคา ที่เพิ่มเติมขึ้นหรือลดลง รวมทั้งการขยายระยะเวลา (ถ้ามี) กันใหม่เพื่อความเหมาะสม ในกรณีที่ตกลงกันไม่ได้ ผู้ว่าจ้างจะกำหนดอัตราค่าจ้าง หรือราคาตามแต่ผู้ว่าจ้างจะเห็นว่าเหมาะสมและถูกต้อง ซึ่งผู้รับจ้างจะต้องปฏิบัติงานตามคำสั่งของผู้ว่าจ้างไปก่อนเพื่อมิให้เกิดความเสียหายแก่งานที่จ้าง

ข้อ ๑๗ ค่าปรับ

(ลงนาม).....ผู้ว่าจ้าง

(ลงนาม).....ผู้รับจ้าง



หากผู้รับจ้างไม่สามารถทำงานให้แล้วเสร็จภายในเวลาที่กำหนดไว้ ในสัญญาและผู้ว่าจ้างยังมิได้บอกเลิกสัญญา ผู้รับจ้างจะต้องชำระค่าปรับให้แก่ผู้ว่าจ้างเป็น จำนวนเงินวันละ ๑,๐๔๕.๗๕ บาท (หนึ่งพันสี่สิบบาทห้าสิบบาทเจ็ดสิบห้าสตางค์) และจะต้องชำระค่าใช้จ่ายในการควบคุมงาน (ถ้ามี) ในเมื่อผู้ว่าจ้าง ต้องจ้างผู้ควบคุมงานอีกต่อหนึ่งเป็นจำนวนเงินวันละ บาท (.....) นับถัดจากวันที่ครบกำหนดเวลาแล้วเสร็จของงานตามสัญญาหรือวันที่ผู้ว่าจ้างได้ขยายเวลาทำงานให้ จนถึงวันที่ทำงานแล้วเสร็จจริง นอกจากนี้ ผู้รับจ้างยอมให้ผู้ว่าจ้างเรียกค่าเสียหายอันเกิดขึ้นจากการที่ผู้รับจ้างทำงานล่าช้าเฉพาะส่วนที่เกินกว่าจำนวนค่าปรับและค่าใช้จ่ายดังกล่าวได้อีกด้วย

ในระหว่างที่ผู้ว่าจ้างยังมิได้บอกเลิกสัญญานั้น หากผู้ว่าจ้างเห็นว่าผู้รับจ้าง จะไม่สามารถปฏิบัติตามสัญญาต่อไปได้ ผู้ว่าจ้างจะใช้สิทธิบอกเลิกสัญญาและใช้สิทธิตามข้อ ๑๘ ก็ได้ และถ้าผู้ว่าจ้างได้แจ้งข้อเรียกร้องไปยังผู้รับจ้างเมื่อครบกำหนดเวลาแล้วเสร็จของงานขอให้ชำระค่าปรับแล้ว ผู้ว่าจ้างมีสิทธิที่จะปรับผู้รับจ้างจนถึงวันบอกเลิกสัญญาได้อีกด้วย

ข้อ ๑๘ สิทธิของผู้ว่าจ้างภายหลังบอกเลิกสัญญา

ในกรณีที่ผู้ว่าจ้างบอกเลิกสัญญา ผู้ว่าจ้างอาจทำงานนั้นเองหรือว่าจ้างผู้อื่นให้ทำงานนั้นต่อจนแล้วเสร็จก็ได้ ผู้ว่าจ้างหรือผู้รับจ้างทำงานนั้นต่อมีสิทธิใช้เครื่องมือใช้ในการก่อสร้าง สิ่งที่สร้างขึ้นชั่วคราวสำหรับงานก่อสร้าง และวัสดุต่างๆ ซึ่งเห็นว่าจะต้องสงวนเอาไว้เพื่อการปฏิบัติงานตามสัญญา ตามที่จะเห็นสมควร

ในกรณีดังกล่าว ผู้ว่าจ้างมีสิทธิริบหรือบังคับจากหลักประกันการปฏิบัติตามสัญญาทั้งหมด หรือบางส่วนตามแต่จะเห็นสมควร นอกจากนั้น ผู้รับจ้างจะต้องรับผิดชอบในค่าเสียหายซึ่งเป็นจำนวน เกินกว่าหลักประกันการปฏิบัติตามสัญญา รวมทั้งค่าใช้จ่ายที่เพิ่มขึ้น ในการทำงานนั้นต่อให้แล้วเสร็จตามสัญญา ตลอดจนค่าใช้จ่ายในการควบคุมงานเพิ่ม (ถ้ามี) ซึ่งผู้ว่าจ้างจะหัก เอาจากเงินประกันผลงานหรือจำนวนเงินใดๆ ที่จะจ่ายให้แก่ผู้รับจ้างก็ได้

ข้อ ๑๙. การบังคับค่าปรับ ค่าเสียหาย และค่าใช้จ่าย

ในกรณีที่ผู้รับจ้างไม่ปฏิบัติตามสัญญาข้อหนึ่งข้อใดด้วยเหตุใดๆ ก็ตาม จนเป็นเหตุให้เกิดค่าปรับ ค่าเสียหาย หรือค่าใช้จ่ายแก่ผู้ว่าจ้าง ผู้รับจ้างต้องชดใช้ค่าปรับ ค่าเสียหาย หรือค่าใช้จ่ายดังกล่าวให้แก่ผู้ว่าจ้างโดยสิ้นเชิงภายในกำหนด ๑๕ (สิบห้า) วัน นับถัดจากวันที่ได้รับแจ้งเป็นหนังสือจากผู้ว่าจ้าง หากผู้รับจ้างไม่ชดใช้ให้ถูกต้องครบถ้วนภายในระยะเวลาดังกล่าวให้ผู้ว่าจ้างมีสิทธิที่จะหักเอาจากจำนวนเงินค่าจ้างที่ต้องชำระ หรือจากเงินประกันผลงาน ของผู้รับจ้าง หรือบังคับจากหลักประกันการปฏิบัติตามสัญญาได้ทันที

หากค่าปรับ ค่าเสียหาย หรือค่าใช้จ่ายที่บังคับจากเงินค่าจ้างที่ต้องชำระ เงินประกันผลงาน หรือหลักประกันการปฏิบัติตามสัญญาแล้วยังไม่เพียงพอ ผู้รับจ้างยินยอมชำระส่วนที่เหลือ ที่ยังขาดอยู่จนครบถ้วนตามจำนวนค่าปรับ ค่าเสียหาย หรือค่าใช้จ่ายนั้น ภายในกำหนด ๗ (เจ็ด) วัน นับถัดจากวันที่ได้รับแจ้งเป็นหนังสือจากผู้ว่าจ้าง

หากมีเงินค่าจ้างตามสัญญาที่หักไว้จ่ายเป็นค่าปรับ ค่าเสียหาย หรือค่าใช้จ่ายแล้วยังเหลืออยู่อีกเท่าใด ผู้ว่าจ้างจะคืนให้แก่ผู้รับจ้างทั้งหมด

ข้อ ๒๐ การทำบริเวณก่อสร้างให้เรียบร้อย

ผู้รับจ้างจะต้องรักษาบริเวณสถานที่ปฏิบัติงานตามสัญญานี้ รวมทั้งโรงงานหรือ สิ่งอำนวยความสะดวกในการทำงานของผู้รับจ้าง ลูกจ้าง ตัวแทน หรือผู้รับจ้างช่วง (ถ้ามี) ให้สะอาด ปลอดภัย และมีประสิทธิภาพในการใช้งานตลอดระยะเวลาการจ้าง และเมื่อทำงานเสร็จสิ้นแล้วจะต้องขนย้ายบรรดาเครื่องมือในการทำงานจ้างรวมทั้งวัสดุ ซะมุดผอย และสิ่ง

(ลงนาม).....ผู้ว่าจ้าง

(ลงนาม).....

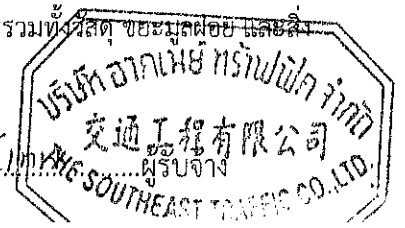

ก่อสร้างชั่วคราวต่างๆ (ถ้ามี) ทั้งจะต้องกลบเกลี่ยพื้นดินให้เรียบร้อยเพื่อให้บริเวณทั้งหมดอยู่ในสภาพที่สะอาดและใช้การได้ทันที

ข้อ ๒๑ การงดหรือลดค่าปรับ หรือการขยายเวลาปฏิบัติงานตามสัญญา

ในกรณีที่มีเหตุเกิดจากความผิดหรือความบกพร่องของฝ่ายผู้ว่าจ้าง หรือเหตุสุดวิสัย หรือเกิดจากเหตุการณ์อันหนึ่งอันใดที่ผู้รับจ้างไม่ต้องรับผิดชอบตามกฎหมาย หรือเหตุอื่นตามที่กำหนด ในกฎกระทรวง ซึ่งออกตามความในกฎหมายว่าด้วยการจัดซื้อจัดจ้างและการบริหารพัสดุภาครัฐ ทำให้ผู้รับจ้างไม่สามารถทำงานให้แล้วเสร็จตามเงื่อนไขและกำหนดเวลาแห่งสัญญานี้ได้ ผู้รับจ้างจะต้องแจ้งเหตุหรือเหตุการณ์ดังกล่าวพร้อมหลักฐานเป็นหนังสือให้ผู้ว่าจ้างทราบ เพื่อของดหรือลดค่าปรับ หรือขยายเวลาทำงานออกไปภายใน ๑๕ (สิบห้า) วันนับถัดจากวันที่เหตุอันสิ้นสุดลง หรือตามที่กำหนดในกฎกระทรวงดังกล่าว แล้วแต่กรณี

ถ้าผู้รับจ้างไม่ปฏิบัติให้เป็นไปตามความในวรรคหนึ่ง ให้ถือว่าผู้รับจ้างได้สละสิทธิเรียกร้อง ในการที่จะของดหรือลดค่าปรับ หรือขยายเวลาทำงานออกไปโดยไม่มีเงื่อนไขใดๆ ทั้งสิ้น เว้นแต่ กรณีเกิดจากความผิดหรือความบกพร่องของฝ่ายผู้ว่าจ้าง ซึ่งมีหลักฐานชัดเจน หรือผู้ว่าจ้างทราบดี อยู่แล้วตั้งแต่ต้น

การงดหรือลดค่าปรับ หรือขยายกำหนดเวลาทำงานตามวรรคหนึ่ง อยู่ในดุลพินิจของผู้ว่าจ้างที่จะพิจารณาตามที่เห็นสมควร

ข้อ ๒๒. การใช้เรือไทย

ในการปฏิบัติตามสัญญานี้ หากผู้รับจ้างจะต้องส่งหรือนำของเข้ามาจากต่างประเทศรวมทั้งเครื่องมือและอุปกรณ์ที่ต้องนำเข้ามาเพื่อปฏิบัติงานตามสัญญา ไม่ว่าผู้รับจ้างจะเป็นผู้นำของเข้ามาเองหรือนำเข้ามาโดยผ่านตัวแทนหรือบุคคลอื่นใด ถ้าสิ่งของนั้นต้องนำเข้ามาโดยทางเรือในเส้นทางเดินเรือที่มีเรือไทยเดินอยู่และสามารถให้บริการรับขนได้ตามที่รัฐมนตรีว่าการกระทรวงคมนาคมประกาศกำหนด ผู้รับจ้างต้องจัดการให้สิ่งของดังกล่าวบรรทุกโดยเรือไทยหรือเรือที่มีสิทธิเช่นเดียวกับเรือไทยจากต่างประเทศมายังประเทศไทยวันแต่จะได้รับอนุญาตจากกรมเจ้าท่าก่อนบรรทุกของนั้นลงเรืออื่นที่มีใช้เรือไทยหรือเป็นของที่รัฐมนตรีว่าการกระทรวงคมนาคมประกาศยกเว้นให้บรรทุกโดยเรืออื่นได้ ทั้งนี้ ไม่ว่าการส่งหรือนำเข้าสิ่งของดังกล่าวจากต่างประเทศจะเป็นแบบใด

ในการส่งมอบงานตามสัญญาให้แก่ผู้ว่าจ้าง ถ้างานนั้นมีสิ่งของตามวรรคหนึ่ง ผู้รับจ้างต้องส่งมอบใบตราส่ง (Bill of lading) หรือสำเนาใบตราส่งสำหรับของนั้น ซึ่งแสดงว่าได้บรรทุกมาโดยเรือไทยหรือเรือที่มีสิทธิเช่นเดียวกับเรือไทยให้แก่ผู้ว่าจ้างพร้อมกับการส่งมอบงานด้วย

ในกรณีที่สิ่งของดังกล่าวไม่ได้บรรทุกจากต่างประเทศมายังประเทศไทยโดยเรือไทยหรือเรือที่มีสิทธิเช่นเดียวกับเรือไทย ผู้รับจ้างต้องส่งมอบหลักฐานซึ่งแสดงว่าได้รับอนุญาตจากกรมเจ้าท่า ให้บรรทุกของโดยเรืออื่นได้หรือหลักฐานซึ่งแสดงว่าได้ชำระค่าธรรมเนียมพิเศษ เนื่องจากการไม่บรรทุกของโดยเรือไทยตามกฎหมาย ว่าด้วยการส่งเสริมการพาณิชย์นาวีแล้วอย่างใดอย่างหนึ่งแก่ผู้ว่าจ้างด้วย

ในกรณีที่ผู้รับจ้างไม่ส่งมอบหลักฐานอย่างใดอย่างหนึ่งดังกล่าวในวรรคสองและวรรคสามให้แก่ผู้ว่าจ้างแต่จะขอส่งมอบงานดังกล่าวให้ผู้ว่าจ้างก่อนโดยยังไม่รับชำระเงินค่าจ้าง ผู้ว่าจ้างมีสิทธิริ้งงานดังกล่าวไว้ก่อน และชำระเงินค่าจ้างเมื่อผู้รับจ้างได้ปฏิบัติถูกต้องครบถ้วนดังกล่าวแล้วได้

ข้อ ๒๓. มาตรฐานฝีมือช่าง

(ลงนาม).....ผู้ว่าจ้าง

(ลงนาม).....

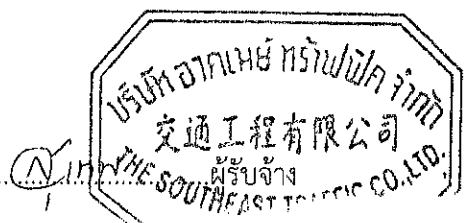

ผู้รับจ้างตกลงเป็นเงื่อนไขสำคัญว่า ผู้รับจ้างจะต้องมีและใช้ผู้ผ่านการทดสอบมาตรฐานฝีมือช่าง จากคณะกรรมการกำหนดมาตรฐานและทดสอบฝีมือแรงงาน หรือ หรือผู้มีวุฒิปริญญาตรี ปวช. ปวส. และปวท. หรือเทียบเท่า จากสถาบันการศึกษาที่ ก.พ. รับรองให้เข้ารับราชการได้ ในอัตราไม่ต่ำกว่าร้อยละ ๑๐ (สิบ) ของแต่ละสาขาช่าง แต่ต้องมีช่าง จำนวนอย่างน้อย ๑ (หนึ่ง) คน ในแต่ละสาขาช่างดังต่อไปนี้

๒๓.๑ ช่างไม้ (ก่อสร้าง)

๒๓.๒ ช่างโยธา

ผู้รับจ้างจะต้องจัดทำบัญชีแสดงจำนวนช่างทั้งหมดโดยจำแนกตามแต่ละสาขาช่างและ ระดับช่าง พร้อมกับบรรยายชื่อช่างผู้ผ่านการทดสอบมาตรฐานฝีมือช่างหรือผู้มีวุฒิปริญญาตรีดังกล่าวในวรรคหนึ่งนำมาแสดงพร้อมหลักฐาน ต่างๆ ต่อคณะกรรมการตรวจรับพัสดุหรือผู้ควบคุมงาน ก่อนเริ่มลงมือทำงาน และพร้อมที่จะให้ผู้ว่าจ้างหรือเจ้าหน้าที่ของผู้ว่า จ้างตรวจสอบดูได้ตลอด เวลาการทำงานตามสัญญาของผู้รับจ้าง

ข้อ ๒๔. การปรับราคาค่าจ้าง

ผู้ว่าจ้างและผู้รับจ้าง ตกลงกันให้ใช้สัญญาปรับราคาได้ สำหรับราคางานก่อสร้างตามสัญญาี้โดย การนำสูตร Escalation Factor (K) มาใช้คำนวณราคาค่างานที่เปลี่ยนแปลงไป โดยวิธีการต่อไปนี้ ตามเงื่อนไข หลักเกณฑ์ สูตร และวิธีคำนวณที่ใช้กับสัญญาแบบปรับราคาได้ตามมติคณะรัฐมนตรีเมื่อวันที่ ๒๒ สิงหาคม ๒๕๓๒ เรื่องการพิจารณาช่วยเหลือผู้ ประกอบอาชีพงานก่อสร้าง ตามหนังสือสำนักเลขาธิการคณะรัฐมนตรี ที่ นร ๐๒๐๓/ว ๑๐๙ ลงวันที่ ๒๔ สิงหาคม ๒๕๓๒ สูตรการปรับราคา (สูตรค่า K) จะต้องคงที่ที่ระดับที่กำหนดไว้ในวันแล้วเสร็จตามที่กำหนดไว้ใน สัญญา หรือภายในระยะเวลาที่ ผู้ว่าจ้าง ได้ขยายออกไป โดยจะใช้สูตรของทางราชการที่ได้ระบุตามภาคผนวก -

สัญญานี้ทำขึ้นเป็นสองฉบับ มีข้อความถูกต้องตรงกัน คู่สัญญาได้อ่านและเข้าใจข้อความ โดยละเอียด ตลอดแล้ว จึงได้ลงลายมือชื่อ พร้อมทั้งประทับตรา (ถ้ามี) ไว้เป็นสำคัญต่อหน้าพยาน และคู่สัญญาต่างยึดถือไว้ฝ่ายละหนึ่งฉบับ

(ลงชื่อ).....ผู้ว่าจ้าง

(นายสมหวัง โลหณุต)

(ลงชื่อ).....ผู้รับจ้าง

(นายสุเทพ อิ่มคง)

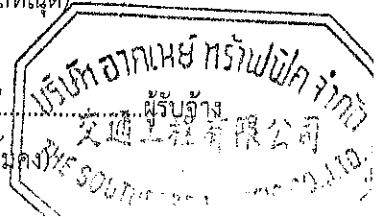

(ลงชื่อ).....พยาน

(นายวัลลภ จินดาเพ็ชร)

(ลงชื่อ).....พยาน

(นางจีรพรรณ ทองศิริ)

เลขที่โครงการ ๖๓๐๓๗๕๓๕๑๓๐

เลขคู่มือสัญญา ๖๓๐๔๒๒๐๒๔๙๒๐

สัญญาต้นฉบับ

รายละเอียดการดำเนินการและปริมาณงานและราคาแบบท้ายสัญญา
ตามสัญญาจ้าง เลขที่ ภก. ๑๒/๒๕๖๓ ลงวันที่ ๒๑ เมษายน ๒๕๖๓ ข้อ ๒.๑ หมวด ๑

จ้างเหมางานป้ายจราจร บนทางหลวงหมายเลข ๔๐๒๔ ตอนบางคู-ตีนเขา ระหว่าง กม. ๐+๐๐๐ - กม. ๑๑+๖๕๐ และทางหลวงหมายเลข ๔๐๒๔ ตอนตีนเขา-หาดราไวย์ ระหว่าง กม. ๑๑+๖๕๐-กม.๒๒+๗๒๐ ปริมาณงาน ๔ แห่ง โดยทำการตาม ใบแจ้งปริมาณงานและราคาแบบท้ายสัญญานี้

๑.รายละเอียดดังนี้

ลำดับ ที่	รายการ	หน่วย (Unit)	ปริมาณ งาน (Estimated)	ราคาต่อ หน่วย	รวมเป็นเงิน (บาท)
	งานซ่อมแซมโดยผลิตและติดตั้งป้ายจราจรชนิด OVERHANGING TRAFFIC SIGN				
๑	งานผลิตแผ่นป้ายจราจรด้วยอลูมิเนียมอัลลอยด์ขนาด ความหนา ๒ มม. พร้อมโครงเหล็กหลังป้ายติดแผ่นสะ ท้อนแสงชนิด vary High Intensity Grade Type ๙	ตร.ม.	๔๖.๘๐	๘,๗๖๑.๔๗	๔๑๐,๐๓๖.๘๐
๒	งานทาสีโครงสร้างเหล็กเสาและโครงสร้างเหล็กรับแผ่น ป้ายด้วยสีบรอนด์	ตร.ม.	๔๔.๐๐	๑๘๗.๘๐	๘,๒๖๓.๒๐
รวมเป็นเงินทั้งสิ้น					๔๑๘,๓๐๐.๐๐

(สีเส้นหนึ่งหมื่นแปดพันสามร้อยบาทถ้วน)

๒ ภายในกำหนด ๗ วัน นับถัดจากวันลงนามในสัญญา ผู้รับจ้างจะต้องเสนอแผนงานระยะเวลาที่จะ
ดำเนินการ (Time Schedule) ให้เป็นที่พอใจผู้ว่าจ้าง โดยแสดงถึงขั้นตอนของการทำงานและกำหนดเวลาที่จะต้องใช้ในการ
การทำงานหลักต่าง ๆ ให้แล้วเสร็จโดยเสนอให้ผู้ว่าจ้างพิจารณาก่อนเริ่มลงมือก่อสร้าง และให้ถือแผนการทำงานนี้เป็น
ส่วนหนึ่งของสัญญา

ถ้ามิได้เสนอแผนงาน หรือไม่สามารถทำงานให้แล้วเสร็จตามกำหนดเวลา หรือจะแล้วเสร็จล่าช้าเกิน
กำหนดเวลา หรือผู้รับจ้างทำผิดสัญญาจ้างข้อใด ข้อหนึ่ง หรือตกเป็นผู้ล้มละลาย หรือเพิกเฉยไม่ปฏิบัติตามคำสั่งของ
คณะกรรมการตรวจรับพัสดุหรือผู้ควบคุมงาน หรือบริษัทที่ปรึกษาซึ่งได้รับมอบอำนาจจากผู้ว่าจ้าง ผู้ว่าจ้างมีสิทธิ์จะบอก
เลิกสัญญานี้ได้ และมีสิทธิ์จ้างผู้รับจ้างรายใหม่เข้าทำงานของผู้รับจ้างให้ลุล่วงไปได้ด้วยการที่ผู้ว่าจ้างไม่ใช้สิทธิ์เลิกสัญญา
ดังกล่าวข้างต้นนั้น ไม่เป็นเหตุให้ผู้รับจ้างพ้นจากความรับผิดชอบตามสัญญา

งานป้ายจราจร

ผู้รับจ้างจะต้องส่งเอกสารการรับรองการสั่งซื้อผลิตภัณฑ์แผ่นสะท้อนแสงตามมาตรฐานที่กำหนด ซึ่งออกโดย
บริษัทผู้ผลิต ผลิตภัณฑ์แผ่นสะท้อนแสง หรือบริษัทสาขาของผู้ผลิตภายในประเทศ หรือตัวแทนจำหน่ายที่ได้รับการ
แต่งตั้งจากบริษัทผู้ผลิต ผลิตภัณฑ์สะท้อนแสง หรือบริษัท สาขาของผู้ผลิตภายในประเทศให้กับผู้เสนอราคาพร้อมกับการ
ส่งมอบงาน

๓. ผู้รับจ้างจะต้องเสนอเอกสารการรับรองคุณภาพแผ่นสะท้อนแสงที่ออกโดยโรงงานผู้ผลิตหรือตัวแทน
จำหน่ายที่ได้รับการแต่งตั้งจากโรงงานผู้ผลิต ตามแบบฟอร์มการรับรองแผ่นสะท้อนแสงสำหรับป้ายจราจร (เอกสารแนบ
๑) เสนอต่อหน่วยงานก่อนมีการตรวจรับพัสดุ

๔. แผ่นสะท้อนแสงที่ใช้ตามสัญญานี้ จะต้องมีคุณสมบัติตามข้อกำหนด มอก. ๖๐๖-๒๕๒๙

๕. แผ่นเหล็กที่ใช้ตามสัญญานี้ จะต้องมีคุณลักษณะถูกต้องตามมาตรฐานผลิตภัณฑ์อุตสาหกรรม มอก. ๕๐-๒๕๓๘

๖. การพิมพ์เครื่องหมาย ตัวอักษรและตัวเลขบนแผ่นสะท้อนแสงให้ใช้แผ่นสะท้อนแสงชนิดเดียวกัน ตัด-ปะหรือ Screen Printing

๗. การเก็บตัวอย่างและการทดสอบของแผ่นสะท้อนแสงและแผ่นเหล็กให้ปฏิบัติตามข้อกำหนด มอก. ๖๐๖-๒๕๒๙ และ มอก. ๕๐-๒๕๓๘

๘. การจัดหาวัสดุและเครื่องมือ เครื่องใช้ในการผลิตป้ายจราจรตามสัญญานี้ เป็นหน้าที่ของผู้รับจ้าง จะต้องสืบแสวงหาเอาเอง กรมทางหลวงไม่รับผิดชอบในการจัดหาไม่ว่าเนื่องด้วยเหตุใด ๆ ทั้งสิ้น

๙. ผู้รับจ้างจะต้องรับประกันความทนทานของแผ่นสะท้อนแสงเป็นเวลาไม่น้อยกว่า ๒ ปี นับจากวันส่งมอบงาน ในระหว่างเวลารับประกัน แผ่นสะท้อนแสงที่นำไปใช้งานหรือติดตั้งแล้ว ต้องไม่มีรอย แตกร่อน บวม พองตัว และไม่หลุดออกจากแผ่นป้าย

๑๐. รายละเอียดของแผ่นป้าย หรือตัวอักษร สัญลักษณ์ต่าง ๆ บนแผ่นป้ายรวมทั้งตำแหน่งการติดตั้งป้าย ตามที่แสดงในแบบอาจมีการปรับปรุงเปลี่ยนแปลงได้ ทั้งนี้โดยความเห็นชอบจากผู้อำนวยการแขวงทางหลวงภูเก็ต

ทั้งนี้ การเปลี่ยนแปลงบางช่วงที่จะทำการตามวรรคแรก จะกระทำได้ไม่เกินด้านละ ๕ กิโลเมตรจากช่วงที่ระบุไว้ในสัญญา เพื่อให้ได้ปริมาณงานตามที่กำหนดในสัญญา

๑๑. การตรวจรับงานป้ายจราจร จะดำเนินการตรวจวัดค่าสะท้อนแสงของป้ายจราจร โดยใช้เครื่องมือ ในการตรวจวัด โดยจะต้องวัดค่าได้ตามมาตรฐาน ASTM E ๑๗๐๙ และผ่านการ Calibrate แล้ว

๑๒. ผู้รับจ้างมีหน้าที่จัดหา ติดตั้งเครื่องหมายควบคุมการจราจรในงานก่อสร้าง ตามแบบ เลขที่ RS-๑๐๒ ,RS-๑๐๓ ,RS-๑๐๔ ,RS-๑๐๕ เพื่อความสะดวกและปลอดภัยในการควบคุมงาน จนกว่างานจะแล้วเสร็จสมบูรณ์ ตามสัญญา

๑๓. ถ้าการทำงานของผู้รับจ้างตามสัญญานี้ เป็นเหตุให้บุคคลภายนอกได้รับความเสียหาย ด้วยเหตุ ละเมิดหรือเหตุใดก็ตาม และกรมทางหลวง จะต้องเสียค่าสินไหมทดแทนค่าใช้จ่ายอื่น ๆ ไป เพื่อความรับผิดชอบของผู้ รับจ้างดังกล่าวนี้ เป็นจำนวนเท่าใดก็ดีผู้รับจ้างต้องยอมชดใช้แทนกรมทางหลวง

๑๔. ผู้รับจ้างต้องเผยแพร่ข้อมูลเกี่ยวกับโครงการและการปฏิบัติงานจ้าง เพื่อให้ประชาชนได้รับทราบ ข้อมูลความโปร่งใสในการทำงาน และพร้อมที่จะให้ประชาชนตรวจสอบได้

๑๕. กรณีที่มีปัญหาต่าง ๆ ให้อยู่ในดุลยพินิจของผู้ว่าจ้างเป็นผู้ตัดสินชี้ขาด

รายละเอียดแนบท้ายสัญญานี้ทั้งสองฝ่ายได้อ่านเข้าใจข้อความตลอดแล้ว เพื่อเป็นหลักฐาน จึงได้ลง ลายมือชื่อพร้อมประทับตรา (ถ้ามี) ไว้เป็นสำคัญต่อหน้าพยาน

ลงชื่อ
(นายสมหวัง โลหุมุด)

ลงชื่อ
(นายสุเทพ อิ่มคง)

ลงชื่อ
(นายวัลลภ จินดาเพชร)

ลงชื่อ
(นางจีรพรรณ ทองศิริ)



พยาน
รองผู้อำนวยการแขวงทางหลวงภูเก็ต
ฝ่ายปฏิบัติการ
พยาน
เจ้าพนักงานพัสดุชำนาญงาน

ที่ อ.63/04021

วันที่ 7 มิ.ย. 2563

เรื่อง ขอยืนยันราคา

เรียน ประธานคณะกรรมการจัดซื้อจัดจ้างโดยวิธีเฉพาะเจาะจง

อ้างถึง หนังสือเชิญชวนเลขที่ คค 06101/862 ลงวันที่ 27 มีนาคม 2563

ตามที่ บริษัท อากเนย์ทราฟฟิค จำกัด ได้เป็นผู้เสนอราคางานจ้างเหมางานป้ายจราจร บน
ทางหลวงหมายเลข 4024 ตอนบางคู - ดินเขา ระหว่าง กม.0+000 - กม.11+650 และทางหลวงหมายเลข
4024 ตอนดินเขา - หาดราไวย์ ระหว่าง กม.11+650 - กม.22+720 ปริมาณงาน 4 แห่ง โดยวิธีเฉพาะเจาะจง
เป็นเงินค่างานทั้งสิ้น 418,300.00 บาท (สี่แสนหนึ่งหมื่นแปดพันสามร้อยบาทถ้วน) นั้น

ทางบริษัทฯ ขอยืนยันราคาที่เสนอเดิม และยินดีที่จะปฏิบัติตามเงื่อนไขทุกประการรวมถึงจะ
ดำเนินการก่อสร้างด้วยความรับผิดชอบในความถูกต้องครบถ้วนของงานตามรายละเอียด รูปแบบ เงื่อนไข
ข้อกำหนด ตลอดจนความปลอดภัยและหลักวิชาการทั้งทางทฤษฎีและปฏิบัติระหว่างการก่อสร้างเพื่อ
ประสิทธิภาพ ประสิทธิผล ความคุ้มค่าและคุณภาพของงาน โดยคำนึงถึงประโยชน์สูงสุดของหน่วยงาน

จึงเรียนมาเพื่อทราบและพิจารณาดำเนินการต่อไปจักเป็นพระคุณยิ่ง

ขอแสดงความนับถือ

② เรียน ผอ.ขท.ภูเก็ต

ความเห็นของคณะกรรมการ
เห็นควรรับราคาของ บจก. อากเนย์ทราฟฟิค จำกัด



[Signature]
(นายศุภวัฒน์ วัฒนมงคล)

กรรมการผู้จัดการ
บริษัท อากเนย์ทราฟฟิค จำกัด

ไว้ดำเนินการในวงเงินค่างาน 418,300.00 บาท

คณะกรรมการซื้อหรือจ้างโดยวิธีเฉพาะเจาะจง

(ลงชื่อ).....ประธานกรรมการฯ

(ลงชื่อ).....กรรมการฯ

(ลงชื่อ).....กรรมการฯ

③ รอ.ขท.ภูเก็ต(บ) , ทพ.ขท.ภูเก็ต

- เห็นชอบตามคณะกรรมการฯ เสนอ

- ดำเนินการตามระเบียบต่อไป

HE SOUTHEAST TRAFFIC CO., LTD. บริษัท อากเนย์ทราฟฟิค จำกัด

59/1 TAWEEWATTANA RD. NONGKANGPLU NONGKHAEM BANGKOK 10160 THAILAND

59/1 ถนนทวีวัฒนา แขวงหนองค้างพลู เขตหนองแขม กรุงเทพฯ 10160

(662) 421-0087 F (662) 806-2000 E info@settraffic.com www.settraffic.com

ลงชื่อ.....ผู้ว่าจ้าง

ลงชื่อ.....[Signature]

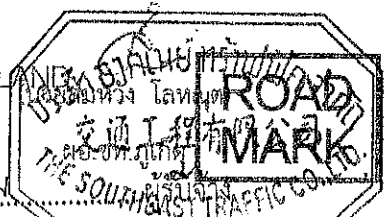

แบบใบเสนอราคาจ้างก่อสร้างโดยวิธีเฉพาะเจาะจง

เรียน ประธานคณะกรรมการจัดซื้อจัดจ้างโดยวิธีเฉพาะเจาะจง

๑. ข้าพเจ้า บริษัท อาคเนย์ทราฟฟิค จำกัด สำนักงานใหญ่ตั้งอยู่เลขที่ 169/1 ถนน ทวีวัฒนา ตำบล/แขวง หนองค้างพลู อำเภอ/เขต หนองแกม จังหวัด กรุงเทพมหานคร โทรศัพท์ 02-421-0087 โดย นายศุภวัฒน์ วัฒนเมณฑล

ผู้ลงนามข้างท้ายนี้ ได้พิจารณาเงื่อนไขต่าง ๆ ในขอบเขตของงาน (Terms of Reference : TOR) จ้างโดยวิธีเฉพาะเจาะจง และเอกสารเพิ่มเติม (ถ้ามี) เลขที่..... โดยตลอดและยอมรับข้อเสนอและเงื่อนไขนั้นแล้ว รวมทั้งรับรองว่าข้าพเจ้าเป็นผู้มีคุณสมบัติครบถ้วนตามที่กำหนดและไม่เป็นผู้ทำงานของหน่วยงานของรัฐ

๒. ข้าพเจ้า ขอเสนอที่จะทำงานจ้าง เหมืองงานป้ายจรรยา ตามข้อกำหนดเงื่อนไขแบบรูปรายละเอียดแห่งขอบเขตของงาน (Terms of Reference : TOR) ตามราคาค่างที่ระบุไว้ในบัญชีรายการก่อสร้างหรือใบแจ้งปริมาณงาน แบบท้ายใบเสนอราคานี้ เป็นเงินทั้งสิ้น 4,183,000.00 บาท (...สี่แสนหนึ่งหมื่นแปดพันสามร้อยบาทถ้วน...) ซึ่งได้รวมภาษีมูลค่าเพิ่ม ตลอดจนภาษีอากรอื่นๆ และค่าใช้จ่ายที่ส่งไปไว้ด้วยแล้ว

๓. ข้าพเจ้าจะยื่นคำเสนอราคาเป็นระยะเวลา 180 วัน ตั้งแต่วันยื่นข้อเสนอ และกรมทางหลวงอาจรับคำเสนอนี้ ณ เวลาใดก็ได้ก่อนที่จะครบกำหนดระยะเวลาดังกล่าว หรือระยะเวลาที่ได้ยื่นออกไปตามเหตุผลอันสมควรที่ กรม ร้องขอ

๔. ข้าพเจ้าขอรับรองว่าจะส่งมอบงานตามรายละเอียดแบบขอบเขตงาน (Terms of Reference : TOR) ที่กำหนดไว้

๕. ในกรณีที่ข้าพเจ้าได้รับการพิจารณาให้เป็นผู้ชนะการเสนอราคา ข้าพเจ้ารับรองที่จะ

๕.๑ ทำสัญญาตามแบบสัญญาจ้างของกรมบัญชีกลาง กับกรมทางหลวง ภายใน 7 วัน นับถัดจากวันที่ได้รับหนังสือแจ้งให้ไปทำสัญญา

๕.๒ มอบหลักประกันการปฏิบัติตามสัญญาตามที่ระบุไว้ใน ขอบเขตของงาน (Terms of Reference : TOR) งานจ้างโดยวิธีเฉพาะเจาะจงให้แก่ กรมทางหลวง ขณะที่ได้ลงนามในสัญญา เป็นจำนวนร้อยละ ๕ (ห้า) ของราคาตามสัญญา ที่ได้ระบุไว้ในใบเสนอราคานี้ เพื่อเป็นหลักประกันการปฏิบัติตามสัญญาโดยถูกต้องและครบถ้วน

หากข้าพเจ้าไม่ปฏิบัติให้ครบถ้วนตามที่ระบุไว้ในข้อ ๕.๑ และ/หรือ ข้อ ๕.๒ ดังกล่าวข้างต้น ข้าพเจ้ายอมชดใช้ค่าเสียหายใด ๆ ที่อาจมีแก่ กรมทางหลวง และกรมทางหลวง มีสิทธิจะให้ผู้ยื่นข้อเสนอรายอื่นเป็นผู้ชนะการคัดเลือกได้ หรือ กรมทางหลวง อาจดำเนินการจัดจ้างโดยวิธีเฉพาะเจาะจงใหม่ก็ได้

๖. ข้าพเจ้ายอมรับว่ากรมทางหลวง ไม่มีความผูกพันที่จะรับคำเสนอนี้ หรือใบเสนอราคาใดๆ รวมทั้งไม่ต้องรับผิดชอบในค่าใช้จ่ายใด ๆ อันอาจเกิดขึ้นในการที่ข้าพเจ้าได้เข้ายื่นข้อเสนอนี้

๗. ข้าพเจ้าได้ตรวจทานตัวเลขและตรวจสอบเอกสารต่าง ๆ ที่ได้ยื่นพร้อมใบเสนอราคานี้ โดยละเอียดแล้ว และเข้าใจดี กรมทางหลวง ไม่ต้องรับผิดชอบใด ๆ ในความผิดพลาด หรือ ตกหล่น

คณะกรรมการซื้อหรือจ้างโดยวิธีเฉพาะเจาะจง
เปิดซองวันที่ 3 เม.ย. 2563 เวลา 15.50 น.
ลงนาม..... ประธานฯ
ลงนาม..... กรรมการ
ลงนาม..... กรรมการ



ผู้ว่าจ้าง

ลงชื่อ

๘. ใบเสนอราคานี้ได้ยื่นเสนอโดยบริษัทผู้เตรียมและปราศจากกลฉ้อฉล หรือการสมรู้ร่วมคิดกันโดย
ไม่ชอบด้วยกฎหมายกับบุคคลหนึ่งหรือหลายบุคคล หรือกับห้างหุ้นส่วน บริษัทใด ๆ ที่ได้ยื่นเสนอราคาในคราว
เดียวกัน

เสนอ ณ วันที่ 3 เดือน เมษายน พ.ศ. 2563



(ลงชื่อ)

(นายศุภวัฑฒ์ วัฒนมงคล)

ตำแหน่ง

กรรมการผู้จัดการ

คณะกรรมการผู้หรือจ้างโดยวิธีเฉพาะเจาะจง
เปิดซองวันที่ 3 เม.ย. 2563 เวลา 15.50 น.
ลงนาม..... ประธานฯ
ลงนาม..... กรรมการ
ลงนาม..... กรรมการ

ผู้ว่าจ้าง

ลงชื่อ

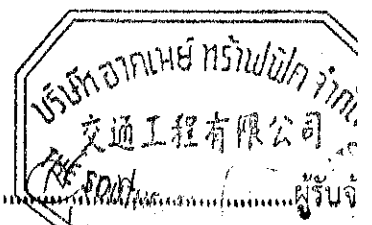

บัญชีรายการก่อสร้าง (ซึ่งรวมค่าวัสดุ อุปกรณ์ แรงงาน ภาษีประเภทต่าง ๆ และกำไรไว้ด้วยแล้ว)
โดยวิธีเฉพาะเจาะจง

จ้างเหมา งานป้ายจราจร บนทางหลวงหมายเลข ๔๐๒๔ ตอนบางคู-ดินเขา ระหว่าง กม.
๐+๐๐๐ - กม.๑๑+๖๕๐ และทางหลวงหมายเลข ๔๐๒๔ ตอนดินเขา-หาดราไวย์ ระหว่าง กม. ๑๑+๖๕๐-
กม.๒๒+๗๒๐ ปริมาณงาน ๔ แห่ง โดยทำการตามรายละเอียดดังนี้

ลำดับ ที่	รายการและราคาต่อหน่วยเป็นตัวหนังสือ	หน่วย (Unit)	ปริมาณ งาน (Estimated)	ราคาต่อ หน่วย	รวมเป็นเงิน (บาท)
๑.	งานซ่อมแซมโดยผลิตและติดตั้งป้ายจราจร ชนิด OVERHANGING TRAFFIC SIGN โดยดำเนินการงาน ผลิตแผ่นป้ายจราจรด้วยอลูมิเนียมอัลลอยด์ ขนาดความ หนา ๒ มม. พร้อมโครงเหล็กหลังป้ายติดแผ่นสะท้อนแสง ชนิด Vary High Intensity Grade Type ๙	ตร.ม.	๔๖.๘๐	8,761.47	410,036.80
๒	งานทาสีโครงสร้างเหล็กเสาและโครงสร้างเหล็กรับแผ่น ป้าย ด้วยสีบรอนด์	ตร.ม.	๔๔.๐๐	187.80	4,263.20
รวมเป็นเงินทั้งสิ้น					418,300.00

(..... สีสันหนึ่งหมื่นแปดพันสามร้อยบาทถ้วน))



(ลงชื่อ)..... ผู้เสนอราคา
(..... นายศุภวัฒน์ วัฒนมงคล.....)
..... 3 / เมษายน / 2563

หมายเหตุ

๑. ในการเสนอราคาโดยวิธีเฉพาะเจาะจงครั้งนี้ไม่เป็นการผูกมัดว่า กรมทางหลวงจะต้องจ้างหรือ
ลงนามในสัญญา
๒. หากมีข้อขัดข้องหรือสาเหตุประการใด ที่จะต้องให้กรมทางหลวงไม่อาจรับเป็นคู่สัญญา ผู้เสนอ
ราคาโดยวิธีเฉพาะเจาะจงครั้งนี้ได้ให้ความยินยอมว่าจะไม่เรียกร้องค่าเสียหายใด ๆ จากทาง
ราชการ
๓. หากผู้เสนอราคาประสงค์จะลดราคา ให้เสนอลดใบเสนอราคาที่เป็นเอกสารของทางราชการ
เท่านั้น ก่อนการยื่นซองเสนอราคาและต้องลงนามกำกับโดยผู้มีอำนาจผูกพัน พร้อมประทับตรา
(ถ้ามี)
๔. หากผู้เสนอราคา แสดงเจตนาลดราคาโดยไม่ถือปฏิบัติตามข้อ ๓ จะถือว่าผิดเงื่อนไขการเสนอ
ราคาโดยวิธีเฉพาะเจาะจงและจะไม่รับพิจารณาราคา

คณะกรรมการซื้อหรือจ้างโดยวิธีเฉพาะเจาะจง
เปิดซองวันที่ 3 เม.ย. 2563 เวลา 15.50 น.
ลงนาม..... ประธานฯ
ลงนาม..... กรรมการ
ลงนาม..... กรรมการ

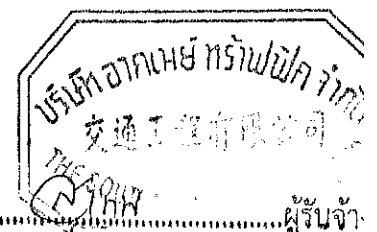

ผู้ว่าจ้าง

ลงชื่อ

ผู้รับจ้าง

รายการงานและเงื่อนไขที่ผู้รับจ้างต้องรับผิดชอบในความชำรุดบกพร่องของงานจ้าง
หรือความเสียหายภายในกำหนดเวลาตามสัญญาจ้าง ข้อ ๘

๑. ภายในกำหนด ๒ ปี

ผู้รับจ้าง ซึ่งได้ทำสัญญาจ้างกับกรมทางหลวง จะต้องรับประกันความชำรุดบกพร่องของงานจ้างตามเงื่อนไขที่กำหนดภายในระยะเวลาไม่น้อยกว่า ๒ ปี นับถัดจากวันที่กรมทางหลวง ได้รับมอบงาน ยกเว้นงานจ้างตามข้อ ๒ และข้อ ๓

๒. ภายในกำหนด ๑ ปี

- ๒.๑ งานคันทางดิน (ถนนดิน)
- ๒.๒ งานผิวทางลูกรัง
- ๒.๓ รวางระบายน้ำที่ไม่ตาดคอนกรีต (Concrete)
- ๒.๔ ไหล่ทาง
- ๒.๕ ลาดข้างทางและลาดคอสะพานที่ไม่มีการป้องกันการกัดเซาะ
- ๒.๖ ลาดดินตัด (Back Slope) ที่ไม่มีการป้องกันการกัดเซาะ
- ๒.๗ งานปลูกหญ้า
- ๒.๘ งานปลูกต้นไม้
- ๒.๙ งานตีเส้นโดยใช้ชนิดโรยลูกแก้ว (ยกเว้นสีเทอร์โมพลาสติก (Thermoplastic) รับประกัน ๒ ปี
- ๒.๑๐ งานทาสีทั่วไป

๓. ภายในกำหนด ๓ ปี

อุปกรณ์ที่ใช้ในการติดตั้งไฟฟ้าแสงสว่าง และไฟสัญญาณจราจร ยกเว้นหลอดไฟ

๔. กำหนดระยะเวลาประกันความชำรุดบกพร่องของงานจ้างตามข้อ ๑-๓ ข้างต้น ให้มีอันสิ้นสุดลงกรณีกรมทางหลวงมีเหตุจำเป็นต้องทำการก่อสร้าง บูรณะ ปรับปรุงบำรุงรักษาทับซ้อนพื้นที่ที่ยังอยู่ในระยะเวลาประกันความชำรุดบกพร่องที่กำหนดตามสัญญาจ้างซึ่งมิได้เกิดจากความผิดหรือบกพร่องของผู้รับจ้าง เพื่อประโยชน์ของทางราชการหรือเพื่อประโยชน์แก่สาธารณะในการอำนวยความสะดวกปลอดภัยในการจราจร กรมทางหลวง จะคืนหลักประกันการปฏิบัติตามสัญญา ให้กับผู้รับจ้าง ภายในกำหนด ๑๕ วัน นับถัดจากวันรับประกันความชำรุดบกพร่องสิ้นสุดลง

ลงชื่อ.....



ผู้รับจ้าง

ลงชื่อ.....

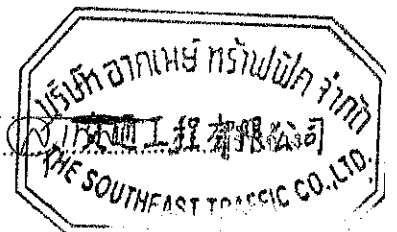

กิจกรรมอำนวยความสะดวกทางถนน บึงบอระเพ็ด 2563

รหัสงาน 31200 งานป้ายจราจร

ทางหลวงหมายเลข 4024 ตอนควบคุม 0101 ตอน บางคู - ดินเขา

ระหว่าง กม.0+000 - กม.11+650

ทางหลวงหมายเลข 4024 ตอนควบคุม 0102 ตอน ดินเขา - หาดราไวย์

ระหว่าง กม.11+650 - กม.22+720

สำนักงานทางหลวงที่ 17		
ส่วนสำรวจและออกแบบ	รหัสควบคุม	แผนที่
แขวงทางหลวงภูเก็ต	-	A
TITLE SHEET & RIGHT OF WAY		
รหัสงาน 31200 งานป้ายจราจร		
ทางหลวงหมายเลข 4024 ตอนควบคุม 0101 ตอน บางคู - ดินเขา		
ระหว่าง กม.0+000 - กม.11+650		
ทางหลวงหมายเลข 4024 ตอนควบคุม 0102 ตอน ดินเขา - หาดราไวย์		
ระหว่าง กม.11+650 - กม.22+720		

INDEX OF SHEET

ITEM	DESCRIPTION	SHEET NO.	DRAWING NO.	REMARKS
1.	TITLE SHEET & RIGHT OF WAY	A	-	
2.	SUMMARY OF QUANTITIES	B	-	
3.	TYPICAL CROSS-SECTION & SPECIFICATIONS	C1-C3	-	
4.	OVERHEAD SIGN BOARD DETAILS	-	DWG.NO.RS-108	STD.1994
5.	OVERHANG TRAFFIC SIGN	-	DWG.NO.RS-110	STD.1994

กม. - กม.	เขตทางเดิม	เขตทางฝั่งประสงค์		หมายเหตุ
		ซ้ายทาง	ขวาทาง	
กม.0+000 - กม.22+750	40.00	-	-	

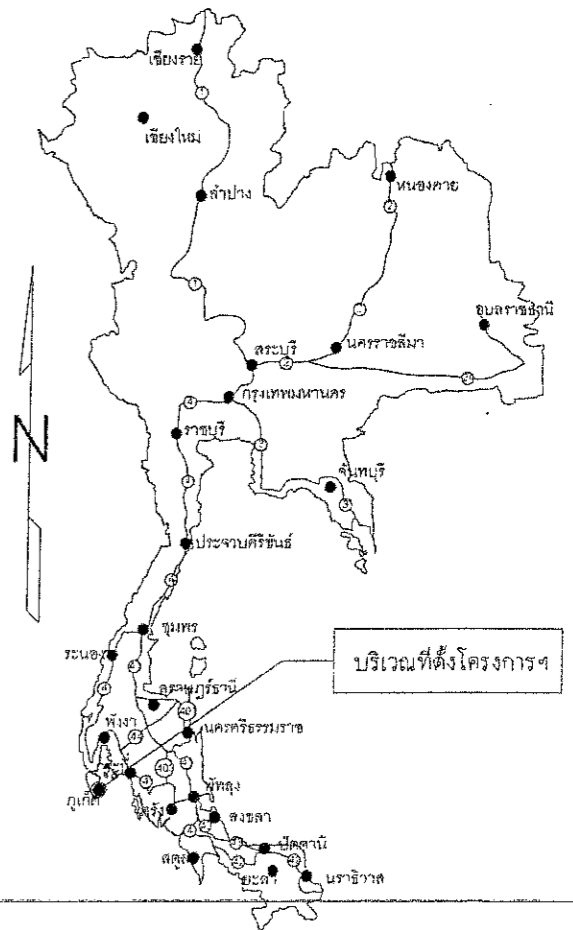
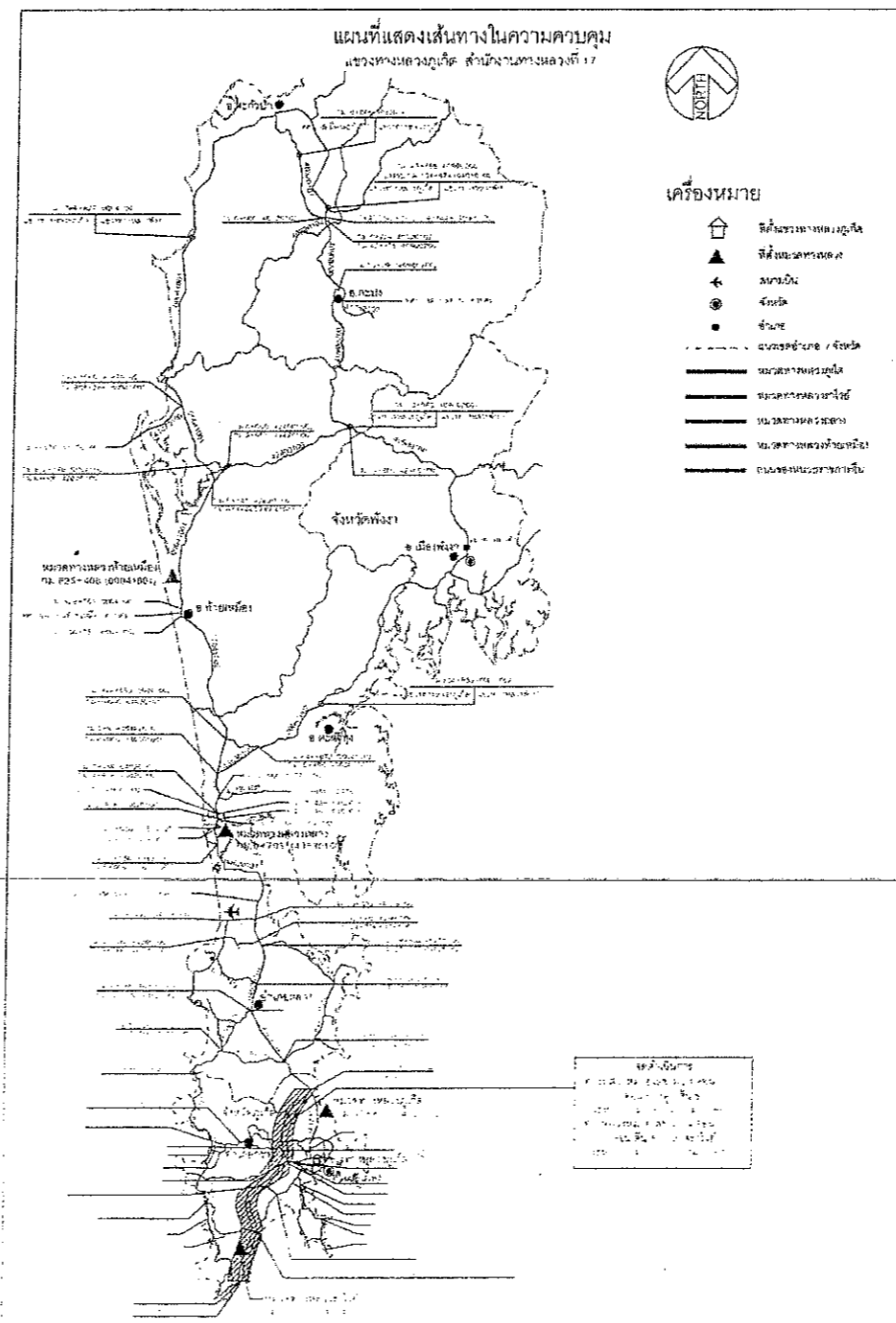

ลงชื่อ.....ผู้ว่าจ้าง



ลงชื่อ.....

กรมทางหลวง					
เดือน	ออกแบบ	คิด	วันที่	วันที่	วันที่
เดือน	ออกแบบ	คิด	วันที่	วันที่	วันที่
เดือน	ออกแบบ	คิด	วันที่	วันที่	วันที่

SUMMARY OF QUANTITIES
 รหัสงาน 31200 งานป้ายจราจร
 ทางหลวงหมายเลข 4024 ตอนควบคุม 0101 ตอน บางคู - ดินเขา
 ระหว่าง กม.0+000 - กม.11+650
 ทางหลวงหมายเลข 4024 ตอนควบคุม 0102 ตอน ดินเขา - หาดราไวย์
 ระหว่าง กม.11+650 - กม.22+720

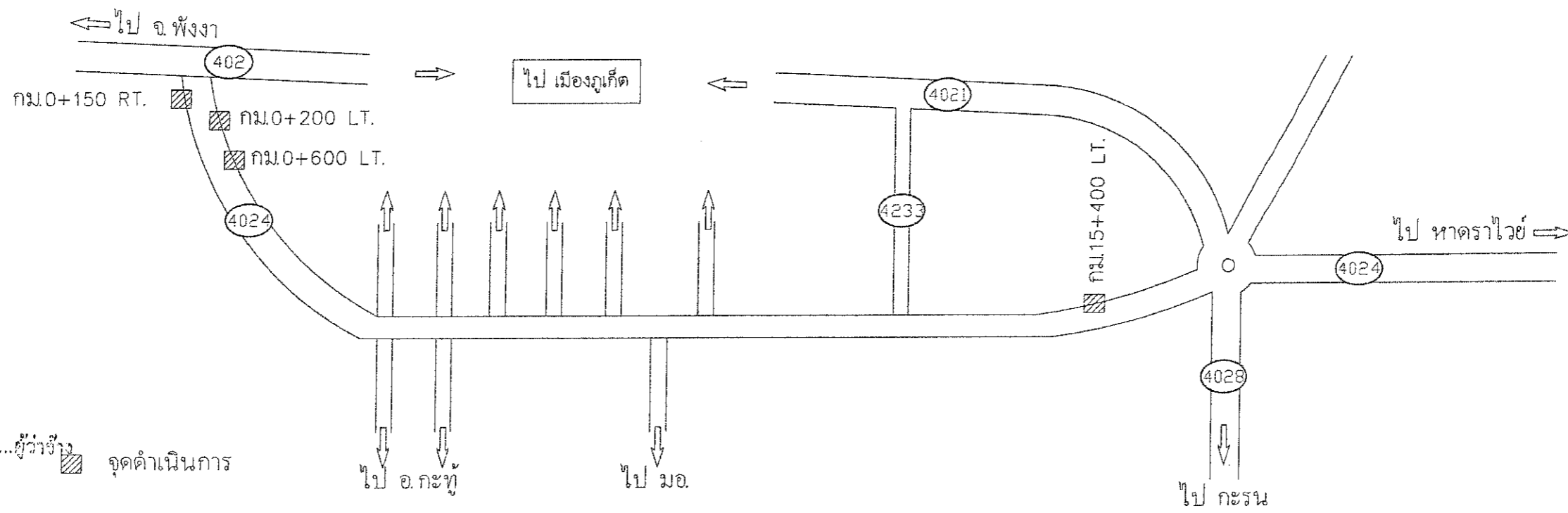

แผนที่สังเขป
 NOT TO SCALE

SUMMARY OF QUANTITIES

ITEM	DESCRIPTION	UNIT	QUANTITIES	REMARKS
	ป้ายจราจรแบบป้ายจราจรควบคุมชนิดป้ายบอกทิศทาง ขนาดความหนา 2 มม.พร้อมโครงเหล็ก	SQ.V	46.80	
	ป้ายจราจรแบบป้ายจราจรควบคุมชนิดป้ายบอกทิศทาง ชนิด Vary High Intensity Grade Type 3	SQ.M	44.00	

SPECIFICATION FOR CONSTRUCTION METATERIALS

DESCRIPTION	SPECIFICATION
OVERHEAD SIGN BOARD DETAILS	DWG.NO.RS-106 (STD 1994)
OVERHANG TRAFFIC SIGN	DWG.NO.RS-110 (STD 1994)



หมายเหตุ

ปริมาณงานคำนวณที่ระบุไว้ในรายการข้างต้นเป็น SUMMARY OF QUANTITIES เป็นปริมาณงานโดยประมาณเท่านั้น ปริมาณที่ถูกต้องให้ดูตามปริมาณงานที่ก่อสร้างได้จริงในสนาม ทั้งนี้ปริมาณที่คลาดเคลื่อนไปจากแบบนี้ ผู้รับจ้างจะต้องเป็นเหตุหรือการก่อสร้างโดยผู้รับจ้างเอง

กรมทางหลวง			
เขียน	คุณศักดิ์	จัด	วิเศษ
ออกแบบ	ช	ตรวจ	วัน พงษ์ 17
เสนอ	วิเศษ	วันที่	16/01/63
อนุมัติ	วิเศษ	วันที่	16/01/63

ส่วนสำรวจและออกแบบ	รหัสควบคุม	แผนที่
แขวงทางหลวงที่ 17	-	C1
TYPICAL CROSS - SECTION (1)		
รหัสงาน 31200 งานป้ายจราจร		
ทางหลวงหมายเลข 4024 ตอนควบคุม 0101 ตอน บางคู - ดินเขา		
ระหว่าง กม.0+000 - กม.11+650		
ทางหลวงหมายเลข 4024 ตอนควบคุม 0102 ตอน ดินเขา - หาดราไวย์		
ระหว่าง กม.11+650 - กม.22+720		

TYPICAL CROSS - SECTION (1)
 รหัสงาน 31200 งานป้ายจราจร
 ทางหลวงหมายเลข 4024 ตอนควบคุม 0101 ตอน บางคู - ดินเขา
 ระหว่าง กม.0+000 - กม.11+650
 ทางหลวงหมายเลข 4024 ตอนควบคุม 0102 ตอน ดินเขา - หาดราไวย์
 ระหว่าง กม.11+650 - กม.22+720

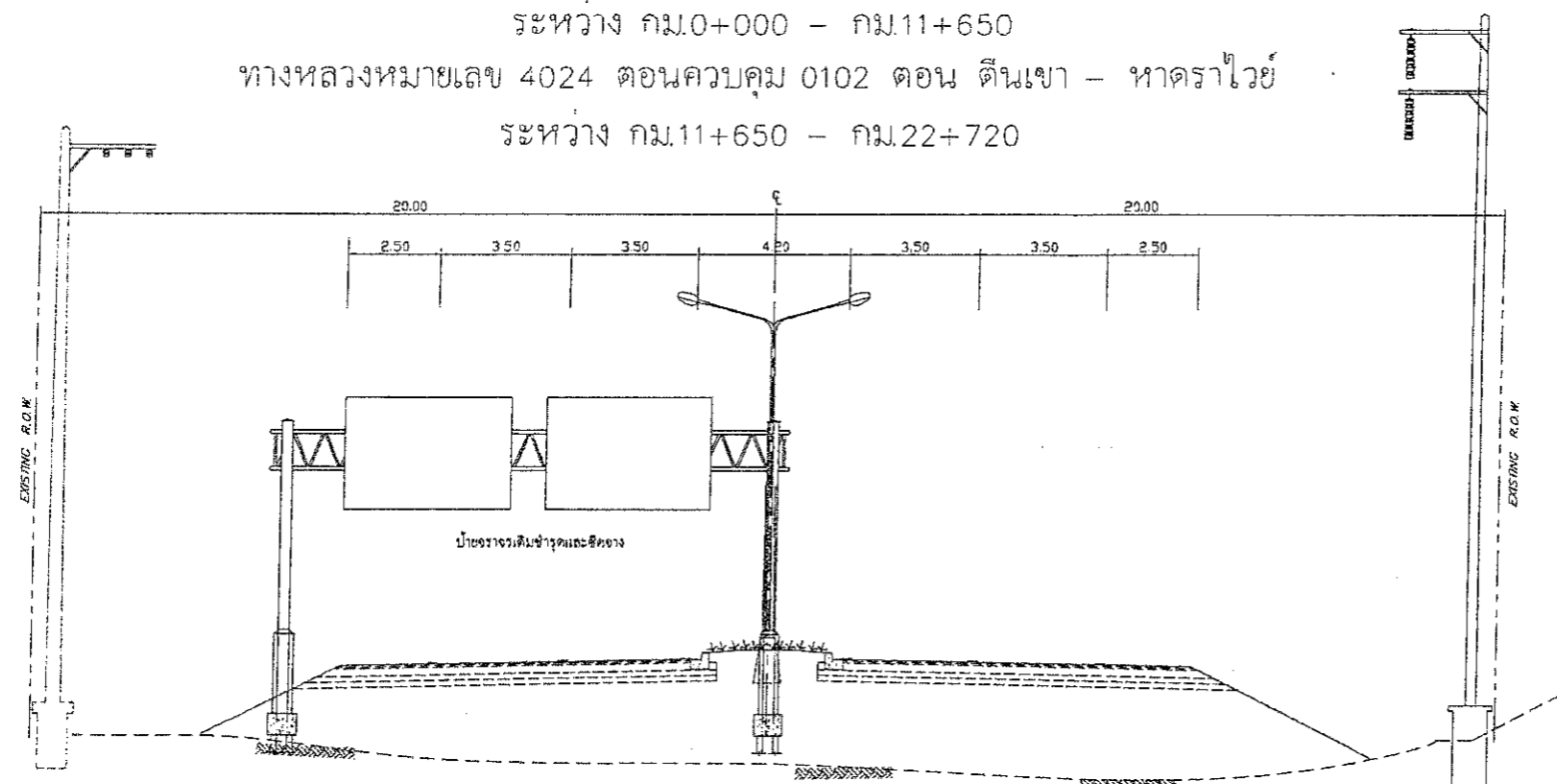

TYPICAL CROSS SECTION ทล.4024 กม.0+150 RT. (ก่อนดำเนินการ)
 SCALE 1 : 150

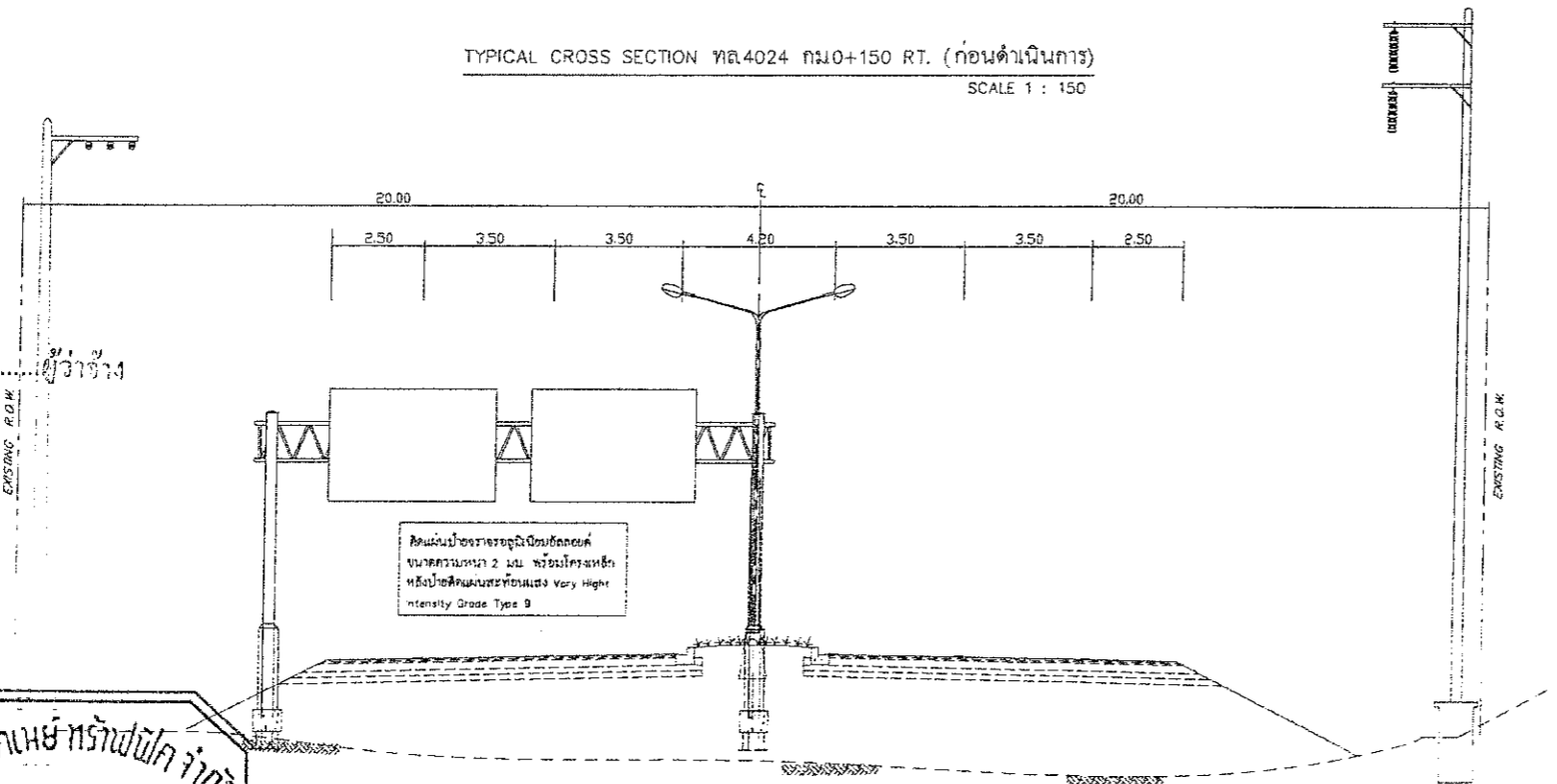

TYPICAL CROSS SECTION ทล.4024 กม.0+150 RT. (หลังดำเนินการ)
 SCALE 1 : 150

- ข้อกำหนดและวัสดุที่ใช้ก่อสร้าง
- ดินคันทาง ดินถมหรือดินดี**
 อ้างอิง "มาตรฐานดินถมคันทาง" มาตรฐานที่ ทล - ม 102 / 2532 (STANDARD NO. DH - S 102 / 2532)
 - ทรายถมคันทาง**
 อ้างอิง "มาตรฐานทรายถมคันทาง" มาตรฐานที่ ทล - ม 103 / 2532 (STANDARD NO. DH - S 103 / 2532)
 - หินถมคันทาง**
 อ้างอิง "มาตรฐานหินถมคันทาง" มาตรฐานที่ ทล - ม 104 / 2532 (STANDARD NO. DH - S 104 / 2532)
 - วัสดุคัดเลือก "ก"**
 อ้างอิง "มาตรฐานวัสดุคัดเลือก "ก" " มาตรฐานที่ ทล - ม 208 / 2532 (STANDARD NO. DH - S 208 / 2532)
 - PAVEMENT RECYCLING**
 อ้างอิง "มาตรฐาน PAVEMENT RECYCLING" มาตรฐานที่ ทล - ม 213 / 2543
 - ร่องเก็บทางวัสดุมวลรวม**
 อ้างอิง "มาตรฐานร่องเก็บทางวัสดุมวลรวม" มาตรฐานที่ ทล - ม 205 / 2532 (STANDARD NO. DH - S 205 / 2532)
 - ร่องเก็บทางหินซิเมนต์**
 อ้างอิง "มาตรฐานร่องเก็บทางหินซิเมนต์" มาตรฐานที่ ทล - ม 206 / 2532 (STANDARD NO. DH - S 206 / 2532)
 - ไหล่ทาง**
 อ้างอิง "มาตรฐานไหล่ทางวัสดุมวลรวม" มาตรฐานที่ ทล - ม 207 / 2532 (STANDARD NO. DH - S 207 / 2532)
 - พื้นทางเดินรถ**
 อ้างอิง "มาตรฐานพื้นทางเดินรถ" มาตรฐานที่ ทล - ม 201 / 2544 (STANDARD NO. DH - S 201 / 2544)
 - พื้นทางกรวดไม้**
 อ้างอิง "มาตรฐานพื้นทางกรวดไม้" มาตรฐานที่ ทล - ม 202 / 2531 (STANDARD NO. DH - S 202 / 2531)
 - พื้นทางหินคลุกผสมซิเมนต์**
 อ้างอิง "มาตรฐานพื้นทางหินคลุกผสมซิเมนต์" มาตรฐานที่ ทล - ม 203 / 2556 (STANDARD NO. DH - S 203 / 2556)
 - พื้นทางหินซิเมนต์**
 อ้างอิง "มาตรฐานพื้นทางหินซิเมนต์" มาตรฐานที่ ทล - ม 204 / 2558 (STANDARD NO. DH - S 204 / 2558)
 - การลาดแอสฟัลท์ PRIME COAT**
 อ้างอิง "การลาดแอสฟัลท์ PRIME COAT" มาตรฐานที่ ทล - ม 402 / 2557 (STANDARD NO. DH - S 402 / 2557)
 และข้อกำหนด "แอสฟัลท์อีพ็อกซีอินทรีย์ (EAP)" มาตรฐานที่ ทล - ก 410 / 2557
 - การลาดแอสฟัลท์ TACK COAT**
 อ้างอิง "การลาดแอสฟัลท์ TACK COAT" มาตรฐานที่ ทล - ม 403 / 2531 (STANDARD NO. DH - S 403 / 2531)
 - ผิวแนวเบสซีเมนต์ CAPE SEAL**
 อ้างอิง "ผิวแนวเบสซีเมนต์" มาตรฐานที่ ทล - ม 411 / 2542 (STANDARD NO. DH - S 411 / 2542)
 - ผิวแอสฟัลท์คอนกรีต**
 อ้างอิง "ผิวแอสฟัลท์คอนกรีต" มาตรฐานที่ ทล - ม 408 / 2532 (STANDARD NO. DH - S 408 / 2532)
 - ผิวทางพาราเอสฟัลท์คอนกรีต**
 อ้างอิง "ผิวทางพาราเอสฟัลท์คอนกรีต" มาตรฐานที่ ทล - ม 416 / 2556 (STANDARD NO. DH - S 416 / 2556)
 - ผิวทางพาราเอสฟัลท์ (Poro Slurry Seal)**
 อ้างอิง "ผิวทางพาราเอสฟัลท์" มาตรฐานที่ ทล - ม 415 / 2546 (STANDARD NO. DH - S 415 / 2546)
- ข้อกำหนดการควบคุมงานก่อสร้างถนนปอร์ซเลนซีเมนต์คอนกรีต
- อ้างถึง "มาตรฐานถนนปอร์ซเลนซีเมนต์คอนกรีต" มาตรฐานที่ ทล - ม 309 / 2544 (STANDARD NO. DH - S 309 / 2544)
- POROUS BACKFILL MATERIAL
- POROUS BACKFILL MATERIAL SHALL BE HARD, DURABLE AND CLEAN IT SHALL BE GRAVEL OR CRUSHED ROCK OR SAND AND SHALL BE FREE FROM ORGANIC MATERIAL, CLAY BALLS AND OTHER DELETERIOUS SUBSTANCES LATERITE OR CONCRETIONAL MATERIAL SHALL NOT BE USED.
- SAND USED FOR POROUS BACKFILL MATERIAL SHALL CONFORM TO THE FOLLOWING GRADING REQUIREMENTS

SEIVE DESIGNATION	PERCENTAGE BY WEIGH
3 / 8 "	100
NO 4	95 - 100
NO 10	45 - 80
NO 50	10 - 30
NO 100	2 - 10



บริษัท อีสเทิร์นทราฟฟิค จำกัด
 THE SOUTHEAST TRAFFIC CO., LTD.

กรมทางหลวง			
เขียน	จุดตรวจ	ชื่อ	วันที่
ออกแบบ	✓	วิชัย	ทล ๑๕๗๖
เห็นชอบ		๑๖/๑	๑๖/๐๑/๖๓
อนุมัติ		๑๖/๑	๑๖/๐๑/๐๗

TYPICAL CROSS - SECTION (2)

รหัสงาน 31200 งานป้ายจราจร

ทางหลวงหมายเลข 4024 ตอนควบคุม 0101 ตอน บางคู - ดินเขา

ระหว่าง กม.0+000 - กม.11+650

ทางหลวงหมายเลข 4024 ตอนควบคุม 0102 ตอน ดินเขา - หาดราไวย์

ระหว่าง กม.11+650 - กม.22+720

ส่วนงานและออกแบบ	รหัสควบคุม	แผนที่
แขวงทางหลวงภูเก็ต	-	C2
TYPICAL CROSS - SECTION (2)		
รหัสงาน 31200 งานป้ายจราจร		
ทางหลวงหมายเลข 4024 ตอนควบคุม 0101 ตอน บางคู - ดินเขา		
ระหว่าง กม.0+000 - กม.11+650		
ทางหลวงหมายเลข 4024 ตอนควบคุม 0102 ตอน ดินเขา - หาดราไวย์		
ระหว่าง กม.11+650 - กม.22+720		

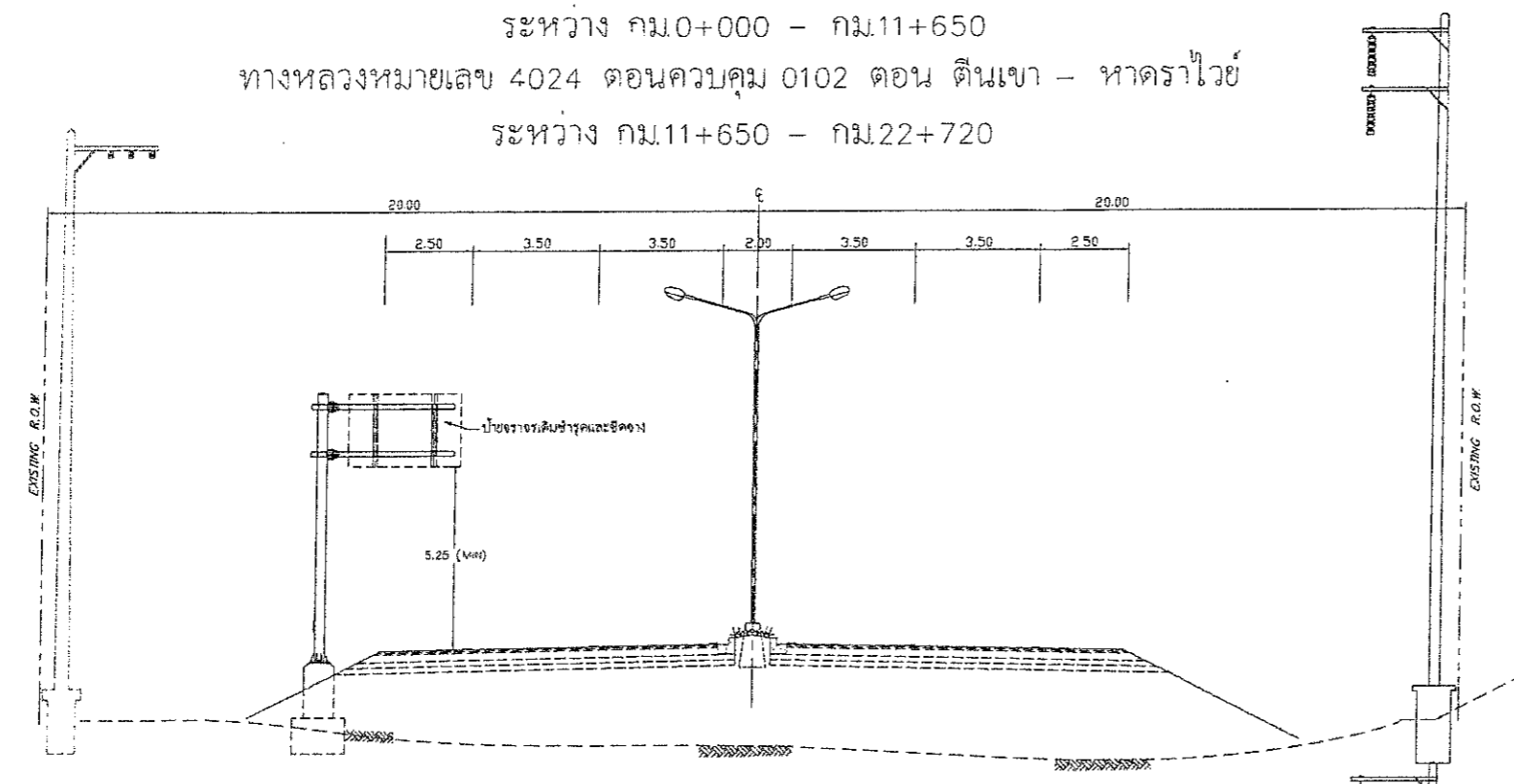

TYPICAL CROSS SECTION พท.4024 กม.0+200 LT. 0+600 LT. (ก่อนดำเนินการ)
SCALE 1 : 150

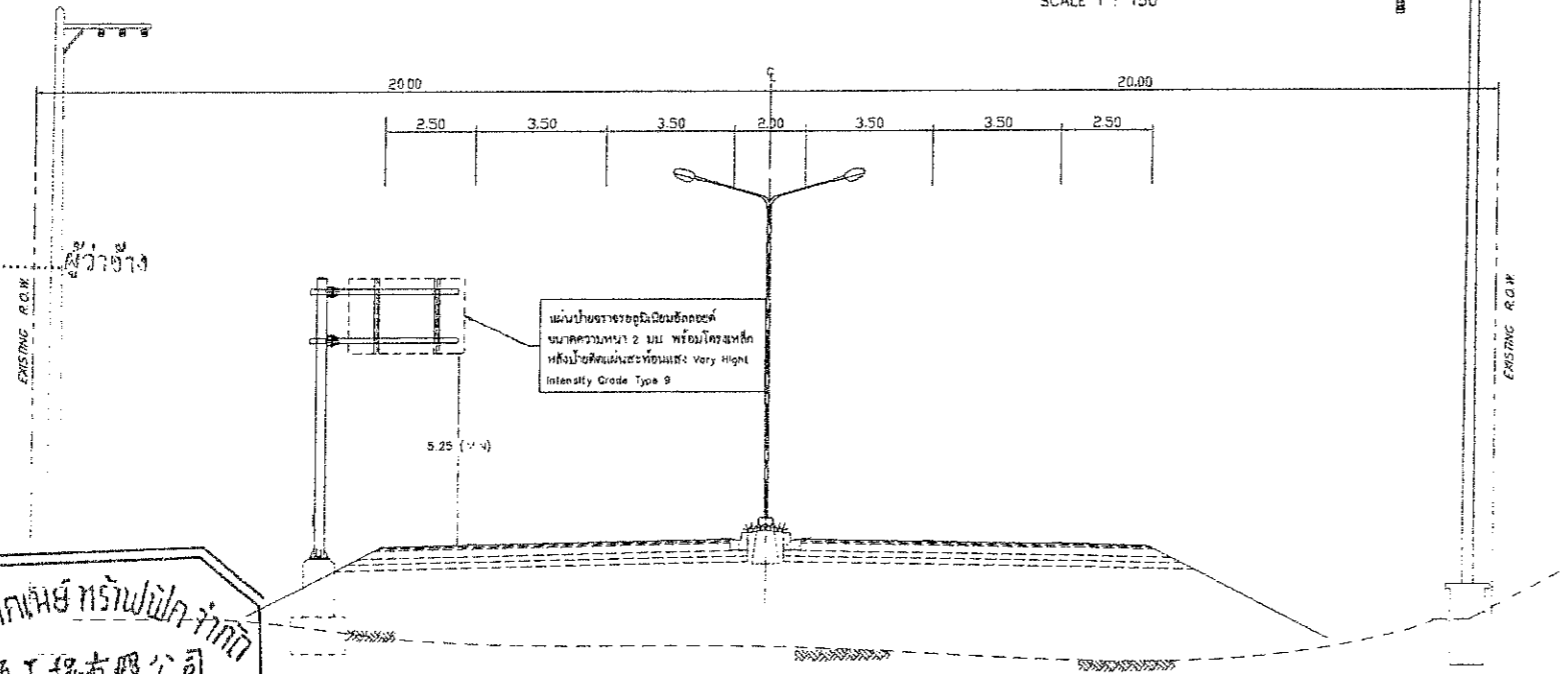

TYPICAL CROSS SECTION พท.4024 กม.0+200 LT. 0+600 LT. (หลังดำเนินการ)
SCALE 1 : 150



12/10/16
ให้ใช้สำหรับงานจราจร, ติดกันตามขอบและที่วางป้ายจราจร, และสำหรับงานจราจร
เพื่อความปลอดภัยของรถที่วิ่งบนทางหลวงที่ 17 ตอนควบคุม 0101 และ 0102

ข้อกำหนดแนะนำสำหรับวัสดุที่ใช้ก่อสร้าง

- ดินชั้นทาง ดินถมหรือดินคัด
อ้างอิง "มาตรฐานดินถมชั้นทาง" มาตรฐานที่ ทล - ม 102 / 2532 (STANDARD NO. DH - S 102 / 2532)
- ทรายถมชั้นทาง
อ้างอิง "มาตรฐานทรายถมชั้นทาง" มาตรฐานที่ ทล - ม 103 / 2532 (STANDARD NO. DH - S 103 / 2532)
- หินถมชั้นทาง
อ้างอิง "มาตรฐานหินถมชั้นทาง" มาตรฐานที่ ทล - ม 104 / 2532 (STANDARD NO. DH - S 104 / 2532)
- วัสดุคัดเลือก "ก"
อ้างอิง "มาตรฐานชั้นวัสดุคัดเลือก "ก"" มาตรฐานที่ ทล - ม 208 / 2532 (STANDARD NO. DH - S 208 / 2532)
- PAVEMENT RECYCLING
อ้างอิง "มาตรฐาน PAVEMENT RECYCLING" มาตรฐานที่ ทล - ม 213 / 2543
- รองพื้นทางลาดคอนกรีต
อ้างอิง "มาตรฐานรองพื้นทางลาดคอนกรีต" มาตรฐานที่ ทล - ม 205 / 2532 (STANDARD NO. DH - S 205 / 2532)
- รองพื้นทางดินอินทรีย์
อ้างอิง "มาตรฐานรองพื้นทางดินอินทรีย์" มาตรฐานที่ ทล - ม 208 / 2532 (STANDARD NO. DH - S 208 / 2532)
- ไหล่ทาง
อ้างอิง "มาตรฐานไหล่ทางลาดคอนกรีต" มาตรฐานที่ ทล - ม 207 / 2532 (STANDARD NO. DH - S 207 / 2532)
- พื้นทางดินคลก
อ้างอิง "มาตรฐานพื้นทางดินคลก" มาตรฐานที่ ทล - ม 201 / 2544 (STANDARD NO. DH - S 201 / 2544)
- พื้นทางกรวดไม้
อ้างอิง "มาตรฐานพื้นทางกรวดไม้" มาตรฐานที่ ทล - ม 202 / 2531 (STANDARD NO. DH - S 202 / 2531)
- พื้นทางดินคลกผสมอินทรีย์
อ้างอิง "มาตรฐานพื้นทางดินคลกผสมอินทรีย์" มาตรฐานที่ ทล - ม 203 / 2556 (STANDARD NO. DH - S 203 / 2556)
- พื้นทางอินทรีย์
อ้างอิง "มาตรฐานพื้นทางอินทรีย์" มาตรฐานที่ ทล - ม 204 / 2556 (STANDARD NO. DH - S 204 / 2556)
- การลาดเอียงผิว PRIME COAT
อ้างอิง "การลาดเอียงผิว PRIME COAT" มาตรฐานที่ ทล - ม 402 / 2557 (STANDARD NO. DH - S 402 / 2557)
และข้อกำหนด "เอสทีอีอีทีอีไอเอ็ม (EAP)" มาตรฐานที่ ทล - ม 410 / 2557
- การลาดเอียงผิว TACK COAT
อ้างอิง "การลาดเอียงผิว TACK COAT" มาตรฐานที่ ทล - ม 403 / 2531 (STANDARD NO. DH - S 403 / 2531)
- ริ้วแบบแคปซูล CAPE SEAL
อ้างอิง "ริ้วแบบแคปซูล" มาตรฐานที่ ทล - ม 411 / 2542 (STANDARD NO. DH - S 411 / 2542)
- ผิวเอสทีอีอีทีอีไอเอ็ม
อ้างอิง "ผิวเอสทีอีอีทีอีไอเอ็ม" มาตรฐานที่ ทล - ม 408 / 2532 (STANDARD NO. DH - S 408 / 2532)
- ผิวทางทรายเอสทีอีอีไอเอ็ม
อ้างอิง "ผิวทางทรายเอสทีอีอีไอเอ็ม" มาตรฐานที่ ทล - ม 416 / 2556 (STANDARD NO. DH - S 416 / 2013)
- ผิวทางทรายเอสทีอีอีไอเอ็ม (Pave Slurry Seal)
อ้างอิง "ผิวทางทรายเอสทีอีอีไอเอ็ม" มาตรฐานที่ ทล - ม 415 / 2546 (STANDARD NO. DH - S 415/2546)
- ข้อกำหนดการควบคุมงานก่อสร้างถนนบอร์นเด้นที่อินทรีย์
อ้างอิง "มาตรฐานถนนบอร์นเด้นที่อินทรีย์" มาตรฐานที่ ทล - ม 309 / 2544 (STANDARD NO. DH - S 309 / 2544)

POROUS BACKFILL MATERIAL
POROUS BACKFILL MATERIAL SHALL BE HARD, DURABLE AND CLEAN IT SHALL BE GRAVEL OR CRUSHED ROCK OR SAND AND SHALL BE FREE FROM ORGANIC MATERIAL, CLAY BALLS AND OTHER DELETERIOUS SUBSTANCES LATERITE OR CONCRETIONAL MATERIAL SHALL NOT BE USED SAND USED FOR POROUS BACKFILL MATERIAL SHALL CONFORM TO THE FOLLOWING GRADING REQUIREMENTS

SEIVE DESIGNATION	PERCENTAGE BY WEIGHT
3 / 8 "	100
NO 4	95 - 100
NO 10	45 - 80
NO 50	10 - 30
NO 100	2 - 10

กรมทางหลวง			
เขียน	อดิศักดิ์	ศ.ศ. วิษณุ	วันที่ 15/7/16
ออกแบบ	อ.อ. อ.อ. อ.อ.	พ.ร.อ. อ.อ.	วันที่ 17
เขียน	อ.อ. อ.อ.	พ.ร.อ. อ.อ.	16/01/63
เขียน	อ.อ. อ.อ.	พ.ร.อ. อ.อ.	16/01/63

ส่วนราชการและออกแบบ	รหัสควบคุม	แบบที่
แขวงทางหลวงนครราชสีมา	-	C3
TYPICAL CROSS - SECTION (3)		
รหัสงาน 31200 งานป้ายจราจร		
หมายเลขแบบ 4024 ตอนควบคุม 0101 ตอน บางคู - ดินเขา		
ระหว่าง กม.0+000 - กม.11+650		
หมายเลขแบบ 4024 ตอนควบคุม 0102 ตอน ดินเขา - หาดทรายใหญ่		
ระหว่าง กม.11+650 - กม.22+720		

TYPICAL CROSS - SECTION (3)
 รหัสงาน 31200 งานป้ายจราจร
 ทางหลวงหมายเลข 4024 ตอนควบคุม 0101 ตอน บางคู - ดินเขา
 ระหว่าง กม.0+000 - กม.11+650
 ทางหลวงหมายเลข 4024 ตอนควบคุม 0102 ตอน ดินเขา - หาดทรายใหญ่
 ระหว่าง กม.11+650 - กม.22+720

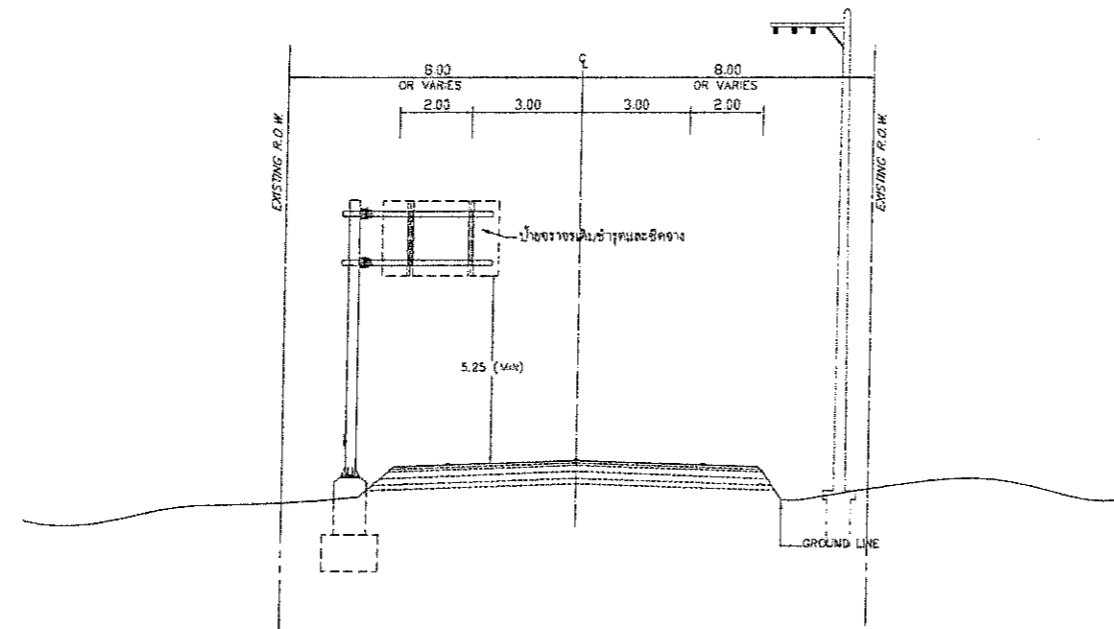

TYPICAL CROSS SECTION 4024 กม.15+400 LT. (ก่อนดำเนินการ)
 SCALE 1 : 150

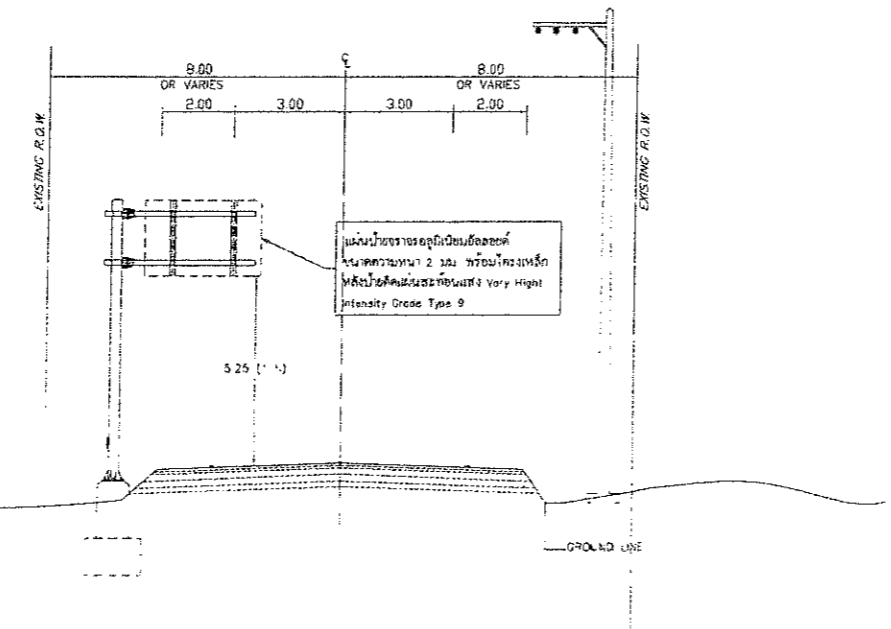

TYPICAL CROSS SECTION 4024 กม.15+400 LT. (หลังดำเนินการ)
 SCALE 1 : 150

- ข้อกำหนดแนะนำสำหรับวัสดุที่ใช้ก่อสร้าง
- ดินคืนทาง ดินถมหรือดินเค็ม**
 อ้างอิง "มาตรฐานดินคืนทาง" มาตรฐานที่ ทล - ม 102 / 2532 (STANDARD NO. DH - S 102 / 2532) ทรายถมคืนทาง
 - หินถมคืนทาง**
 อ้างอิง "มาตรฐานทรายถมคืนทาง" มาตรฐานที่ ทล - ม 103 / 2532 (STANDARD NO. DH - S 103 / 2532)
 - วัสดุคัดเลือก "ก"**
 อ้างอิง "มาตรฐานชั้นวัสดุคัดเลือก "ก"" มาตรฐานที่ ทล - ม 208 / 2532 (STANDARD NO. DH - S 208 / 2532)
 - PAVEMENT RECYCLING**
 อ้างอิง "มาตรฐาน PAVEMENT RECYCLING" มาตรฐานที่ ทล - ม 213 / 2543
 - รองพื้นทางวิเศษผสมรวม**
 อ้างอิง "มาตรฐานรองพื้นทางวิเศษผสมรวม" มาตรฐานที่ ทล - ม 205 / 2532 (STANDARD NO. DH - S 205 / 2532)
 - รองพื้นทางหินซิเมนต์**
 อ้างอิง "มาตรฐานรองพื้นทางหินซิเมนต์" มาตรฐานที่ ทล - ม 206 / 2532 (STANDARD NO. DH - S 206 / 2532)
 - ไหล่ทาง**
 อ้างอิง "มาตรฐานไหล่ทางวิเศษผสมรวม" มาตรฐานที่ ทล - ม 207 / 2532 (STANDARD NO. DH - S 207 / 2532)
 - พื้นทางหินคลุก**
 อ้างอิง "มาตรฐานพื้นทางหินคลุก" มาตรฐานที่ ทล - ม 201 / 2544 (STANDARD NO. DH - S 201 / 2544)
 - พื้นทางกรวดไม้**
 อ้างอิง "มาตรฐานพื้นทางกรวดไม้" มาตรฐานที่ ทล - ม 202 / 2531 (STANDARD NO. DH - S 202 / 2531)
 - พื้นทางหินคลุกผสมซิเมนต์**
 อ้างอิง "มาตรฐานพื้นทางหินคลุกผสมซิเมนต์" มาตรฐานที่ ทล - ม 203 / 2556 (STANDARD NO. DH - S 203 / 2556)
 - พื้นทางหินซิเมนต์**
 อ้างอิง "มาตรฐานพื้นทางหินซิเมนต์" มาตรฐานที่ ทล - ม 204 / 2556 (STANDARD NO. DH - S 204 / 2556)
 - การลาดแอสฟัลท์ PRIME COAT**
 อ้างอิง "การลาดแอสฟัลท์ PRIME COAT" มาตรฐานที่ ทล - ม 402 / 2557 (STANDARD NO. DH - S 402 / 2557) และข้อกำหนด "แอสฟัลท์อีพ็อกซีไฮบริด (EAPI)" มาตรฐานที่ ทล - ก 410 / 2557
 - การลาดแอสฟัลท์ TACK COAT**
 อ้างอิง "การลาดแอสฟัลท์ TACK COAT" มาตรฐานที่ ทล - ม 403 / 2531 (STANDARD NO. DH - S 403 / 2531)
 - ผิวแบบแคปซอล CAPE SEAL**
 อ้างอิง "ผิวแบบแคปซอล" มาตรฐานที่ ทล - ม 411 / 2542 (STANDARD NO. DH - S 411 / 2542)
 - ผิวแอสฟัลท์คอนกรีต**
 อ้างอิง "ผิวแอสฟัลท์คอนกรีต" มาตรฐานที่ ทล - ม 408 / 2532 (STANDARD NO. DH - S 408 / 2532)
 - ผิวทางทรายแอสฟัลท์คอนกรีต**
 อ้างอิง "ผิวทางทรายแอสฟัลท์คอนกรีต" มาตรฐานที่ ทล - ม 416 / 2556 (STANDARD NO. DH - S 416 / 2013)
 - ผิวทางทรายเอสซีเอส (Para Shurry Seal)**
 อ้างอิง "ผิวทางทรายเอสซีเอส" มาตรฐานที่ ทล - ม 415 / 2546 (STANDARD NO. DH - S 415/2546)
 - ข้อกำหนดการควบคุมงานก่อสร้างระบบปอร์ตแลนด์ซีเมนต์คอนกรีต**
 อ้างอิง "มาตรฐานระบบปอร์ตแลนด์ซีเมนต์คอนกรีต" มาตรฐานที่ ทล - ม 309 / 2544 (STANDARD NO. DH - S 309 / 2544)

POROUS BACKFILL MATERIAL SHALL BE HARD, DURABLE AND CLEAN. IT SHALL BE GRAVEL OR CRUSHED ROCK OR SAND AND SHALL BE FREE FROM ORGANIC MATERIAL, CLAY BALLS AND OTHER DELETERIOUS SUBSTANCES. LATERITE OR CONCRETIONAL MATERIAL SHALL NOT BE USED. SAND USED FOR POROUS BACKFILL MATERIAL SHALL CONFORM TO THE FOLLOWING GRADING REQUIREMENTS

SEIVE DESIGNATION	PERCENTAGE BY WEIGHT
5 / 8"	100
NO. 4	95 - 100
NO. 10	45 - 80
NO. 50	10 - 30
NO. 100	2 - 10

ลงชื่อ วันที่

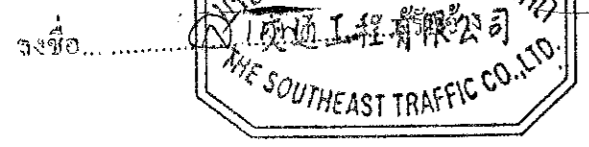

หมายเหตุ
 1. ให้ผู้รับจ้างดำเนินการก่อสร้างตามแบบและข้อกำหนดงานป้ายจราจรตามชนิดป้ายจราจร
 2. ให้ผู้รับจ้างดำเนินการก่อสร้างตามแบบและข้อกำหนดงานป้ายจราจรตามชนิดป้ายจราจร

กรรมร่างหลวง

เขียน	อุบลศักดิ์	รับ	วิบูลย์	วันที่	๑๖/๐๙/๖๓
ออกแบบ	วิบูลย์	รับ	วิบูลย์	วันที่	๑๖/๐๙/๖๓
ตรวจสอบ	วิบูลย์	รับ	วิบูลย์	วันที่	๑๖/๐๙/๖๓

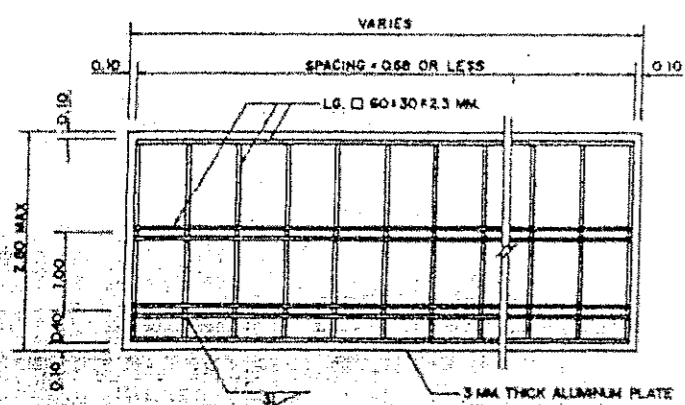

TYPICAL SIGN FRAME
SCALE 1:50

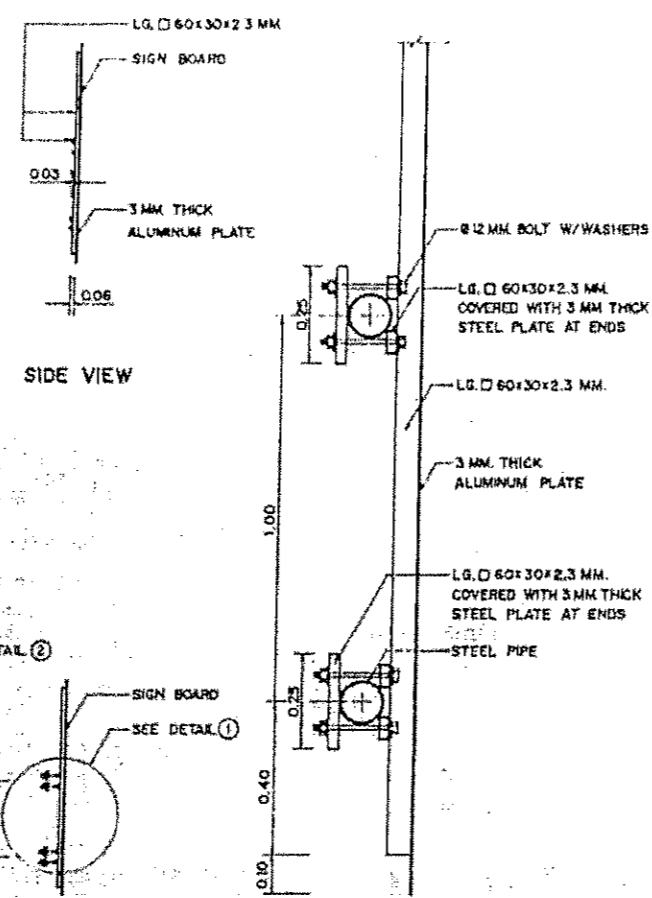

SIDE VIEW

DETAIL 1
SCALE 1:10

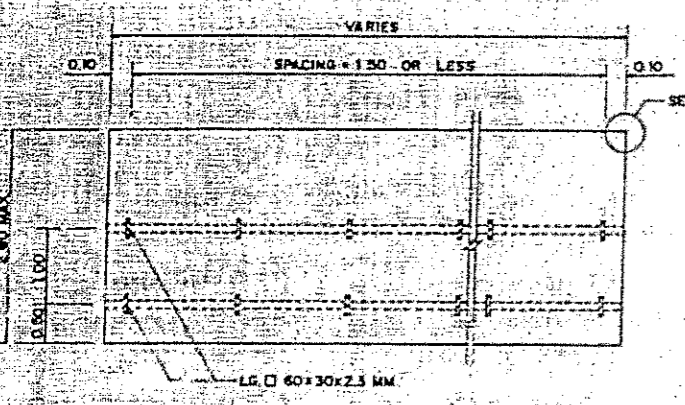

ERECTION FOR SIGN BOARD
SCALE 1:50

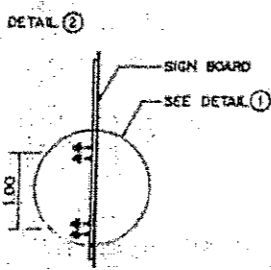

SIDE VIEW

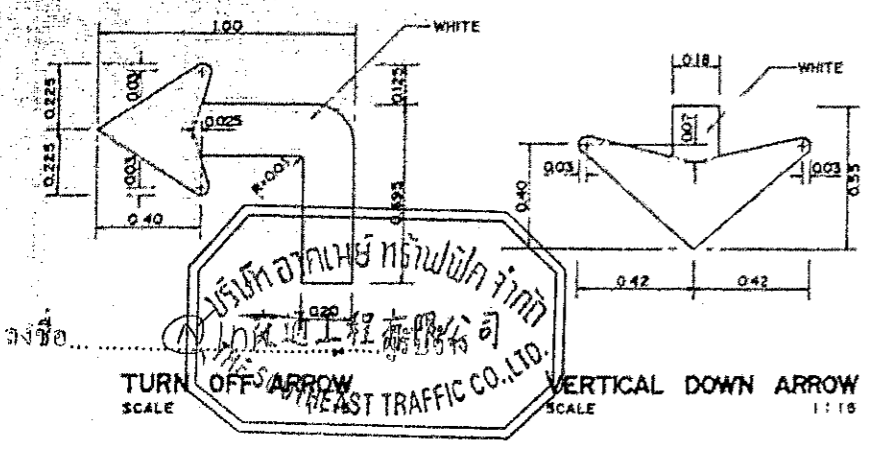

TURN OFF ARROW
SCALE 1:15

VERTICAL DOWN ARROW
SCALE 1:15

TURN OFF ARROW
NOT TO SCALE

ALPHABET HEIGHT (CM)	DIMENSION (CM)						
	A	B	C	D	E	F	G
20	38	30	9	3	62	1.5	12
25-35	46	35	12	4	75	2	16
40	56	42	14	5	87	2.5	18

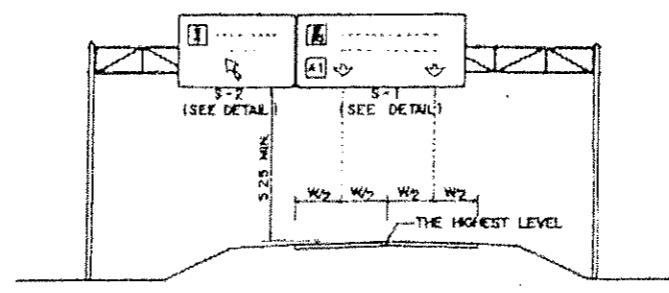

SECTION FOR OVERHEAD TRAFFIC SIGN
NOT TO SCALE

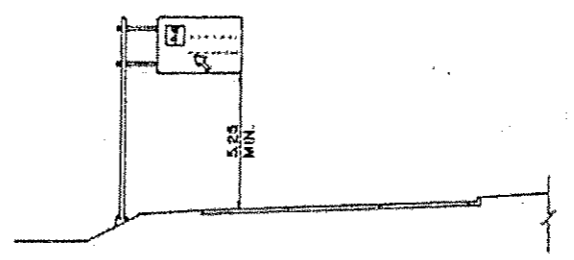

SECTION FOR OVERHANGING TRAFFIC SIGN
NOT TO SCALE

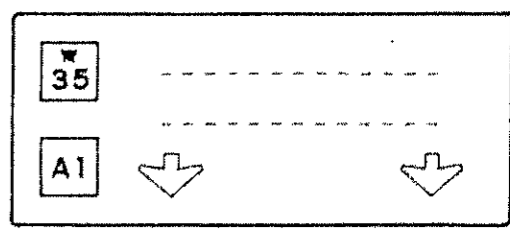

DETAIL 'S-1'

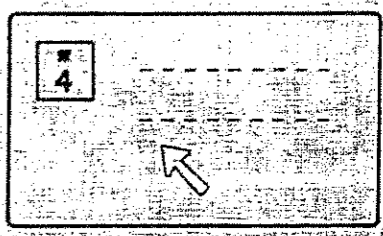

DETAIL 'S-2'

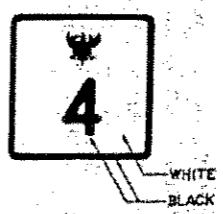

WHITE
BLACK

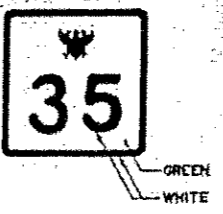

GREEN
WHITE

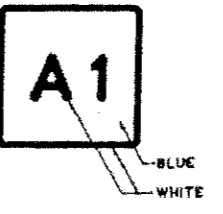

BLUE
WHITE

NOTES:

1. ALL DIMENSIONS ARE IN METERS UNLESS OTHERWISE INDICATED.
2. LIGHT GAUGE STEEL (L.G.) OF SIGN FRAME SHALL BE CONNECTED TOGETHER WITH 13 MM WELD.
3. ALL STEEL AND BOLT ASSEMBLY SHALL BE GALVANIZED ZINC COATING SHALL NOT BE LESS THAN 550 GRAMS PER SQUARE METER.
4. OVERHEAD SIGN BOARD SHALL BE OF ALUMINUM PLATE COVERED WITH REFLECTIVE SHEETING CONFORMED TO TIS 506 TYPE 2 (EFFICIENT OF RETRO-REFLECTION LEVEL 2)

KINGDOM OF THAILAND
MINISTRY OF TRANSPORT AND COMMUNICATIONS
DEPARTMENT OF HIGHWAYS

STANDARD DRAWING
OVERHEAD SIGN BOARD DETAILS

DESIGNED: D.O.H. & CONSULTANTS CHECKED: [Signature] DATE: JULY 1994

SUBMITTED: [Signature] SCALE: AS SHOWN

APPROVED: [Signature] DIRECTOR OF LOCATION & DESIGN DIVISION DWG. NO. RS-108

SHEET NO. 23

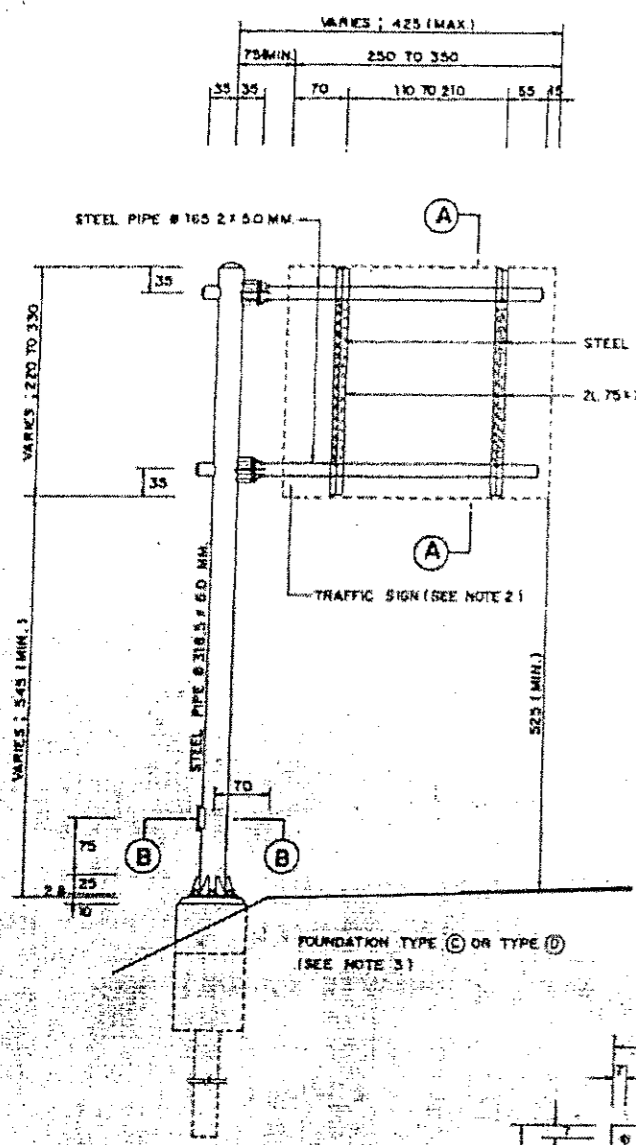

SECTION A-A
SCALE 1:150

STEEL POLE FOR OVERHANG
TRAFFIC SIGN TYPE 3 AT SIDE SLOPE
SCALE 1:150

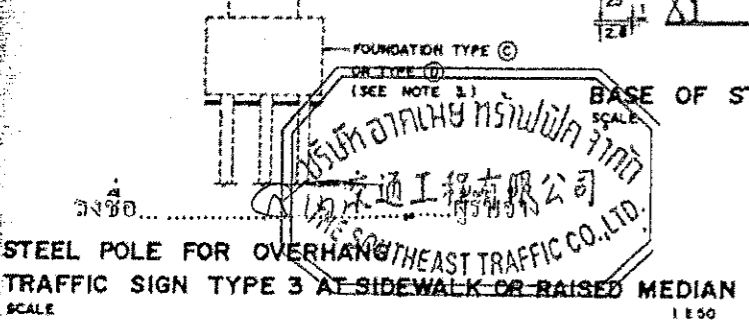
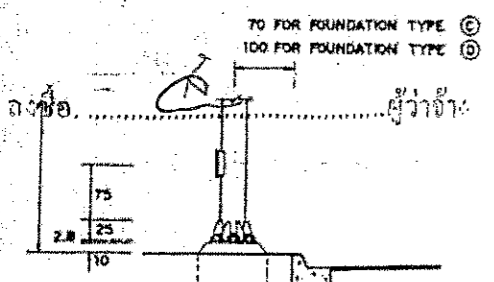

STEEL POLE FOR OVERHANG
TRAFFIC SIGN TYPE 3 AT SIDEWALK OR RAISED MEDIAN
SCALE 1:150

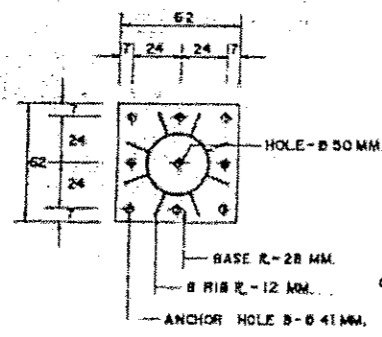

BASE OF STEEL POLE
SCALE 1:20

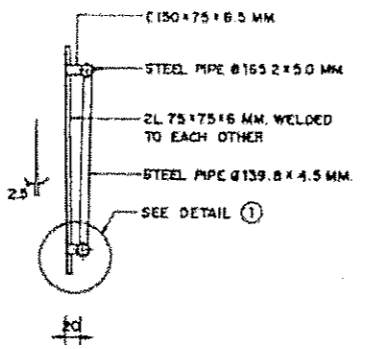

SECTION A-A
SCALE 1:150

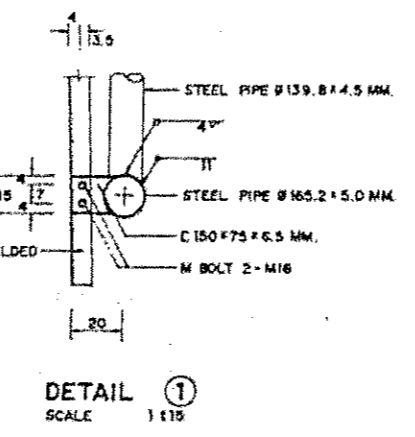
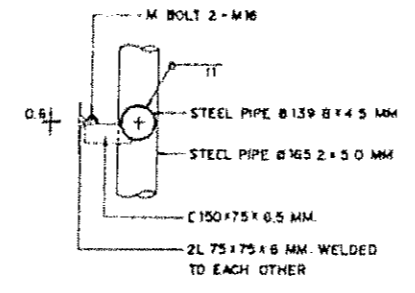

DETAIL 1
SCALE 1:15

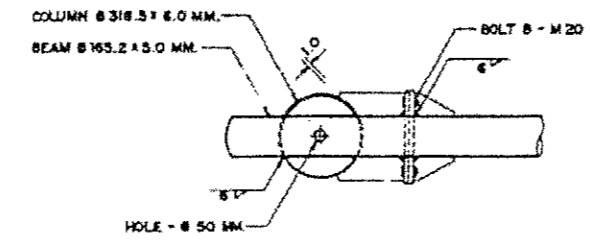
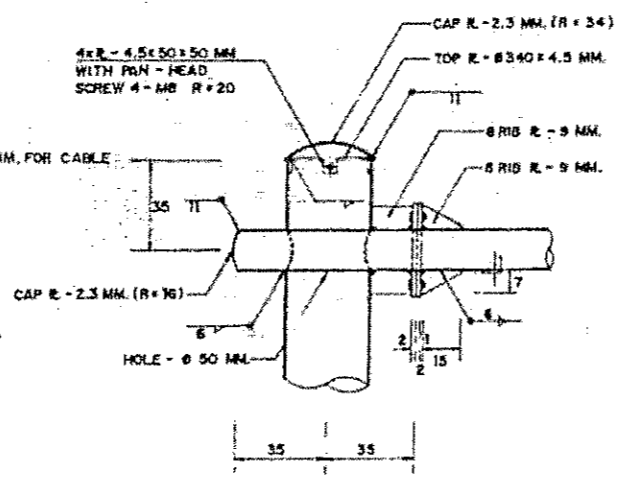

TOP OF STEEL POLE AND JOINT DETAIL
SCALE 1:15

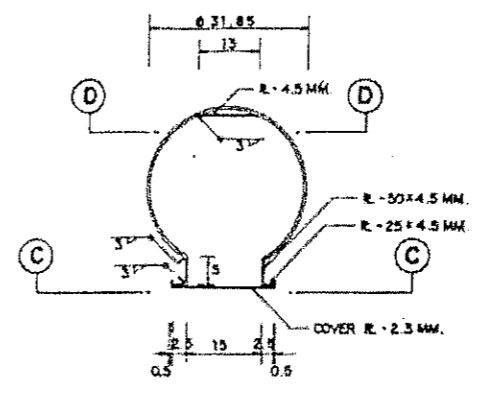

SECTION B-B
SCALE 1:17.5

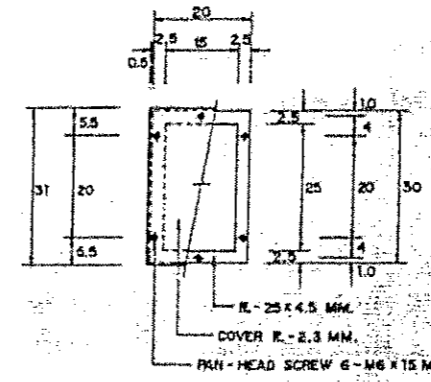

SECTION C-C
SCALE 1:17.5

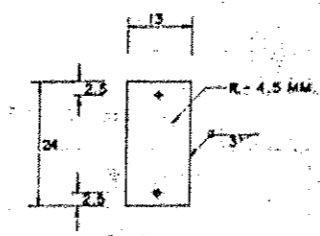

SECTION D-D
SCALE 1:17.5

NOTES :

1. DIMENSIONS FOR WELDING SYMBOLS ARE IN MILLIMETERS, ALL OTHER DIMENSIONS ARE IN CENTIMETERS UNLESS OTHERWISE INDICATED.
2. THIS DRAWING SHALL BE USED FOR TRAFFIC SIGNS, WHERE THE AREA OF THE SIGN IS NOT MORE THAN 108,000 SQ. CM. THE MAXIMUM LENGTH AND WIDTH OF THE SIGN SHALL NOT EXCEED 350 CM. AND 330 RESPECTIVELY.
3. GENERALLY, THE FOUNDATION SHALL BE TYPE (C) OR TYPE (D). IN CASE OF THE PILES SHALL NOT BE DRIVEN TO THE SOIL OR THE ALLOWABLE SOIL BEARING CAPACITY UNDER THE FOUNDATION MORE THAN 10 TON PER SQUARE METER, THE FOUNDATION TYPE (D) WITH NO PILES SHALL BE USED.
4. THE DIMENSIONS OF STEEL PIPE SHOWN ARE THE OUTER DIAMETER AND THE THICKNESS OF THE PIPE FOR EXAMPLE ; Ø 318.5 x 6.0 MM. MEANS THE OUTER DIAMETER OF THE PIPE IS 318.5 MM. AND THE THICKNESS IS 6.0 MM.
5. STEEL PIPE SHALL CONFORM TO ONE OF THE FOLLOWING SPECIFICATIONS
 - 5.1 JIS 107 GRADE HS41
 - 5.2 JIS G3444 GRADE STK41
 - 5.3 ASTM A252-75 GRADE 2
6. STRUCTURAL STEEL SECTION SHALL CONFORM TO JIS 116 GRADE F424
7. STEEL PIPE, STRUCTURAL STEEL SECTION, STEEL PLATE, BOLTS, NUTS AND WASHERS SHALL BE GALVANIZED. ZINC COATING SHALL NOT BE LESS THAN 850 GRAMS PER SQUARE METER.
8. ELECTRIC ARC WELDING WHICH CONFORMS TO AISC STANDARD SHALL BE USED FOR WELDING STEEL.
9. CONCRETE FOR REINFORCED CONCRETE PILE SHALL HAVE A MINIMUM ULTIMATE COMPRESSIVE STRENGTH OF 300 KSC. FOR 15 x 15 x 15 CM. CUBE AT 28 DAYS. AN APPROXIMATE MIX DESIGN PER CUBIC METER IS SUGGESTED AS FOLLOWS:

PORTLAND CEMENT TYPE I	375	KG (MIN.)
SAND	0.43	M ³
CRUSHED ROCK OR GRAVEL	0.86	M ³
CONCRETE SLUMP	10	CM (MAX.)
10. CONCRETE FOR PRESTRESS CONCRETE PILE SHALL HAVE A MINIMUM ULTIMATE COMPRESSIVE STRENGTH OF 440 KSC. FOR 15 x 15 x 15 CM. CUBE AT 28 DAYS. AN APPROXIMATE MIX DESIGN PER CUBIC METER IS SUGGESTED AS FOLLOWS:

PORTLAND CEMENT TYPE I	375	KG (MIN.)
SAND	0.43	M ³
CRUSHED ROCK OR GRAVEL	0.86	M ³
CONCRETE SLUMP	8	CM (MAX.)
11. CONCRETE FOR FOUNDATION SHALL HAVE A MINIMUM ULTIMATE COMPRESSIVE STRENGTH OF 210 KSC. FOR 15 x 15 x 15 CM. CUBE AT 28 DAYS. AN APPROXIMATE MIX DESIGN PER CUBIC METER IS SUGGESTED AS FOLLOWS:

PORTLAND CEMENT TYPE I	350	KG (MIN.)
SAND	0.43	M ³
CRUSHED ROCK OR GRAVEL	0.84	M ³
CONCRETE SLUMP	10	CM (MAX.)
12. REINFORCING STEEL SHALL CONFORM TO JIS 30 GRADE SR24 FOR ROUND BARS AND JIS 24 GRADE SD 30 FOR DEFORMED BARS.
13. PRESTRESSING WIRE SHALL CONFORM TO JIS 95.
14. NORMAL CLEAR CONCRETE COVER SHALL BE 5 CM. BUT FOR FOUNDATION SHALL BE 7.5 CM.; UNLESS OTHERWISE INDICATED.
15. CANTILEVER BEAM SHALL BE INSTALLED PERPENDICULAR TO THE ROADWAY ALIGNMENT. CAMBER SHALL BE PROVIDED FOR BEAM DEFLECTION.
16. WHERE SIGN LIGHTING IS REQUIRED, THE ELECTRICAL COMPONENTS SHALL CONFORM TO THE ELECTRICITY SUPPLY AUTHORITY'S REQUIREMENTS AND REGULATIONS.
17. THIS DRAWING SHALL BE USED IN COMBINATION WITH DWG. NO. RS-1111.

KINGDOM OF THAILAND MINISTRY OF TRANSPORT AND COMMUNICATIONS DEPARTMENT OF HIGHWAYS		
STANDARD DRAWING STEEL POLE FOR OVERHANGING TRAFFIC SIGN FOR SIGN PLATES NOT MORE THAN 108,000 SQ. CM.		
DESIGNED: D.O.M. & CONSULTANTS	CHECKED: <i>[Signature]</i>	DATE: JULY 1994
SUBMITTED: <i>[Signature]</i>	SCALE: AS SHOWN	
APPROVED: <i>[Signature]</i>		DWG. NO. RS-110
		SHEET NO. 27

เอกสารประกอบสัญญาจ้าง เลขที่ กก 19/2563
ลงวันที่ 21 เม.ย. 2563 ข้อ 2.5 ยานวค 5

เงื่อนไขการเสนอแผนการทำงาน

ภายในกำหนดระยะเวลา ๗ วัน นับถัดจากวันลงนามในสัญญาผู้รับจ้างจะต้องจัดทำแผนการทำงาน ส่งให้ผู้ว่าจ้างตรวจสอบและแผนการทำงานดังกล่าวต้องได้รับความเห็นชอบจากผู้ว่าจ้างก่อนถึงจะลงมือทำงานได้

แผนการทำงาน จะต้องแสดงลำดับขั้นตอน และช่วงเวลาที่ทำงานแต่ละรายการตามสัญญาให้ครบถ้วนชัดเจนและเป็นไปได้ โดยงานทั้งหมดต้องแล้วเสร็จบริบูรณ์ภายในกำหนดเวลาของสัญญา

ในกรณีมีความจำเป็นต้องปรับแผนการทำงานในระหว่างการทำงาน ผู้รับจ้างต้องเสนอแผนการทำงานที่ปรับใหม่แก่ผู้ว่าจ้างเพื่อให้ความเห็นชอบก่อนทุกครั้ง

ลงชื่อ



ผู้ว่าจ้าง

ลงชื่อ



เอกสารประกอบสัญญาจ้าง เลขที่ กท 19/2563
 ลงวันที่ 21 มี.ค. 2563 ข้อ 9.6 ผนวก 6

บัญชีรายละเอียดป้ายจราจรชนิด OVERHANGING TRAFFIC SIGN
 ทางหลวงหมายเลข 4024 ตอนควนชุม 40240101 ตอน บึงดู - ดินเขา ระหว่าง กม.0+000 - กม.11+650

ที่ กม.	บริเวณ	สภาพเดิม					สิ่งที่เปลี่ยน					หน่วย ขนาด 0.12 ม. X 0.12 ม. ยาว (ม.)	หมายเหตุ		
		ป้าย		เสาป้าย			ป้าย		แผ่นสะท้อนแสง (ตร.ม.)						
		จำนวน (แผ่น)	ขนาด (ม. X ม.)	ชนิด (นิ้ว)	ยาว (ม.)	จำนวน (แผ่น)	ขนาด (ม. X ม.)	ชนิด (นิ้ว)	High Intensity Grade ไม่มีฟรอม	High Intensity Grade มีฟรอม	Vary High Intensity ไม่มีฟรอม			Vary High Intensity มีฟรอม	
1	0+150 ขาทาง	 ← พัทอง Phatong ← ป้ายแนะนำไปยังสนามบิน Flights International Airport	3.00 X 4.25	1	Vary High Intensity Grade	12:7500	เหล็ก 6	3.00 X 4.50	1				13.500		ใช้เสาเดิม และทาสีใหม่
2	0+200 ขาทาง	 ← เขมพูตามเทพ Promthee Cab ← หาดราบิน Kwan Eath ← ท่าเรืออานล่อง Gharsing Eath	3.00 X 3.60	1	Vary High Intensity Grade	10:8000	เหล็ก 6	3.00 X 3.70	1				11.100		ใช้เสาเดิม และทาสีใหม่
3	0+600 ขาทาง	 ← หาดป่าตอง Phatong Beach ← กะทู้ Kathu ← ท่าเรือแม่เตยภูเก็ต Phuket Deep Sea Port	3.00 X 3.60	1	Vary High Intensity Grade	10:8000	เหล็ก 6	3.00 X 3.70	1				11.100		ใช้เสาเดิม และทาสีใหม่
											รวมพื้นที่	35.700			

ลงชื่อ.....ผู้ว่าจ้าง

ลงชื่อ.....ผู้รับจ้าง

บัญชีรายละเอียดป้ายจราจรชนิด OVERHANGING TRAFFIC SIGN
 ทางหลวงหมายเลข 4024 ตอนควนคูม 40240102 ตอน ตีนเขา - หาดราไวย์ ระหว่าง กม.11+650 - กม.22+720

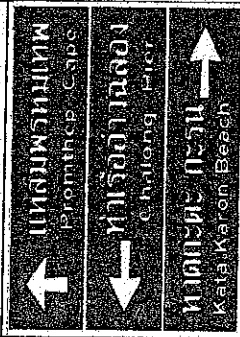
ที่	กม. บริเวณ	สภาพเดิม										สิ่งที่เปลี่ยนแปลง			หมายเหตุ		
		ป้าย					เสาป้าย					ป้าย					
		ลักษณะป้าย	ขนาด (ม. X ม.)	จำนวน (แผ่น)	ชนิดแผ่นสะท้อนแสง	พื้นที่ (ตร.ม.)	ชนิด	ขนาด (ม.)	ยาว	จำนวน (แผ่น)	ขนาด (ม. X ม.)	High Intensity Grade ไม่มีเฟรม	High Intensity Grade ไม่มีเฟรม	High Intensity Grade มีเฟรม		เสาป้าย คสล. ขนาด 0.12 ม. X 0.12 ม. ยาว (ม.)	
1	15+400 ซ้ายทาง		3.00 X 3.60	1	Vary High Intensity Grade	10.8000 เหล็ก	6			3.00 X 3.70	1				11.100		ในเสาเดิม และทาสีใหม่
															รวมพื้นที่ 11.100		

ลงชื่อ.....ผู้ว่าจ้าง..... ลงชื่อ.....ผู้รับจ้าง.....

ขั้นตอนการพิจารณากรณีตัดสิทธิ์ซื้อแบบของคณะกรรมการ
ตามคำสั่งกรมทางหลวง ที่ บ.๑/๑๕๑/๒๕๕๙ ลงวันที่ ๑๑ กันยายน ๒๕๕๙

๑.งานบำรุงทาง

กรณีตัดสิทธิ์ซื้อแบบในกรณีไม่เข้าดำเนินการ , ก่อสร้างล่าช้า

๑. ผู้เสนอราคาที่ได้รับการคัดเลือกให้ทำสัญญากับกรมทางหลวง ไม่มาลงนามในสัญญาภายในระยะเวลา ๓๐ วัน นับตั้งแต่วันที่หน่วยงานเจ้าของงานมีหนังสือแจ้งให้ทราบ
๒. ในกรณีที่ผู้รับจ้าง ไม่เข้าดำเนินการภายในระยะเวลาที่หน่วยงานเจ้าของงานกำหนด แต่ไม่เกิน ๓๐ วัน นับตั้งแต่วันเริ่มสัญญา โดยมีได้เป็นความผิดของหน่วยงานเจ้าของงาน
๓. ผู้รับจ้างที่กำลังทำงานอยู่และงานนั้นหมดสัญญาแล้ว แต่ยังไม่แล้วเสร็จ โดยไม่มีเหตุอันสมควรจะไม่มีสิทธิ์ เสนอราคา ยกเว้นเมื่องานที่เหลือนั้นคาดว่าจะแล้วเสร็จตามสัญญาในเวลาอันใกล้ และผลงานที่แล้วเสร็จใน ขณะนั้นต้องไม่น้อยกว่า ๙๐% ของงานที่คาดว่าจะทำจริง
 - ๓.๓ ในกรณีของสัญญาที่มีเวลาทำการตั้งแต่ ๑๐๐ วันขึ้นไป ซึ่งผู้รับจ้างเข้าดำเนินการแล้ว แต่ผลงานไม่ ถึง ๒๕% ของผลงานทั้งหมด เมื่อเวลาล่วงเลยไปเกิน ๕๐% ของระยะเวลาตามสัญญา
 - ๓.๔ เมื่อสิ้นสุดสัญญาแล้วแต่ผู้รับจ้างทำงานได้ผลงานไม่ถึง ๙๐% ของงานที่ต้องดำเนินการจริงตาม สัญญาโดยไม่มีเหตุอันสมควร
๔. ภายในระยะเวลาที่รับประกันผลงาน ผู้รับจ้างไม่เข้าดำเนินการซ่อมแซมสิ่งก่อสร้างที่ชำรุดบกพร่องของงาน ภายในระยะเวลาตามที่ผู้ว่าจ้างกำหนด โดยเป็นความรับผิดชอบของผู้รับจ้าง (ให้ปฏิบัติตามแนวทางตาม หนังสือกรมฯ อนุมติ เลขที่ สมท.๑/๕๓๒ ลงวันที่ ๓๑ สิงหาคม ๒๕๕๙ เรื่องแนวทางปฏิบัติในการซ่อมแซม สิ่งก่อสร้างที่ชำรุดบกพร่องของงานก่อสร้างและบำรุงทางภายในระยะเวลาประกันงานตามที่กำหนดในสัญญา
๕. กรณีผู้รับจ้างผิดเงื่อนไขสัญญาว่าจ้างโดยผู้รับจ้างไม่คืนเงินค่า K หรือเงินที่เกิดจากการเปลี่ยนแปลงอัตรา แลกเปลี่ยนเงินตราระหว่างประเทศ ภายในระยะเวลา ๑๕ วัน นับจากวันที่ได้รับแจ้ง
๖. ผู้รับจ้างที่กรมทางหลวงได้บอกเลิกสัญญา หรืออยู่ในระหว่างที่หน่วยงานเจ้าของงานขออนุญาตบอกเลิกสัญญา โดยเป็นความรับผิดชอบของผู้รับจ้าง จะไม่มีสิทธิ์เสนอราคา

อนึ่ง ผู้รับจ้างถูกพิจารณาเป็นผู้ขาดคุณสมบัติเสนอราคางานก่อสร้าง งานก่อสร้างสะพาน งานปรับปรุง ยานชุมชน งานลาดยางทางหลวง งานลาดยางสายสั้น งานปรับปรุงทางหลวงเพื่อการท่องเที่ยว หรืองานอื่นๆ ตามที่กรมทางหลวงเห็นสมควร ถือว่าขาดคุณสมบัติเสนอราคาทั้งงานก่อสร้างและงานบำรุงทาง และไม่มีสิทธิ์ใน การเสนอราคาก่อสร้างหรือบำรุงทางทุกประเภทสำหรับงานจัดจ้างของทุกหน่วยงานของกรมทางหลวง

สำหรับผู้รับจ้างที่ถูกพิจารณาเป็นผู้ขาดคุณสมบัติเสนอราคาบำรุงทางประเภทใด ถือว่าขาดคุณสมบัติ เสนอราคาเฉพาะงานบำรุงทางประเภทนั้น และไม่มีสิทธิ์ในการเสนอราคางานบำรุงทางประเภทนั้น สำหรับงาน จัดซื้อจัดจ้างของทุกหน่วยงานของกรมทางหลวง

ลงชื่อ.....ผู้ว่าจ้าง

ลงชื่อ.....

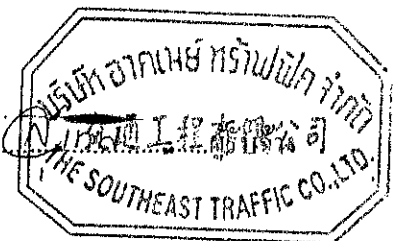

๒. งานก่อสร้างงานปรับปรุงย่านชุมชน , งานลาดยางทางหลวง ,
งานปรับปรุงทางหลวงเพื่อการท่องเที่ยว และงานอื่นๆ

๑. ผู้เสนอราคาที่ได้รับการคัดเลือกให้ทำสัญญากับกรมทางหลวงไม่มาลงนามในสัญญา ภายในระยะเวลา ๓๐ วัน นับตั้งแต่วันที่หน่วยงานเจ้าของงานมีหนังสือแจ้งให้ทราบ
๒. ผู้รับจ้างที่กำลังทำงานนั้นหมดสัญญาแล้วแต่ยังไม่แล้วเสร็จ โดยไม่มีเหตุอันสมควร จะไม่มีสิทธิ์เสนอราคายกเว้นเมื่องานที่เหลือนั้นคาดว่าจะแล้วเสร็จตามสัญญาในเวลาอันใกล้ และผลงานที่แล้วเสร็จในขณะนั้นต้องไม่น้อยกว่า ๙๐% ของงานที่คาดว่าจะทำจริง
๓. ภายในระยะเวลาที่รับประกันผลงาน ผู้รับจ้างไม่เข้าดำเนินการซ่อมแซมสิ่งก่อสร้างที่ชำรุดบกพร่องของงาน ภายในระยะเวลาตามที่ผู้ว่าจ้างกำหนด โดยเป็นความรับผิดชอบของผู้รับจ้าง (ให้ปฏิบัติตามแนวทางตามหนังสือกรมฯ อนุมัติ เลขที่ สมท.๑/๕๓๒ ลงวันที่ ๓๑ สิงหาคม ๒๕๔๙ เรื่องแนวทางปฏิบัติในการซ่อมแซมสิ่งก่อสร้างที่ชำรุดบกพร่องของงานก่อสร้างและบำรุงทางภายในระยะเวลารับประกันงานตามที่กำหนดในสัญญา
๔. กรณีผู้รับจ้างผิดเงื่อนไขสัญญาว่าจ้างโดยผู้รับจ้างไม่คืนเงินค่า K หรือเงินที่เกิดจากการเปลี่ยนแปลงอัตราแลกเปลี่ยนเงินตราระหว่างประเทศ ภายในระยะเวลา ๑๕ วัน นับจากวันที่ได้รับแจ้ง
๕. ผู้รับจ้างที่กรมทางหลวงได้บอกเลิกสัญญา หรืออยู่ในระหว่างที่หน่วยงานเจ้าของงานขออนุมัติบอกเลิกสัญญา โดยเป็นความผิดของผู้รับจ้าง จะไม่มีสิทธิ์เสนอราคา
๖. ผู้รับจ้างมีจำนวนโครงการก่อสร้างครบตามสิทธิ์การเสนอราคาตามหลักเกณฑ์การจดทะเบียนฯ
๗. กรณีที่เป็นงานในลักษณะพิเศษ หรืองานเร่งด่วนตามสัญญานี้ ผู้รับจ้างที่มีผลงานล่าช้ากว่าแผนงานเกิน ๕% โดยเป็นความผิดของผู้รับจ้าง
๘. ผู้รับจ้างมีผลงานล่าช้ากว่าแผนงานเกิน ๑๕% โดยเป็นความผิดของผู้รับจ้าง
๙. ผู้รับจ้างมีผลงานไม่ถึง ๒๕% ของงานทั้งหมดเมื่อเวลาสว่างเลยไม่เกินหนึ่งในสองของระยะเวลาตามสัญญา โดยเป็นความผิดของผู้รับจ้าง
๑๐. ผู้รับจ้างมีผลงานล่าช้ากว่าแผนงาน และมีผลงานประจำเดือนที่ตั้งไว้ไม่ถึง ๕๐% ของแผนงานประจำเดือนที่ตั้งไว้เมื่อเวลาสว่างเลย ไปเกินหนึ่งในสองของระยะเวลาตามสัญญา โดยเป็นความผิดของผู้รับจ้าง

ลงชื่อ



ผู้ว่าจ้าง

ลงชื่อ



เอกสารประกอบสัญญาจ้าง เลขที่ ภก 19/2563
ลงวันที่ 21 เม.ย. 2563 ข้อ 2.8 ผบวท. 8

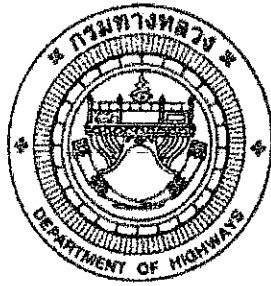

แนวทางการพิจารณา
ขยายอายุสัญญาหรือการงดหรือลดค่าปรับ
งานจ้างเหมาของกรมทางหลวง

กรมทางหลวง

ลงชื่อ.....ผู้ว่าจ้าง

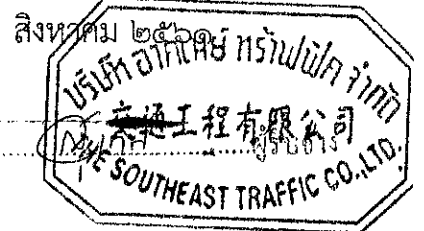

ลงชื่อ.....

แนวทางการพิจารณาขยายอายุสัญญาหรือการงดหรือลดค่าปรับ
งานจ้างเหมาของกรมทางหลวง

กฎหมาย ระเบียบ คำสั่ง หนังสือเวียนที่เกี่ยวข้อง

1. พระราชบัญญัติการอุดหนุนจัดจ้างและการบริหารพัสดุภาครัฐ พ.ศ.2560 มาตรา 102

๑ การงดหรือลดค่าปรับให้แก่คู่สัญญา หรือการขยายเวลาทำการตามสัญญาหรือข้อตกลง ให้อยู่ในดุลพินิจของผู้มีอำนาจที่จะพิจารณาได้ตามจำนวนวันที่มีเหตุเกิดขึ้นจริง เฉพาะในกรณีดังต่อไปนี้

- (1) เหตุเกิดจากความผิดหรือความบกพร่องของหน่วยงานของรัฐ
- (2) เหตุสุดวิสัย
- (3) เหตุเกิดจากพฤติการณ์อันหนึ่งอันใดที่คู่สัญญาไม่ต้องรับผิดชอบตามกฎหมาย
- (4) เหตุอื่นตามที่รัฐมนตรีกำหนดในกฎกระทรวง

หลักเกณฑ์และวิธีการของคหรือลดค่าปรับให้แก่คู่สัญญา หรือการขยายเวลาทำการตามสัญญาหรือข้อตกลง ให้เป็นไปตามระเบียบที่รัฐมนตรีกำหนด

2. ระเบียบกระทรวงการคลังว่าด้วยการจัดซื้อจัดจ้างและการบริหารพัสดุภาครัฐ พ.ศ.2560

ข้อ 182 การงดหรือลดค่าปรับให้แก่คู่สัญญา หรือการขยายเวลาทำการตามสัญญาหรือข้อตกลงตามมาตรา 102 ในกรณีที่มีเหตุเกิดจากความผิดหรือความบกพร่องของหน่วยงานของรัฐ หรือเหตุสุดวิสัย หรือเกิดจากพฤติการณ์อันหนึ่งอันใดที่คู่สัญญาไม่ต้องรับผิดชอบตามกฎหมายหรือเหตุอื่นตามที่กำหนดในกฎกระทรวง ทำให้คู่สัญญาไม่สามารถส่งมอบสิ่งของหรืองานตามเงื่อนไขและกำหนดเวลาแห่งสัญญาได้ ให้หน่วยงานของรัฐระงับไว้ในสัญญาหรือข้อตกลงกำหนดให้คู่สัญญาต้องแจ้งเหตุดังกล่าวให้หน่วยงานของรัฐทราบภายใน 15 วัน นับถัดจากวันที่เหตุนั้นได้สิ้นสุดลง หรือตามที่กำหนดในกฎกระทรวง หากมิได้แจ้งภายในเวลาที่กำหนด คู่สัญญาจะยกมากล่าวอ้างเพื่อของดหรือลดค่าปรับ หรือขอขยายเวลาในภายหลังมิได้ เว้นแต่กรณีเหตุเกิดจากความผิดหรือความบกพร่องของหน่วยงานของรัฐซึ่งมีหลักฐานชัดเจน หรือหน่วยงานของรัฐทราบคืออยู่แล้วตั้งแต่ต้น

3. คำสั่งกรมทางหลวง ที่ บ.1/120/2560 ลงวันที่ 29 สิงหาคม 2560

เรื่อง มอบอำนาจการพิจารณางด ลดค่าปรับ หรือการขยายเวลาทำการตามสัญญาหรือข้อตกลงงานซื้อ/จ้าง งานจ้างที่ปรึกษา และงานจ้างออกแบบหรือควบคุมงานก่อสร้าง

การรงคหรือลดค่าปรับให้แก่คู่สัญญา หรือการขยายเวลาทำการตามสัญญาหรือข้อตกลงอยู่ในอำนาจของหัวหน้าหน่วยงานของรัฐ (อธิบดี) ที่จะพิจารณาได้ตามจำนวนวันที่มีเหตุเกิดขึ้นจริง และอธิบดีได้มอบอำนาจในการพิจารณา รงคค่าปรับ หรือการขยายเวลาทำการตามสัญญาหรือข้อตกลงในวงเงินอำนาจตั้งชื่อ/ตั้งจ้างของอธิบดี (ไม่เกิน 200 ล้านบาท) ให้กับหน่วยงานต่าง ๆ ดังนี้

1. หน่วยงานส่วนกลาง มอบอำนาจให้รองอธิบดี วิศวกรใหญ่ เป็นผู้มีอำนาจในการพิจารณา รงคค่าปรับ หรือการขยายเวลาทำการตามสัญญาหรือ ข้อตกลงในงานจ้างซึ่งอยู่ในความรับผิดชอบของหน่วยงานในส่วนกลางตามสายการบังคับบัญชา
2. หน่วยงานภูมิภาค มอบอำนาจให้ผู้อำนวยการสำนักงานทางหลวง ผู้อำนวยการศูนย์สร้างทาง ผู้อำนวยการศูนย์สร้างและบูรณะสะพาน เป็นผู้มีอำนาจในการพิจารณา รงคค่าปรับ หรือการขยายเวลาทำการตามสัญญาหรือข้อตกลงในงานจัดจ้าง
3. ให้ผู้รับมอบอำนาจตามข้อ 1 และข้อ 2 เป็นผู้รับผิดชอบในการดำเนินการพร้อมทั้งตรวจสอบเอกสารหลักฐานต่าง ๆ ที่เกี่ยวข้องให้ถูกต้องตามกฎหมาย ระเบียบ และข้อบังคับอื่น ๆ ของทางราชการที่เกี่ยวข้อง โดยเคร่งครัดทุกกรณี

4. หนังสือคณะกรรมการว่าด้วยการให้ลด จำนวนที่ผิด ที่ กค (กพร) 0421.3/ว 268 ลงวันที่ 16 กรกฎาคม 2555

ในการพิจารณาหรือลดค่าปรับให้แก่คู่สัญญาด้วยเหตุ (1) เหตุเกิดจากความผิดหรือความบกพร่องของส่วนราชการ (2) เหตุสุดวิสัย (3) เหตุเกิดจากพฤติการณ์อันหนึ่งอันใดที่คู่สัญญาไม่ต้องรับผิดชอบตามกฎหมาย ซึ่งเหตุดังกล่าวมีผลกระทบโดยตรงที่ทำให้ผู้รับจ้างไม่สามารถส่งมอบงานจ้างตามสัญญา ให้อยู่ในอำนาจของหัวหน้าส่วนราชการที่จะพิจารณาได้ตามจำนวนวันที่มีเหตุเกิดขึ้นจริง โดยจะต้องพิจารณาว่าคู่สัญญาได้ปฏิบัติตามสัญญาหรือข้อตกลงให้กับทางราชการเป็น ไปอย่างปกติตลอดมา และต้องไม่มีพฤติการณ์ที่จะทิ้งงานของทางราชการ หากมีเหตุผลอันสมควรที่จะพิจารณาหรือลดค่าปรับตามสัญญา แม้ได้ดำเนินการล่วงหน้ากำหนดระยะเวลาส่งมอบหรือแล้วเสร็จตามสัญญาหรือข้อตกลงจนมีค่าปรับเกิดขึ้นแล้วก็ตามแต่ต้องยังมีได้มีการตรวจรับงานงวดสุดท้าย

5. หนังสือสำนักนายกรัฐมนตรื ที่ นร(กพร) 1305/ ว11948 ลงวันที่ 13 ธันวาคม 2543

กรณีที่ส่วนราชการได้ทำสัญญาหรือ ข้อตกลงเป็นหนังสือกับผู้รับจ้างแล้ว ต่อมาหากมีความจำเป็นต้องแก้ไขเปลี่ยนแปลงสัญญาหรือข้อตกลง หรือพิจารณาขยายระยะเวลาทำการตามสัญญา การรงคหรือลดค่าปรับแล้ว ให้คณะกรรมการตรวจการจ้าง เป็นผู้เสนอความเห็นเพื่อประกอบการพิจารณาของหัวหน้าส่วนราชการ

6. หนังสือตอบข้อหารือ สำนักนายกรัฐมนตรีนคร (กวท) 1305/10406 ลงวันที่ 18 ธันวาคม 2541

- การพิจารณาหรือลดค่าปรับ เป็นการพิจารณาอนุมัติให้ในเวลาที่ล่วงเลยกำหนดเวลาของสัญญาหรือข้อตกลงไปแล้ว และเป็นกรณีที่มีค่าปรับเกิดขึ้นแล้ว
- การพิจารณาขยายเวลาทำการตามสัญญาหรือข้อตกลง เป็นการพิจารณาอนุมัติให้ก่อนที่จะครบกำหนดสัญญา และค่าปรับยังไม่เกิดขึ้น

ในการขยายเวลาทำการตามสัญญา การงดหรือลดค่าปรับ เป็นนิติกรรมฝ่ายเดียว เมื่อผู้ว่าจ้างเห็นสมควรว่าระยะเวลาที่เสียไปมิใช่ความผิดของผู้รับจ้าง และเห็นสมควรขยายระยะเวลา หรืองดหรือลดค่าปรับให้แล้ว จึงไม่จำเป็นต้องทำสัญญาแก้ไขเพิ่มเติมอีก โดยใช้เพียงคำสั่งอนุมัติของผู้มีอำนาจประกอบสัญญาไว้เป็นหลักฐานในการเบิกจ่ายเงินหรือคืนเงินค่าปรับให้แก่คู่สัญญาก็ได้

7. หนังสือตอบข้อหารือ สำนักนายกรัฐมนตรีนคร (กวท) 1407/2829 ลงวันที่ 5 เมษายน 2545

กรณีกรมฯ ไม่สามารถส่งมอบพื้นที่ทำงานให้แก่ผู้รับจ้างได้ เนื่องจากปัญหาในการจัดกรรมสิทธิ์ที่ดิน ต่อมาเมื่อล่วงเลยเวลาทำการตามที่ระบุในสัญญาจ้างแล้วจึงสามารถส่งมอบพื้นที่ให้ผู้รับจ้างเข้าทำงานได้เฉพาะบางช่วง และภายหลังเมื่อกรมฯ จัดกรรมสิทธิ์ที่ดินได้เสร็จแล้วจึงจะมอบพื้นที่ช่วงอื่น ๆ เพิ่มเติมให้แก่ผู้รับจ้างอีก หากปรากฏข้อเท็จจริงว่ากรมฯ หลงคิดปัญหาอุปสรรคในการจัดกรรมสิทธิ์ที่ดิน และเมื่อเหตุอุปสรรคดังกล่าวสิ้นสุดลงในแต่ละช่วง กรมฯ ก็ยอมใช้ดุลพินิจในการพิจารณาขยายระยะเวลา งดหรือลดค่าปรับให้แก่ผู้รับจ้างได้ตามระยะเวลาที่ผู้รับจ้างได้รับผลกระทบจากการจัดกรรมสิทธิ์ที่ดินในแต่ละช่วงได้ โดยกรมฯ จะต้องพิจารณาด้วยว่าเหตุอุปสรรคดังกล่าวมีส่วนสัมพันธ์กับงานก่อสร้างในส่วนอื่นและเป็นเหตุให้ผู้รับจ้างไม่สามารถดำเนินการก่อสร้างในส่วนทั้งหมดให้แล้วเสร็จตามกำหนดเวลาในสัญญาหรือไม่

สิทธิที่คู่สัญญาจะได้รับการพิจารณา

คู่สัญญาต้องแจ้งเหตุแห่งการขอขยายระยะเวลาทำการตามสัญญา การงดหรือลดค่าปรับตามระเบียบฯ ข้อ 182 ให้หน่วยงานของรัฐทราบภายใน 15 วัน นับถัดจากวันที่เหตุนั้นได้สิ้นสุดลง หากมิได้แจ้งภายในเวลาที่กำหนด คู่สัญญาจะยกมากล่าวอ้างเพื่อของดหรือลดค่าปรับ หรือขอขยายเวลาในภายหลังมิได้ เว้นแต่กรณีเหตุเกิดจากความผิดหรือความบกพร่องของหน่วยงานของรัฐซึ่งมีหลักฐานชัดเจน หรือหน่วยงานของรัฐทราบคือผู้แล้วตั้งแต่ต้น

เอกสารประกอบการพิจารณาขอขยายอายุสัญญา การงดหรือลดค่าปรับ

หน่วยงานที่เป็นคู่สัญญาจะต้องนำส่งเอกสารที่เกี่ยวข้องในการขอขยายอายุสัญญา หรือการงดหรือลดค่าปรับ
อย่างน้อยดังนี้

1. สำเนาสัญญา
2. สำเนาหนังสือแจ้งขอเข้าทำงานและขอรับมอบพื้นที่ตามสัญญาของผู้รับจ้าง ซึ่งการกำหนดวัน
เข้าทำงาน ให้ระบุวันที่แน่นอน ห้ามใช้คำว่า "คาดว่า" เพราะจะมีปัญหาในการพิจารณา (ถ้ามี)
3. สำเนาหนังสือมอบพื้นที่ทำงานของผู้ว่าจ้างทุกครั้งที่ได้มอบพื้นที่ให้ผู้รับจ้างหรือสำเนาหนังสือ
ที่แจ้งโดยกำหนดวันที่แน่นอนที่จะให้ผู้รับจ้างเข้าดำเนินการได้ (ถ้ามี)
4. สำเนาหนังสือผู้รับจ้าง แจ้งปัญหาอุปสรรคที่เป็นเหตุให้ไม่สามารถเข้าทำการก่อสร้างได้ เพื่อขอ
ขยายเวลานั้น แจ้งเหตุติดขัดสาธารณูปโภคต่าง ๆ โดยเฉพาะอย่างยิ่งหนังสือแจ้งฉบับแรก
สำเนาหนังสือขอขยายอายุสัญญาหรือของคหรือลดค่าปรับของผู้รับจ้าง โดยต้องระบุสาเหตุและ
จำนวนวันที่ขอขยายอายุสัญญาแล้วจะไม่รับเรื่องให้พิจารณา กรณีที่ขอขยายอายุสัญญาล่วงหน้า
โดยที่ยังไม่ทราบวันที่มอบสถานที่ให้ได้เนื่องจากไม่ทราบจำนวนวันที่มีเหตุเกิดขึ้นจริง
5. สำเนาหนังสือโครงการ/แขวงฯเจ้าของพื้นที่แจ้งหน่วยงานเจ้าของกิจการสาธารณูปโภคให้ทำ
การรื้อย้าย
6. สำเนาหนังสือหน่วยงานเจ้าของกิจการสาธารณูปโภคแจ้งผลการดำเนินการ
7. สำเนาหนังสือโครงการ/แขวงฯ เจ้าของพื้นที่ แจ้งยืนยันวันที่แก้ไขปัญหาอุปสรรคแล้วเสร็จ
พร้อมให้ผู้รับจ้างเข้าทำการก่อสร้างได้
8. สำเนาใบตรวจรับงาน (กรณีงานแล้วเสร็จให้แจ้งวันแล้วเสร็จด้วย)
9. บันทึกความเห็นของคณะกรรมการตรวจรับพัสดุ ในงานจ้างทั้งหมด (หากกรรมการคนใดมี
ความเห็นแย้งให้บันทึกความเห็นไว้โดยชัดเจน)
10. Work Schedule, Bar Chart ของ Main Item และบันทึกการปฏิบัติงานของผู้รับจ้างและ
เหตุการณ์แวดล้อมเป็นรายวัน เฉพาะวันที่เกี่ยวข้องกับกรณีขอต่ออายุสัญญา (บางกรณี)
11. บันทึกของสำนัก ๆ หรือกองเจ้าของงาน สรุปข้อเท็จจริงเรียงตามลำดับเหตุการณ์ รวมทั้งให้
อ้างอิงเอกสารที่เกี่ยวข้องที่ขอพบ พร้อมความเห็น เพื่อให้คณะกรรมการสามารถนำไป
ประกอบการพิจารณากรณีนั้นได้
12. เอกสารอื่น ๆ เช่น รูปภาพ แผนผัง รูปตัด ฯลฯ (ถ้ามี) เหตุการณ์แวดล้อมเป็นรายวัน เฉพาะ
วันที่เกี่ยวข้องกับกรณีขอต่ออายุสัญญา (บางกรณี)
13. กรณีเกิดอุทกภัย หรือภัยพิบัติ ให้แนบเอกสารประกอบการพิจารณา เช่น ประกาศจังหวัดฯ

การคำนวณเวลาทำการสำหรับงานส่วนที่เหลือเฉพาะติดขัดงานก่อสร้าง

เวลาทำการสำหรับงานส่วนที่เหลือเฉพาะที่ติดขัดการก่อสร้าง มี 2 กรณี

- ๑) กรณีงานที่มีลักษณะเดียวกัน และไม่มีควมยุ่งยากซับซ้อน (ส่วนใหญ่จะเป็นงานอย่างเดียว)
 - คำนวณปริมาณงานส่วนที่ติดขัดเป็นเปอร์เซ็นต์ และเทียบกับระยะเวลาทำการตามสัญญาเดิม จะได้จำนวนวันที่ต้องใช้ในการก่อสร้างงานส่วนที่เหลือเฉพาะที่ติดขัดการก่อสร้าง เช่น งานก่อสร้างสะพาน
- ๒) กรณีที่ต้องก่อสร้างงานหลายอย่าง และลักษณะการทำงานไม่เหมือนกัน
 - คำนวณจำนวนวันที่ต้องใช้ทำการของงานแต่ละอย่างตามหลักเกณฑ์การคิดเวลาทำการของกรมทางหลวง โดยใช้เครื่องมือ เครื่องจักร จำนวนชุดตามชั้นผู้รับเหมา แต่ทั้งนี้ต้องพิจารณาจำนวนเครื่องจักรที่ต้องแบ่งไปใช้งานส่วนที่ไม่ติดขัดด้วย

ตัวอย่าง สัญญาจ้างทำงานก่อสร้างโครงการ A ระยะทาง 10 กิโลเมตร เริ่มต้นสัญญาวันที่ 1 มกราคม 2555 และสิ้นสุดสัญญาวันที่ 31 ธันวาคม 2555 พบปัญหาสารธารณูปโภคติดขัดการก่อสร้าง

ระยะทาง 2 กิโลเมตร ผู้รับจ้างเป็นผู้รับเหมางานก่อสร้างทางชั้น 1 (ภาคผนวก)

กรณีที่ 1 มอบพื้นที่ให้ผู้รับจ้างเมื่อวันที่ 1 ธันวาคม 2555 แนวทางการพิจารณา

- ตามแผนงานที่ผู้รับจ้างได้รับอนุมัติแล้วนั้น เมื่อถึงวันที่ 1 ธันวาคม 2555 จะเหลือเฉพาะงานเปิดเตล็ด

- คำนวณปริมาณงานส่วนที่ติดขัดและเป็นพื้นที่ต่อเนื่อง การคำนวณเวลาทำการ ให้ใช้เครื่องจักรจำนวน 4 ชุด โดยนำปริมาณงานส่วนที่เหลือ + งานเปิดเตล็ดตามเปอร์เซ็นต์ที่เหลือในแผนงานของส่วนที่ไม่ติดขัด + งานเปิดเตล็ดส่วนที่ติดขัด

กรณีที่ 2 มอบพื้นที่ให้ผู้รับจ้างเมื่อวันที่ 1 สิงหาคม 2555 แนวทางการพิจารณา

- ตามแผนงานที่ผู้รับจ้างได้รับอนุมัติแล้วนั้น เมื่อถึงวันที่ 1 สิงหาคม 2555 จะเหลืองานรองพื้นทาง งานพื้นทาง ผิวทาง งานเปิดเตล็ด

- คำนวณปริมาณงานส่วนที่ติดขัดและเป็นพื้นที่ต่อเนื่อง การคำนวณเวลาทำการ ให้ใช้เครื่องจักรจำนวน 4 ชุด โดยนำปริมาณงานส่วนที่เหลือ + งานเปิดเตล็ดตามเปอร์เซ็นต์เหลือในแผนงานของส่วนที่ไม่ติดขัด + ปริมาณงานส่วนที่ติดขัด + งานเปิดเตล็ดส่วนที่ติดขัด

กรณีที่ 3 มอบพื้นที่ให้ผู้รับจ้างเมื่อวันที่ 1 มกราคม 2556 แนวทางการพิจารณา

- สิ้นสุดสัญญาเดิมแล้ว
- ค่าตอบแทนปริมาณงานส่วนที่คิดจัดและเป็นพื้นที่ต่อเนื่อง การคำนวณเวลาทำการให้ใช้เครื่องจักรจำนวน 4 ชุด โดยนำเฉพาะปริมาณงานส่วนที่คิดจัด + งานเบ็ดเตล็ด ส่วนที่คิดจัด

การคำนวณเวลาทำการให้แสดงในรูป Bar Chart ตามลำดับขั้นตอนของการก่อสร้างนั้น ๆ แต่ทั้งนี้อาจเผื่อเวลาตามลักษณะการก่อสร้างและสถานการณ์ที่เกิดขึ้นจริง ดังนี้-

- เวลาเตรียมการขนย้ายเครื่องจักร
- ปริมาณงานเหลือน้อย แต่มีความยุ่งยากซับซ้อนในการทำงานต้องใช้เทคนิคสูง และความประณีต ต้องรอ Concrete Set คั่ว ฯลฯ
- จำนวนวันที่เสียไปเนื่องจากฝนตกและทำงานไม่ได้

การพิจารณาจำนวนวันที่จะขยายอายุสัญญา (ให้ไว้เป็นตัวอย่างประกอบการพิจารณา)

กำหนดให้ ก = ระยะเวลาที่รอคอยการส่งมอบพื้นที่

ข = ระยะเวลาที่ใช้ทำงานเฉพาะที่คิดขจัดการก่อสร้าง คำนวณความหนักเกณฑ์กรมฯ

ค = ระยะเวลาที่เหลืออยู่ในสัญญาเดิมนับตั้งแต่วันรับมอบพื้นที่ให้ผู้รับจ้างเข้าดำเนินการได้

1. กรณีผู้ว่าจ้างไม่สามารถส่งมอบพื้นที่ให้แก่ผู้รับจ้างได้ตั้งแต่เริ่มต้นสัญญา

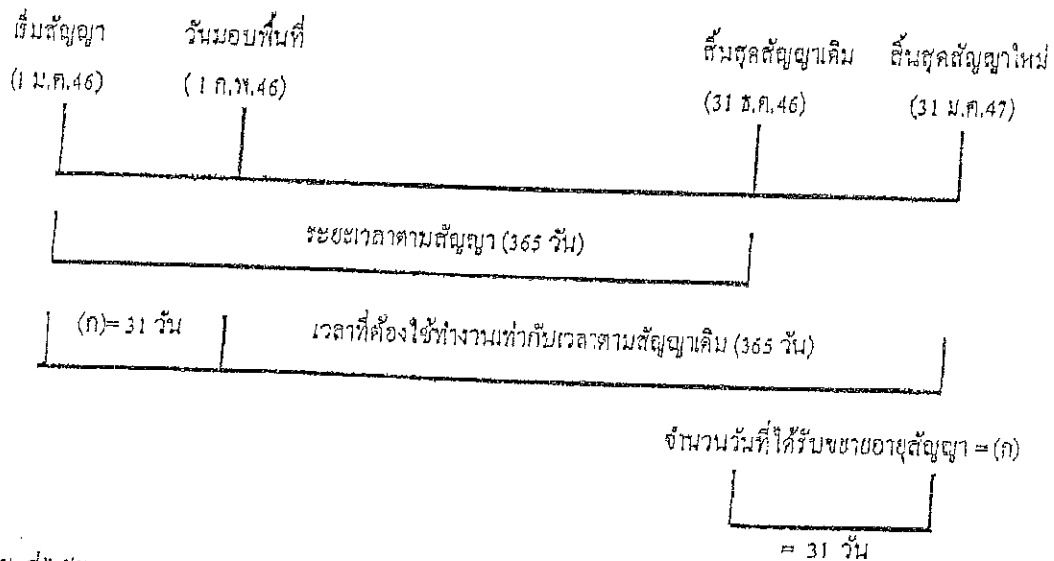

จำนวนวันที่ได้รับการขยายอายุสัญญา = จำนวนวันที่สูญเสียไปนับตั้งแต่วันเริ่มต้นอายุสัญญาถึงก่อนวันที่ได้รับมอบพื้นที่ = (ก)

ตัวอย่าง โครงการ A เริ่มต้นสัญญาวันที่ 1 มกราคม 2546 และสิ้นสุดสัญญาวันที่ 31 ธันวาคม 2546

ระยะเวลาตามสัญญา 365 วัน เมื่อเริ่มต้นสัญญาผู้ว่าจ้างไม่สามารถส่งมอบพื้นที่ให้แก่ผู้รับจ้างได้จนถึงวันที่ 1 กุมภาพันธ์ 2546 จึงมอบพื้นที่ให้แก่ผู้รับจ้างเข้าดำเนินการได้

จำนวนวันที่ได้รับการขยายอายุสัญญา = จำนวนวันที่สูญเสียไปนับตั้งแต่วันเริ่มต้นอายุสัญญา (1 ม.ค. 46) ถึงก่อนวันที่ได้รับมอบพื้นที่ (31 ม.ค. 46) = 31 วัน

นับถดถอยจากวันสิ้นสุดสัญญาเดิม โดยจะสิ้นสุดสัญญาใหม่วันที่ 31 ม.ค. 47

2. กรณีผู้ว่าจ้างส่งมอบพื้นที่ให้แก่ผู้รับจ้างได้ตั้งแต่เริ่มต้นสัญญา แต่มีบางส่วนติดขัดการจัดกรรมสิทธิ์ที่ดิน หรือติดขัดสาธารณูปโภค หรือมีอุปสรรคอื่นใดที่เป็นเหตุติดขัดการก่อสร้าง มี 2 กรณี

2.1 แก้ไขปัญหาแล้วเสร็จในอายุสัญญา

กรณีที่ 1

ถ้าระยะเวลาที่ใช้ทำงานเฉพาะที่ติดขัดการก่อสร้าง (ข) น้อยกว่าเวลาที่เหลืออยู่ในสัญญาเดิม นับแต่วันรับมอบพื้นที่ (ค) จะไม่ขยายอายุสัญญาให้

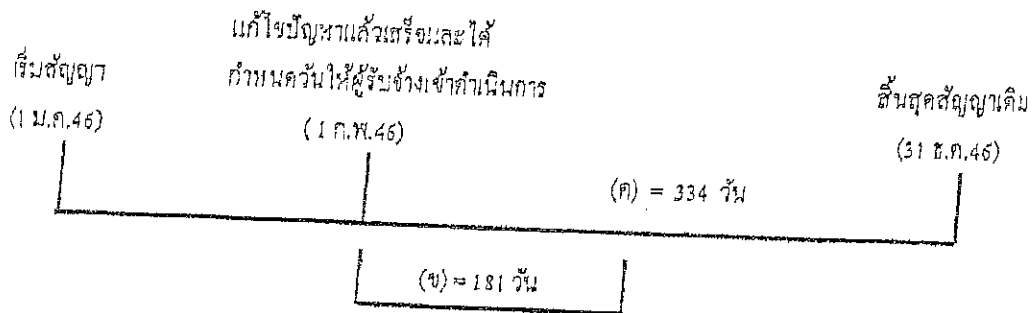

ตัวอย่าง

โครงการ A เริ่มต้นสัญญาวันที่ 1 มกราคม 2546 และสิ้นสุดสัญญาวันที่ 31 ธันวาคม 2546 ระยะเวลาตามสัญญา 365 วัน เมื่อเริ่มต้นสัญญาผู้ว่าจ้างสามารถส่งมอบพื้นที่ให้แก่ผู้รับจ้างได้ แต่ยังมีจุดติดขัดการก่อสร้างอยู่จนถึงวันที่ 1 กุมภาพันธ์ 2546 ผู้ว่าจ้างสามารถส่งมอบพื้นที่จุดที่ติดขัดการก่อสร้างให้แก่ผู้รับจ้างเข้าดำเนินการก่อสร้างได้ และผู้ว่าจ้างได้คำนวณระยะเวลาที่ใช้ทำงานเฉพาะที่ติดขัดการก่อสร้าง ตามหลักเกณฑ์กรมฯ (ข) เป็นเวลา 181 วัน

กรณีนี้ ระยะเวลาที่ใช้ทำงานเฉพาะที่ติดขัดการก่อสร้าง (181 วัน) น้อยกว่าเวลาที่เหลืออยู่ในสัญญาเดิม (334 วัน) จะไม่ขยายอายุสัญญาให้

กรณีที่ 2

ถ้าระยะเวลาที่ใช้ทำงานเฉพาะที่ติดขัดการก่อสร้าง (ข) มากกว่าเวลาที่เหลืออยู่ในสัญญาเดิม (ค)

จำนวนวันที่ได้รับการขยายอายุสัญญา = (ข) - (ค)

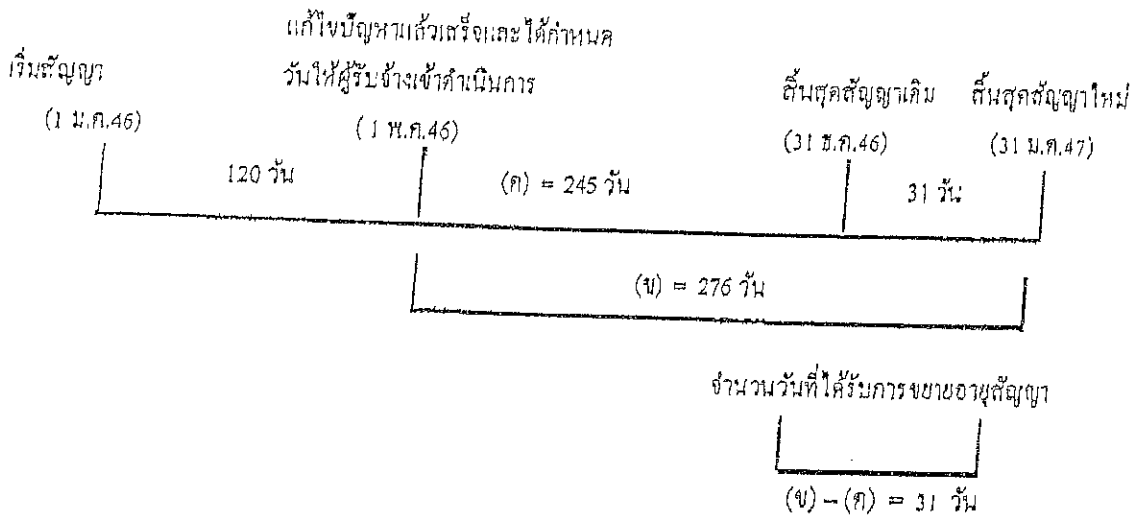

ตัวอย่าง

โครงการฯ A เริ่มต้นสัญญาวันที่ 1 มกราคม 2546 และสิ้นสุดสัญญาวันที่ 31 ธันวาคม 2546 ระยะเวลาตามสัญญา 365 วัน เมื่อเริ่มสัญญาผู้ว่าจ้างสามารถส่งมอบพื้นที่ให้ผู้รับจ้างเข้าดำเนินการก่อสร้างได้ แต่ยังมีจุดกีดขวางการก่อสร้างอยู่ จนถึงวันที่ 1 พฤษภาคม 2546 ผู้ว่าจ้างสามารถส่งมอบพื้นที่จุดที่กีดขวางการก่อสร้างให้แก่ผู้รับจ้างเข้าดำเนินการก่อสร้างได้ และผู้ว่าจ้างได้คำนวณระยะเวลาที่ใช้ทำงานเฉพาะที่ติดขัดการก่อสร้าง ตามหลักเกณฑ์กรมฯ (ข) เป็นเวลา 276 วัน

$$\begin{aligned}
 \text{จำนวนวันที่ได้รับขยายอายุสัญญา} &= (ข) - (ค) \\
 &= 276 - 245 \\
 &= 31 \text{ วัน นับถัดจากสิ้นสุดสัญญาเดิม}
 \end{aligned}$$

โดยจะสิ้นสุดสัญญาใหม่วันที่ 31 มีนาคม 2547

2.2 แก้ไขปัญหาแล้วเสร็จหลังจากสิ้นสุดสัญญา

กรณีที่ 1

ณ วันที่แก้ไขปัญหาค่าตัวเสร็จและกำหนดวันที่ให้ผู้รับจ้างเข้าดำเนินการได้ ยังมีงานในส่วนที่ไม่ติดขัดการก่อสร้างเหลืออยู่

เริ่มสัญญา (1 ม.ค.45)	สิ้นสุดสัญญาเดิม (31 ธ.ค.46)	วันที่แก้ไขปัญหาแล้วเสร็จ และกำหนดวันให้ผู้รับจ้าง เข้าทำงานต่อไปได้ (1 ก.พ.47)
--------------------------	---------------------------------	--

ระยะเวลาทำงานส่วนที่เหลือ		
	31 วัน (ก)	(ข) = 61 วัน

จำนวนวันที่ได้รับการลดค่าปรับ
ไม่เกิน 61 วัน

จำนวนวันที่ได้รับการลดค่าปรับไม่เกิน = (ข)

ตัวอย่าง

โครงการ A เริ่มขึ้นสัญญาวันที่ 1 มกราคม 2546 สิ้นสุดสัญญาวันที่ 31 ธันวาคม 2546 ระยะเวลา
 ดำเนินการ 365 วัน เมื่อเริ่มสัญญาผู้ว่าจ้างสามารถส่งมอบพื้นที่ให้ผู้รับจ้างเข้าดำเนินการก่อสร้างได้ แต่ยังมีจุด
 คัดค้านการก่อสร้างอยู่ และเมื่อสิ้นสุดสัญญาเดิม (31 ธันวาคม 2546) ผู้ว่าจ้างยังไม่สามารถส่งมอบพื้นที่จุด
 คัดค้านการก่อสร้างให้ผู้รับจ้างได้ จนถึงวันที่ 1 กุมภาพันธ์ 2547 จึงสามารถส่งมอบพื้นที่จุดคัดค้านการก่อสร้าง
 ให้ผู้รับจ้างเข้าดำเนินการก่อสร้างได้ ซึ่งขณะนั้นงานในส่วนที่ไม่คัดค้านการก่อสร้างยังไม่แล้วเสร็จและ
 ระยะเวลาที่ใช้ทำงานเฉพาะส่วนที่คัดค้านปัญหาคำนวณตามหลักเกณฑ์ของกรมทางหลวงใช้เวลา 61 วัน (ข)

จำนวนวันที่ได้รับการขยายอายุสัญญาเท่ากับระยะเวลาที่ใช้ทำงานเฉพาะที่คัดค้านการก่อสร้าง คำนวณ
 ตามหลักเกณฑ์กรมฯ (ข) ส่วนระยะเวลาตั้งแต่วันถัดจากวันสิ้นสุดสัญญาเดิม (1 มกราคม 2547) ถึงวันก่อนวัน
 มอบพื้นที่ให้ผู้รับจ้างเข้าดำเนินการได้ (31 มกราคม 2547) จำนวน 31 วัน (ก) จะไม่ได้รับการลดค่าปรับ
 เนื่องจากงานในส่วนที่ไม่คัดค้านการก่อสร้างยังไม่แล้วเสร็จ

จำนวนวันที่ได้รับการลดค่าปรับ ไม่เกิน = 61 วัน

กรณีที่ 2

ณ วันที่แก้ไขปัญหาลแล้วเสร็จและกำหนดวันที่ผู้รับจ้างเข้าดำเนินการ ได้ ผู้รับจ้างทำงานในส่วนที่ไม่
คิดขั้ดการก่อสร้างแล้วเสร็จ ทำให้ผู้รับจ้างต้องเสียเวลารอคอย

	งานในส่วนที่ไม่คิดขั้ด	
	แล้วเสร็จ	วันสิ้นสุดสัญญาใหม่
เริ่มสัญญา	วันสิ้นสุดสัญญาเดิม	30 มี.ค.47
(1 ม.ค.46)	(31 ธ.ค.46)	

ระยะเวลาทำงานส่วนที่เหลือ	
(ก) = 30 วัน	(ข) = 60 วัน

วันที่แก้ไขปัญหาลแล้วเสร็จและกำหนด วันที่ผู้รับจ้างเข้าทำงานต่อไปได้ (31 มี.ค. 47)
--

จำนวนวันที่ได้รับการขยายอายุสัญญา
90 วัน

จำนวนวันที่ได้รับการขยายอายุสัญญา = (ก) + (ข)

ตัวอย่าง

โครงการ A เริ่มคั้นสัญญาวันที่ 1 มกราคม 2546 สิ้นสุดสัญญาวันที่ 31 ธันวาคม 2546 ระยะเวลา
ค้ำประกัน 365 วัน เมื่อเริ่มสัญญาผู้ว่าจ้างสามารถส่งมอบพื้นที่ให้ผู้รับจ้างเข้าดำเนินการก่อสร้างได้ แต่ยังมีจุด
คิดขั้ดการก่อสร้างอยู่ และเมื่อสิ้นสุดสัญญาเดิม (31 ธันวาคม 2546) ผู้ว่าจ้างยังไม่สามารถส่งมอบพื้นที่จุด
คิดขั้ดการก่อสร้างให้ผู้รับจ้างได้ แต่ผู้รับจ้างดำเนินการก่อสร้างงานในส่วนที่ไม่คิดขั้ดแล้วเสร็จภายในวัน
สิ้นสุดสัญญาเดิม (31 ธันวาคม 2546) จนถึงวันที่ 31 มกราคม 2547 จึงสามารถส่งมอบพื้นที่จุดคิดขั้ดการ
ก่อสร้างให้ผู้รับจ้างเข้าดำเนินการก่อสร้างได้ และระยะเวลาที่ใช้ทำงานเฉพาะส่วนที่คิดขั้ดปัญหา คำนวณตาม
หลักเกณฑ์ของกรมทางหลวงใช้เวลา 60 วัน (ข)

- ระยะเวลาการรอคอยการส่งมอบพื้นที่ (ก) ตั้งแต่วันถัดจากวันที่ทำงานในส่วนที่ไม่คิดขั้ดแล้วเสร็จ
(1 มกราคม 2547) ถึงวันก่อนวันมอบพื้นที่ให้ผู้รับจ้างเข้าดำเนินการได้ (31 มกราคม 2547) จำนวน 30 วัน

- ระยะเวลาที่ใช้ทำงานเฉพาะที่คิดขั้ดการก่อสร้างคำนวณตามหลักเกณฑ์กรมฯ (ข) จำนวน 60 วัน
จำนวนวันที่ได้รับการขยายอายุสัญญา = (ก) + (ข)

= 30 + 60

= 90 วัน โดยจะสิ้นสุดสัญญาใหม่วันที่ 30 มีนาคม 2547

กรณีที่ 3

๓. วันสิ้นสุดสัญญาผู้รับจ้างทำงานในส่วนที่ไม่ติดขัดการก่อสร้างไม่แล้วเสร็จ แต่วันที่เกิดปัญหาแล้วเสร็จและกำหนดวันให้ผู้รับจ้างเข้าดำเนินการได้ ผู้รับจ้างทำงานในส่วนที่ไม่ติดขัดการก่อสร้างแล้วเสร็จ ทำให้ผู้รับจ้างต้องเสียเวลารอคอย

เริ่มสัญญา (1 ม.ค. 46)	งานในส่วน		วันสิ้นสุดสัญญาใหม่ 30 เม.ย. 47
	วันสิ้นสุดสัญญาเดิม (31 ธ.ค. 46)	ที่ไม่ติดขัดแล้วเสร็จ (31 ม.ค. 47)	
		รอกอย	ระยะเวลาทำงานส่วนที่เหลือ
	31 วัน	(ก) = 29 วัน	(ข) = 61 วัน

วันที่เกิดปัญหาแล้วเสร็จและกำหนด
วันให้ผู้รับจ้างเข้าทำงานต่อไปได้
(1 มี.ค. 47)

จำนวนวันที่ได้รับการลดค่าปรับ
ไม่เกิน 90 วัน

จำนวนวันที่ได้รับการขยายอายุสัญญา = (ก) + (ข)

ตัวอย่าง

โครงการ A เริ่มต้นสัญญาวันที่ 1 มกราคม 2546 สิ้นสุดสัญญาวันที่ 31 ธันวาคม 2546 ระยะเวลาดำเนินการ 365 วัน เมื่อเริ่มสัญญาผู้ว่าจ้างสามารถส่งมอบพื้นที่ให้ผู้รับจ้างเข้าดำเนินการก่อสร้างได้ แต่ยังมีจุดติดขัดการก่อสร้างอยู่ และเมื่อสิ้นสุดสัญญาเดิม (31 ธันวาคม 2546) ผู้ว่าจ้างยังไม่สามารถส่งมอบพื้นที่จุดติดขัดการก่อสร้างให้ผู้รับจ้างได้ จนถึงวันที่ 31 มกราคม 2547 งานก่อสร้างในส่วนที่ไม่ติดขัดแล้วเสร็จ แต่ผู้ว่าจ้างยังไม่สามารถส่งมอบพื้นที่จุดติดขัดการก่อสร้างให้ผู้รับจ้างได้ จนถึงวันที่ 1 มีนาคม 2547 จึงสามารถส่งมอบพื้นที่จุดติดขัดการก่อสร้างให้ผู้รับจ้างเข้าดำเนินการก่อสร้างได้ และระยะเวลาที่ใช้ทำงานเฉพาะส่วนที่ติดขัดปัญหาคำนวณตามหลักเกณฑ์ของกรมทางหลวง ใช้เวลา 61 วัน (ข)

- ระยะเวลาตั้งแต่วันถัดจากวันสิ้นสุดสัญญาเดิม (1 มกราคม 2547) ถึงวันที่งานในส่วนไม่ติดขัดแล้วเสร็จ (31 มกราคม 2547) จำนวน 31 วัน ไม่ได้รับการลดค่าปรับ เนื่องจากงานในส่วนที่ไม่ติดขัดการก่อสร้างยังไม่แล้วเสร็จ

- ระยะเวลาการรอคอยการส่งมอบพื้นที่ (ก) ตั้งแต่วันถัดจากวันที่ทำงานในส่วนที่ไม่ติดขัดแล้วเสร็จ (1 กุมภาพันธ์ 2547) ถึงวันก่อนวันมอบพื้นที่ให้ผู้รับจ้างเข้าดำเนินการได้ (29 กุมภาพันธ์ 2547) จำนวน 29 วัน

- ระยะเวลาที่ใช้ทำงานเฉพาะที่ติดขัดการก่อสร้างคำนวณตามหลักเกณฑ์กรมฯ (ข) จำนวน 61 วัน

จำนวนวันที่ได้รับการลดค่าปรับ ไม่เกิน = (ก) + (ข)
= 29 + 61 (90 วัน)

2.3 กรณีเกิดอุทกภัย

พิจารณาขยายอายุสัญญาให้ผู้รับจ้าง โดยพิจารณาเอกสาร หลักฐาน และข้อเท็จจริง ดังนี้

1. พื้นที่โครงการก่อสร้างตามสัญญาได้รับผลกระทบและไม่สามารถทำการก่อสร้างได้จริง
2. มีประกาศของจังหวัดแจ้งเตือนสถานการณ์อุทกภัย หรือเป็นเขตประสบภัยพิบัติอุทกภัย โดยพิจารณาจากวันเริ่มคันประกาศฯ ถึงวันสิ้นสุดประกาศฯ หรือวันที่โครงการฯ มีหนังสือแจ้งให้ผู้รับจ้างเข้าทำงานต่อไปได้ในกรณีไม่มีประกาศของจังหวัดกำหนดวันสิ้นสุดไว้ ทั้งนี้โครงการฯ ต้องแจ้งผู้บังคับบัญชาตามลำดับ และผู้เกี่ยวข้องทราบด้วย
3. นำท่วมคันทาง โดยพิจารณาจากภาพถ่ายที่ระบุนวันเดือนปีที่ชัดเจน พร้อมทั้งให้โครงการฯ รับรองด้วย
4. หากมีปริมาณงานที่ต้องดำเนินการแก้ไขซ่อมแซมภายหลังน้ำลด ให้คำนวณปริมาณงานที่ต้องดำเนินการฟื้นฟู แสดงในรูปแบบของ Bar Chart
5. เอกสารหลักฐาน และข้อเท็จจริงอื่นๆ ที่เกี่ยวข้อง (ถ้ามี)

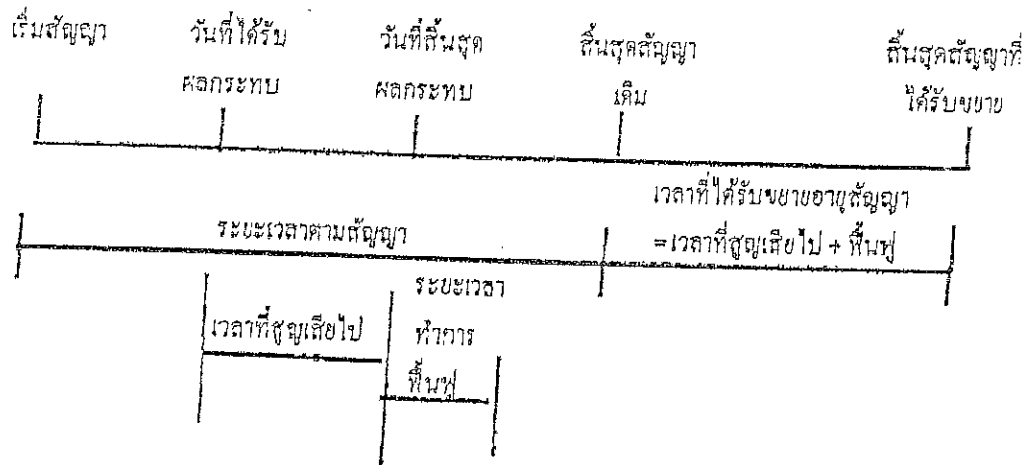

จำนวนวันที่ได้รับการขยายอายุสัญญา = จำนวนวันที่ได้รับผลกระทบตั้งแต่วันเริ่มได้รับผลกระทบ ถึงวันที่สิ้นสุดผลกระทบ และหรือวันที่ได้แจ้งให้ผู้รับจ้างเข้าดำเนินการได้ + จำนวนวันที่ใช้ฟื้นฟูภายหลังน้ำลด

2.5 กรณีหยุดงานช่วงเทศกาลปีใหม่หรือสงกรานต์ ตามหนังสือกรมฯ ขอความร่วมมือหรือสั่งให้หยุดการก่อสร้าง

พิจารณาขยายอายุสัญญาให้ผู้รับจ้างตามวันที่หยุดงานจริง โดยไม่ตัดวันหยุดตามประเพณี ทั้งนี้ ให้พิจารณาตามหนังสือกรมฯ ขอความร่วมมือหรือสั่งให้หยุดการก่อสร้างประกอบกับบันทึกการปฏิบัติงานของผู้รับจ้าง และให้ใช้เป็นแนวทางการพิจารณาขยายอายุสัญญา

2.6 กรณีที่มีเหตุการณ์อื่นอันเป็นเหตุสุดวิสัยเหตุใด ๆ อันเนื่องมาจากความผิดหรือความบกพร่องของฝ่ายผู้ว่าจ้าง หรือพฤติการณ์อื่นหนึ่งอันใดที่ผู้รับจ้างไม่ต้องรับผิดชอบตามกฎหมาย ทำให้ผู้รับจ้างไม่สามารถทำงานให้แล้วเสร็จตามกำหนดในสัญญาได้ และปรากฏรายละเอียดข้อเท็จจริงใด ๆ แยกต่างไปจากตัวอย่างดังกล่าวข้างต้น ให้พิจารณาขยายเวลาได้ตามจำนวนวันที่มีเหตุเกิดขึ้นตามความเหมาะสมเป็นกรณี ๆ ไป

ลำดับขั้นตอนการเสนอขอขยายอายุสัญญา งดหรือลดค่าปรับ

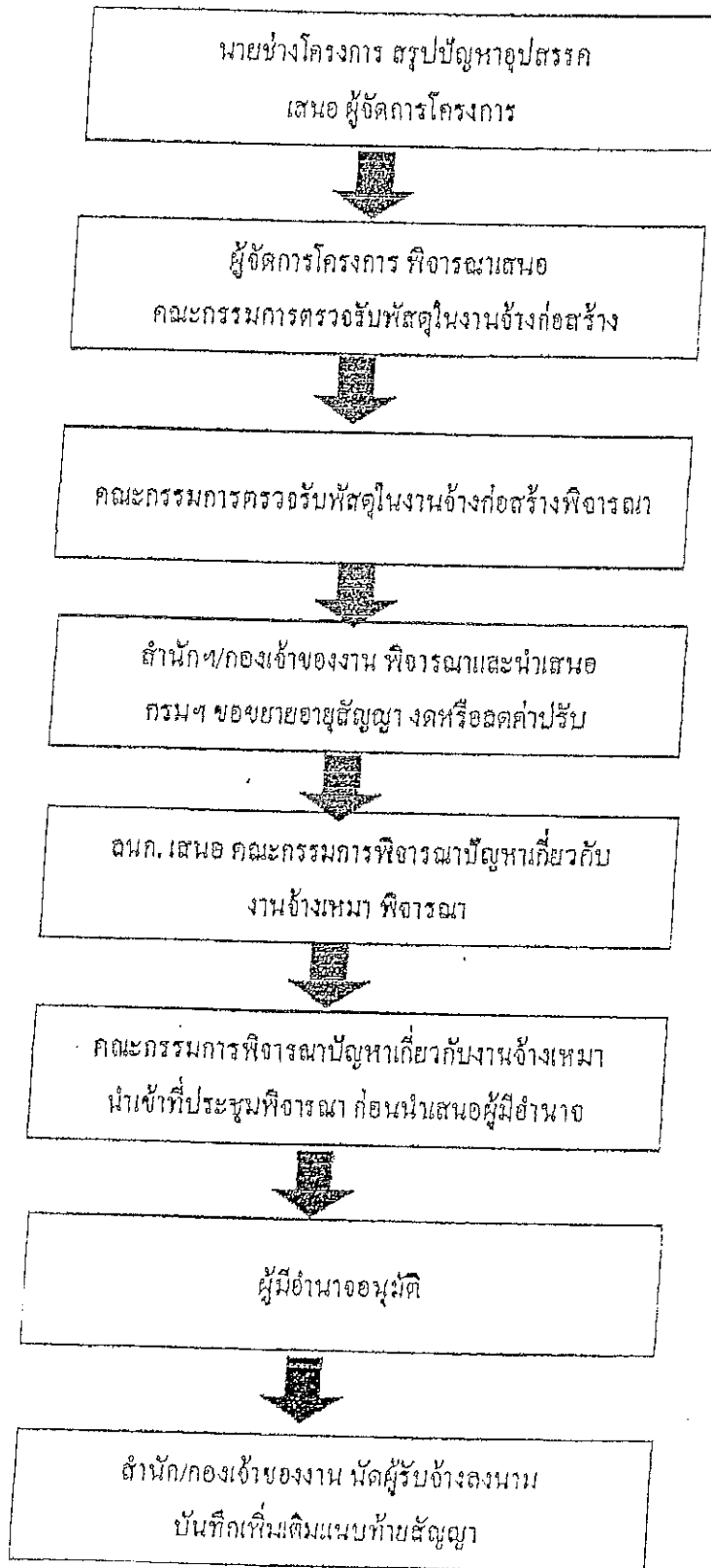

หลักเกณฑ์การกำหนดเวลาทำการงานก่อสร้างทางและสะพาน

1. งานที่ต้องใช้เครื่องจักรประเภทเดียวกัน เช่น งานก่อสร้างชั้นดินถม, วัสดุคัดเลือก, รองพื้นทางลูกรัง, พื้นทางหินคลุก ให้คำนวณเวลาทำการของงานแต่ละรายการแล้วนำมารวมกัน โดยคำนวณจากจำนวนเครื่องจักรงานก่อสร้างทางของผู้รับเหมาแต่ละชั้น ดังนี้.-

- | | |
|------------------------------------|-----------------------------------|
| 1.1 ผู้รับเหมางานก่อสร้างชั้นพิเศษ | จำนวนเครื่องจักรไม่น้อยกว่า 5 ชุด |
| 1.2 ผู้รับเหมางานก่อสร้างทางชั้น 1 | จำนวนเครื่องจักรไม่น้อยกว่า 4 ชุด |
| 1.3 ผู้รับเหมางานก่อสร้างชั้น 2 | จำนวนเครื่องจักรไม่น้อยกว่า 3 ชุด |
| 1.4 ผู้รับเหมางานก่อสร้างทางชั้น 3 | จำนวนเครื่องจักรไม่น้อยกว่า 2 ชุด |
| 1.5 ผู้รับเหมางานก่อสร้างทางชั้น 4 | จำนวนเครื่องจักรไม่น้อยกว่า 1 ชุด |

กรณีผิวทางเป็นคอนกรีตให้พิจารณาระยะเวลาทำการก่อสร้างผิวทางคอนกรีตตามความเหมาะสม เนื่องจากต้องมีระยะเวลาการป่มคอนกรีต

2. งานที่มีปริมาณงานดินตัดมาก เช่น งานตัดเขา ระยะเวลาทำการของงานดินตัดมากกว่างานดินถม ให้ใช้เวลาทำการของงานดินตัดเป็นฐานในการกำหนดเวลาทำการ

3. ก่อนเริ่มงานดินถมคันทาง งานดินตัด หรืองานก่อสร้างสะพาน แล้วแต่กรณี ให้มีเวลาเตรียมการก่อนเริ่มสำหรับงานวางป่า ขุดคอ และเตรียมวัสดุก่อสร้างเป็นเวลา 7 วัน

4. งาน Prime Coat ให้เสร็จหลังงาน Base 7 วัน, งานชั้น Binder Course เสร็จหลังงาน Prime Coat 7 วัน

5. งานปรับปรุงทางจาก 2 ช่องจราจร เป็น 4 ช่องจราจร และจำเป็นต้องก่อสร้างครั้งละด้าน และรอเบี่ยงการจราจรก่อนก่อสร้างอีกด้านหนึ่ง ให้เพิ่มเวลาทำการได้ไม่เกิน 30 วัน

6. งานที่มีการก่อสร้างสะพานรวมอยู่ในงานทางให้คำนวณ ดังนี้

6.1 คีตระยะเวลาทำการก่อสร้างสะพานเฉลี่ย 2 วัน/เมตร/กึ่งงาน

6.2 จำนวนที่มงานก่อสร้างสะพานสามารถเพิ่มได้ตามความจำเป็นและเหมาะสม

6.3 งานทางที่มีมาตรฐานไม่เกินชั้น 1 จำนวนวันทำการก่อสร้างสะพานต้องไม่น้อยกว่า 150 วัน

6.4 งานทางที่มีมาตรฐานชั้นพิเศษ จำนวนวันทำการก่อสร้างสะพานต้องไม่น้อยกว่า 270 วัน

6.5 กรณีเวลาทำการงานทางมากกว่างานสะพานอยู่แล้ว ไม่ต้องใช้เวลาให้งานสะพานอีก

7. งานเบ็ดเตล็ดให้พิจารณาระยะเวลาตามวงเงินค่างาน ดังนี้.-
- | | |
|--|-----------------------------|
| 7.1 วงเงินไม่เกิน 10 ล้านบาท | ให้เวลาทำการไม่เกิน 60 วัน |
| 7.2 วงเงินเกิน 10 ล้านบาทแต่ไม่เกิน 20 ล้านบาท | ให้เวลาทำการไม่เกิน 80 วัน |
| 7.3 วงเงินเกิน 20 ล้านบาท | ให้เวลาทำการไม่เกิน 100 วัน |
8. ระยะเวลาเพื่อไว้สำหรับอุตุฝนให้คำนวณ ดังนี้.-
- | | |
|---|--|
| 8.1 ในพื้นที่ฝนตกปกติไม่เกิน 60 วัน/ปี | |
| 8.2 ในพื้นที่ฝนตกชุกไม่เกิน 90 วัน/ปี | |
| 8.3 ในพื้นที่ฝนตกชุกมาก (เฉพาะ จ.ตราด, จ.พังงา, จ.ระนอง, จ.จันทบุรี) คิดเวลาให้ไม่เกิน 120 น/ปี | |
9. กรณีมีเงื่อนไขพิเศษที่ต้องรอเวลาการรุดคิว ให้เพิ่มระยะเวลาทำการตามเงื่อนไขพิเศษนั้น

อัตราการทำงานของผู้เครื่องจักรก่อสร้างทาง 1 ชุด

ลำดับ	ลักษณะงาน	ผลงานต่อวัน	หน่วย
1	งานวางป่าขุดตอ		
	ขนาดเบา	11,000.00	ตร.ม.
	ขนาดกลาง	11,000.00	ตร.ม.
2	ขนาดหนัก	7,000.00	ตร.ม.
	งานตัดคันทาง		
	ดิน	600.00	ลบ.ม. ธรรมชาติ
	หินลูกรัง	1,100.00	ลบ.ม. ธรรมชาติ
3	หินแข็ง	300.00	ลบ.ม. ธรรมชาติ
	งานดินถมคันทาง	600.00	ลบ.ม. แน่น
4	งานวัสดุคัดเลือก รองพื้นทาง ลูกรีง	500.00	ลบ.ม. แน่น
5	งานพื้นทาง หินกลุ่ก	290.00	ลบ.ม. แน่น
6	งานไหล่ทาง ลูกรีง หินกลุ่ก	310.00	ลบ.ม. แน่น
7	งานราดยางไทรมีไค้ค	5,000.00	ตร.ม.
8	งานราดยางมทคไค้ค	3,500.00	ตร.ม.
9	งานผิวทางแบบบาง		
	ชั้นเดียว	4,945.00	ตร.ม.
10	สองชั้น	2,730.00	ตร.ม.
	งานผิวทางแอสฟัลท์คอนกรีต		
	เครื่องผสมแอสฟัลท์ติก	430.00	คัน
11	ปูผิวแอสฟัลท์ติกหนา 5 ซม.	3,500.00	ตร.ม.
	งานผิวทางคอนกรีตเสริมเหล็ก		
12	เครื่องผสมคอนกรีต	175.00	ลบ.ม.
	ปูผิวคอนกรีตหนา 25 ซม.	875.00	ตร.ม.
	งานพื้นทางวัสดุผสม Stabilized base	300.00	ลบ.ม. แน่น

หมายเหตุ 1. อัตราการทำงานนี้ใช้สำหรับคำนวณจำนวนวันทำการตามสัญญา สำหรับงานคันทางและโครงสร้างผิวทาง

จำนวนวันทำงานกำหนดงานเบ็ดเตล็ด และอื่น ๆ จะนำมารวมภายหลัง

2. หน่วย ลบ.ม. ธรรมชาติ เป็นหน่วย ลบ.ม. แน่น ในสภาพธรรมชาติ (Bank volume)
3. หน่วย ลบ.ม. แน่น เป็นหน่วย ลบ.ม. แน่น ภายหลังการบดทับ (Compacted volume)
4. จำนวนชั่วโมงทำงานต่อวันคิด 7.00 ชม./วัน

ลงชื่อ.....ผู้ว่าจ้าง

ลงชื่อ.....



หนังสือส่งมอบสถานที่

ทางหลวงหมายเลข ๔๐๒๔ ตอน บางคู - ดินเขา ระหว่าง กม.๐+๐๐๐ - กม.๑๑+๖๕๐
ทางหลวงหมายเลข ๔๐๒๔ ตอน ดินเขา - หาดราไวย์ ระหว่าง กม.๑๑+๖๕๐ - กม.๒๒+๗๒๐

ตามที่ บริษัท อาคเนย์ทราฟฟิค จำกัด ได้ตกลงทำสัญญากับกรมทางหลวง เพื่อทำการ งานป้ายจราจร ทางหลวงหมายเลข ๔๐๒๔ ตอน บางคู - ดินเขา ระหว่าง กม.๐+๐๐๐ - กม.๑๑+๖๕๐ และทางหลวงหมายเลข ๔๐๒๔ ตอน ดินเขา - หาดราไวย์ ระหว่าง กม.๑๑+๖๕๐ - กม.๒๒+๗๒๐ ปริมาณงาน ๔ แห่ง ตามสัญญาเลขที่ ภก ๑๒/๒๕๖๓ ลงวันที่ ๒๑ เมษายน ๒๕๖๓



แขวงทางหลวงภูเก็ต ขอมอบ ทางหลวงหมายเลข ๔๐๒๔ ตอน บางคู - ดินเขา ระหว่าง กม.๐+๐๐๐ - กม.๑๑+๖๕๐ และทางหลวงหมายเลข ๔๐๒๔ ตอน ดินเขา - หาดราไวย์ ระหว่าง กม.๑๑+๖๕๐ - กม.๒๒+๗๒๐ ปริมาณงาน ๔ แห่ง ให้ บริษัท อาคเนย์ทราฟฟิค จำกัด ดำเนินการตามสัญญาเลขที่ ภก ๑๒/๒๕๖๓ ลงวันที่ ๒๑ เมษายน ๒๕๖๓ ซึ่ง บริษัท อาคเนย์ทราฟฟิค จำกัด จะต้องปฏิบัติตามเงื่อนไขในการรับมอบดังต่อไปนี้.-

- ผู้รับมอบจะต้องดูแลรักษาทางที่รับมอบให้มีสภาพดี ให้การจราจรผ่านได้โดยสะดวกรวดเร็ว และปลอดภัยทุกฤดูกาล
 - ถ้ามีความจำเป็นจะต้องทำทางเบี่ยง หรือวางสิ่งกีดขวางบนทางหลวง ผู้รับมอบจะต้องติดตั้งป้ายจราจรตามมาตรฐานที่กรมทางหลวงกำหนด เพื่อให้เกิดความปลอดภัยแก่ ผู้ใช้เส้นทาง
 - ผู้รับมอบจะต้องรับผิดชอบในความชำรุดเสียหายที่เกิดขึ้นในทางหลวงที่รับมอบ และต้องปฏิบัติให้เปรียบเสมือนว่าอยู่ในความควบคุมของแขวงฯ
 - สิ่งก่อสร้างวัสดุที่ใช้ในงานทางที่ผู้รับมอบได้รับไปพร้อมเส้นทางในช่วงนั้น เช่น ป้ายจราจร, หลักร กม., หลักรันโค้ง, สะพาน คสล. ท่อน้ำ และอื่นๆ เมื่อผู้รับมอบ ได้รับความจำเป็นต้องใช้แล้วก็ให้รวบรวมไว้และจัดทำบัญชีส่งมอบคืนแขวงฯ โดยเร็ว (จะต้องครบถ้วนตามที่รับมอบไป ยกเว้นชำรุดตามสภาพการใช้งาน)
 - การที่ผู้รับมอบเส้นทางไปแล้วนั้น แขวงฯ ขอสงวนสิทธิ์ในการที่จะเข้าตรวจสอบดูแลเส้นทางนั้นตามปกติ ซึ่งหากแขวงฯ ได้พบเห็นว่าเส้นทางในช่วงตอนใด น่าจะเกิด อันตรายแก่ผู้ใช้เส้นทางแขวงฯ จะทำหนังสือแจ้งแก่ผู้รับมอบเพื่อให้แก้ไขซ่อมแซม ให้อยู่ในสภาพที่ปลอดภัย ภายในระยะเวลาที่ แขวงฯ กำหนดให้ตามสภาพความเสียหายอยู่ หากผู้รับมอบ ละเลยไม่ดำเนินการภายในเวลาที่กำหนด แขวงฯ มีอำนาจ เข้าดำเนินการแก้ไขจุดบกพร่องนั้นๆ เองโดยผู้รับมอบจะต้องเป็นผู้เสียค่าใช้จ่ายในการนั้นทั้งสิ้น
- เขตทางทางขวา ๒๐.๐๐ เมตร เขตทางทางซ้าย ๔๐.๐๐ เมตร (เป็นช่วง ๆ)

ผู้ส่งมอบและผู้รับมอบได้อ่านและยินยอมในเงื่อนไขตามข้างต้นแล้ว จึงได้ลงนามในบันทึกนี้เพื่อ
เป็นหลักฐาน

มอบ ณ เมื่อวันที่ ๒๑ เดือน เมษายน พ.ศ. ๒๕๖๓

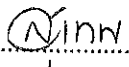
(ลงนาม)..........ผู้ส่งมอบ
(นายสมหวัง โลหณุต) ผู้อำนวยการแขวงทางหลวงภูเก็ต

(ลงนาม)..........
(นายสุเทพ คงอ้อม) ผู้รับมอบ/ผู้รับจ้าง

(ลงนาม)..........พยาน
(นายวิมลภ จินดาเพชร) รองผู้อำนวยการแขวงทางหลวงภูเก็ต
ฝ่ายปฏิบัติการ

(ลงนาม)..........พยาน
(นายวีระศักดิ์ รักเล่ง) ชม.ขท.ราไวย์