



ประกาศกรมทางหลวง โดย แขวงทางหลวงอำนาจเจริญ

เรื่อง ประกวดราคาจ้างก่อสร้างกิจกรรมปรับปรุงภูมิทัศน์และสถาปัตยกรรมทางหลวง ปี ๒๕๖๙  
ของแขวง ทางหลวงอำนาจเจริญ รหัสงาน ๒๕๕๐๐ งานปรับปรุงภูมิทัศน์และสถาปัตยกรรมทางหลวง  
ทางหลวงหมายเลข ๒๐๒ ตอน สะพานคลองลำเซ - ปทุมราชวงศา กม.๓๑๐+๖๐๐ ปริมาณงาน ๑ แห่ง  
ด้วยวิธีประกวดราคาอิเล็กทรอนิกส์ (e-bidding)

กรมทางหลวง โดย แขวงทางหลวงอำนาจเจริญ มีความประสงค์จะประกวดราคาจ้างก่อสร้าง  
กิจกรรมปรับปรุงภูมิทัศน์และสถาปัตยกรรมทางหลวง ปี ๒๕๖๙ ของแขวงทางหลวงอำนาจเจริญ รหัสงาน  
๒๕๕๐๐ งานปรับปรุงภูมิทัศน์และสถาปัตยกรรมทางหลวง ทางหลวงหมายเลข ๒๐๒ ตอน สะพานคลองลำ  
เซ - ปทุมราชวงศา กม.๓๑๐+๖๐๐ ปริมาณงาน ๑ แห่ง ด้วยวิธีประกวดราคาอิเล็กทรอนิกส์ (e-bidding)  
ราคากลางของงานจ้างก่อสร้าง ในการประกวดราคาครั้งนี้ เป็นเงินทั้งสิ้น ๒๔,๙๙๘,๐๘๓.๕๐ บาท (ยี่สิบสี่  
ล้านเก้าแสนเก้าหมื่นแปดพันแปดสิบบาทห้าสิบบาทห้าสตางค์) จำนวน ๑ รายการ

ผู้ยื่นข้อเสนอต้องยื่นข้อเสนอโดยแสดงหลักฐานถึงขีดความสามารถและความพร้อมที่มีอยู่ใน  
วันยื่นข้อเสนอ โดยมีรายละเอียดดังนี้

๑. ผู้ยื่นข้อเสนอจะต้องมีคุณสมบัติให้เป็นที่ไปตามเอกสารประกวดราคาอิเล็กทรอนิกส์กำหนด  
๒. ผู้ยื่นข้อเสนอต้องเสนอราคาทางระบบจัดซื้อจัดจ้างภาครัฐด้วยอิเล็กทรอนิกส์ในวันที่ ๑๘  
ธันวาคม ๒๕๖๘ ระหว่างเวลา ๑๓.๐๐ น. ถึง ๑๖.๐๐ น. ซึ่งสามารถจัดเตรียมเอกสารข้อเสนอได้ตั้งแต่วันที่  
ประกาศจนถึงวันเสนอราคา

๓. ผู้สนใจสามารถดูรายละเอียดและดาวน์โหลดเอกสารประกวดราคาอิเล็กทรอนิกส์เลขที่  
คค ๐๖๐๕๕/พ.๑/๓๒/๒๕๖๙ ลงวันที่ ๑๒ ธันวาคม พ.ศ. ๒๕๖๘ ผ่านทางระบบจัดซื้อจัดจ้างภาครัฐ  
ด้วยอิเล็กทรอนิกส์ ได้ตั้งแต่วันที่ประกาศจนถึงวันเสนอราคา ได้ที่เว็บไซต์ [www.doh.go.th](http://www.doh.go.th) หรือ [www.gprocurement.go.th](http://www.gprocurement.go.th) ทั้งนี้ หากต้องการทราบรายละเอียดเพิ่มเติมเกี่ยวกับแบบรูปและรายการละเอียด โปรด  
สอบถามมายัง กรมทางหลวง โดย แขวงทางหลวงอำนาจเจริญ ผ่านทางไปรษณีย์อิเล็กทรอนิกส์  
[doh0741@doh.go.th](mailto:doh0741@doh.go.th) หรือช่องทางตามที่กรมบัญชีกลางกำหนด ภายในวันที่ ๑๕ ธันวาคม ๒๕๖๘ ในเวลา  
ราชการ โดยกรมทางหลวง โดย แขวงทางหลวงอำนาจเจริญ จะชี้แจงรายละเอียดดังกล่าวผ่านทางเว็บไซต์  
[www.doh.go.th](http://www.doh.go.th) และ [www.gprocurement.go.th](http://www.gprocurement.go.th) ในวันที่ ๑๕ ธันวาคม ๒๕๖๘

งานตามประกาศประกวดราคาจ้างด้วยวิธีประกวดราคาอิเล็กทรอนิกส์ (e-bidding) นี้

- ได้รับจัดสรรเงินงบประมาณรายจ่ายประจำปี. ....๒๕๖๙.....แล้ว
- ยังไม่ได้รับจัดสรรเงินงบประมาณรายจ่ายประจำปี พ.ศ. ....-.....

อนึ่ง การจัดซื้อหรือการจัดจ้างครั้งนี้ จะมีการลงนามในสัญญาหรือข้อตกลงเป็นหนังสือได้ต่อเมื่อพระราชบัญญัติงบประมาณรายจ่ายประจำปีงบประมาณ พ.ศ. ๒๕๖๙ มีผลใช้บังคับและได้รับจัดสรรเงินงบประมาณรายจ่ายประจำปีงบประมาณ พ.ศ. ๒๕๖๙ จากสำนักงบประมาณแล้วสำหรับกรณีที่ไม่ได้รับการจัดสรรงบประมาณรายจ่ายเพื่อการจัดซื้อหรือการจัดจ้างในครั้งดังกล่าว หน่วยงานของรัฐสามารถยกเลิกการจัดซื้อหรือการจัดจ้างได้

ประกาศ ณ วันที่ ๑๒ ธันวาคม พ.ศ. ๒๕๖๘

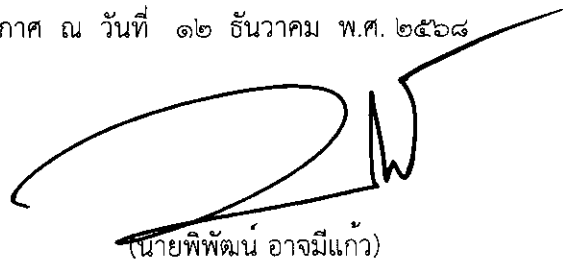

(นายพิพัฒน์ อัจฉริยะ)

ผู้อำนวยการแขวงทางหลวงอำนาจเจริญ

ปฏิบัติราชการแทน อธิบดีกรมทางหลวง

หมายเหตุ ผู้ประกอบการสามารถจัดเตรียมเอกสารประกอบการเสนอราคา (เอกสารส่วนที่ ๑ และเอกสารส่วนที่ ๒) ในระบบ e-GP ได้ตั้งแต่วันที่ซื้อเอกสารจนถึงวันเสนอราคา

\*เอกสารแนบท้ายเอกสารประกวดราคา แบบรูปรายการละเอียด ให้ผู้ยื่นข้อเสนอ สามารถดาวน์โหลดได้ที่เว็บไซต์ [www.doh.go.th](http://www.doh.go.th) ดังนี้

- (๑) รายการละเอียดและข้อกำหนดการก่อสร้างทางหลวง เล่มที่ ๑ และเล่มที่ ๒
- (๒) รายละเอียดและข้อกำหนดการจัดทำเครื่องหมายจราจรบนผิวทางฉบับกรกฎาคม ๒๕๕๑
- (๓) ข้อกำหนดและมาตรฐานทั่วไป งานติดตั้งไฟฟ้าแสงสว่างบนทางหลวง ฉบับปี พ.ศ. ๒๕๒๒
- (๔) ข้อกำหนดและมาตรฐานทั่วไป งานติดตั้งไฟสัญญาณจราจรและไฟกระพริบบนทางหลวง ฉบับปี พ.ศ. ๒๕๒๓
- (๕) คู่มือเครื่องหมายควบคุมการจราจรในการก่อสร้างบูรณะและบำรุงรักษา ฉบับปี พ.ศ. ๒๕๖๑
- (๖) คู่มือควบคุมงานก่อสร้างสะพานและท่อเหลี่ยม ค.ส.ล.
- (๗) รายละเอียดและหลักเกณฑ์งานบริหารการจราจรในระหว่างการก่อสร้าง
- (๘) ข้อกำหนดพิเศษ
- (๙) STANDARD DRAWING



เอกสารประกวดราคาจ้างก่อสร้างด้วยวิธีประกวดราคาอิเล็กทรอนิกส์ (e-bidding)

เลขที่ คค ๐๖๐๕๕/พ.๑/๕/๓๒/๒๕๖๙

การจ้างก่อสร้างกิจกรรมปรับปรุงภูมิทัศน์และสถาปัตยกรรมทางหลวง ปี ๒๕๖๙  
ของแขวงทางหลวงอำนาจเจริญ รหัสงาน ๒๕๘๐๐ งานปรับปรุงภูมิทัศน์และสถาปัตยกรรมทางหลวง  
ทางหลวงหมายเลข ๒๐๒ ตอน สะพานคลองลำเซ - ปทุมราชวงศา กม.๓๑๐+๖๐๐  
ปริมาณงาน ๑ แห่ง

ตามประกาศ กรมทางหลวง โดย แขวงทางหลวงอำนาจเจริญ

ลงวันที่ ๑๒ ธันวาคม ๒๕๖๘

กรมทางหลวง โดย แขวงทางหลวงอำนาจเจริญ ซึ่งต่อไปนี้เรียกว่า "กรม" มีความประสงค์จะ  
ประกวดราคาจ้างก่อสร้างกิจกรรมปรับปรุงภูมิทัศน์และสถาปัตยกรรมทางหลวง ปี ๒๕๖๙ ของแขวงทางหลวง  
อำนาจเจริญ รหัสงาน ๒๕๘๐๐ งานปรับปรุงภูมิทัศน์และสถาปัตยกรรมทางหลวง ทางหลวงหมายเลข ๒๐๒  
ตอน สะพานคลองลำเซ - ปทุมราชวงศา กม.๓๑๐+๖๐๐ ปริมาณงาน ๑ แห่ง ด้วยวิธีประกวดราคา  
อิเล็กทรอนิกส์ (e-bidding) ตามรายการ ดังนี้

กิจกรรมปรับปรุงภูมิทัศน์และ	จำนวน	๑	แห่ง
สถาปัตยกรรมทางหลวง ปี ๒๕๖๙			
ของแขวงทางหลวงอำนาจเจริญ รหัส			
งาน ๒๕๘๐๐ งานปรับปรุงภูมิทัศน์			
และสถาปัตยกรรมทางหลวง			
ทางหลวงหมายเลข ๒๐๒ ตอน			
สะพานคลองลำเซ - ปทุมราชวงศา			
กม.๓๑๐+๖๐๐			

โดยมีข้อแนะนำและข้อกำหนดดังต่อไปนี้

๑. เอกสารแนบท้ายเอกสารประกวดราคาอิเล็กทรอนิกส์

- ๑.๑ แบบรูปและรายการละเอียด และขอบเขตของงาน
- ๑.๒ แบบใบเสนอราคาที่กำหนดไว้ในระบบจัดซื้อจัดจ้างภาครัฐด้วยอิเล็กทรอนิกส์
- ๑.๓ แบบสัญญาจ้างก่อสร้าง
- ๑.๔ แบบหนังสือคำประกัน
  - (๑) หลักประกันการเสนอราคา
  - (๒) หลักประกันสัญญา

- (๓) หลักประกันการรับเงินค่าจ้างล่วงหน้า
- (๔) หลักประกันผลงาน
- ๑.๕ สูตรการปรับราคา
- ๑.๖ บทนิยาม
  - (๑) ผู้ที่มีผลประโยชน์ร่วมกัน
  - (๒) การขัดขวางการแข่งขันอย่างเป็นธรรม
  - (๓) ผลงาน
- ๑.๗ แบบบัญชีเอกสารที่กำหนดไว้ในระบบจัดซื้อจัดจ้างภาครัฐด้วยอิเล็กทรอนิกส์
  - (๑) บัญชีเอกสารส่วนที่ ๑
  - (๒) บัญชีเอกสารส่วนที่ ๒
- ๑.๘ รายละเอียดการคำนวณราคากลางงานก่อสร้างตาม BOQ (Bill of Quantities)
- ๑.๙ แผนการทำงาน
- ๑.๑๐ แผนการใช้วัสดุที่ผลิตภายในประเทศและแผนการใช้เหล็กที่ผลิตภายใน

ประเทศ

- ๑.๑๑ ใบแจ้งการชำระเงิน สำหรับหลักประกันการเสนอราคา
  - ๑.๑๒ แนวทางการพิจารณาขยายอายุสัญญา หรือการงดหรือลดค่าปรับงานจ้างเหมา
- ของกรมทางหลวง (ฉบับสิงหาคม ๒๕๖๑)

๑.๑๓ รายการงานที่ผู้รับจ้างต้องรับผิดชอบในความชำรุดบกพร่องของงานจ้างหรือ  
ความเสียหายภายในกำหนดเวลา

- ๑.๑๔ เรื่อง การจ้างช่วง
- ๑.๑๕ เงื่อนไขการเสนอแผนการทำงาน
- ๑.๑๖ รายละเอียดการควบคุมงานและการจ่ายเงิน
- ๑.๑๗ รายละเอียดบัญชีรายการก่อสร้างและเงื่อนไขในการปฏิบัติงาน
- ๑.๑๘ แบบใบแจ้งปริมาณงานและราคา
- ๑.๑๙ แบบก่อสร้าง

**๒. คุณสมบัติของผู้ยื่นข้อเสนอ**

- ๒.๑ มีความสามารถตามกฎหมาย
- ๒.๒ ไม่เป็นบุคคลล้มละลาย
- ๒.๓ ไม่อยู่ระหว่างเลิกกิจการ
- ๒.๔ ไม่เป็นบุคคลซึ่งอยู่ระหว่างถูกระงับการยื่นข้อเสนอหรือทำสัญญากับหน่วยงาน

ของรัฐไว้ชั่วคราว เนื่องจากเป็นผู้ที่ไม่ผ่านเกณฑ์การประเมินผลการปฏิบัติงานของผู้ประกอบการตามระเบียบ  
ที่รัฐมนตรีว่าการกระทรวงการคลังกำหนดตามที่ประกาศเผยแพร่ในระบบเครือข่ายสารสนเทศของกรมบัญชี  
กลาง

๒.๕ ไม่เป็นบุคคลซึ่งถูกระบุชื่อไว้ในบัญชีรายชื่อผู้ทำงานและได้แจ้งเวียนชื่อให้เป็นผู้ทำงานของหน่วยงานของรัฐในระบบเครือข่ายสารสนเทศของกรมบัญชีกลาง ซึ่งรวมถึงนิติบุคคลที่ผู้ทำงานเป็นหุ้นส่วนผู้จัดการ กรรมการผู้จัดการ ผู้บริหาร ผู้มีอำนาจในการดำเนินงานในกิจการของนิติบุคคลนั้นด้วย

๒.๖ มีคุณสมบัติและไม่มีลักษณะต้องห้ามตามที่คณะกรรมการนโยบายการจัดซื้อจัดจ้าง และการบริหารพัสดุภาครัฐกำหนดในราชกิจจานุเบกษา

๒.๗ เป็นนิติบุคคลผู้มีอาชีพรับจ้างงานก่อสร้างที่ประกวดราคาอิเล็กทรอนิกส์ดังกล่าว

๒.๘ ไม่เป็นผู้มีผลประโยชน์ร่วมกันกับผู้ยื่นข้อเสนอรายอื่นที่เข้ายื่นข้อเสนอให้แก่ กรม วันประกาศประกวดราคาอิเล็กทรอนิกส์ หรือไม่เป็นผู้กระทำการอันเป็นการขัดขวาง การแข่งขันอย่างเป็นธรรมในการประกวดราคาอิเล็กทรอนิกส์ครั้งนี้

๒.๙ ไม่เป็นผู้ได้รับเอกสิทธิ์หรือความคุ้มกัน ซึ่งอาจปฏิเสธไม่ยอมขึ้นศาลไทย เว้นแต่รัฐบาล ของผู้ยื่นข้อเสนอได้มีคำสั่งให้สละเอกสิทธิ์และความคุ้มกันเช่นนั้น

๒.๑๐ ผู้ยื่นข้อเสนอต้องเป็นผู้ผ่านการคัดเลือกผู้ที่มีคุณสมบัติเบื้องต้นในการจ้างของกรมทางหลวง โดยเป็นผู้ได้รับการจดทะเบียนเป็นผู้รับเหมา งานบำรุงปกติ ประเภท ข ชั้น ๑ กับกรมทางหลวง และไม่ขาดคุณสมบัติตามหลักเกณฑ์การพิจารณาคุณสมบัติผู้เสนอมีสิทธิเสนอราคางานจ้างเหมา ก่อสร้างบูรณะหรือบำรุงทางของกรมทางหลวง

๒.๑๑ ผู้ยื่นข้อเสนอต้องมีผลงานก่อสร้างประเภทเดียวกันกับงานที่ประกวดราคาจ้างก่อสร้างในวงเงินไม่น้อยกว่า ๗,๕๐๐,๐๐๐.๐๐ บาท (เจ็ดล้านห้าแสนบาทถ้วน) และเป็นผลงานที่เป็นคู่สัญญาโดยตรงกับหน่วยงานของรัฐ หรือหน่วยงานเอกชนที่ กรม เชื้อถื้อ

๒.๑๑.๑ คุณสมบัติของผู้รับจ้าง

๒.๑๑.๑.๑ ต้องมีเจ้าหน้าที่เกษตร ระดับวุฒิปริญญาตรี สาขาวิชาการเกษตรหรือเทียบเท่า

๒.๑๑.๑.๒ ต้องมีเจ้าหน้าที่ภูมิสถาปนิก ตั้งแต่ระดับภาคภูมิสถาปนิกขึ้นไป

๒.๑๑.๑.๓ ต้องมีเจ้าหน้าที่วิศวกรโยธา ตั้งแต่ระดับภาควิศวกรขึ้นไป (กรณีที่มีงานที่เกี่ยวข้องกับงานวิศวกรรม)

๒.๑๑.๑.๔ ต้องมีรถขกรหรือผู้เชี่ยวชาญด้านการดูแลรักษาต้นไม้ยืนต้น และ

การตัดแต่งต้นไม้ยืนต้น (กรณีที่มีงานต้นไม้ยืนต้น)

๒.๑๑.๑.๕ ต้องใช้รถบรรทุกน้ำที่มีความจุรวมไม่ต่ำกว่า ๑๒,๐๐๐ ลิตร

๒.๑๒ ผู้ยื่นข้อเสนอที่ยื่นข้อเสนอในรูปแบบของ "กิจการร่วมค้า" ต้องมีคุณสมบัติดังนี้

๒.๑๒ ผู้ยื่นข้อเสนอที่ยื่นข้อเสนอในรูปแบบของ "กิจการร่วมค้า" ต้องมีคุณสมบัติดังนี้

(๑) การกำหนดสัดส่วนในการเข้าร่วมค้าของคู่สัญญา

กรณีที่ยกข้อยกเว้น กำหนดให้ผู้เข้าร่วมค้ารายใดรายหนึ่งเป็นผู้เข้าร่วมค้าหลัก ข้อยกเว้น จะต้องมีการกำหนดสัดส่วนหน้าที่ และความรับผิดชอบในปริมาณงาน สิ่งของ หรือมูลค่าตามสัญญาของผู้เข้าร่วมค้าหลักมากกว่าผู้เข้าร่วมค้ารายอื่นทุกราย

(๒) กรณีที่ยกข้อยกเว้น กำหนดให้ผู้เข้าร่วมค้ารายใดรายหนึ่งเป็นผู้เข้าร่วมค้าหลัก กิจการร่วมค่านั้นต้องใช้ผลงานของผู้เข้าร่วมค้าหลักรายเดียวเป็นผลงานของกิจการร่วมค้าที่ยื่นข้อเสนอ สำหรับข้อยกเว้น ที่ไม่ได้กำหนดให้ผู้เข้าร่วมค้ารายใดเป็นผู้เข้าร่วมค้าหลักผู้เข้าร่วมค้าทุกรายจะต้องมีคุณสมบัติครบถ้วนตามเงื่อนไขที่กำหนดไว้ในเอกสารเชิญชวน

(๓) งานก่อสร้างที่ขึ้นทะเบียนไว้กับกรมบัญชีกลางตามสาขางานก่อสร้าง ที่คณะกรรมการราคากลางและขึ้นทะเบียนผู้ประกอบการกำหนด

กรณีที่ยกข้อยกเว้น กำหนดให้ผู้เข้าร่วมค้ารายใดรายหนึ่งเป็นผู้เข้าร่วมค้าหลัก ผู้เข้าร่วมค้าหลัก จะต้องเป็นผู้ประกอบการที่ขึ้นทะเบียนงานก่อสร้างสาขา งานบำรุงปกติ ประเภท ข ชั้น ๑ ไว้กับหน่วยงาน ในส่วนของผู้เข้าร่วมค้าที่ไม่ใช่ผู้เข้าร่วมค้าหลักจะเป็นผู้ประกอบการที่ขึ้นทะเบียน ในสาขางานก่อสร้างไว้กับกรมบัญชีกลางหรือไม่ก็ได้สำหรับข้อยกเว้น ที่ไม่ได้กำหนดให้ผู้เข้าร่วมค้า รายใดเป็นผู้เข้าร่วมค้าหลักผู้เข้าร่วมค้าทุกรายจะต้องมีคุณสมบัติครบถ้วนตามเงื่อนไขที่กำหนดไว้ ในเอกสารเชิญชวน

(๔) การยื่นข้อเสนอของกิจการร่วมค้า

(๔.๑) กรณีที่ยกข้อยกเว้น กำหนดให้มีการมอบหมายผู้เข้าร่วมค้ารายใดรายหนึ่ง เป็นผู้ยื่นข้อเสนอในนามกิจการร่วมค้า การยื่นข้อเสนอดังกล่าวไม่ต้องมีหนังสือมอบอำนาจ สำหรับข้อยกเว้น ที่ไม่ได้กำหนดให้ผู้เข้าร่วมค้ารายใดเป็นผู้ยื่นข้อเสนอ ผู้เข้าร่วมค้าทุกรายจะต้องลงลายมือชื่อใน หนังสือมอบอำนาจให้ผู้เข้าร่วมค้ารายใดรายหนึ่งเป็นผู้ยื่นข้อเสนอ ในนามกิจการร่วมค้า

(๔.๒) การยื่นข้อเสนอด้วยวิธีประกวดราคาอิเล็กทรอนิกส์ (e - bidding) ให้ผู้เข้าร่วมค้าที่ได้รับมอบหมายหรือมอบอำนาจตามข้อ (๔.๑) ดำเนินการซื้อเอกสารประกวดราคา อิเล็กทรอนิกส์ กรณีที่มีการจำหน่ายเอกสารซื้อหรือจ้าง

๒.๑๓ ผู้ยื่นข้อเสนอต้องลงทะเบียนที่มีข้อมูลถูกต้องครบถ้วนในระบบจัดซื้อจัดจ้างภาครัฐด้วย อิเล็กทรอนิกส์ (Electronic Government Procurement : e-GP) ของกรมบัญชีกลาง

๒.๑๔ ผู้ยื่นข้อเสนอต้องมีมูลค่าสุทธิของกิจการ ดังนี้

๑. กรณีผู้ยื่นข้อเสนอเป็นนิติบุคคลที่จัดตั้งขึ้นตามกฎหมายไทยหรือต่างประเทศ ซึ่งได้จดทะเบียนเกินกว่า ๑ ปี ต้องมีมูลค่าสุทธิของกิจการ จากผลต่างระหว่างสินทรัพย์สุทธิหักด้วยหนี้สิน สุทธิ ที่ปรากฏในงบแสดงฐานะการเงินที่มีการตรวจรับรองแล้ว ซึ่งจะต้องแสดงค่าเป็นบวก ๑ ปีสุดท้ายก่อนวัน ยื่นข้อเสนอ งบแสดงฐานะการเงิน ๑ ปีสุดท้ายก่อนวันยื่นข้อเสนอ หมายถึง งบแสดงฐานะการเงินย้อนไปก่อน วันที่หน่วยงานของรัฐกำหนดให้เป็นวันยื่นข้อเสนอ ๑ ปีปฏิทิน เว้นแต่กรณีนิติบุคคลที่จัดตั้งขึ้นตามกฎหมาย ไทย หากวันยื่นข้อเสนอเป็นช่วงระยะเวลาที่กรมพัฒนาธุรกิจการค้ากำหนดให้นิติบุคคลยื่นงบแสดงฐานะ การเงินกับกรมพัฒนาธุรกิจการค้า ซึ่งจะอยู่ในช่วงเดือนมกราคม - เดือนพฤษภาคม ของทุกปี โดยนิติบุคคลที่

เป็นผู้ยื่นข้อเสนอที่ยังอยู่ในช่วงของการยื่นงบแสดงฐานะการเงินกับกรมพัฒนาธุรกิจการค้า คือ ช่วงเดือน มกราคม - เดือนพฤษภาคม กรณีนี้ให้สามารถยื่นงบแสดงฐานะการเงินย้อนไปอีก ๑ ปี ได้

๒. กรณีผู้ยื่นข้อเสนอเป็นนิติบุคคลที่จัดตั้งขึ้นตามกฎหมายไทย ซึ่งยังไม่มีกร รายงาน งบแสดงฐานะการเงินกับกรมพัฒนาธุรกิจการค้า หรือกรณีผู้ยื่นข้อเสนอเป็นนิติบุคคลที่จัดตั้งขึ้นตาม กฎหมายต่างประเทศซึ่งยังไม่มีกรรายงานงบแสดงฐานะการเงิน ให้พิจารณาการกำหนดมูลค่าของ ทุนจดทะเบียน โดยผู้ยื่นข้อเสนอจะต้องมีทุนจดทะเบียนที่เรียกชำระมูลค่าหุ้นแล้ว ณ วันที่ยื่นข้อเสนอ ดังนี้

(๑) มูลค่าการจัดซื้อจัดจ้างไม่เกิน ๑ ล้านบาท ไม่ต้องกำหนดทุนจดทะเบียน

(๒) มูลค่าการจัดซื้อจัดจ้างเกิน ๑ ล้านบาท แต่ไม่เกิน ๕ ล้านบาท

ต้องมีทุนจดทะเบียนไม่ต่ำกว่า ๑ ล้านบาท

(๓) มูลค่าการจัดซื้อจัดจ้างเกิน ๕ ล้านบาท แต่ไม่เกิน ๑๐ ล้านบาท

ต้องมีทุนจดทะเบียนไม่ต่ำกว่า ๒ ล้านบาท ผู้ยื่นข้อเสนอต้องมีมูลค่าสุทธิของกิจการ ดังนี้

(๔) มูลค่าการจัดซื้อจัดจ้างเกิน ๑๐ ล้านบาท แต่ไม่เกิน ๒๐ ล้านบาท

ต้องมีทุนจดทะเบียนไม่ต่ำกว่า ๓ ล้านบาท

(๕) มูลค่าการจัดซื้อจัดจ้างเกิน ๒๐ ล้านบาท แต่ไม่เกิน ๖๐ ล้านบาท

ต้องมีทุนจดทะเบียนไม่ต่ำกว่า ๘ ล้านบาท

(๖) มูลค่าการจัดซื้อจัดจ้างเกิน ๖๐ ล้านบาท แต่ไม่เกิน ๑๕๐ ล้านบาท

ต้องมีทุนจดทะเบียนไม่ต่ำกว่า ๒๐ ล้านบาท

(๗) มูลค่าการจัดซื้อจัดจ้างเกิน ๑๕๐ ล้านบาท แต่ไม่เกิน ๓๐๐ ล้านบาท

ต้องมีทุนจดทะเบียนไม่ต่ำกว่า ๖๐ ล้านบาท

(๘) มูลค่าการจัดซื้อจัดจ้างเกิน ๓๐๐ ล้านบาท แต่ไม่เกิน ๕๐๐ ล้านบาท

ต้องมีทุนจดทะเบียนไม่ต่ำกว่า ๑๐๐ ล้านบาท

(๙) มูลค่าการจัดซื้อจัดจ้างเกิน ๕๐๐ ล้านบาทขึ้นไป ต้องมีทุนจดทะเบียน

ไม่ต่ำกว่า ๒๐๐ ล้านบาท

๓. สำหรับการจัดซื้อจัดจ้างครั้งหนึ่งที่มีวงเงินเกิน ๕๐๐,๐๐๐ บาทขึ้นไป กรณีผู้ ยื่นข้อเสนอเป็นบุคคลธรรมดา ให้พิจารณาจากหนังสือรับรองบัญชีเงินฝาก ไม่เกิน ๙๐ วันก่อนวันยื่นข้อเสนอ โดยต้องมีเงินฝากคงเหลือในบัญชีธนาคารเป็นมูลค่า ๑ ใน ๔ ของมูลค่างบประมาณของโครงการหรือรายการที่ ยื่นข้อเสนอในแต่ละครั้ง และหากเป็นผู้ชนะการจัดซื้อจัดจ้างหรือเป็นผู้ได้รับการคัดเลือกจะต้องแสดงหนังสือ รับรองบัญชีเงินฝากที่มีมูลค่าดังกล่าวอีกครั้งหนึ่งในวันลงนามในสัญญา

๔. กรณีที่ผู้ยื่นข้อเสนอไม่มีมูลค่าสุทธิของกิจการหรือทุนจดทะเบียน หรือมีแต่ไม่ เพียงพอที่จะเข้ายื่นข้อเสนอ สามารถดำเนินการได้ดังนี้

(๑) กรณีผู้ยื่นข้อเสนอเป็นนิติบุคคลที่จัดตั้งขึ้นตามกฎหมายไทย หรือ บุคคลธรรมดาที่ถือสัญชาติไทย ผู้ยื่นข้อเสนอสามารถขอวงเงินสินเชื่อ โดยต้องมีวงเงินสินเชื่อ ๑ ใน ๔ ของ มูลค่างบประมาณของโครงการหรือรายการที่ยื่นข้อเสนอในแต่ละครั้ง จะเป็นสินเชื่อที่ธนาคารภายในประเทศ

หรือบริษัทเงินทุนหรือบริษัทเงินทุนหลักทรัพย์ที่ได้รับอนุญาตให้ประกอบกิจการเงินทุนเพื่อการพาณิชย์ และประกอบธุรกิจค้าประกันตามประกาศของธนาคารแห่งประเทศไทย ตามรายชื่อบริษัทเงินทุนที่ธนาคารแห่งประเทศไทยแจ้งเวียนให้ทราบ โดยพิจารณาจากยอดเงินรวมของวงเงินสินเชื่อที่สำนักงานใหญ่รับรอง หรือที่สำนักงานสาขารับรอง (กรณีได้รับมอบอำนาจจากสำนักงานใหญ่) ซึ่งออกให้แก่ผู้ยื่นข้อเสนอ นับถึงวันยื่นข้อเสนอไม่เกิน ๙๐ วัน

(๒) กรณีผู้ยื่นข้อเสนอเป็นนิติบุคคลที่จัดตั้งขึ้นตามกฎหมายต่างประเทศ หรือบุคคลธรรมดาที่มีได้ถือสัญชาติไทย ผู้ยื่นข้อเสนอสามารถขอวงเงินสินเชื่อ โดยต้องมีวงเงินสินเชื่อ ๑ ใน ๔ ของมูลค่างบประมาณของโครงการหรือรายการที่ยื่นข้อเสนอในแต่ละครั้ง จะเป็นสินเชื่อที่ธนาคารภายในประเทศหรือบริษัทเงินทุนหรือบริษัทเงินทุนหลักทรัพย์ที่ได้รับอนุญาตให้ประกอบกิจการเงินทุนเพื่อการพาณิชย์ และประกอบธุรกิจค้าประกันตามประกาศของธนาคารแห่งประเทศไทย ตามรายชื่อบริษัทเงินทุนที่ธนาคารแห่งประเทศไทยแจ้งเวียนให้ทราบ หรือเป็นสินเชื่อที่ธนาคารต่างประเทศหรือบริษัทเงินทุนหลักทรัพย์ที่ได้รับอนุญาตให้ประกอบกิจการเงินทุนเพื่อการพาณิชย์และประกอบธุรกิจค้าประกันตามประกาศของธนาคารกลางต่างประเศนั้น ตามรายชื่อบริษัทที่ธนาคารกลางต่างประเศนั้นแจ้งเวียนให้ทราบ โดยพิจารณาจากยอดเงินรวมของวงเงินสินเชื่อที่สำนักงานใหญ่รับรอง หรือที่สำนักงานสาขารับรอง (กรณีได้รับมอบอำนาจจากสำนักงานใหญ่) ซึ่งออกให้แก่ผู้ยื่นข้อเสนอ นับถึงวันยื่นข้อเสนอไม่เกิน ๙๐ วัน

๕. กรณีผู้ยื่นข้อเสนอเป็นนิติบุคคลที่จัดตั้งขึ้นตามกฎหมายต่างประเทศ หรือบุคคลธรรมดาที่มีได้ถือสัญชาติไทยตามข้อ ๒ ข้อ ๓ และข้อ ๔ (๒) มูลค่าจะต้องเป็นไปตามอัตราแลกเปลี่ยนเงินตรา ตามประกาศที่ธนาคารแห่งประเทศไทยกำหนด ในช่วงระหว่างวันที่เผยแพร่ประกาศและเอกสารประกวดราคาในระบบจัดซื้อจัดจ้างภาครัฐด้วยอิเล็กทรอนิกส์ (e - GP) จนถึงวันเสนอราคา

ทั้งนี้ ผู้ยื่นข้อเสนอจะต้องยื่นเอกสารที่แสดงให้เห็นถึงข้อมูลเกี่ยวกับมูลค่าสุทธิของกิจการแล้วแต่กรณี ประกอบกับเอกสารดังกล่าวจะต้องผ่านการรับรองตามระเบียบกระทรวงการต่างประเทศว่าด้วยการรับรองเอกสาร พ.ศ. ๒๕๓๙ และที่แก้ไขเพิ่มเติม กำหนด โดยจะต้องยื่นเอกสารดังกล่าวในวันยื่นข้อเสนอ หากผู้ยื่นข้อเสนอได้มีการยื่นเอกสารดังกล่าวมาพร้อมกับการยื่นข้อเสนอให้ถือว่าผู้ยื่นข้อเสนอรายนั้นยื่นเอกสารไม่ครบถ้วนตามเงื่อนไขที่กำหนดไว้ในเอกสารประกวดราคา

๖. กรณีตาม ข้อ ๑ - ข้อ ๕ ไม่ใช่บังคับกรณีดังต่อไปนี้

(๖.๑) กรณีที่ผู้ยื่นข้อเสนอเป็นหน่วยงานของรัฐภายในประเทศ

(๖.๒) นิติบุคคลที่จัดตั้งขึ้นตามกฎหมายไทยที่อยู่ระหว่างการฟื้นฟูกิจการตามพระราชบัญญัติล้มละลาย พ.ศ. ๒๕๘๓ และที่แก้ไขเพิ่มเติม

(๖.๓) งานจ้างก่อสร้างที่กรมบัญชีกลางได้ขึ้นทะเบียนผู้ประกอบการงานก่อสร้างแล้ว และงานจ้างก่อสร้างที่หน่วยงานของรัฐที่ได้มีการจัดทำบัญชีผู้ประกอบการงานก่อสร้างที่มีคุณสมบัติเบื้องต้นไว้แล้วก่อนวันที่พระราชบัญญัติการจัดซื้อจัดจ้างฯ มีผลใช้บังคับ

(๖.๔) การจัดซื้อจัดจ้างตามมาตรา ๕๖ วรรคหนึ่ง (๒) (ข) และ (ค) แห่งพระราชบัญญัติการจัดซื้อจัดจ้างฯ

(๖.๕) การซื้อสังหาริมทรัพย์และการเช่าสังหาริมทรัพย์

(๖.๖) กรณีงานจ้างบริการหรืองานจ้างเหมาบริการกับบุคคลธรรมดา เช่น จ้าง

พนักงานขับรถ ครูชาวต่างชาติ พนักงานเก็บขยะ พนักงานบันทึกข้อมูล เป็นต้น

### ๓. หลักฐานการยื่นข้อเสนอ

ผู้ยื่นข้อเสนอจะต้องเสนอเอกสารหลักฐานยื่นมาพร้อมกับการเสนอราคาทางระบบจัดซื้อจัดจ้างภาครัฐด้วยอิเล็กทรอนิกส์ โดยแยกเป็น ๒ ส่วน คือ

#### ๓.๑ ส่วนที่ ๑ อย่างน้อยต้องมีเอกสารดังต่อไปนี้

(๑) ในกรณีผู้ยื่นข้อเสนอเป็นนิติบุคคล

(ก) ห้างหุ้นส่วนสามัญหรือห้างหุ้นส่วนจำกัด ให้ยื่นสำเนาหนังสือรับรองการจดทะเบียนนิติบุคคล บัญชีรายชื่อหุ้นส่วนผู้จัดการ

(ข) บริษัทจำกัดหรือบริษัทมหาชนจำกัด ให้ยื่นสำเนาหนังสือรับรองการจดทะเบียนนิติบุคคล หนังสือบริคณห์สนธิ บัญชีรายชื่อกรรมการผู้จัดการ และบัญชีผู้ถือหุ้นรายใหญ่ (ถ้ามี)

(๒) ในกรณีผู้ยื่นข้อเสนอเป็นบุคคลธรรมดาหรือคณะบุคคลที่มีโชินิติบุคคล ให้ยื่นสำเนาบัตรประจำตัวประชาชนของผู้ยื่น ข้อเสนอต่อกลางที่แสดงถึงการเข้าเป็นหุ้นส่วน (ถ้ามี) สำเนาบัตรประจำตัวประชาชนของผู้เป็นหุ้นส่วน หรือสำเนาหนังสือเดินทางของผู้เป็นหุ้นส่วนที่มีได้ถือสัญชาติไทย

(๓) ในกรณีผู้ยื่นข้อเสนอเป็นผู้ยื่นข้อเสนอร่วมกันในฐานะเป็นผู้ร่วมค้า ให้ยื่นสำเนาสัญญาของการเข้าร่วมค้า และเอกสารตามที่ระบุไว้ใน (๑) หรือ (๒) ของผู้ร่วมค้า แล้วแต่กรณี

(๔) ผู้ยื่นข้อเสนอต้องแสดงหลักฐานเกี่ยวกับมูลค่าสุทธิของกิจการ ดังนี้

๑. กรณีผู้ยื่นข้อเสนอเป็นนิติบุคคลที่จัดตั้งขึ้นตามกฎหมายไทยหรือต่างประเทศ ซึ่งได้จดทะเบียนเกินกว่า ๑ ปี ต้องมีมูลค่าสุทธิของกิจการ จากผลต่างระหว่างสินทรัพย์สุทธิหักด้วยหนี้สินสุทธิที่ปรากฏในงบแสดงฐานะการเงินที่มีการตรวจรับรองแล้ว ซึ่งจะต้องแสดงค่าเป็นบวก ๑ ปีสุดท้ายก่อนวันยื่นข้อเสนอ งบแสดงฐานะการเงิน ๑ ปีสุดท้ายก่อนวันยื่นข้อเสนอ หมายถึง งบแสดงฐานะการเงินย้อนไปก่อนวันที่หน่วยงานของรัฐกำหนดให้เป็นวันยื่นข้อเสนอ ๑ ปีปฏิทิน เว้นแต่กรณีนิติบุคคลที่จัดตั้งขึ้นตามกฎหมายไทย หากวันยื่นข้อเสนอเป็นช่วงระยะเวลาที่กรมพัฒนาธุรกิจการค้ากำหนดให้นิติบุคคล ยื่นงบแสดงฐานะการเงินกับกรมพัฒนาธุรกิจการค้า ซึ่งจะอยู่ในช่วงเดือนมกราคม - เดือนพฤษภาคม ของทุกปี โดยนิติบุคคลที่เป็นผู้ยื่นเสนอนั้นยังอยู่ในช่วงของการยื่นงบแสดงฐานะการเงินกับกรมพัฒนาธุรกิจการค้า คือ ช่วงเดือนมกราคม - เดือนพฤษภาคม กรณีนี้ให้สามารถยื่นงบแสดงฐานะการเงินย้อนไปอีก ๑ ปี ได้

๒. กรณีผู้ยื่นข้อเสนอเป็นนิติบุคคลที่จัดตั้งขึ้นตามกฎหมายไทยซึ่งยังไม่มี การรายงานงบแสดงฐานะการเงินกับกรมพัฒนาธุรกิจการค้า หรือกรณีผู้ยื่นข้อเสนอเป็นนิติบุคคลที่จัดตั้งขึ้นตามกฎหมายต่างประเทศซึ่งยังไม่มี การรายงานงบแสดงฐานะการเงิน ให้พิจารณาการกำหนดมูลค่าของทุนจดทะเบียน โดยผู้ยื่นข้อเสนอจะต้องมีทุนจดทะเบียนที่เรียกชำระมูลค่าหุ้นแล้ว ณ วันที่ยื่นข้อเสนอ ไม่ต่ำกว่า ๘ ล้านบาท

๓. สำหรับการจัดซื้อจัดจ้างครั้งหนึ่งที่มีวงเงินเกิน ๕๐๐,๐๐๐ บาทขึ้นไป

กรณีผู้ยื่นข้อเสนอเป็นบุคคลธรรมดา ให้พิจารณาจากหนังสือรับรองบัญชีเงินฝากไม่เกิน ๙๐ วัน ก่อนวันยื่นข้อเสนอ โดยต้องมีเงินฝากคงเหลือในบัญชีธนาคารเป็นมูลค่า ๑ ใน ๔ ของมูลค่างบประมาณของโครงการหรือรายการที่ยื่นข้อเสนอในแต่ละครั้ง และหากเป็นผู้ชนะการจัดซื้อจัดจ้างหรือเป็นผู้ได้รับการคัดเลือกจะต้องแสดงหนังสือรับรองบัญชีเงินฝากที่มีมูลค่าดังกล่าวอีกครั้งหนึ่งในวันลงนามในสัญญา

๔. กรณีที่ผู้ยื่นข้อเสนอไม่มีมูลค่าสุทธิของกิจการหรือทุนจดทะเบียน หรือมีแต่ไม่เพียงพอที่จะเข้ายื่นข้อเสนอ สามารถดำเนินการได้ดังนี้

(๑) กรณีผู้ยื่นข้อเสนอเป็นนิติบุคคลที่จัดตั้งขึ้นตามกฎหมายไทย หรือบุคคลธรรมดาที่ถือสัญชาติไทย ผู้ยื่นข้อเสนอสามารถขอวงเงินสินเชื่อ โดยต้องมีวงเงินสินเชื่อ ๑ ใน ๔ ของมูลค่างบประมาณของโครงการหรือรายการที่ยื่นข้อเสนอในแต่ละครั้ง จะเป็นสินเชื่อที่ธนาคารภายในประเทศหรือบริษัทเงินทุนหรือบริษัทเงินทุนหลักทรัพย์ที่ได้รับอนุญาตให้ประกอบกิจการเงินทุนเพื่อการพาณิชย์และประกอบธุรกิจค้าประกันตามประกาศของธนาคารแห่งประเทศไทย ตามรายชื่อบริษัทเงินทุนที่ธนาคารแห่งประเทศไทยแจ้งเวียนให้ทราบ โดยพิจารณาจากยอดเงินรวมของวงเงินสินเชื่อที่สำนักงานใหญ่รับรอง หรือที่สำนักงานสาขารับรอง (กรณีได้รับมอบอำนาจจากสำนักงานใหญ่) ซึ่งออกให้แก่ผู้ยื่นข้อเสนอ นับถึงวันยื่นข้อเสนอไม่เกิน ๙๐ วัน

(๒) กรณีผู้ยื่นข้อเสนอเป็นนิติบุคคลที่จัดตั้งขึ้นตามกฎหมายต่างประเทศ หรือบุคคลธรรมดาที่มีได้ถือสัญชาติไทย ผู้ยื่นข้อเสนอสามารถขอวงเงินสินเชื่อ โดยต้องมีวงเงินสินเชื่อ ๑ ใน ๔ ของมูลค่างบประมาณของโครงการหรือรายการที่ยื่นข้อเสนอในแต่ละครั้ง จะเป็นสินเชื่อที่ธนาคารภายในประเทศ หรือบริษัทเงินทุนหรือบริษัทเงินทุนหลักทรัพย์ที่ได้รับอนุญาตให้ประกอบกิจการเงินทุนเพื่อการพาณิชย์ และประกอบธุรกิจค้าประกันตามประกาศของธนาคารแห่งประเทศไทย ตามรายชื่อบริษัทเงินทุนที่ธนาคารแห่งประเทศไทยแจ้งเวียนให้ทราบ หรือเป็นสินเชื่อที่ธนาคารต่างประเทศหรือบริษัทเงินทุนหลักทรัพย์ที่ได้รับอนุญาตให้ประกอบกิจการเงินทุนเพื่อการพาณิชย์และประกอบธุรกิจค้าประกันตามประกาศของธนาคารกลางต่างประเทศนั้น ตามรายชื่อบริษัทที่ธนาคารกลางต่างประเทศนั้นแจ้งเวียนให้ทราบ โดยพิจารณาจากยอดเงินรวมของวงเงินสินเชื่อที่สำนักงานใหญ่รับรอง หรือที่สำนักงานสาขารับรอง (กรณีได้รับมอบอำนาจจากสำนักงานใหญ่) ซึ่งออกให้แก่ผู้ยื่นข้อเสนอ นับถึงวันยื่นข้อเสนอไม่เกิน ๙๐ วัน

๕. กรณีผู้ยื่นข้อเสนอเป็นนิติบุคคลที่จัดตั้งขึ้นตามกฎหมายต่างประเทศ หรือบุคคลธรรมดาที่มีได้ถือสัญชาติไทยตามข้อ ๒ ข้อ ๓ และข้อ ๔ (๒) มูลค่าจะต้องเป็นไปตามอัตราแลกเปลี่ยนเงินตราตามประกาศที่ธนาคารแห่งประเทศไทยกำหนด ในช่วงระหว่างวันที่เผยแพร่ประกาศและเอกสารประกวดราคาในระบบจัดซื้อจัดจ้างภาครัฐด้วยอิเล็กทรอนิกส์ (e - GP) จนถึงวันเสนอราคา

ทั้งนี้ ผู้ยื่นข้อเสนอจะต้องยื่นเอกสารที่แสดงให้เห็นถึงข้อมูลเกี่ยวกับมูลค่าสุทธิของกิจการแล้วแต่กรณี ประกอบกับเอกสารดังกล่าวจะต้องผ่านการรับรองตามระเบียบกระทรวงการต่างประเทศว่าด้วยการรับรองเอกสาร พ.ศ. ๒๕๓๙ และที่แก้ไขเพิ่มเติม กำหนด โดยจะต้องยื่นเอกสารดังกล่าวในวันยื่นข้อเสนอ หากผู้ยื่นข้อเสนอไม่ได้มีการยื่นเอกสารดังกล่าวมาพร้อมกับการยื่นข้อเสนอให้ถือว่าผู้ยื่นข้อเสนอรายนั้นยื่นเอกสารไม่ครบถ้วนตามเงื่อนไขที่กำหนดไว้ในเอกสารประกวดราคา

- (๕) สำเนาใบทะเบียนพาณิชย์
- (๖) สำเนาใบทะเบียนภาษีมูลค่าเพิ่ม
- (๗) บัญชีเอกสารส่วนที่ ๑ ทั้งหมดที่ได้ยื่นพร้อมกับการเสนอราคาทางระบบจัด

ซื้อจัดจ้างภาครัฐด้วยอิเล็กทรอนิกส์ ตามแบบในข้อ ๑.๗ (๑) โดยไม่ต้องแนบในรูปแบบ PDF File (Portable Document Format)

ทั้งนี้ เมื่อผู้ยื่นข้อเสนอดำเนินการแนบไฟล์เอกสารตามบัญชีเอกสารส่วนที่ ๑ ครบถ้วน ถูกต้องแล้ว ระบบจัดซื้อจัดจ้างภาครัฐด้วยอิเล็กทรอนิกส์จะสร้างบัญชีเอกสารส่วนที่ ๑ ตามแบบในข้อ ๑.๗ (๑) ให้โดยผู้ยื่นข้อเสนอไม่ต้องแนบบัญชีเอกสารส่วนที่ ๑ ดังกล่าวในรูปแบบ PDF File (Portable Document Format)

### ๓.๒ ส่วนที่ ๒ อย่างน้อยต้องมีเอกสารดังต่อไปนี้

- (๑) หลักประกันการเสนอราคา ตามข้อ ๕
- (๒) สำเนาหนังสือรับรองผลงานก่อสร้าง
- (๓) สำเนาใบขึ้นทะเบียนผู้ประกอบการวิสาหกิจขนาดกลางและขนาดย่อม

(SMEs) (ถ้ามี)

(๔) บัญชีเอกสารส่วนที่ ๒ ทั้งหมดที่ได้ยื่นพร้อมกับการเสนอราคาทางระบบจัดซื้อจัดจ้างภาครัฐด้วยอิเล็กทรอนิกส์ตามแบบในข้อ ๑.๗ (๒) โดยไม่ต้องแนบในรูปแบบ PDF File (Portable Document Format)

ทั้งนี้ เมื่อผู้ยื่นข้อเสนอดำเนินการแนบไฟล์เอกสารตามบัญชีเอกสารส่วนที่ ๒ ครบถ้วน ถูกต้องแล้ว ระบบจัดซื้อจัดจ้างภาครัฐด้วยอิเล็กทรอนิกส์จะสร้างบัญชีเอกสารส่วนที่ ๒ ตามแบบในข้อ ๑.๗ (๒) ให้โดยผู้ยื่นข้อเสนอไม่ต้องแนบบัญชีเอกสารส่วนที่ ๒ ดังกล่าวในรูปแบบ PDF File (Portable Document Format)

## ๔. การเสนอราคา

๔.๑ ผู้ยื่นข้อเสนอต้องยื่นข้อเสนอ และเสนอราคาทางระบบจัดซื้อจัดจ้างภาครัฐด้วยอิเล็กทรอนิกส์ตามที่กำหนดไว้ในเอกสารประกวดราคาอิเล็กทรอนิกส์นี้ โดยไม่มีเงื่อนไขใดๆ ทั้งสิ้น และจะต้องกรอกข้อความให้ถูกต้องครบถ้วน พร้อมทั้งหลักฐานแสดงตัวตนและทำการยืนยันตัวตนของผู้ยื่นข้อเสนอ โดยไม่ต้องแนบบใบเสนอราคาในรูปแบบ PDF File (Portable Document Format)

๔.๒ ผู้ยื่นข้อเสนอจะต้องกรอกรายละเอียดการเสนอราคาในใบเสนอราคาตามแบบเอกสารประกวดราคาจ้างก่อสร้างด้วยวิธีประกวดราคาอิเล็กทรอนิกส์ (e-bidding) ข้อ ๑.๒ ให้ครบถ้วน โดยไม่ต้องยื่น ใบแจ้งปริมาณงานและราคาและใบบัญชีรายการก่อสร้าง ในรูปแบบ PDF File (Portable Document Format)

ในการเสนอราคาให้เสนอราคาเป็นเงินบาทและเสนอราคาได้เพียงครั้งเดียวและราคาเดียว โดยเสนอราคารวม หรือราคาต่อหน่วย หรือราคาต่อรายการ ตามเงื่อนไขที่ระบุไว้ตามข้อ ๖.๒ ให้ถูกต้อง ทั้งนี้ ราคารวมที่เสนอจะต้องตรงกันทั้งตัวเลขและตัวหนังสือ ถ้าตัวเลขและตัวหนังสือไม่ตรงกัน ให้ถือตัว

หนังสือเป็นสำคัญ โดยคิดราคารวมทั้งสิ้นซึ่งรวมค่าภาษีมูลค่าเพิ่ม ภาษีอากรอื่นค่าขนส่ง ค่าจดทะเบียน และ ค่าใช้จ่ายทั้งปวงไว้แล้ว

ราคาที่เสนอจะต้องเสนอกำหนดยื่นราคาไม่น้อยกว่า ๒๗๐ วัน ตั้งแต่วันเสนอราคาโดยภายในกำหนดยื่นราคา ผู้ยื่นข้อเสนอต้องรับผิดชอบราคาที่ตนได้เสนอไว้และจะถอนการเสนอราคา มิได้

๔.๓ ผู้ยื่นข้อเสนอจะต้องเสนอกำหนดเวลาดำเนินการก่อสร้างแล้วเสร็จไม่เกิน ๑๕๐ วัน นับถัดจากวันลงนามในสัญญาจ้างก่อสร้าง

๔.๔ ก่อนเสนอราคา ผู้ยื่นข้อเสนอควรตรวจดูร่างสัญญา แบบรูปและรายการละเอียด และขอบเขตของงานฯลฯ ให้ถี่ถ้วนและเข้าใจเอกสารประกวดราคาอิเล็กทรอนิกส์ทั้งหมดเสียก่อนที่จะตกลงยื่นข้อเสนอตามเงื่อนไขในเอกสารประกวดราคาอิเล็กทรอนิกส์

๔.๕ ผู้ยื่นข้อเสนอจะต้องยื่นข้อเสนอและเสนอราคาทางระบบจัดซื้อจัดจ้างภาครัฐด้วย อิเล็กทรอนิกส์ในวันที่ ๑๘ ธันวาคม ๒๕๖๘ ระหว่างเวลา ๑๓.๐๐ น. ถึง ๑๖.๐๐ น. และเวลาในการเสนอราคาให้ถือตามเวลาของระบบจัดซื้อจัดจ้างภาครัฐด้วยอิเล็กทรอนิกส์เป็นเกณฑ์

เมื่อพ้นกำหนดเวลายื่นข้อเสนอและเสนอราคาแล้ว จะไม่รับเอกสารการยื่นข้อเสนอ และการเสนอราคาใดๆ โดยเด็ดขาด

๔.๖ ผู้ยื่นข้อเสนอต้องจัดทำเอกสารสำหรับใช้ในการเสนอราคาในรูปแบบไฟล์เอกสาร ประเภท PDF File (Portable Document Format) โดยผู้ยื่นข้อเสนอต้องเป็นผู้รับผิดชอบตรวจสอบความครบถ้วน ถูกต้อง และชัดเจนของเอกสาร PDF File ก่อนที่จะยืนยันการเสนอราคา แล้วจึงส่งข้อมูล (Upload) เพื่อเป็นการเสนอราคาให้แก่กรม ผ่านทางระบบจัดซื้อจัดจ้างภาครัฐด้วยอิเล็กทรอนิกส์

๔.๗ คณะกรรมการพิจารณาผลการประกวดราคาอิเล็กทรอนิกส์จะดำเนินการตรวจสอบ คุณสมบัติของผู้ยื่นข้อเสนอแต่ละรายว่า เป็นผู้ยื่นข้อเสนอที่มีผลประโยชน์ร่วมกันกับผู้ยื่นเสนอรายอื่นตามข้อ ๑.๖ (๑) หรือไม่ หากปรากฏว่าผู้ยื่นเสนอรายใดเป็นผู้ยื่นข้อเสนอที่มีผลประโยชน์ร่วมกันกับผู้ยื่นเสนอรายอื่น คณะกรรมการพิจารณาผลฯ จะตัดรายชื่อผู้ยื่นเสนอราคาที่มีผลประโยชน์ร่วมกันนั้นออกจากการเป็นผู้ยื่นข้อเสนอ

หากปรากฏต่อคณะกรรมการพิจารณาผลฯ ว่า ก่อนหรือในขณะ ที่มีการพิจารณาข้อเสนอ มีผู้ยื่นเสนอรายใดกระทำการอันเป็นการขัดขวางการแข่งขันอย่างเป็นธรรมตาม ข้อ ๑.๖ (๒) และคณะกรรมการพิจารณาผลฯ เชื่อว่ามีการกระทำการอันเป็นการขัดขวางการแข่งขันอย่างเป็นธรรม คณะกรรมการพิจารณาผลฯ จะตัดรายชื่อผู้ยื่นเสนอรายนั้นออกจากการเป็นผู้ยื่นข้อเสนอ และกรม จะพิจารณาลงโทษผู้ยื่นเสนอดังกล่าวเป็นผู้ทำงาน เว้นแต่ กรม จะพิจารณาเห็นว่า ผู้ยื่นเสนอรายนั้น มิใช่เป็นผู้ริเริ่มให้มีการกระทำความดังกล่าวและได้ให้ความร่วมมือเป็นประโยชน์ต่อการพิจารณาของกรม

๔.๘ ผู้ยื่นข้อเสนอจะต้องปฏิบัติ ดังนี้

(๑) ปฏิบัติตามเงื่อนไขที่ระบุไว้ในเอกสารประกวดราคาอิเล็กทรอนิกส์

(๒) ราคาที่เสนอจะต้องเป็นราคาที่รวมภาษีมูลค่าเพิ่ม และภาษีอื่นๆ (ถ้ามี)

รวมค่าใช้จ่ายทั้งปวงไว้ด้วยแล้ว

(๓) ผู้ยื่นข้อเสนอจะต้องลงทะเบียนเพื่อเข้าสู่กระบวนการเสนอราคา ตามวัน เวลา ที่กำหนด

(๔) ผู้ยื่นข้อเสนอจะถอนการเสนอราคาที่เสนอแล้วไม่ได้

(๕) ผู้ยื่นข้อเสนอต้องศึกษาและทำความเข้าใจในระบบและวิธีการเสนอราคา ด้วยวิธีประกวดราคาอิเล็กทรอนิกส์ ของกรมบัญชีกลางที่แสดงไว้ในเว็บไซต์ [www.gprocurement.go.th](http://www.gprocurement.go.th)

๔.๙ ผู้ยื่นข้อเสนอที่เป็นผู้ชนะการเสนอราคาต้องจัดทำแผนการใช้พัสดุที่ผลิตภายใน ประเทศและแผนการใช้เหล็กที่ผลิตในประเทศ โดยยื่นให้หน่วยงานของรัฐภายใน ๖๐ วัน นับถัดจากวันลงนาม ในสัญญา เว้นแต่กรณีที่ระยะเวลาดำเนินการตามสัญญาไม่เกิน ๖๐ วัน

๔.๑๐ คู่สัญญาต้องจัดทำแผนการทำงานมาให้ภายใน ๗ วัน นับถัดจากวันลงนามใน สัญญา เว้นแต่เป็นกรณีสัญญาที่มีอายุไม่เกิน ๙๐ วัน หรือกรณีการจ้างก่อสร้างซึ่งสัญญาหรือบันทึกข้อตกลงเป็น หนังสือที่มีวงเงินไม่เกิน ๕๐๐,๐๐๐ บาท ทั้งนี้ แผนการทำงานดังกล่าวให้อือเป็นเอกสารส่วนหนึ่งของสัญญา

## ๕. หลักประกันการเสนอราคา

ผู้ยื่นข้อเสนอต้องวางหลักประกันการเสนอราคาพร้อมกับการเสนอราคาทางระบบการ จัดซื้อจัดจ้างภาครัฐด้วยอิเล็กทรอนิกส์ โดยใช้หลักประกันอย่างหนึ่งอย่างใดดังต่อไปนี้ จำนวน ๑,๒๕๐,๐๐๐.๐๐ บาท (หนึ่งล้านสองแสนห้าหมื่นบาทถ้วน)

๕.๑ เงินสด

๕.๒ หนังสือค้ำประกันอิเล็กทรอนิกส์ของธนาคารภายในประเทศตามแบบที่คณะ กรรมการนโยบายกำหนด

๕.๓ พันธบัตรรัฐบาลไทย

๕.๔ หนังสือค้ำประกันของบริษัทเงินทุนหรือบริษัทเงินทุนหลักทรัพย์ที่ได้รับอนุญาต ให้ ประกอบกิจการเงินทุนเพื่อการพาณิชย์และประกอบธุรกิจค้ำประกันตามประกาศของธนาคารแห่งประเทศไทย ตามรายชื่อบริษัทเงินทุนที่ธนาคารแห่งประเทศไทยแจ้งเวียนให้ทราบ โดยอนุโลมให้ใช้ตามตัวอย่าง หนังสือค้ำประกันของธนาคารที่คณะกรรมการนโยบายกำหนด

กรณีที่ผู้ยื่นข้อเสนอ นำพันธบัตรรัฐบาลไทยหรือหนังสือค้ำประกันของบริษัทเงินทุนหรือ บริษัทเงินทุนหลักทรัพย์ มาวางเป็นหลักประกันการเสนอราคาจะต้องส่งต้นฉบับเอกสารดังกล่าวมาให้กรม ตรวจสอบความถูกต้องในวันที่ ๒๓ ธันวาคม ๒๕๖๘ ระหว่างเวลา ๐๘.๓๐ น. ถึง ๑๖.๓๐ น.

กรณีที่ผู้ยื่นข้อเสนอประสงค์จะวางหลักประกันการเสนอราคาเป็นเงินสด ให้ผู้ยื่นข้อเสนอ ดำเนินการชำระเงินผ่านช่องทางการชำระเงิน ดังนี้

ผ่านบริการรับชำระเงิน (Bill Payment) ผ่านระบบ KTB Corporate Online ตามใบ แจ้งการชำระเงิน ที่แนบมาพร้อมกับเอกสารเชิญชวนนี้

และส่งหลักฐานการชำระเงินกับธนาคาร พร้อมทั้งแบบแจ้งความประสงค์ชำระเงินค่า หลักประกันการเสนอราคา (เฉพาะกรณีที่มีหลักประกันการเสนอราคาหลายรายการพิจารณา) มาให้ กรม

ตรวจสอบความถูกต้อง โดยยื่นมาพร้อมกับการยื่นข้อเสนอผ่านระบบ e-GP โดยการชำระเงินและส่งหลักฐาน การชำระเงินให้ดำเนินการในวันและเวลาที่หน่วยงานของรัฐกำหนดให้เป็นวันและเวลาเสนอราคาเท่านั้น

กรณีที่ผู้ยื่นข้อเสนอยื่นข้อเสนอในรูปแบบของ "กิจการร่วมค้า" ประสงค์จะใช้หนังสือ คำประกันอิเล็กทรอนิกส์ของธนาคารในประเทศเป็นหลักประกันการเสนอราคาให้ระบุชื่อผู้เข้าร่วมค้ารายที่ สัญญาร่วมค้ากำหนดให้เป็นผู้เข้ายื่นข้อเสนอกับหน่วยงานของรัฐเป็นผู้ยื่นข้อเสนอ

หลักประกันการเสนอราคาตามข้อนี้ กรมจะคืนให้ผู้ยื่นข้อเสนอหรือผู้ค้าประกันภายใน ๑๕ วัน นับถัดจากวันที่กรมได้พิจารณาเห็นชอบรายงานผลคัดเลือกผู้ชนะการประกวดราคาเรียบร้อยแล้ว เว้นแต่ผู้ยื่นข้อเสนอรายที่คัดเลือกไว้ซึ่งเสนอราคาต่ำสุดหรือได้คะแนนรวมสูงสุดไม่เกิน ๓ ราย ให้คืนได้ต่อเมื่อ ได้ทำสัญญาหรือข้อตกลง หรือผู้ยื่นข้อเสนอได้พ้นจากข้อผูกพันแล้ว

การคืนหลักประกันการเสนอราคา ไม่ว่าในกรณีใด ๆ จะคืนให้โดยไม่มีดอกเบี้ย

## ๖. หลักเกณฑ์และสิทธิในการพิจารณา

๖.๑ ในการพิจารณาผลการยื่นข้อเสนอประกวดราคาอิเล็กทรอนิกส์ครั้งนี้ กรมจะ พิจารณาตัดสินโดยใช้ หลักเกณฑ์ราคา

๖.๒ การพิจารณาผู้ชนะการยื่นข้อเสนอ

กรณีใช้หลักเกณฑ์ราคาในการพิจารณาผู้ชนะการยื่นข้อเสนอ กรม จะพิจารณา จาก ราคารวม

๖.๓ หากผู้ยื่นข้อเสนอรายใดมีคุณสมบัติไม่ถูกต้องตามข้อ ๒ หรือยื่นหลักฐานการยื่น ข้อเสนอไม่ถูกต้อง หรือไม่ครบถ้วนตามข้อ ๓ หรือยื่นข้อเสนอไม่ถูกต้องตามข้อ ๔ คณะกรรมการพิจารณาผลฯ จะไม่รับพิจารณาข้อเสนอของผู้ยื่นข้อเสนอรายนั้น เว้นแต่ ผู้ยื่นข้อเสนอรายใดเสนอเอกสารทางเทคนิคหรือ แบบรูปและรายการละเอียดและขอบเขตของงานที่จะจ้างไม่ครบถ้วน หรือเสนอรายละเอียดแตกต่างไปจาก เงื่อนไขที่กรมกำหนดไว้ในประกาศและเอกสารประกวดราคาอิเล็กทรอนิกส์ ในส่วนที่มีใช้สาระสำคัญและความ แตกต่างนั้น ไม่มีผลทำให้เกิดการได้เปรียบเสียเปรียบ ต่อผู้ยื่นข้อเสนอรายอื่น หรือเป็นการผิดพลาดเล็กน้อย คณะกรรมการพิจารณาผลฯ อาจพิจารณาผ่อนปรนการตัดสินสิทธิ ผู้ยื่นข้อเสนอรายนั้น

๖.๔ กรมสงวนสิทธิไม่พิจารณาข้อเสนอของผู้ยื่นข้อเสนอโดยไม่มีการผ่อนผัน ในกรณี ดังต่อไปนี้

(๑) ไม่กรอกชื่อผู้ยื่นข้อเสนอในการเสนอราคาทางระบบจัดซื้อจัดจ้าง ด้วย อิเล็กทรอนิกส์

(๒) เสนอรายละเอียดแตกต่างไปจากเงื่อนไขที่กำหนดในเอกสาร ประกวดราคา อิเล็กทรอนิกส์ที่เป็นสาระสำคัญ หรือมีผลทำให้เกิดความได้เปรียบเสียเปรียบแก่ผู้ยื่นข้อเสนอ รายอื่น

๖.๕ ในการตัดสินการประกวดราคาอิเล็กทรอนิกส์หรือในการทำสัญญา คณะ กรรมการพิจารณาผลฯ หรือกรม มีสิทธิให้ผู้ยื่นข้อเสนอชี้แจงข้อเท็จจริงเพิ่มเติมได้ กรมมีสิทธิที่จะไม่รับข้อ เสนอ ไม่รับราคา หรือไม่ทำสัญญา หากข้อเท็จจริงดังกล่าวไม่เหมาะสมหรือไม่ถูกต้อง

๖.๖ กรมทรวงไวซึ่งสิทธิที่จะไม่รับราคาต่ำสุด หรือราคาหนึ่งราคาใด หรือราคาที่เสนอทั้งหมดก็ได้ และอาจพิจารณาเลือกจ้างในจำนวน หรือขนาด หรือเฉพาะรายการหนึ่งรายการใด หรืออาจจะยกเลิก การประกวดราคาอิเล็กทรอนิกส์โดยไม่พิจารณาจัดจ้างก่อสร้างเลยก็ได้ สุดแต่จะพิจารณา ทั้งนี้ เพื่อประโยชน์ของทางราชการเป็นสำคัญ และให้ถือว่าการตัดสินใจของ กรมเป็นเด็ดขาด ผู้ยื่นข้อเสนอจะเรียกร้องค่าใช้จ่าย หรือค่าเสียหายใดๆ มิได้ รวมทั้ง กรมจะพิจารณายกเลิกการประกวดราคาอิเล็กทรอนิกส์และลงโทษผู้ยื่นข้อเสนอเป็นผู้ทำงาน ไม่ว่าจะเป็นผู้ยื่นข้อเสนอที่ได้รับการคัดเลือกหรือไม่ก็ตาม หากมีเหตุที่เชื่อได้ว่าผู้ยื่นข้อเสนอกระทำการโดยไม่สุจริต เช่น การเสนอเอกสารอันเป็นเท็จ หรือใช้ข้อมูลคลาดเคลื่อน หรือบิดเบือนข้อมูลอื่น มาเสนอราคาแทน เป็นต้น

ในกรณีที่ผู้ยื่นข้อเสนอรายที่เสนอราคาต่ำสุด เสนอราคาต่ำจนคาดหมายได้ว่าไม่อาจดำเนินงานตามเอกสารประกวดราคาอิเล็กทรอนิกส์ได้ คณะกรรมการพิจารณาผลฯ หรือกรม จะให้ผู้ยื่นข้อเสนอขึ้นชี้แจงและแสดงหลักฐานที่ทำให้เชื่อได้ว่า ผู้ยื่นข้อเสนอสามารถดำเนินการตามเอกสารประกวดราคาอิเล็กทรอนิกส์ให้เสร็จสมบูรณ์ หากคำชี้แจงไม่เป็นที่รับฟังได้ กรม มีสิทธิที่จะไม่รับข้อเสนอหรือไม่รับราคาของผู้ยื่นข้อเสนอรายนั้น ทั้งนี้ ผู้ยื่นข้อเสนอดังกล่าวไม่มีสิทธิเรียกร้องค่าใช้จ่ายหรือค่าเสียหายใดๆ จากกรม

๖.๗ ก่อนลงนามในสัญญา กรม อาจประกาศยกเลิกการประกวดราคาอิเล็กทรอนิกส์ หากปรากฏว่ามีการกระทำที่เข้าลักษณะผู้ยื่นข้อเสนอที่ชนะการประกวดราคาหรือที่ได้รับการคัดเลือกมีผลประโยชน์ร่วมกัน หรือมีส่วนได้เสียกับผู้ยื่นข้อเสนอรายอื่น หรือขัดขวางการแข่งขันอย่างเป็นธรรม หรือสมยอมกันกับผู้ยื่นข้อเสนอรายอื่น หรือเจ้าหน้าที่ในการเสนอราคา หรือสื่อว่ากระทำการทุจริตอื่นใดในการเสนอราคา

๖.๘ หากผู้ยื่นข้อเสนอซึ่งเป็นผู้ประกอบการ SMEs เสนอราคาสูงกว่าราคาต่ำสุดของผู้ยื่นข้อเสนอรายอื่นที่ไม่เกินร้อยละ ๑๐ ให้จัดซื้อจัดจ้างกับผู้ประกอบการ SMEs ดังกล่าว โดยจัดเรียงลำดับผู้ยื่นข้อเสนอซึ่งเป็นผู้ประกอบการ SMEs ซึ่งเสนอราคาสูงกว่าราคาต่ำสุดของผู้ยื่นข้อเสนอรายอื่นไม่เกินร้อยละ ๑๐ ที่จะเรียกมาทำสัญญาไม่เกิน ๓ ราย

ผู้ยื่นข้อเสนอที่เป็นกิจการร่วมค้าที่จะได้สิทธิตามวรรคหนึ่ง ผู้เข้าร่วมค้าทุกราย จะต้องเป็นผู้ประกอบการ SMEs

ทั้งนี้ ผู้ประกอบการ SMEs ที่จะได้แต้มต่อด้านราคาตามวรรคหนึ่ง จะต้องมิ  
วงเงินสัญญาสะสมตามปฏิทินรวมกับราคาที่เสนอในครั้งแล้ว มีมูลค่ารวมกันไม่เกินมูลค่าของรายได้ตาม  
ขนาดที่ขึ้นทะเบียนไว้กับ สสว.

๖.๙ หากผู้ยื่นข้อเสนอซึ่งมิใช่ผู้ประกอบการ SMEs แต่เป็นบุคคลธรรมดาที่ถือสัญชาติไทยหรือนิติบุคคลที่จัดตั้งขึ้นตามกฎหมายไทยเสนอราคาสูงกว่าราคาต่ำสุดของผู้ยื่นข้อเสนอซึ่งเป็นผู้ประกอบการ SMEs ที่มีได้ถือสัญชาติไทยหรือนิติบุคคลที่จัดตั้งขึ้นตามกฎหมายของต่างประเทศไม่เกินร้อยละ ๓ ให้จัดซื้อจัดจ้างกับบุคคลธรรมดาที่ถือสัญชาติไทยหรือนิติบุคคลที่จัดตั้งขึ้นตามกฎหมายไทยดังกล่าว

ผู้ยื่นข้อเสนอที่เป็นกิจการร่วมค้าที่จะได้สิทธิตามวรรคหนึ่ง ผู้เข้าร่วมค้าทุกราย จะต้องเป็นบุคคลธรรมดาที่ถือสัญชาติไทยหรือนิติบุคคลที่จัดตั้งขึ้นตามกฎหมายไทย

## ๗. การทำสัญญาจ้างก่อสร้าง

ผู้ชนะการประกวดราคาอิเล็กทรอนิกส์จะต้องทำสัญญาจ้างตามแบบสัญญา ดังระบุ  
ในข้อ ๑.๓ หรือทำข้อตกลงเป็นหนังสือกับกรม ภายใน ๗ วัน นับถัดจากวันที่ได้รับแจ้ง และจะต้องวาง  
หลักประกันสัญญาเป็นจำนวนเงินเท่ากับร้อยละ ๕ ของราคาค่าจ้างที่ประกวดราคาอิเล็กทรอนิกส์ ให้กรม  
ยึดถือไว้ในขณะทำสัญญาโดยใช้หลักประกันอย่างหนึ่งอย่างใด ดังต่อไปนี้

๗.๑ เงินสด

๗.๒ เช็คหรือตราพท์ที่ธนาคารเซ็นส่งจ่าย ซึ่งเป็นเช็คหรือตราพท์ลงวันที่ที่ใช้เช็คหรือ  
ตราพท์นั้น ชำระต่อเจ้าหน้าที่ในวันทำสัญญา หรือก่อนวันนั้นไม่เกิน ๓ วันทำการ

๗.๓ หนังสือค้ำประกันของธนาคารภายในประเทศ ตามตัวอย่างที่คณะกรรมการ  
นโยบายกำหนด ดังระบุในข้อ ๑.๔ (๒) หรือจะเป็นหนังสือค้ำประกันอิเล็กทรอนิกส์ตามวิธีการที่กรมบัญชีกลาง  
กำหนด

๗.๔ หนังสือค้ำประกันของบริษัทเงินทุน หรือบริษัทเงินทุนหลักทรัพย์ที่ได้รับอนุญาต  
ให้ประกอบกิจการเงินทุนเพื่อการพาณิชย์และประกอบธุรกิจค้ำประกันตามประกาศของธนาคารแห่งประเทศไทย  
ตามรายชื่อบริษัทเงินทุนที่ธนาคารแห่งประเทศไทยแจ้งเวียนให้ทราบ โดยอนุโลมให้ใช้ตามตัวอย่าง  
หนังสือค้ำประกันของธนาคารที่คณะกรรมการนโยบายกำหนด ดังระบุในข้อ ๑.๔ (๒)

๗.๕ พันธบัตรรัฐบาลไทย

หลักประกันนี้จะคืนให้ โดยไม่มีดอกเบี้ยภายใน ๑๕ วันนับถัดจากวันที่ผู้ชนะการ  
ประกวดราคาอิเล็กทรอนิกส์ (ผู้รับจ้าง) พ้นจากข้อผูกพันตามสัญญาจ้างแล้ว

#### ๘. ค่าจ้างและการจ่ายเงิน

กรมจะจ่ายค่าจ้างต่อหน่วยของงานแต่ละรายการที่ได้ทำสำเร็จจริงตามราคาต่อหน่วย ที่  
กำหนดไว้ในใบแจ้งปริมาณงานและราคา นอกจากนี้ในกรณีต่อไปนี้

(๑) เมื่อปริมาณงานที่ทำเสร็จจริงในส่วนที่เกินกว่าร้อยละ ๑๒๕ (หนึ่งร้อยยี่สิบห้า)  
แต่ไม่เกินร้อยละ ๑๕๐ (หนึ่งร้อยห้าสิบ) ของปริมาณงานที่กำหนดไว้ในสัญญาหรือใบแจ้งปริมาณงานและ  
ราคา จะจ่ายให้อัตราร้อยละ ๙๐ (เก้าสิบ) ของราคาต่อหน่วยตามสัญญา

(๒) เมื่อปริมาณงานที่ทำเสร็จจริงในส่วนที่เกินกว่าร้อยละ ๑๕๐ (หนึ่งร้อยห้าสิบ) ของ  
ปริมาณงานที่กำหนดไว้ในสัญญาหรือใบแจ้งปริมาณงานและราคา จะจ่ายให้อัตราร้อยละ ๘๓ (แปดสิบ  
สาม) ของราคาต่อหน่วยตามสัญญา

(๓) เมื่อปริมาณงานที่ทำเสร็จจริงน้อยกว่าร้อยละ ๗๕ (เจ็ดสิบห้า) ของปริมาณงานที่  
กำหนดไว้ในสัญญาหรือใบแจ้งปริมาณงานและราคา จะจ่ายให้ตามราคาต่อหน่วยในสัญญา และจะจ่ายเพิ่ม  
ชดเชยเป็นค่า overhead และ mobilization สำหรับงานรายการนั้น ในอัตราร้อยละ ๑๗ (สิบเจ็ด) ของผล  
ต่างระหว่างปริมาณงานทั้งหมดของงานรายการนั้นตามสัญญาโดยประมาณ กับปริมาณงานที่ทำเสร็จจริงคูณ  
ด้วยราคาต่อหน่วยตามสัญญา ทั้งนี้ การจ่ายเงินเพิ่มชดเชยเป็นค่า Overhead และ Mobilization ดังกล่าว ผู้  
ว่าจ้างจะจ่ายให้แก่ผู้รับจ้างในงวดสุดท้ายของการจ่ายเงินค่างานตามสัญญา

(๔) กรมจะจ่ายเงินที่เพิ่มขึ้นตาม (๑) และ (๒) ดังกล่าวข้างต้น ในงวดสุดท้ายของการ

จ่ายเงิน หรือก่อนงวดสุดท้ายของการจ่ายเงิน ตามที่กรมจะพิจารณาตามที่เห็นสมควร เว้นแต่กรณีที่กรมพิจารณาเห็นว่าปริมาณงานที่ทำเสร็จจริงดังกล่าว มิได้มีส่วนเกี่ยวข้องกับงานอื่นที่เหลือ อีกทั้งงานที่เหลืออยู่ก็มิได้มีผลกระทบต่อการทำงานที่แล้วเสร็จจริงในงวดดังกล่าว ทั้งนี้ กรม อาจจ่ายเงินที่เพิ่มขึ้นให้แก่ผู้รับจ้างพร้อมกับการจ่ายเงินค่างานงวดนั้น ๆ และการพิจารณาว่างานใดอยู่ในหลักเกณฑ์ดังกล่าวหรือไม่เป็นดุลพินิจโดยเด็ดขาดของกรม

กรมจะจ่ายเงินค่าจ้างให้แก่ผู้รับจ้างเป็นรายเดือนตามเนื้องานที่ทำเสร็จจริงเมื่อกรมหรือเจ้าหน้าที่ของ กรม ได้ทำการตรวจสอบผลงานที่ทำเสร็จแล้ว และปรากฏว่าเป็นที่พอใจตรงตามข้อกำหนดแห่งสัญญาทุกประการ กรม จะออกหนังสือรับรองการรับมอบงานนั้นให้แก่ผู้รับจ้าง

การจ่ายเงินงวดสุดท้ายจะจ่ายให้เมื่องานทั้งหมดตามสัญญาได้แล้วเสร็จทุกประการ

#### ๙. อัตราค่าปรับ

ค่าปรับตามสัญญาจ้างแนบท้ายเอกสารประกวดราคาอิเล็กทรอนิกส์นี้ หรือข้อตกลงจ้างเป็นหนังสือจะกำหนด ดังนี้

๙.๑ กรณีที่ผู้รับจ้างนำงานที่รับจ้างไปจ้างช่วงให้ผู้อื่นทำอีกทอดหนึ่งโดยไม่ได้รับอนุญาตจากกรม จะกำหนดค่าปรับสำหรับการฝ่าฝืนดังกล่าวเป็นจำนวนร้อยละ ๑๒ ของวงเงินของงานจ้างช่วงนั้น

๙.๒ กรณีที่ผู้รับจ้างปฏิบัติผิดสัญญาจ้างก่อสร้าง นอกเหนือจากข้อ ๙.๑ จะกำหนดค่าปรับเป็นรายวันเป็นจำนวนเงินตายตัวในอัตราร้อยละ ๐.๑๐ ของราคางานจ้าง

#### ๑๐. การรับประกันความชำรุดบกพร่อง

ผู้ชนะการประกวดราคาอิเล็กทรอนิกส์ซึ่งได้ทำสัญญาจ้าง ตามแบบ ดังระบุในข้อ ๑.๓ หรือข้อตกลงจ้างเป็นหนังสือแล้วแต่กรณี จะต้องรับประกันความชำรุดบกพร่องของงานจ้างที่เกิดขึ้นภายในระยะเวลา ไม่น้อยกว่า ๒ ปี (หรือตามเอกสารแนบท้ายเอกสารประกวดราคา ข้อ ๑.๑๓) นับถัดจากวันที่กรมได้รับมอบงาน โดยต้องบริหารจัดการซ่อมแซมแก้ไขให้ใช้งานได้ดีดังเดิมภายใน ๑๕ วัน นับถัดจากวันที่ได้รับแจ้งความชำรุดบกพร่อง

#### ๑๑. การจ่ายเงินล่วงหน้า

ผู้ยื่นข้อเสนอมีสิทธิเสนอขอรับเงินล่วงหน้า ในอัตราไม่เกินร้อยละ ๑๕ ของราคาค่าจ้างทั้งหมด แต่ทั้งนี้จะต้องส่งมอบหลักประกันเงินล่วงหน้า เป็นพันธบัตรรัฐบาลไทย หรือหนังสือค้ำประกันหรือหนังสือค้ำประกันอิเล็กทรอนิกส์ของธนาคารภายในประเทศ ตามแบบดังระบุในข้อ ๑.๔ (๓) ให้แก่กรมก่อนการรับเงินล่วงหน้า

#### ๑๒. การหักเงินประกันผลงาน

ในการจ่ายเงินแต่ละงวด กรมจะหักเงินจำนวนร้อยละ ๑๐ ของเงินที่ต้องจ่ายในงวดนั้น เพื่อเป็น ประกันผลงาน ในกรณีที่เงินประกันผลงานจะต้องถูกหักไว้ทั้งสิ้นไม่ต่ำกว่า ๖ เดือน (สำหรับสัญญาที่เป็นราคาต่อหน่วย) หรือของค่าจ้างทั้งหมด (สำหรับสัญญาที่เป็นราคาเหมารวม)

ผู้รับจ้างมีสิทธิที่จะขอเงินประกันผลงานคืน โดยผู้รับจ้างจะต้องนำหนังสือคำประกัน  
ของ ธนาคาร หรือหนังสือคำประกันอิเล็กทรอนิกส์ของธนาคารภายในประเทศตามแบบหนังสือคำประกันดัง  
ระบุใน ข้อ ๑.๔ (๔) มาวางไว้ต่อกรม เพื่อเป็นหลักประกันแทน

กรมจะคืนเงินประกันผลงาน และ/หรือหนังสือคำประกันของธนาคารดังกล่าวให้แก่ผู้  
รับจ้างพร้อมกับการจ่ายเงินค่าจ้างงวดสุดท้าย

### ๑๓. ข้อสงวนสิทธิ์ในการยื่นข้อเสนอและอื่น ๆ

๑๓.๑ เงินค่าจ้างสำหรับงานจ้างครั้งนี้ ได้มาจากเงินงบประมาณประจำปี พ.ศ. ๒๕๖๙  
การลงนามในสัญญาจะกระทำต่อเมื่อ กรมได้รับอนุมัติเงิน ค่าก่อสร้างจากเงิน  
งบประมาณประจำปี พ.ศ. ๒๕๖๙

๑๓.๒ เมื่อกรมได้คัดเลือกผู้ยื่นข้อเสนอรายใดให้เป็นผู้รับจ้าง และได้ตกลงจ้าง ตามการ  
ประกวดราคาอิเล็กทรอนิกส์แล้ว ถ้าผู้รับจ้างจะต้องส่งหรือนำสิ่งของมาเพื่องานจ้างดังกล่าวเข้ามาจากต่าง  
ประเทศ และของนั้นต้องนำเข้ามาโดยทางเรือในเส้นทางที่มีเรือไทยเดินอยู่ และสามารถให้บริการรับขนได้ตาม  
ที่รัฐมนตรีว่าการกระทรวงคมนาคมประกาศกำหนด ผู้ยื่นข้อเสนอซึ่งเป็นผู้รับจ้างจะต้องปฏิบัติตามกฎหมายว่า  
ด้วยการส่งเสริมการพาณิชย์ ดังนี้

(๑) แจกการส่งหรือนำสิ่งของดังกล่าวเข้ามาจากต่างประเทศต่อกรมเจ้าท่า  
ภายใน ๗ วัน นับตั้งแต่วันที่ผู้รับจ้างส่งหรือซื้อของจากต่างประเทศ เว้นแต่เป็นของที่รัฐมนตรีว่าการกระทรวง  
คมนาคมประกาศยกเว้นให้บรรทุกโดยเรืออื่นได้

(๒) จัดการให้สิ่งของดังกล่าวบรรทุกโดยเรือไทย หรือเรือที่มีสิทธิเช่นเดียวกับ  
เรือไทยจากต่างประเทศมายังประเทศไทย เว้นแต่จะได้รับอนุญาตจากกรมเจ้าท่า ให้บรรทุกสิ่งของนั้น โดยเรือ  
อื่น ที่มีใช่เรือไทย ซึ่งจะต้องได้รับอนุญาตเช่นนั้นก่อนบรรทุกของลงเรืออื่น หรือเป็นของที่รัฐมนตรีว่าการ  
กระทรวงคมนาคมประกาศยกเว้นให้บรรทุกโดยเรืออื่น

(๓) ในกรณีที่ไม่ปฏิบัติตาม (๑) หรือ (๒) ผู้รับจ้างจะต้องรับผิดชอบตามกฎหมายว่า  
ด้วยการส่งเสริมการพาณิชย์

๑๓.๓ ผู้ยื่นข้อเสนอซึ่งกรมได้คัดเลือกแล้ว ไม่ไปทำสัญญาหรือข้อตกลงจ้างเป็นหนังสือ  
ภายในเวลาที่กำหนดดังระบุไว้ในข้อ ๗ กรมจะริบหลักประกันการยื่นข้อเสนอ หรือเรียกธำนาจจากผู้ออกหนังสือ  
คำประกัน การยื่นข้อเสนอทันที และอาจพิจารณาเรียกธำนาจให้ชดใช้ความเสียหายอื่น (ถ้ามี) รวมทั้งจะพิจารณา  
ให้เป็นผู้ทำงาน ตามระเบียบกระทรวงการคลังว่าด้วยการจัดซื้อจัดจ้างและการบริหารพัสดุภาครัฐ

๑๓.๔ กรมสงวนสิทธิ์ที่จะแก้ไขเพิ่มเติมเงื่อนไข หรือข้อกำหนดในแบบสัญญาหรือข้อ  
ตกลงจ้างเป็นหนังสือให้เป็นไปตามความเห็นของสำนักงานอัยการสูงสุด (ถ้ามี)

๑๓.๕ ในกรณีที่เอกสารแนบท้ายเอกสารประกวดราคาอิเล็กทรอนิกส์นี้ มีความขัดหรือ  
แย้งกันผู้ยื่นข้อเสนอจะต้องปฏิบัติตามคำวินิจฉัยของกรม คำวินิจฉัยดังกล่าวให้ถือเป็นที่สุด และ ผู้ยื่นข้อเสนอ  
ไม่มีสิทธิเรียกร้องค่าใช้จ่ายใดๆ เพิ่มเติม

๑๓.๖ กรม อาจประกาศยกเลิกการจัดจ้างในกรณีต่อไปนี้ได้ โดยที่ผู้ยื่นข้อเสนอจะเรียก

ร้องค่าเสียหายใดๆ จากกรมไม่ได้

(๑) กรมไม่ได้รับการจัดสรรเงินที่จะใช้ในการจัดจ้างหรือได้รับจัดสรรแต่ไม่เพียงพอที่จะทำการจัดจ้างครั้งนี้ต่อไป

(๒) มีการกระทำที่เข้าลักษณะผู้ยื่นข้อเสนอที่ชนะการจัดจ้างหรือที่ได้รับการคัดเลือกมีผลประโยชน์ร่วมกัน หรือมีส่วนได้เสียกับผู้ยื่นข้อเสนอรายอื่น หรือขัดขวางการแข่งขันอย่างเป็นธรรมหรือสมยอมกันกับผู้ยื่นข้อเสนอรายอื่น หรือเจ้าหน้าที่ในการเสนอราคา หรือสื่อว่ากระทำการทุจริตอื่นใดในการเสนอราคา

(๓) การทำการจัดจ้างครั้งนี้ต่อไปอาจก่อให้เกิดความเสียหายแก่กรม หรือกระทบต่อประโยชน์สาธารณะ

(๔) กรณีอื่นในทำนองเดียวกับ (๑) (๒) หรือ (๓) ตามที่กำหนดในกฎกระทรวง ซึ่งออกตามความในกฎหมายว่าด้วยการจัดซื้อจัดจ้างและการบริหารพัสดุภาครัฐ

๑๓.๗ ผู้ยื่นข้อเสนอจะต้องเลือกช่องทางการอุทธรณ์และช่องทางการรับหนังสือแจ้งตอบผลการพิจารณาอุทธรณ์ไว้ตั้งแต่ขั้นตอนการยื่นข้อเสนอ และหากผู้ยื่นข้อเสนอมีความประสงค์ที่จะอุทธรณ์ผลการประกาศผู้ชนะการจัดซื้อจัดจ้าง จะต้องยื่นอุทธรณ์และรับหนังสือแจ้งตอบผลการพิจารณาอุทธรณ์ผ่านช่องทางที่ได้เลือกไว้เท่านั้น

#### ๑๔. การปรับราคาค่างานก่อสร้าง

การปรับราคาค่างานก่อสร้างตามสูตรการปรับราคาดังระบุในข้อ ๑.๕ จะนำมาใช้ในกรณี ที่ ค่างานก่อสร้างลดลงหรือเพิ่มขึ้น โดยวิธีการต่อไปนี้

ตามเงื่อนไข หลักเกณฑ์ สูตรและวิธีคำนวณที่ใช้กับสัญญาแบบปรับราคาได้ตามมติ คณะรัฐมนตรีเมื่อวันที่ ๒๒ สิงหาคม ๒๕๓๒ เรื่อง การพิจารณาช่วยเหลือผู้ประกอบการอาชีพงานก่อสร้าง ตาม หนังสือสำนักเลขาธิการคณะรัฐมนตรี ที่ นร ๐๒๐๓/ว ๑๐๙ ลงวันที่ ๒๔ สิงหาคม ๒๕๓๒

สูตรการปรับราคา (สูตรค่า K) จะต้องคงที่ที่ระดับที่กำหนดไว้ในวันแล้วเสร็จตามที่ กำหนดไว้ในสัญญา หรือภายในระยะเวลาที่กรมได้ขยายออกไป โดยจะใช้สูตรของทางราชการที่ได้ระบุในข้อ ๑.๕

#### ๑๕. มาตรฐานฝีมือช่าง

เมื่อกรมได้คัดเลือกผู้ยื่นข้อเสนอรายใดให้เป็นผู้รับจ้างและได้ตกลงจ้างก่อสร้าง ตาม ประกาศนี้แล้วผู้ยื่นข้อเสนอจะต้องตกลงว่าในการปฏิบัติงานก่อสร้างดังกล่าว ผู้ยื่นข้อเสนอจะต้องมีและ ใช้ผู้ผ่านการทดสอบมาตรฐานฝีมือช่างหรือผู้ผ่านการทดสอบมาตรฐานฝีมือช่างจาก คณะกรรมการกำหนด มาตรฐานและทดสอบฝีมือแรงงานหรือสถาบันของทางราชการอื่น หรือสถาบันเอกชนที่ทางราชการรับรอง หรือผู้มีวุฒิปริญญาตรี ปวช. ปวส. และ ปวท.หรือเทียบเท่าจากสถาบันการศึกษาที่ ก.พ. รับรองให้เข้ารับ ราชการได้ ในอัตราไม่ต่ำกว่าร้อยละ ๑๐ ของแต่ละสาขาช่างแต่ละจะต้องมีจำนวนช่างอย่างน้อย ๑ คน ในแต่ละ สาขาช่าง ดังต่อไปนี้

##### ๑๕.๑ ช่างโยธาหรือช่างก่อสร้าง

๑๕.๒ ช่างไฟฟ้า

๑๖. การปฏิบัติตามกฎหมายและระเบียบ

ในระหว่างระยะเวลาการก่อสร้าง ผู้ยื่นข้อเสนอที่ได้รับการคัดเลือกให้เป็นผู้รับจ้างต้องปฏิบัติตามหลักเกณฑ์ที่กฎหมายและระเบียบได้กำหนดไว้โดยเคร่งครัด

๑๗. การประเมินผลการปฏิบัติงานของผู้ประกอบการ

กรม สามารถนำผลการปฏิบัติงานแล้วเสร็จตามสัญญาของผู้ยื่นข้อเสนอที่ได้รับการคัดเลือกให้ เป็นผู้รับจ้างเพื่อนำมาประเมินผลการปฏิบัติงานของผู้ประกอบการ

ทั้งนี้ หากผู้ยื่นข้อเสนอที่ได้รับการคัดเลือกไม่ผ่านเกณฑ์ที่กำหนดจะถูกระงับการยื่นข้อเสนอหรือทำสัญญากับกรม ไว้ชั่วคราว

กรมหลวง โดย ข้าราชการหลวงอำนาจเจริญ

๑๒

หมายเหตุ - กรณีการประกวดราคาจ้างก่อสร้างที่มีผู้ยื่นข้อเสนอจำนวนตั้งแต่ ๑,๐๐๐,๐๐๐ บาท ขึ้นไป

ผู้ยื่นข้อเสนอต้องเป็นนิติบุคคลตามกฎหมาย

- ผู้ประกอบการสามารถจัดเตรียมเอกสารประกอบการเสนอราคา

(เอกสารส่วนที่ ๑ และ เอกสารส่วนที่ ๒) ในระบบ e-GP ได้ตั้งแต่วันที่ซื้อเอกสาร

จนถึงวันเสนอราคา

- เอกสารแนบท้ายเอกสารประกวดราคา แบบรูปและรายการละเอียด ผู้ยื่นข้อเสนอสามารถ

ดาวน์โหลดได้ที่เว็บไซต์ [www.doh.go.th](http://www.doh.go.th)

(สำเนา)

ที่ นร 0203/ว 109

สำนักเลขาธิการคณะรัฐมนตรี

ทำเนียบรัฐบาล กทม. 10300

24 สิงหาคม 2532

เรื่อง การพิจารณาช่วยเหลือผู้ประกอบการก่อสร้าง  
เรียน

อ้างถึง หนังสือสำนักเลขาธิการคณะรัฐมนตรี ที่ นร 0203/ว 81 ลงวันที่ 30 มิถุนายน 2532  
สิ่งที่ส่งมาด้วย สำเนาหนังสือสำนักงบประมาณ ที่ กพส 7/2532 ลงวันที่ 4 สิงหาคม 2532  
และเอกสารประกอบ

ตามที่ได้ยื่นยันมติคณะรัฐมนตรี เรื่อง การพิจารณาช่วยเหลือผู้ประกอบการ  
ก่อสร้างมาเพื่อถือปฏิบัติต่อไป นั้น

บัดนี้ คณะกรรมการเฉพาะกิจพิจารณาแก้ไขปัญหาการก่อสร้างได้เสนอเงื่อนไข  
หลักเกณฑ์ ประเภทงานก่อสร้าง สูตร และวิธีการคำนวณที่ใช้กับสัญญาแบบปรับราคาได้ รวม  
6 ข้อ มาเพื่อคณะรัฐมนตรีพิจารณาอนุมัติ ความละเอียดปรากฏตามสิ่งที่ส่งมาด้วย

คณะรัฐมนตรีได้ประชุมปรึกษาเมื่อวันที่ 22 สิงหาคม 2532 ลงมติอนุมัติตามที่  
คณะกรรมการเฉพาะกิจพิจารณาแก้ไขปัญหาการก่อสร้าง เสนอ ทั้ง 6 ข้อ โดยข้อ 1 ให้ตัดคำว่า  
“ก่อนหรือ” ออก และให้ส่วนราชการ รัฐวิสาหกิจ หน่วยงานตามกฎหมายว่าด้วยการบริหารราชการ  
ส่วนท้องถิ่น หน่วยงานอื่นที่มีกฎหมายบัญญัติให้มีฐานะเป็นราชการบริหารส่วนท้องถิ่น และ  
หน่วยงานอื่นของรัฐถือปฏิบัติต่อไป

จึงเรียนยืนยันมา และขอได้โปรดแจ้งให้ส่วนราชการ รัฐวิสาหกิจ หน่วยงานตาม  
กฎหมายว่าด้วยการบริหารราชการส่วนท้องถิ่น หน่วยงานอื่นที่มีกฎหมายบัญญัติให้มีฐานะเป็น  
ราชการบริหารส่วนท้องถิ่น และหน่วยงานอื่นของรัฐถือปฏิบัติต่อไปด้วย

ขอแสดงความนับถือ

อนันต์ อนันตกุล

(นายอนันต์ อนันตกุล)

เลขาธิการคณะรัฐมนตรี

กองนิติกรรม

โทร. 2828149

(สำเนา)

ที่ กพล 7/2532

สำนักงบประมาณ

ถนนพระรามที่ 6 กทม. 10400

4 สิงหาคม 2532

เรื่อง การพิจารณาช่วยเหลือผู้ประกอบการอาชีพงานก่อสร้าง

เรียน เลขาธิการคณะกรรมการรัฐมนตรี

อ้างถึง หนังสือสำนักเลขาธิการคณะกรรมการรัฐมนตรี ที่ นร 0203/ว 81 ลงวันที่ 30 มิถุนายน 2532

- สิ่งที่ส่งมาด้วย 1. เอกสารผนวก ก จำนวน 13 แผ่น  
2. เอกสารผนวก ข จำนวน 11 แผ่น

ตามหนังสือที่อ้างถึง คณะรัฐมนตรีมีมติวันที่ 27 มิถุนายน 2532 เห็นชอบตามข้อเสนอของคณะกรรมการเฉพาะกิจพิจารณาแก้ไขปัญหาการก่อสร้าง ในเรื่องสัญญาแบบปรับราคาได้ (ค่า K) ดังนี้

1. เห็นชอบในหลักการที่จะให้นำสัญญาแบบปรับราคาได้มาใช้กับสัญญาที่ลงนามหลังวันที่ 28 มิถุนายน 2531 ในการพิจารณาจ่ายเงินชดเชยค่างานก่อสร้างให้แก่ผู้รับเหมาก่อสร้างของทางราชการ

2. เห็นควรนำสัญญาแบบปรับราคาได้มาใช้เป็นการถาวร

3. ให้ตั้งคณะอนุกรรมการเพื่อพิจารณากำหนดเงื่อนไข หลักเกณฑ์ ประเภทงานก่อสร้าง สูตรและวิธีการคำนวณในการพิจารณาจ่ายเงินชดเชยให้สอดคล้องกับวิกฤตการณ์และลักษณะงานก่อสร้าง แล้วนำเสนอคณะกรรมการพิจารณาต่อไป

คณะกรรมการเฉพาะกิจพิจารณาแก้ไขปัญหาการก่อสร้าง พิจารณาเงื่อนไข หลักเกณฑ์ ประเภทงานก่อสร้าง สูตรและวิธีการคำนวณที่ใช้กับสัญญาแบบปรับราคาได้ ตามที่คณะอนุกรรมการเฉพาะกิจพิจารณาการใช้สัญญาแบบปรับราคาได้นำเสนอตามมติคณะรัฐมนตรีแล้วเห็นว่า การนำสัญญาแบบปรับราคาได้มาใช้เพื่อเป็นการช่วยเหลือผู้รับจ้างไทยที่ได้รับความ

เดี๋ยคร้อน .....

เดือดร้อนและสามารถที่จะประกอบกิจการต่อไปได้ในช่วงที่เกิดภาวะวิกฤตก่อสร้างขาดแคลนและขึ้นราคา ตลอดจนเป็นการช่วยลดความเสี่ยงของผู้รับจ้างและป้องกันมิให้ผู้รับจ้างบวกราคาเมื่อการเปลี่ยนแปลงราคาวัสดุไว้วงหน้ามาก ๆ รวมทั้งเกิดความเป็นธรรมต่อคู่สัญญาทั้งสองฝ่ายด้วย จึงเห็นควรนำเงื่อนไข หลักเกณฑ์ ประเภทงานก่อสร้าง สูตรและวิธีการคำนวณที่ใช้กับสัญญาแบบปรับราคาได้ ตลอดจนตัวอย่างการแก้ไขเพิ่มเติมสัญญาเดิม มาใช้เพื่อช่วยเหลือผู้ประกอบการอาชีพงานก่อสร้างตามมติคณะรัฐมนตรีดังกล่าว และเห็นควรนำเสนอกณะรัฐมนตรีเพื่อขออนุมัติดังนี้

1.ให้นำสัญญาแบบปรับราคาได้มาใช้กับสัญญาที่ลงนาม หลังวันที่ 28 มิถุนายน 2531 โดยมีเงื่อนไข หลักเกณฑ์ ประเภทงานก่อสร้าง สูตรและวิธีการคำนวณที่ใช้กับสัญญาแบบปรับราคาได้ (ดังเอกสารผนวก ก).

2.ให้นำสัญญาแบบปรับราคาได้มาใช้เป็นการถาวร โดยมีเงื่อนไข หลักเกณฑ์ ประเภทงานก่อสร้าง สูตรและวิธีการคำนวณที่ใช้กับสัญญาแบบปรับราคาได้ (ดังเอกสารผนวก ข)

3. งานจ้างเหมาก่อสร้างของรัฐวิสาหกิจ หน่วยงานตามกฎหมายว่าด้วยการบริหารราชการส่วนท้องถิ่น หน่วยงานอื่นที่มีกฎหมายบัญญัติให้มีฐานะเป็นราชการบริหารส่วนท้องถิ่นหรือหน่วยงานอื่นของรัฐ ก็ให้นำเงื่อนไข หลักเกณฑ์ ประเภทงานก่อสร้าง สูตรและวิธีการคำนวณที่ใช้กับสัญญาแบบปรับราคาได้ไปใช้ได้ด้วย ในกรณีที่จำเป็นต้องเพิ่มเงิน ให้ใช้เงินจากงบประมาณของรัฐวิสาหกิจ หน่วยงานตามกฎหมายว่าด้วยการบริหารราชการส่วนท้องถิ่น หน่วยงานอื่นที่มีกฎหมายบัญญัติให้มีฐานะเป็นราชการบริหารส่วนท้องถิ่น หรือหน่วยงานอื่นของรัฐนั้นเองหรือจ่ายตามสัดส่วนแหล่งที่มาของเงินค่าก่อสร้างนั้น หรือตามที่สำนักงบประมาณวินิจฉัยแล้ว แต่กรณี

4. เมื่อให้มีการนำสัญญาแบบปรับราคาได้มาใช้แล้ว มีผลทำให้ผู้ว่าจ้างต้องจ่ายเงินชดเชยเพิ่ม จนทำให้เกินวงเงินงบประมาณที่ได้รับอนุมัติ ก็ให้ถือว่าได้รับอนุมัติจากคณะรัฐมนตรีให้ก่อนนี้ผูกพันเกินกว่างบประมาณ ตามนัยมาตรา 23 แห่งพระราชบัญญัติว่าด้วยการงบประมาณ และให้ส่วนราชการเจ้าของสัญญานั้น ๆ ขอทำความตกลงเรื่องการเงินกับสำนักงบประมาณ

5. การพิจารณาคำนวณเงินเพิ่มหรือลด และการจ่ายเงินเพิ่มหรือเรียกเงินคืนจากผู้รับจ้างตามเงื่อนไขของสัญญาแบบปรับราคาได้ ต้องได้รับการตรวจสอบและเห็นชอบจากสำนักงบประมาณ และให้ถือการพิจารณาวินิจฉัยของสำนักงบประมาณเป็นที่สิ้นสุด

/6. เพื่อความ .....

6. เพื่อความรวดเร็วในการดำเนินงาน และเพื่อให้การปฏิบัติเกี่ยวกับการใช้สัญญา  
จ้างแบบปรับราคาได้เป็นมาตรฐานเดียวกัน จึงมอบอำนาจให้สำนักงบประมาณทำการวินิจฉัย  
ปัญหาข้อหรือและกำหนดแนวทางปฏิบัติที่เหมาะสมได้ตามความจำเป็นด้วย  
จึงเรียนมาเพื่อนำเสนอคณะรัฐมนตรีพิจารณาต่อไป

ขอแสดงความนับถือ

พงศ์ สารสิน

(นายพงศ์ สารสิน)

รองนายกรัฐมนตรี

ประธานคณะกรรมการเฉพาะกิจพิจารณาแก้ไขปัญหาการก่อสร้าง

กองกลาง

โทร. 2710092 ต่อ 245

เงื่อนไข หลักเกณฑ์ ประเภทงานก่อสร้าง สูตรและวิธีการคำนวณที่ใช้กับสัญญาแบบปรับราคาได้

ก. เงื่อนไขและหลักเกณฑ์

1. สัญญาแบบปรับราคาได้นี้ให้ใช้กับงานก่อสร้างทุกประเภท รวมถึงงานปรับปรุง และซ่อมแซมซึ่งเบิกจ่ายค่างานในลักษณะหมวดค่าครุภัณฑ์ ที่ดินและสิ่งก่อสร้าง หมวดเงินอุดหนุนและหมวดรายจ่ายอื่นที่เบิกจ่ายในลักษณะค่าที่ดินและสิ่งก่อสร้าง ที่อยู่ในเงื่อนไขและหลักเกณฑ์ตามที่ได้กำหนดนี้

2. สัญญาแบบปรับราคาได้นี้ให้ใช้ทั้งในกรณีเพิ่มหรือลดค่างานจากค่างานเดิมตามสัญญา เมื่อดัชนีราคาซึ่งจัดทำขึ้นโดยกระทรวงพาณิชย์ มีการเปลี่ยนแปลงสูงขึ้นหรือลดลงจากเดิม ขณะเมื่อวันเปิดของประกวดราคา สำหรับกรณีที่จัดจ้างโดยวิธีอื่น ให้ใช้วันเปิดของราคาแทน

3. การนำสัญญาแบบปรับราคาได้ไปใช้นั้น ผู้ว่าจ้างต้องแจ้งและประกาศให้ผู้รับจ้างทราบ เช่น ในประกาศประกวดราคาฯ และต้องระบุในสัญญาจ้างด้วยว่างานจ้าง همانั้น ๆ จะใช้สัญญาแบบปรับราคาได้ พร้อมทั้งกำหนดประเภทของงานก่อสร้าง สูตรและวิธีการคำนวณที่ให้มีการปรับเพิ่มหรือลดค่างานไว้ให้ชัดเจน

ในกรณีที่ม้งานก่อสร้างหลายประเภทในงานจ้างคราวเดียวกัน จะต้องแยกประเภทงานก่อสร้างแต่ละประเภทให้ชัดเจนตามลักษณะของงานก่อสร้างนั้น ๆ และให้สอดคล้องกับสูตรที่กำหนดไว้

4. การขอเงินเพิ่มค่างานก่อสร้างตามสัญญาแบบปรับราคาได้นี้เป็นหน้าที่ของผู้รับจ้างที่จะต้องเรียกร้องภายในกำหนด 90 วัน นับตั้งแต่วันที่ผู้รับจ้างได้ส่งมอบงานงวดสุดท้าย หากพ้นกำหนดนี้ไปแล้ว ผู้รับจ้างไม่มีสิทธิที่จะเรียกร้องเงินเพิ่มค่างานก่อสร้างจากผู้ว่าจ้างได้อีกต่อไป และในกรณีที่ผู้ว่าจ้างจะต้องเรียกเงินคืนจากผู้รับจ้าง ให้ผู้ว่าจ้างที่เป็นคู่สัญญารับเรียกเงินคืนจากผู้รับจ้างโดยเร็ว หรือให้หักค่างานของงวดต่อไป หรือให้หักเงินจากหลักประกันสัญญาแล้วแต่กรณี

5. การพิจารณาคำนวณเงินเพิ่มหรือลด และการจ่ายเงินเพิ่มหรือเรียกเงินคืนจากผู้รับจ้างตามเงื่อนไขของสัญญาแบบปรับราคาได้ ต้องได้รับการตรวจสอบและเห็นชอบจากสำนักงบประมาณและให้ถือการพิจารณาวินิจฉัยของสำนักงบประมาณเป็นที่สิ้นสุด

จ. ประเภทงานก่อสร้างและสูตรที่ใช้กับสัญญาแบบปรับราคาได้  
ในการพิจารณาเพิ่มหรือลดราคากำงานจ้างเหมาก่อสร้างให้คำนวณตามสูตรดังนี้

	$P$	=	$(P_0) \times (K)$
กำหนดให้	$P$	=	ราคากำงานต่อหน่วยหรือราคากำงานเป็นงวดที่จะต้องจ่ายให้ผู้รับจ้าง
	$P_0$	=	ราคากำงานต่อหน่วยที่ผู้รับจ้างประมูลได้ หรือราคากำงานเป็นงวดซึ่งระบุไว้ในสัญญาแล้วแต่กรณี
	$K$	=	ESCALATION FACTOR ที่หักด้วย 4% เมื่อต้องเพิ่มค่างานหรือบวกเพิ่ม 4% เมื่อต้องเรียกค่างานคืน

ESCALATION FACTOR K หาได้จากสูตร ซึ่งแบ่งตามประเภทและลักษณะงานดังนี้

หมวดที่ 1 งานอาคาร

งานอาคาร หมายถึง ตัวอาคาร เช่น ที่ทำการ โรงเรียน โรงพยาบาล หอพัก ที่พักอาศัย หอประชุม อัฒจันทร์ ยิมเนเซียม สระว่ายน้ำ โรงอาหาร คลังพัสดุ โรงงาน รั้ว เป็นต้น และให้หมายความรวมถึง

1.1 ไฟฟ้าของอาคารบรรจบถึงสายเมนจำหน่าย แต่ไม่รวมถึงหม้อแปลงและระบบไฟฟ้าภายในบริเวณ

1.2 ประปาของอาคารบรรจบถึงท่อเมนจำหน่าย แต่ไม่รวมถึงระบบประปาภายในบริเวณ

1.3 ระบบท่อหรือระบบสายต่าง ๆ ที่ติดหรือฝังอยู่ในส่วนของอาคาร เช่น ท่อปรับอากาศ ท่อก๊าซ สายไฟฟ้าสำหรับเครื่องปรับอากาศ สายล่อฟ้า ฯลฯ

1.4 ทางระบายน้ำของอาคารจนถึงทางระบายน้ำภายนอก

1.5 ส่วนประกอบที่จำเป็นสำหรับอาคาร เฉพาะส่วนที่ติดกับอาคาร โดยต้องสร้างหรือประกอบพร้อมกับการก่อสร้างอาคาร แต่ไม่รวมถึงเครื่องจักรหรือเครื่องมือกลที่นำมาประกอบหรือติดตั้ง เช่น ลิฟท์ เครื่องคอมพิวเตอร์ เครื่องสูบน้ำ เครื่องปรับอากาศ พัดลม ฯลฯ

1.6 ทางเท้ารอบอาคาร ดินถม ดินค้ำก ห่างจากอาคารโดยรอบไม่เกิน 3 เมตร

ใช้สูตร  $K = 0.25 + 0.15 I/I_0 + 0.10 C_t/C_0 + 0.40 M_t/M_0 + 0.10 S_t/S_0$

## หมวดที่ 2 งานดิน

2.1 งานค้ำ หมายถึง การขุดดิน การตักดิน การบดอัดดิน การขุดเปิดหน้าดิน การเกลี่ยบดอัดดิน การขุด - ถมบดอัดแน่นเขื่อน ถลอง ถันถลอง ถันถันน้ำ คันทาง ซึ่งต้องใช้เครื่องจักรเครื่องมือกลปฏิบัติงาน

สำหรับการถมดินให้หมายความถึงการถมดินหรือทรายหรือวัสดุอื่นที่มีการควบคุมคุณสมบัติของวัสดุนั้น และมีข้อกำหนดวิธีการถม รวมทั้งมีการบดอัดแน่นโดยใช้เครื่องจักรเครื่องมือกล เพื่อให้ได้มาตรฐานตามที่กำหนดไว้ เช่นเดียวกับงานก่อสร้างถนนหรือเขื่อนชลประทาน

ทั้งนี้ ให้รวมถึงงานประเภท EMBANKMENT, EXCAVATION, SUBBASE, SELECTED MATERIAL, UNTREATED BASE และ SHOULDER

$$\text{ใช้สูตร K} = 0.30 + 0.10 I/I_0 + 0.40 E/E_0 + 0.20 F/F_0$$

2.2 งานหินเรียง หมายถึง งานหินขนาดใหญ่นำมาเรียงกันเป็นชั้นให้เป็นระเบียบจนได้ความหนาที่ต้องการ โดยในช่องว่างระหว่างหินใหญ่จะแซมด้วยหินย่อยหรือกรวดขนาดต่าง ๆ และทรายให้เต็มช่องว่าง มีการควบคุมคุณสมบัติของวัสดุและมีข้อกำหนดวิธีปฏิบัติโดยใช้เครื่องจักร เครื่องมือกล หรือแรงคน และให้หมายความรวมถึงงานหินทิ้ง งานหินเรียงยาแนว หรืองานหินใหญ่ที่มีลักษณะคล้ายคลึงกัน เพื่อการป้องกันการกัดเซาะพังทลายของลาดตลิ่งและท้องลำน้ำ

$$\text{ใช้สูตร K} = 0.40 + 0.20 I/I_0 + 0.20 M/M_0 + 0.20 F/F_0$$

2.3 งานเจาะระเบิดหิน หมายถึง งานเจาะระเบิดหินทั่ว ๆ ไป ระยะทางขนย้ายไป-กลับ ประมาณไม่เกิน 2 กิโลเมตร ยกเว้นงานเจาะระเบิดอุโมงค์ซึ่งต้องใช้เทคนิคขั้นสูง

$$\text{ใช้สูตร K} = 0.45 + 0.15 I/I_0 + 0.10 M/M_0 + 0.20 E/E_0 + 0.10 F/F_0$$

## หมวดที่ 3 งานทาง

3.1 งานผิวทาง PRIME COAT, TACK COAT, SEAL COAT

$$\text{ใช้สูตร K} = 0.30 + 0.40 A/A_0 + 0.20 E/E_0 + 0.10 F/F_0$$

3.2 งานผิวทาง SURFACE TREATMENT SLURRY SEAL

$$\text{ใช้สูตร K} = 0.30 + 0.10 \text{ Mt/Mo} + 0.30 \text{ At/Ao} + 0.20 \text{ Et/Eo} + 0.10 \text{ Ft/Fo}$$

3.3 งานผิวทาง ASPHALTIC CONCRETE, PENETRATION MACADAM

$$\text{ใช้สูตร K} = 0.30 + 0.10 \text{ Mt/Mo} + 0.40 \text{ At/Ao} + 0.10 \text{ Et/Eo} + 0.10 \text{ Ft/Fo}$$

3.4 งานผิวถนนคอนกรีตเสริมเหล็ก หมายถึง ผิวถนนคอนกรีตที่ใช้เหล็กเสริมซึ่งประกอบด้วยตะแกรงเหล็กเส้นหรือตะแกรงลวดเหล็กกล้าเชื่อมติด (WELDED STEEL WIRE FARRIC) เหล็กเดือย (DOWEL BAR) เหล็กยึด (DEFORMED TIE BAR) และรอยต่อต่าง ๆ (JOINT) ทั้งนี้ ให้หมายความรวมถึงแผ่นพื้นคอนกรีตเสริมเหล็กบริเวณคอสสะพาน (R.C. BRIDGE APPROACH) ด้วย

$$\text{ใช้สูตร K} = 0.30 + 0.10 \text{ It/Io} + 0.35 \text{ Ct/Co} + 0.10 \text{ Mt/Mo} + 0.15 \text{ St/So}$$

3.5 งานท่อระบายน้ำคอนกรีตเสริมเหล็กและงานบ่อพัก หมายถึง ท่อคอนกรีตเสริมเหล็กสำหรับงานระบายน้ำ (PRECAST REINFORCED CONCRETE DRAINAGE PIPE) งานวางระบายน้ำคอนกรีตเสริมเหล็ก งานลาดคอนกรีตเสริมเหล็กวางระบายน้ำและบริเวณลาดคอสสะพาน รวมทั้งงานบ่อพักคอนกรีตเสริมเหล็กและงานคอนกรีตเสริมเหล็กอื่นที่มีรูปแบบและลักษณะงานคล้ายคลึงกัน เช่น งานบ่อพัก (MANHOLE) ท่อร้อยสายโทรศัพท์ ท่อร้อยสายไฟฟ้า เป็นต้น

$$\text{ใช้สูตร K} = 0.35 + 0.20 \text{ It/Io} + 0.15 \text{ Ct/Co} + 0.15 \text{ Mt/Mo} + 0.15 \text{ St/So}$$

3.6 งานโครงสร้างคอนกรีตเสริมเหล็กและงานเชื่อมกันตลิ่ง หมายถึง สะพานคอนกรีตเสริมเหล็ก โครงสร้างฐานรากคอนกรีตเสริมเหล็กคอสสะพาน (R.C. BEARING UNIT) ท่อเหลี่ยมคอนกรีตเสริมเหล็ก (R.C. BOX CULVERT) หอดังนี้โครงสร้างคอนกรีตเสริมเหล็กเชื่อมกันตลิ่งคอนกรีตเสริมเหล็ก ทำเทียบเรือคอนกรีตเสริมเหล็กและตึ่ก่อสร้างอื่นที่มีลักษณะคล้ายคลึงกัน

$$\text{ใช้สูตร K} = 0.30 + 0.10 \text{ It/It} + 0.15 \text{ Ct/Co} + 0.20 \text{ Mt/Mo} + 0.25 \text{ St/So}$$

3.7 งานโครงสร้างเหล็ก หมายถึง สะพานเหล็กสำหรับคนเดินข้ามถนน โครงเหล็กสำหรับติดตั้งป้ายจราจรชนิดแขวนสูง เสาไฟฟ้าแรงสูง เสาวิทยุ เสาโทรทัศน์ หรือ งานโครงเหล็กอื่นที่มีลักษณะคล้ายคลึงกัน แต่ไม่รวมถึงงานติดตั้งเสาโครงเหล็กเสาตั้งของการไฟฟ้าฝ่ายผลิตแห่งประเทศไทย

$$\text{ใช้สูตร K} = 0.25 + 0.10 \text{ Iv/Io} + 0.05 \text{ Cv/Co} + 0.20 \text{ Mv/Mo} + 0.40 \text{ Sv/So}$$

#### หมวดที่ 4 งานชลประทาน

4.1 งานอาคารชลประทานไม่รวมบานเหล็ก หมายถึง อาคารคอนกรีตเสริมเหล็กชนิดต่าง ๆ ที่ก่อสร้างในแนวคลองส่งน้ำหรือคลองระบายน้ำ เพื่อควบคุมระดับและหรือปริมาณน้ำ ได้แก่ ท่อระบายน้ำ น้ำตก รางเท สะพานน้ำ ท่อลอด ไซฟอน และอาคารชลประทานชนิดอื่น ๆ ที่ไม่มีบานระบายหลัก แต่ไม่รวมถึงงานอาคารชลประทานขนาดใหญ่ เช่น ฝ่ายทางระบายน้ำล้น หรืออาคารชลประทานประกอบของเขื่อน เป็นต้น

$$\text{ใช้สูตร K} = 0.40 + 0.20 \text{ Iv/Io} + 0.10 \text{ Cv/Co} + 0.10 \text{ Mv/Mo} + 0.20 \text{ Sv/So}$$

4.2 งานอาคารชลประทานรวมบานเหล็ก หมายถึง อาคารคอนกรีตเสริมเหล็กชนิดต่าง ๆ ที่ก่อสร้างในแนวคลองส่งน้ำหรือคลองระบายน้ำ เพื่อควบคุมระดับและหรือปริมาณน้ำ ได้แก่ ท่อส่งน้ำเข้ามา ท่อระบายน้ำ ประตูระบายน้ำ อาคารอัดน้ำ ท่อลอดและอาคารชลประทานชนิดต่าง ๆ ที่มีบานระบายน้ำ แต่ไม่รวมถึงงานอาคารชลประทานขนาดใหญ่ เช่น ฝ่ายทางระบายน้ำล้น หรืออาคารชลประทานประกอบของเขื่อน เป็นต้น

$$\text{ใช้สูตร K} = 0.35 + 0.20 \text{ Iv/Io} + 0.10 \text{ Cv/Co} + 0.10 \text{ Mv/Mo} + 0.25 \text{ Sv/So}$$

4.3 งานบานระบาย TRASHRACK และ STEEL LINER หมายถึง บานระบายเหล็กเครื่องกว้านและโครงยก รวมทั้ง BULK HEAD GATE และงานท่อเหล็ก

$$\text{ใช้สูตร K} = 0.35 + 0.20 \text{ Iv/Io} + 0.45 \text{ Gv/Go}$$

4.4 งานเหล็กเสริมคอนกรีต และ ANCHOR BAR หมายถึง เหล็กเส้นที่ใช้เสริมในงานคอนกรีตและเหล็ก ANCHOR BAR ของงานฝ้าย ทางระบายน้ำต้น หรืออาคารชลประทานประกอบของเขื่อน ซึ่งมีสัญญาแยกจ่ายเฉพาะงานเหล็กดังกล่าวเท่านั้น

$$\text{ใช้สูตร K} = 0.25 + 0.15 \text{ Iv/Io} + 0.60 \text{ Sv/So}$$

4.5 งานคอนกรีตไม่รวมเหล็กและคอนกรีตคาดคลอง หมายถึง งานคอนกรีตเสริมเหล็กที่หักส่วนของเหล็กออกมาแยกคำนวณต่างหากของงานฝ้าย ทางระบายน้ำต้นหรืออาคารชลประทานประกอบของเขื่อน ซึ่งมีสัญญาแยกจ่ายเฉพาะงานคอนกรีตดังกล่าวเท่านั้น

$$\text{ใช้สูตร K} = 0.40 + 0.15 \text{ Iv/Io} + 0.25 \text{ Cv/Co} + 0.20 \text{ Mt/Mo}$$

4.6 งานเจาะ หมายถึง การเจาะพร้อมทั้งฝังท่อกรุขนาดรูในไม่น้อยกว่า 48 มิลลิเมตร ในชั้นดิน หินผุหรือหินที่แตกหัก เพื่ออัดฉีดน้ำปูน และให้รวมถึงงานซ่อมแซมฐานรากอาคารชลประทาน ถนนและอาคารต่างๆ โดยการอัดฉีดน้ำปูน

$$\text{ใช้สูตร K} = 0.40 + 0.20 \text{ Iv/Io} + 0.10 \text{ Mt/Mo} + 0.20 \text{ Ev/Eo} + 0.10 \text{ Fv/Fo}$$

4.7 งานอัดฉีดน้ำปูน ค่าอัดฉีดน้ำปูนจะเพิ่มหรือลด ให้เฉพาะราคาซีเมนต์ที่เปลี่ยนแปลงตามดัชนีราคาของซีเมนต์ที่กระทรวงพาณิชย์จัดทำขึ้น ในเดือนที่ส่งงานแต่ละงวดกับเดือนที่เปิดซองประกวดราคา

#### หมวดที่ 5 งานระบบสาธารณูปโภค

##### 5.1 งานวางท่อ AC และ PVC

5.1.1 ในกรณีที่ผู้ว่าจ้างเป็นผู้จัดหาท่อและหรืออุปกรณ์ให้

$$\text{ใช้สูตร K} = 0.50 + 0.25 \text{ Iv/Io} + 0.25 \text{ Mt/Mo}$$

5.1.2 ในกรณีที่ผู้รับจ้างเป็นผู้จัดหาท่อ AC และหรืออุปกรณ์

$$\text{ใช้สูตร K} = 0.40 + 0.10 \text{ Iv/Io} + 0.10 \text{ Mt/Mo} + 0.40 \text{ ACV/ACo}$$

5.1.3 ในกรณีที่ผู้รับจ้างเป็นผู้จัดหาท่อ PVD และหรืออุปกรณ์

$$\text{ใช้สูตร K} = 0.40 + 0.10 \text{ Iv/Io} + 0.10 \text{ Mt/Mo} + 0.40 \text{ PVCV/PVCo}$$

5.2 งานวางท่อเหล็กเหนียวและท่อ HYDENSITY POLYETHYLENE

5.2.1 ในกรณีที่ผู้ว่าจ้างเป็นผู้จัดหาท่อและหรืออุปกรณ์ให้

ใช้สูตร K = 0.40 + 0.10 It/Io + 0.15 Mt/Mo + 0.20 Et/Eo + 0.15 Ft/Fo

5.2.2 ในกรณีที่ผู้รับจ้างเป็นผู้จัดหาท่อเหล็กเหนียวและหรืออุปกรณ์และ

ให้รวมถึงงาน TRANSMISSION CONDUIT

ใช้สูตร K = 0.40 + 0.10 It/Io + 0.10 Mt/Mo + 0.10 Et/Eo + 0.30 GIPt/GIPo

5.2.3 ในกรณีที่ผู้รับจ้างเป็นผู้จัดหาท่อ HYDENSITY POLYETHYLENE

และหรืออุปกรณ์

ใช้สูตร K = 0.50 + 0.10 It/Io + 0.10 Mt/Mo + 0.30 PEt/PEo

5.3 งานปรับปรุงระบบอุโมงค์ส่งน้ำและงาน SECONDARY LINING

ใช้สูตร K = 0.40 + 0.10 It/Io + 0.15 Et/Eo + 0.35 GIPt/GIPo

5.4 งานวางท่อ PVC หุ้มด้วยคอนกรีต

ใช้สูตร K = 0.30 + 0.10 It/Io + 0.20 Ct/Co + 0.05 Mt/Mo + 0.05 St/So + 0.30 PVCt/PVCo

5.5 งานวางท่อ PVC กลบทราย

ใช้สูตร K = 0.25 + 0.05 It/Io + 0.05 Mt/Mo + 0.65 PVCt/PVCo

5.6 งานวางท่อเหล็กอาบสังกะสี

ใช้สูตร K = 0.25 + 0.25 It/Io + 0.50 GIPt/GIPo

ประเภทงานและสูตรต่อไปนี้ใช้เฉพาะงานก่อสร้างของการไฟฟ้าฝ่ายผลิตแห่งประเทศไทยเท่านั้น

5.7 งานก่อสร้างระบบสายส่งแรงสูงและสถานีไฟฟ้าย่อย

5.7.1 งานติดตั้งเสา โครงเหล็กสายส่งและอุปกรณ์ รวมทั้งงานติดตั้งอุปกรณ์

ไฟฟ้าสถานีไฟฟ้าย่อย

สำหรับงานติดตั้ง เสา โครงเหล็กสายส่งและอุปกรณ์ ประกอบด้วย ลักษณะงาน  
ดังนี้คือ PRELIMINARY WORK (ขบวน BOUNDARY POST), TOWERS, INSULATOR  
STRING AND OVERHEAD GROUND WIRE ASSEMBLIES. CONDUCTOR AND  
OVERHEAD GROUND WIRE STRINGING, LINE ACCESSORIES, GROUNDING  
MATERIALS

สำหรับงานติดตั้งอุปกรณ์ไฟฟ้าสถานีไฟฟ้าย่อย หมายถึง ระยะเวลาติดตั้ง  
อุปกรณ์ไฟฟ้าเท่านั้น

$$\text{ใช้สูตร K} = 0.60 + 0.25 \text{ It/Io} + 0.15 \text{ Ft/Fo}$$

5.7.2 งานก่อสร้างฐานรากเสาไฟฟ้า (TOWER FOUNDATION) และงาน  
ติดตั้ง BOUNDARY POST

$$\text{ใช้สูตร K} = 0.35 + 0.20 \text{ It/Io} + 0.20 \text{ Ct/Co} + 0.10 \text{ St/So} + 0.15 \text{ Ft/Fo}$$

5.7.3 งานก่อสร้างฐานรากอุปกรณ์ไฟฟ้าสถานีไฟฟ้าย่อย

$$\text{ใช้สูตร K} = 0.50 + 0.20 \text{ It/Io} + 0.15 \text{ Ct/Co} + 0.15 \text{ St/So}$$

5.8 งานหล่อและตอกเสาเข็มคอนกรีตอัดแรง

5.8.1 งานเสาเข็มคอนกรีตอัดแรง

$$\text{ใช้สูตร K} = 0.35 + 0.15 \text{ It/Io} + 0.20 \text{ Ct/Co} + 0.30 \text{ St/So}$$

5.8.2 งานเสาเข็มแบบ CAST IN PLACE

$$\text{ใช้สูตร K} = 0.30 + 0.10 \text{ It/Io} + 0.25 \text{ Ct/Co} + 0.35 \text{ St/So}$$

ประเภทงานและสูตรต่อไปนี้ใช้เฉพาะงานก่อสร้างของการไฟฟ้าส่วนภูมิภาคเท่านั้น

5.9 งานก่อสร้างสายส่งแรงสูงระบบแรงดัน 69 - 115 KV.

5.9.1 ในกรณีที่ผู้ว่าจ้างเป็นผู้จัดหาวัสดุและหรืออุปกรณ์ให้

$$\text{ใช้สูตร K} = 0.80 + 0.05 \text{ It/Io} + 0.10 \text{ Mt/Mo} + 0.05 \text{ Ft/Fo}$$

5.9.2 ในกรณีที่ผู้รับจ้างเป็นผู้จัดหาวัสดุหรืออุปกรณ์

$$\text{ใช้สูตร K} = 0.45 + 0.05 \text{ It/Io} + 0.20 \text{ Mt/Mo} + 0.05 \text{ Ft/Fo} + 0.25 \text{ Wt/Wo}$$

ดัชนีราคาที่ใช้คำนวณตามสูตรที่ใช้กับสัญญาแบบปรับราคาได้ จัดทำขึ้นโดย  
กระทรวงพาณิชย์

K	=	ESCALATION FACTOR
Ii	=	ดัชนีราคาผู้บริโภคทั่วไปของประเทศ ในเดือนที่ส่งงานแต่ละงวด
Io	=	ดัชนีราคาผู้บริโภคทั่วไปของประเทศ ในเดือนที่เปิดของประกวดราคา
Ct	=	ดัชนีราคาซีเมนต์ ในเดือนที่ส่งงานแต่ละงวด
Co	=	ดัชนีราคาซีเมนต์ ในเดือนที่เปิดของประกวดราคา
Mt	=	ดัชนีราคาวัสดุก่อสร้าง (ไม่รวมเหล็กและซีเมนต์) ในเดือนที่ส่งงานแต่ละงวด
Mo	=	ดัชนีราคาวัสดุก่อสร้าง (ไม่รวมเหล็กและซีเมนต์) ในเดือนที่เปิดของประกวดราคา
St	=	ดัชนีราคาเหล็ก ในเดือนที่ส่งงานแต่ละงวด
So	=	ดัชนีราคาเหล็ก ในเดือนที่เปิดของประกวดราคา
Gt	=	ดัชนีราคาเหล็กแผ่นเรียบที่ผลิตในประเทศ ในเดือนที่ส่งงานแต่ละงวด
Go	=	ดัชนีราคาเหล็กแผ่นเรียบที่ผลิตในประเทศ ในเดือนที่เปิดของประกวดราคา
At	=	ดัชนีราคาแอลพีแก๊ส ในเดือนที่ส่งงานแต่ละงวด
Ao	=	ดัชนีราคาแอลพีแก๊ส ในเดือนที่เปิดของประกวดราคา
Et	=	ดัชนีราคาเครื่องจักรกลและบริภัณฑ์ ในเดือนที่ส่งงานแต่ละงวด
Eo	=	ดัชนีราคาเครื่องจักรกลและบริภัณฑ์ ในเดือนที่เปิดของประกวดราคา
Ft	=	ดัชนีราคาน้ำมันดีเซลหมุนเร็ว ในเดือนที่ส่งงานแต่ละงวด
Fo	=	ดัชนีราคาน้ำมันดีเซลหมุนเร็ว ในเดือนที่เปิดของประกวดราคา
ACt	=	ดัชนีราคาท่อซีเมนต์ใยหิน ในเดือนที่ส่งงานแต่ละงวด
ACo	=	ดัชนีราคาท่อซีเมนต์ใยหิน ในเดือนที่เปิดของประกวดราคา
PVCt	=	ดัชนีราคาท่อ PVC ในเดือนที่ส่งงานแต่ละงวด
PVCo	=	ดัชนีราคาท่อ PVC ในเดือนที่เปิดของประกวดราคา
GIPt	=	ดัชนีราคาท่อเหล็กออบตังกะสี ในเดือนที่ส่งงานแต่ละงวด
GIPo	=	ดัชนีราคาท่อเหล็กออบตังกะสี ในเดือนที่เปิดของประกวดราคา

- PET = คำนวณราคาต่อ HYDENSITY POL YETHYLENE ในเดือนที่ส่งงานแต่ละงวด
- PEo = คำนวณราคาต่อ HYDENSITY PLOYETHYLENE ในเดือนที่เปิดซองประกวดราคา
- Wt = คำนวณราคาสายไฟฟ้า ในเดือนที่ส่งงานแต่ละงวด
- Wo = คำนวณราคาสายไฟฟ้า ในเดือนที่เปิดซองประกวดราคา

ก. วิธีการคำนวณที่ใช้กับสัญญาแบบปรับราคาได้

1. การคำนวณค่า K จากสูตรตามลักษณะงานนั้น ๆ ให้ใช้ตัวเลขดัชนีราคาวัสดุก่อสร้างของกระทรวงพาณิชย์ โดยใช้ฐานของปี 2530 เป็นเกณฑ์ในการคำนวณ
2. การคำนวณค่า K สำหรับกรณีที่มิมีงานก่อสร้างหลายประเภทรวมอยู่ในสัญญาเดียวกัน จะต้องแยกค่างานก่อสร้างแต่ละประเภทให้ชัดเจนตามลักษณะของงานนั้น และให้สอดคล้องกับสูตรที่ได้กำหนดไว้
3. การคำนวณหาค่า K กำหนดให้ใช้เลขทศนิยม 3 ตำแหน่งทุกขั้นตอนโดยไม่มีการปัดเศษ และกำหนดให้ทำเลขสัมพันธ์ (เปรียบเทียบ) ให้เป็นผลสำเร็จก่อน แล้วจึงนำผลลัพธ์ไปคูณกับตัวเลขคงที่หน้าเลขสัมพันธ์นั้น
4. ให้พิจารณาเงินเพิ่มหรือลดราคาค่างานจากราคาที่ผู้รับจ้างทำสัญญาตกลงกับผู้ว่าจ้าง เมื่อค่า K ตามสูตรสำหรับงานก่อสร้างนั้น ๆ ในเดือนที่ส่งมอบงานมีค่าเปลี่ยนแปลงไปจากค่า K ในเดือนเปิดซองราคามากกว่า 4% ขึ้นไป โดยนำเฉพาะส่วนที่เกิน 4% มาคำนวณปรับเพิ่มหรือลดค่างานแล้วแต่กรณี (โดยไม่คิด 4% แรกให้)
5. ในกรณีที่ผู้รับจ้างไม่สามารถทำการก่อสร้างให้แล้วเสร็จตามระยะเวลาในสัญญา โดยเป็นความคิดของผู้รับจ้าง ค่า K ตามสูตรต่าง ๆ ที่จะนำมาใช้ในการคำนวณค่างาน ให้ใช้ค่า K ของเดือนสุดท้ายตามอายุสัญญา หรือค่า K ของเดือนที่ส่งมอบงานจริง แล้วแต่ค่า K ตัวใดจะมีค่าน้อยกว่า
6. การจ่ายเงินแต่ละงวดให้จ่ายค่าจ้างงานที่ผู้รับจ้างทำได้แต่ละงวดตามสัญญาไปก่อน ส่วนค่างานเพิ่มหรือค่างานลดลงซึ่งจะคำนวณได้ค่อนเมื่อทราบดัชนีราคาวัสดุก่อสร้างซึ่งนำมาคำนวณค่า K ของเดือนที่ส่งมอบงานงวดนั้น ๆ เป็นที่แน่นอนแล้ว เมื่อคำนวณเงินเพิ่มได้ให้ขอทำความตกลงเรื่องการเงินกับคานักงบประมาณ

(นายพิพัฒน์ อัจฉรินทร์)

ผู้อำนวยการแขวงทางหลวงอำนาจเจริญ



เอกสารแนบท้ายเอกสารประกวดราคาอิเล็กทรอนิกส์ ข้อ 1.12

เลขที่ คค 06055/พ.1/เ/32/2569 ลงวันที่ 12 ธันวาคม 2568

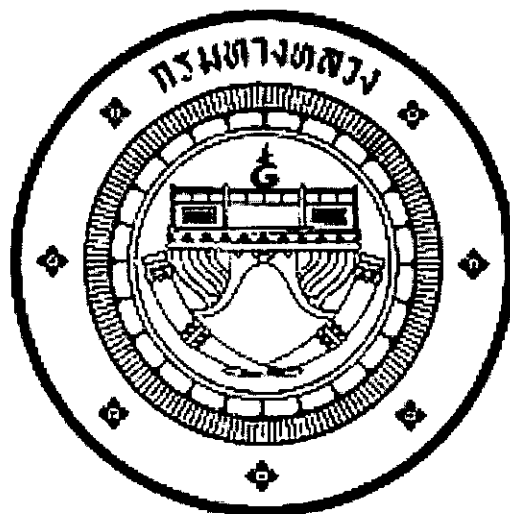

แนวทางการพิจารณา

ขยายอายุสัญญาหรือการงดหรือลดค่าปรับ

งานจ้างเหมาของกรมทางหลวง

(นายพิพัฒน์ ราชสีห์แก้ว)

ผู้อำนวยการแขวงทางหลวงชนบทขอนแก่น

กรมทางหลวง

สิงหาคม 2561

เอกสารแนบท้ายเอกสารประกวดราคาอิเล็กทรอนิกส์ ข้อ ๑.๑๓  
เลขที่ คค ๐๖๐๕๕/พ.๑/๕/๓๒/๒๕๖๙ ลงวันที่ ๑๒ ธันวาคม ๒๕๖๘  
รายการงานและเงื่อนไขที่ผู้รับจ้างต้องรับผิดชอบในความชำรุดบกพร่องของงานจ้าง  
หรือความเสียหายภายในกำหนดเวลา

---

๑. ภายในกำหนด ๒ ปี

ผู้รับจ้างซึ่งได้ทำสัญญาจ้างกับกรมทางหลวงจะต้องรับประกันความชำรุดบกพร่องของงานจ้างตามเงื่อนไขที่กำหนดภายในระยะเวลาไม่น้อยกว่า ๒ ปี นับถัดจากวันที่กรมทางหลวงได้รับมอบงาน ยกเว้นงานจ้างตามข้อ ๒ และ ข้อ ๓

๒. ภายในกำหนด ๑ ปี

- ๑.๑ งานคันทางดิน (ถนนดิน)
- ๑.๒ งานผิวทางลูกรัง
- ๑.๓ รางระบายน้ำที่ไม่ดาดคอนกรีต ((Concrete
- ๑.๔ ไหล่ทางลูกรัง
- ๑.๕ ลาดข้างทางและลาดคอสะพานที่ไม่มีการป้องกันการกัดเซาะ
- ๑.๖ ลาดดินตัด (Back Slope) ที่ไม่มีการป้องกันการกัดเซาะ
- ๑.๗ งานปลูกหญ้า
- ๑.๘ งานปลูกต้นไม้
- ๑.๙ งานตีเส้นโดยใช้สีชนิดโรยลูกแก้ว ยกเว้นสีเทอร์โมพลาสติก (Thermoplastic)
- ๑.๑๐ งานทาสีทั่วไป

๓. ภายในกำหนด ๓ ปี

อุปกรณ์ที่ใช้ในการติดตั้งไฟฟ้าแสงสว่าง และไฟสัญญาณจราจร ยกเว้นหลอดไฟฟ้า

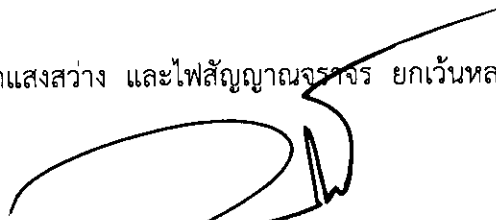

(นายพิพัฒน์ อ่างวิแก้ว)

ผู้อำนวยการแขวงทางหลวงอำนาจเจริญ

เอกสารแนบท้ายเอกสารประกวดราคาอิเล็กทรอนิกส์ ข้อ ๑.๑๔  
เลขที่ คค ๐๖๐๕๕/พ.๑/๑/๓๒/๒๕๖๙ ลงวันที่ ๑๒ ธันวาคม ๒๕๖๘

## เรื่อง การจ้างช่วง

ภายหลังจากได้มีการลงนามสัญญาจ้างแล้ว ห้ามผู้รับจ้างเองงานทั้งหมดหรือแต่บางส่วนตามสัญญาไปจ้างช่วงให้ผู้อื่นทำอีกทอดหนึ่ง เว้นแต่การจ้างช่วงงานแต่บางส่วนที่ได้รับอนุญาตเป็นหนังสือจากผู้ว่าจ้างแล้ว การที่ผู้ว่าจ้างได้อนุญาตให้จ้างช่วงงานแต่บางส่วนดังกล่าวนี้ ไม่เป็นเหตุให้ผู้รับจ้างหลุดพ้นจากความรับผิดชอบหรือพันธหน้าที่ตามสัญญา และผู้รับจ้างจะยังคงต้องรับผิดชอบในความผิดและความประมาทเลินเล่อของผู้รับจ้างช่วงหรือของตัวแทนหรือลูกจ้างของผู้รับจ้างช่วงนั้นทุกประการ

กรณีผู้รับจ้างไปจ้างช่วงงานแต่บางส่วน โดยฝ่าฝืนความในวรรคหนึ่ง ผู้รับจ้างต้องชำระค่าปรับให้แก่ผู้ว่าจ้างเป็นจำนวนเงินในอัตราร้อยละ ๑๒ (สิบสอง) ของวงเงินของงานที่จ้างช่วงตามสัญญา ทั้งนี้ ไม่ตัดสิทธิผู้ว่าจ้างในการบอกเลิกสัญญา

(นายพิพัฒน์ อัจฉริยะ)

ผู้อำนวยการแขวงทางหลวงอำนาจเจริญ

เอกสารแนบท้ายเอกสารประกวดราคาอิเล็กทรอนิกส์ ข้อ ๑.๑๕  
เลขที่ คค ๐๖๐๕๕/พ.๑/๕/๓๒/๒๕๖๙ ลงวันที่ ๑๒ ธันวาคม ๒๕๖๘  
เงื่อนไขการเสนอแผนการทำงาน

ภายในกำหนดระยะเวลา...๗...วัน นับถัดจากวันลงนามในสัญญาผู้รับจ้างจะต้องจัดทำแผนการทำงาน ส่งให้ผู้ว่าจ้างตรวจสอบและแผนการทำงานดังกล่าวต้องได้รับความเห็นชอบจากผู้ว่าจ้างก่อนถึงจะลงมือทำงานได้

แผนการทำงานจะต้องแสดงลำดับขั้นตอน และช่วงเวลาที่ sẽทำงานแต่ละรายการตามสัญญาให้ครบถ้วนชัดเจนและเป็นไปได้ โดยงานทั้งหมดต้องแล้วเสร็จบริบูรณ์ภายในกำหนดเวลาของสัญญา

ในกรณีมีความจำเป็นต้องปรับแผนการทำงานในระหว่างการทำงาน ผู้รับจ้างต้องเสนอแผนการทำงานที่ปรับใหม่แก่ผู้ว่าจ้างเพื่อให้ความเห็นชอบก่อนทุกครั้ง

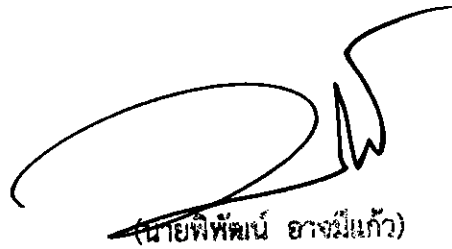

(นายพิพัฒน์ ชาญมีแก้ว)  
ผู้อำนวยการแขวงทางหลวงอำนาจเจริญ

เอกสารแนบท้ายเอกสารประกวดราคาอิเล็กทรอนิกส์ ข้อ ๑.๑๖  
เลขที่ คค ๐๖๐๕๕/พ.๑/๓๒/๒๕๖๙ ลงวันที่ ๑๒ ธันวาคม ๒๕๖๘  
รายละเอียดการควบคุมงานและการจ่ายเงิน

กิจกรรมปรับปรุงภูมิทัศน์และสถาปัตยกรรมทางหลวง ปี ๒๕๖๙ ของแขวงทางหลวงอำนาจเจริญ รหัสงาน ๒๕๘๐๐ งานปรับปรุงภูมิทัศน์และสถาปัตยกรรมทางหลวง ทางหลวงหมายเลข ๒๐๒ ตอน สะพานคลองลำเซ - ปทุมราชวงศา กม.๓๑๐+๖๐๐ ปริมาณงาน ๑ แห่ง ระยะเวลาดำเนินการ ๑๕๐ วัน พร้อมดูแลบำรุงรักษา หลังปลูกแล้ว เป็นระยะเวลา ๑๒ เดือน (๓๖๕ วัน)

๑. วัสดุที่ใช้ตามนัยแห่งประกาศประกวดราคานี้ ผู้เสนอราคาต้องใช้วัสดุ ณ แหล่งที่คุณภาพที่ กรมทางหลวง ได้ทดลองเห็นแล้ว ซึ่งอาจหาได้จากแหล่งวัสดุ

การระบุแหล่งวัสดุเป็นการแนะนำไว้ตามความในวรรคก่อนนั้น ผู้รับจ้างจะถือเป็นเหตุเพื่อปิด ความรับผิดชอบใดๆ ของตนไม่ได้ การสืบแสวงหาแหล่งวัสดุตามสัญญาเป็นหน้าที่ของผู้รับจ้างที่จะต้องจัดหา ตามคุณภาพและลักษณะที่กำหนด

ในการตรวจทดลองคุณภาพวัสดุตามรายละเอียดประกาศแนบท้ายนี้ กรมทางหลวง ไม่รับผิดชอบใน ความเสียหายใดๆ ที่เกิดขึ้นแก่ตัวอย่างที่ส่งมาให้ตรวจทดลอง

๒. บรรดาเครื่องมือเครื่องใช้ต่างๆ ที่จะใช้ในการดำเนินงานตามประกาศนี้ ตลอดจนวัสดุระเบิด ถ้าต้องใช้ให้เป็นหน้าที่ของผู้รับจ้างจัดหาเองทั้งสิ้น

๓. ในกรณีที่ผู้รับจ้างปฏิบัติผิดสัญญาจ้าง กรมทางหลวง มีสิทธิที่จะหักเงินค่างานของผู้รับจ้างชดใช้ เงินค่าง้างล่วงหน้าจนครบจำนวน

๔. ในกรณีที่ผู้รับจ้างมีภาระที่จะต้องชดใช้หนี้สินหรือภาระอื่นใดตามสัญญาจ้าง กรมทางหลวง จะต้องหักเงินค่างานที่มีอยู่ ชดใช้หนี้สินหรือภาระตามสัญญานั้นเสียก่อน หากมีเหลือเท่าใด จึงจะนำมาชดใช้ เงินค่าง้างที่จ่ายล่วงหน้า

๕. ในการนับเงินค่าง้างล่วงหน้า ตามประกาศนี้

๕.๑ ในกรณีที่ผู้รับจ้างปฏิบัติผิดสัญญา กรมทางหลวง มีสิทธิเรียกร้องที่จ่ายล่วงหน้าจากผู้ค้ำประกันได้

๕.๒ ความรับผิดชอบของผู้ค้ำประกันลดลงตามส่วน ตามจำนวนที่กรมทางหลวงได้หักชดใช้จาก เงินค่างานของผู้รับจ้าง

๕.๓ การหักเงินค่างานของผู้รับจ้าง ชดใช้เงินค่าง้างที่จ่ายล่วงหน้านี้ หากปรากฏว่าผู้รับจ้างมีหนี้สิน หรือภาระอื่นใดต่อกรมทางหลวง ตามสัญญาจ้างที่ไม่เกี่ยวกับเงินค่าง้างล่วงหน้า กรมทางหลวง มีสิทธิที่จะหัก เงินค่างานของผู้รับจ้าง ชดใช้หนี้สินหรือภาระตามสัญญาจ้างนั้นก่อน เมื่อมีเงินเหลือจึงจะหักชดใช้เงินค่าง้าง ที่จ่ายล่วงหน้า

๖. ข้อกำหนดหรือเงื่อนไขที่กล่าวนี้กับรายละเอียดอื่นๆ จะได้กำหนดไว้ในสัญญาจ้าง หรือสัญญาค้ำประกันแล้วแต่กรณี

กิจกรรมปรับปรุงภูมิทัศน์และสถาปัตยกรรมทางหลวง ปี ๒๕๖๙ ของแขวงทางหลวงอำนาจเจริญ รหัสงาน ๒๕๘๐๐ งานปรับปรุงภูมิทัศน์และสถาปัตยกรรมทางหลวง ทางหลวงหมายเลข ๒๐๒ ตอน สะพานคลองลำเซ - ปทุมราชวงศา กม.๓๑๐+๖๐๐ ปริมาณงาน ๑ แห่ง ระยะเวลาดำเนินการ ๑๕๐ วัน พร้อมดูแลบำรุงรักษา หลังปลูกแล้ว เป็นระยะเวลา ๑๒ เดือน (๓๖๕ วัน)

ผู้ว่าจ้าง จะแบ่งจ่ายเงินค่างานออกเป็น ๒ ส่วน ตามรายละเอียด ดังนี้.-

**งานส่วนที่ ๑** งานปรับปรุงภูมิทัศน์และสถาปัตยกรรมทางหลวง กรมทางหลวง โดย แขวงทางหลวง  
อำนาจเจริญ จะจ่ายเงินเมื่อผู้รับจ้างทำงานปลูกต้นไม้และปรับปรุงภูมิทัศน์ ตามรูปแบบที่กำหนดแล้วเสร็จภายใน  
๑๕๐ วัน นับถัดจากวันลงนามในสัญญาจ้าง ดังนี้.-

๑. งานเตรียมพื้นที่		
๑.๑ งานปรับลอแก้วซีซี	จำนวน ๒๐,๒๔๘.๐๐	ตร.ม.
๑.๒ งานขนทิ้งวัสดุ	จำนวน ๒,๐๒๔.๐๐	ลบ.ม.
๒. งานดิน		
๒.๑ ดินถมสำหรับงานปรับปรุงภูมิทัศน์	จำนวน ๑,๓๙๐.๐๐	ลบ.ม.
๒.๒ งานขุดพื้นที่หนองน้ำ	จำนวน ๒,๒๘๖.๐๐	ลบ.ม.
๒.๓ งานปรับระดับดิน	จำนวน ๒,๒๘๖.๐๐	ลบ.ม.
๒.๔ ดินผสมสำเร็จ ขนาดน้ำหนักรวมไม่น้อยกว่า ๑๕ กก.	จำนวน ๑๔๐,๕๓๕.๐๐	ถุง
๓. งานปลูกต้นไม้		
๓.๑ ชมพูพันธุ์ทิพย์ Ø ๓ นิ้ว ขนาดสูงไม่ต่ำกว่า ๓.๐๐ ม.	จำนวน ๓๐.๐๐	ต้น
๓.๒ ทองกวาว Ø ๓ นิ้ว ขนาดสูงไม่ต่ำกว่า ๓.๐๐ ม.	จำนวน ๒๕.๐๐	ต้น
๓.๓ เสลา Ø ๓ นิ้ว ขนาดสูงไม่ต่ำกว่า ๓.๐๐ ม.	จำนวน ๑๕.๐๐	ต้น
๓.๔ ลีลาวดี Ø ๓ นิ้ว ขนาดสูงไม่ต่ำกว่า ๓.๐๐ ม.	จำนวน ๓๔.๐๐	ต้น
๓.๕ แคนา Ø ๕ นิ้ว ขนาดสูงไม่ต่ำกว่า ๔.๐๐ ม.	จำนวน ๓๘.๐๐	ต้น
๓.๖ ทองอุไร ขนาดสูง ๑.๕๐ ม.	จำนวน ๖๐.๐๐	ต้น
๓.๗ เฟื่องฟ้า ขนาดสูงไม่ต่ำกว่า ๐.๓๐ ม.ทรงพุ่มไม่น้อยกว่า ๐.๑๐ ม.	จำนวน ๕๑,๗๗๕.๐๐	ต้น
๓.๘ ต้อยติ่งฝรั่ง ขนาดสูงไม่ต่ำกว่า ๐.๒๐ ม.ทรงพุ่มไม่น้อยกว่า ๐.๑๐ ม.	จำนวน ๗๗,๒๗๕.๐๐	ต้น
๓.๙ เตยต่าง ขนาดสูงไม่ต่ำกว่า ๐.๒๐ ม.ทรงพุ่มไม่น้อยกว่า ๐.๑๐ ม.	จำนวน ๑๒๙,๑๒๕.๐๐	ต้น
๓.๑๐ ลั่นกระเปาะ ขนาดสูงไม่ต่ำกว่า ๐.๒๐ ม.ทรงพุ่มไม่น้อยกว่า ๐.๑๐ ม.	จำนวน ๖๕,๐๒๕.๐๐	ต้น
๓.๑๑ กระจุดมทองเลื้อย	จำนวน ๖๒,๔๒๕.๐๐	ต้น
๔. งาน HARDSCAPE		
๔.๑ พื้น ค.ส.ล. หน้า ๑๐ ซม. ผิวขัดหยาบ	จำนวน ๑,๔๓๖.๐๐	ตร.ม.
๔.๒ พื้น ค.ส.ล. หน้า ๑๕ ซม. ผิวขัดหยาบ	จำนวน ๔๖๙.๐๐	ตร.ม.
๔.๓ พื้น ค.ส.ล. หน้า ๑๐ ซม. ผิวคอนกรีตพิมพ์ลาย	จำนวน ๘๐๘.๐๐	ตร.ม.
๔.๔ พื้น ค.ส.ล. หน้า ๑๕ ซม. ผิวคอนกรีตพิมพ์ลาย	จำนวน ๑๘๘.๐๐	ตร.ม.
๔.๕ ทราฮายาปรับระดับ	จำนวน ๑๔๕.๐๐	ลบ.ม.
๔.๖ แท่นที่นั่ง ค.ส.ล. ขนาด ๐.๔๐x๐.๖๐ ม.	จำนวน ๑๑๙.๐๐	ม.
๔.๗ บ้านพักคนงาน ขนาด ๔.๐๐x๑๐.๐๐ ม.	จำนวน ๑.๐๐	แห่ง
๔.๘ ขอบคันทิน สำเร็จรูป ขนาด ๐.๑๕x๑.๐๐ ม.	จำนวน ๔๒๕.๐๐	ม.
๔.๙ ชุมระแนงเหล็ก	จำนวน ๓.๐๐	หลัง
๔.๑๐ งานตกแต่งบ้นเนินดิน ตามแบบ	จำนวน ๓,๖๗๖.๐๐	ลบ.ม.
๔.๑๑ เสาเหล็กกล่อง ๔ " สูง ๖.๐๐ ม. พร้อมชุดโคมไพโซล่าเซลล์	จำนวน ๑๙.๐๐	ชุด
๔.๑๒ งานปักเสาพาดสายพร้อมอุปกรณ์	จำนวน ๑.๐๐	แห่ง
๕. งานระบบน้ำ		
๕.๑ งานระบบน้ำ	จำนวน ๑.๐๐	แห่ง

เอกสารแนบท้ายเอกสารประกวดราคาอิเล็กทรอนิกส์ ข้อ ๑.๑๗  
 เลขที่ คค ๐๖๐๕๕/พ.๑/๕/๓๒/๒๕๖๙ ลงวันที่ ๑๒ ธันวาคม ๒๕๖๘  
 รายละเอียดบัญชีรายการก่อสร้างและเงื่อนไขการปฏิบัติงาน

กิจกรรมปรับปรุงภูมิทัศน์และสถาปัตยกรรมทางหลวง ปี ๒๕๖๙ ของแขวงทางหลวงอำนาจเจริญ รหัสงาน ๒๕๘๐๐  
 งานปรับปรุงภูมิทัศน์และสถาปัตยกรรมทางหลวง ทางหลวงหมายเลข ๒๐๒ ตอน สะพานคลองลำเซ - ปทุมราชวงศา  
 กม.๓๑๐+๖๐๐ ปริมาณงาน ๑ แห่ง

๑. โดยมีรายละเอียดของงาน ดังนี้ .-

ลำดับที่	รายการ	ปริมาณงาน (Estimated)	หน่วย
๑	งานเตรียมพื้นที่		
	๑.๑ งานปรับลอกรั้วพืช	๒๐,๒๔๘.๐๐	ตร.ม.
	๑.๒ งานขนทิ้งวัสดุ	๒,๐๒๔.๐๐	ลบ.ม.
๒	งานดิน		
	๒.๑ ดินถมสำหรับงานปรับปรุงภูมิทัศน์	๑,๓๙๐.๐๐	ลบ.ม.
	๒.๒ งานขุดพื้นที่หนองน้ำ	๒,๒๘๖.๐๐	ลบ.ม.
	๒.๓ งานปรับระดับดิน	๒,๒๘๖.๐๐	ลบ.ม.
	๒.๔ ดินผสมสำเร็จ ขนาดน้ำหนักรวมไม่น้อยกว่า ๑๕ กก.	๑๔๐,๕๓๕.๐๐	ถุง
๓	งานปลูกต้นไม้		
	๓.๑ ชมพู่พันธุ์ทิพย์ Ø ๓ นิ้ว ขนาดสูงไม่ต่ำกว่า ๓.๐๐ ม.	๓๐.๐๐	ต้น
	๓.๒ ทองกวาว Ø ๓ นิ้ว ขนาดสูงไม่ต่ำกว่า ๓.๐๐ ม.	๒๕.๐๐	ต้น
	๓.๓ เสลา Ø ๓ นิ้ว ขนาดสูงไม่ต่ำกว่า ๓.๐๐ ม.	๑๕.๐๐	ต้น
	๓.๔ สิวาวดี Ø ๓ นิ้ว ขนาดสูงไม่ต่ำกว่า ๓.๐๐ ม.	๓๔.๐๐	ต้น
	๓.๕ แคนา Ø ๔ นิ้ว ขนาดสูงไม่ต่ำกว่า ๔.๐๐ ม.	๓๘.๐๐	ต้น
	๓.๖ ทองอุไร ขนาดสูง ๑.๕๐ ม.	๖๐.๐๐	ต้น
	๓.๗ เฟื่องฟ้า ขนาดสูงไม่ต่ำกว่า ๐.๓๐ ม.ทรงพุ่มไม่น้อยกว่า ๐.๑๐ ม.	๕๑,๗๗๕.๐๐	ต้น
	๓.๘ ต้อยติ่งฝรั่ง ขนาดสูงไม่ต่ำกว่า ๐.๒๐ ม.ทรงพุ่มไม่น้อยกว่า ๐.๑๐ ม.	๗๗,๒๗๕.๐๐	ต้น
	๓.๙ เตยต่าง ขนาดสูงไม่ต่ำกว่า ๐.๒๐ ม.ทรงพุ่มไม่น้อยกว่า ๐.๑๐ ม.	๑๒๙,๑๒๕.๐๐	ต้น
	๓.๑๐ ลั่นกระบือ ขนาดสูงไม่ต่ำกว่า ๐.๒๐ ม.ทรงพุ่มไม่น้อยกว่า ๐.๑๐ ม.	๖๕,๐๒๕.๐๐	ต้น
	๓.๑๑ กระจูดทองเลื้อย	๖๒,๔๒๕.๐๐	ต้น
๔	งาน HARDSCAPE		
	๔.๑ พื้น ค.ส.ล. หนา ๑๐ ซม. ผิวขัดหยาบ	๑,๔๓๖.๐๐	ตร.ม.

ลำดับ ที่	รายการ	ปริมาณงาน (Estimated)	หน่วย
	๔.๒ พื้น ค.ส.ล. หน้า ๑๕ ซม. ผิวขัดหยาบ	๔๖๙.๐๐	ตร.ม.
	๔.๓ พื้น ค.ส.ล. หน้า ๑๐ ซม. ผิวคอนกรีตพิมพ์ลาย	๘๐๘.๐๐	ตร.ม.
	๔.๔ พื้น ค.ส.ล. หน้า ๑๕ ซม. ผิวคอนกรีตพิมพ์ลาย	๑๘๘.๐๐	ตร.ม.
	๔.๕ ทราดยหยาบปรับระดับ	๑๔๕.๐๐	ลบ.ม.
	๔.๖ แท่นที่นั่ง ค.ส.ล. ขนาด ๐.๔๐x๐.๖๐ ม.	๑๑๙.๐๐	ม.
	๔.๗ บ้านพักคนงาน ขนาด ๔.๐๐x๑๐.๐๐ ม.	๑.๐๐	แห่ง
	๔.๘ ขอบคันหิน สำเร็จรูป ขนาด ๐.๑๕x๑.๐๐ ม.	๔๒๕.๐๐	ม.
	๔.๙ ชุ้มระแนงเหล็ก	๓.๐๐	หลัง
	๔.๑๐ งานตกแต่งปื้นเนินดิน ตามแบบ	๓๖๗๖.๐๐	ลบ.ม.
	๔.๑๑ เสาดเหล็กกล่อง ๔" สูง ๖.๐๐ ม. พร้อมชุดโคมไฟโซล่าเซลล์	๑๙.๐๐	ชุด
	๔.๑๒ งานปักเสาพาดสายพร้อมอุปกรณ์	๑.๐๐	แห่ง
๕	งานระบบน้ำ		
	๕.๑ งานระบบน้ำ	๑.๐๐	แห่ง
๖	งานบำรุงรักษา		
	๖.๑ งานบำรุงรักษา (๑ปี=๑๒เดือน=๓๖๕วัน)	๑๒.๐๐	เดือน

๒. ภายในระหว่าง กม. ที่แสดงไว้ในบัญชีผู้ว่าจ้างมีสิทธิ์ที่จะกำหนดให้ทำการงานภูมิทัศน์และสถาปัตยกรรมทางหลวง

ในตอนใดกว้างเท่าใด หรือเว้นตอนใด ตามความจำเป็นและเพิ่มตอน ตอนต้นหรือตอนปลาย ภายในระยะไม่เกินด้านละ ๕ กิโลเมตร เพื่อให้ได้ปริมาณงานตามที่กำหนดไว้ในประกาศนี้

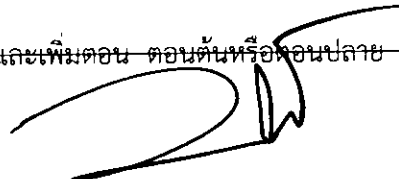

๓. ภายในกำหนด ๗ วัน นับถัดจากวันลงนามในสัญญา ผู้รับจ้างจะต้องเสนอแผนงานระยะเวลาที่จะดำเนินงานต่าง ๆ (Time Schedule) ให้เป็นที่พอใจผู้ว่าจ้างโดยแสดงถึงขั้นตอนของการทำงานและกำหนด เวลาที่จะต้องใช้ในการทำงานหลัก ให้แล้วเสร็จโดยเสนอให้ผู้ว่าจ้างพิจารณาก่อนเริ่มลงมือก่อสร้าง และให้ถือแผนการทำงาน นี้เป็นส่วนหนึ่งของสัญญา ถ้ามิได้เสนอแผนงาน หรือไม่สามารทำงาน ให้แล้วเสร็จตามกำหนดเวลา หรือจะแล้วเสร็จล่าช้าเกินกว่ากำหนดเวลา หรือผู้ว่าจ้างทำผิดสัญญาข้อใดข้อหนึ่ง หรือตกเป็นผู้ล้มละลาย หรือเพิกเฉยไม่ปฏิบัติ ตามคำสั่งของคณะกรรมการตรวจการจ้าง หรือผู้ควบคุมงาน หรือบริษัทที่ปรึกษาซึ่งได้รับมอบอำนาจจากผู้ว่าจ้าง ผู้ว่าจ้างมีสิทธิ์ที่จะบอกเลิกสัญญานี้ได้ และมีสิทธิ์จ้างผู้รับจ้างรายใหม่เข้าทำงานของ ผู้รับจ้างให้ลุล่วงไปได้ด้วย

๔. ในการก่อสร้างให้ปฏิบัติตามรายละเอียดและข้อกำหนดการก่อสร้างทางหลวง เล่มที่ ๑ และเล่มที่ ๒

๕. ในระหว่างการดำเนินงานก่อสร้าง ผู้รับจ้างจะต้องจัดให้การจราจรผ่านได้โดยสะดวกและปลอดภัย โดยอยู่ในดุลยพินิจของ นายช่างโครงการ และได้ติดตั้งป้าย เครื่องหมายตลอดจนจัดให้มีคนให้สัญญาณจราจรและมีโคมไฟแดง สัญญาณจราจรในเวลากลางคืน ตามมาตรฐานของกรมทางหลวง และของสำนักงานคณะกรรมการป้องกันอุบัติเหตุแห่งชาติ ประกาศเจ้าพนักงานจราจรที่ ๑/๒๕๔๗ เรื่องการขุดหลุมงานปลูกปักหรือวางสิ่งของเกะกะไว้ในสาธารณะ ผู้รับจ้างจะต้องรับผิดชอบความเสียหายใด ๆ อันเกิดจากการ ไม่ปฏิบัติตามให้ถูกต้องตามเงื่อนไขในข้อนี้

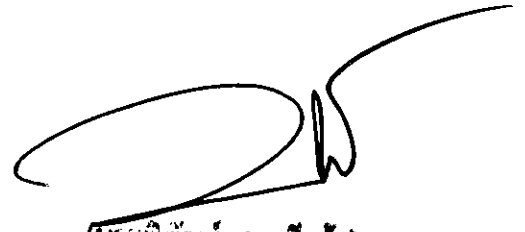

(นายทีทัตต์ งามมีแก้ว)

ผู้อำนวยการแขวงทางหลวงอำนาจเจริญ

เอกสารแนบท้ายเอกสารประกวดราคาอิเล็กทรอนิกส์ ข้อ 1.18

เลขที่ คค 06055/พ.1/๑/32/2569 ลงวันที่ 12 ธันวาคม 2568

ใบแจ้งปริมาณงานและราคา (ซึ่งรวมราคาค่าวัสดุ อุปกรณ์ แรงงาน ภาษีประเภทต่างๆ และกำไรไว้ด้วยแล้ว)

กิจกรรมปรับปรุงภูมิทัศน์และสถาปัตยกรรมทางหลวง ปี 2569 ของแขวงทางหลวงอำนาจเจริญ รหัสงาน 25800 งานปรับปรุงภูมิทัศน์และสถาปัตยกรรมทางหลวง  
ทางหลวงหมายเลข 202 ตอน สะพานคลองลำเซ - ปทุมราชวงศา กม.310+600 ปริมาณงาน 1 แห่ง โดยมีรายละเอียดของงาน ดังนี้ :-

ลำดับที่	รายการและราคาต่อหน่วยเป็นตัวเลข	หน่วย	จำนวน (SETIMATED)	ราคาต่อหน่วยเป็นตัวเลข (บาท)	เป็นเงิน (บาท)
1	<b>งานเตรียมพื้นที่</b>				
	1.1 งานปรับลอกรังพืช	ตร.ม.	20,248.00		
	เป็นเงิน .....	บาท			
2	<b>งานดิน</b>	ลบ.ม.	2,024.00		
	2.1 ดินถมสำหรับปรับปรุงภูมิทัศน์	ลบ.ม.	1,390.00		
	เป็นเงิน .....	บาท			
	2.2 งานชุดพื้นที่หนองน้ำ	ลบ.ม.	2,286.00		
	เป็นเงิน .....	บาท			
	2.3 งานปรับระดับดิน	ลบ.ม.	2,286.00		
เป็นเงิน .....	บาท				
	2.4 ดินผสมสำเร็จ ขนาดน้ำหนักรวมไม่น้อยกว่า 15 กก.	ถุง	140,535.00		
	เป็นเงิน .....	บาท			

ลำดับที่	รายการและราคาต่อหน่วยเป็นต้นหนังสือ	หน่วย	จำนวน (SETIMATED)	ราคาต่อหน่วยเป็นตัวเลข (บาท)	เป็นเงิน (บาท)
3	<b>งานปลูกต้นไม้</b>				
	3.1 ชมพูพันธุ์ทิพย์ Ø 3 นิ้ว ขนาดสูงไม่ต่ำกว่า 3.00 ม. เป็นเงิน ..... บาท ..... สตางค์ต่อหน่วย	ต้น	30.00		
	3.2 ทองกวาว Ø 3 นิ้ว ขนาดสูงไม่ต่ำกว่า 3.00 ม. เป็นเงิน ..... บาท ..... สตางค์ต่อหน่วย	ต้น	25.00		
	3.3 เสลา Ø 3 นิ้ว ขนาดสูงไม่ต่ำกว่า 3.00 ม. เป็นเงิน ..... บาท ..... สตางค์ต่อหน่วย	ต้น	15.00		
	3.4 สีสาด Ø 3 นิ้ว ขนาดสูงไม่ต่ำกว่า 3.00 ม. เป็นเงิน ..... บาท ..... สตางค์ต่อหน่วย	ต้น	34.00		
	3.5 แคนา Ø 5 นิ้ว ขนาดสูงไม่ต่ำกว่า 4.00 ม. เป็นเงิน ..... บาท ..... สตางค์ต่อหน่วย	ต้น	38.00		
	3.6 ทองอุไร ขนาดสูง 1.50 ม. เป็นเงิน ..... บาท ..... สตางค์ต่อหน่วย	ต้น	60.00		
	3.7 เฟื่องฟ้า ขนาดสูงไม่ต่ำกว่า 0.30 ม.ทรงพุ่มไม่น้อยกว่า 0.10 ม. เป็นเงิน ..... บาท ..... สตางค์ต่อหน่วย	ต้น	51,775.00		
	3.8 ต้อยติ่งฝรั่ง ขนาดสูงไม่ต่ำกว่า 0.20 ม.ทรงพุ่มไม่น้อยกว่า 0.10 ม. เป็นเงิน ..... บาท ..... สตางค์ต่อหน่วย	ต้น	77,275.00		

ลำดับที่	รายการและราคาต่อหน่วยเป็นตัวหนังสือ	หน่วย	จำนวน (SETIMATED)	ราคาต่อหน่วยเป็น ตัวเลข (บาท)	เป็นเงิน (บาท)
	3.9 เติยต่าง ขนาดสูงไม่ต่ำกว่า 0.20 ม. ทรงพุ่มไม่น้อยกว่า 0.10 ม. เป็นเงิน ..... บาท ..... สดางค์ต่อหน่วย	ต้น	129,125.00		
	3.10 ถิ่นกระบือ ขนาดสูงไม่ต่ำกว่า 0.20 ม. ทรงพุ่มไม่น้อยกว่า 0.10 ม. เป็นเงิน ..... บาท ..... สดางค์ต่อหน่วย	ต้น	65,025.00		
	3.11 กระตุ่มทองเลี้ยง เป็นเงิน ..... บาท ..... สดางค์ต่อหน่วย	ต้น	62,425.00		
4	<b>งาน HARDSCAPE</b>				
	4.1 พื้น ค.ส.ล. ทน 10 ซม. ผิวขัดหยาบ เป็นเงิน ..... บาท ..... สดางค์ต่อหน่วย	ตร.ม.	1,436.00		
	4.2 พื้น ค.ส.ล. ทน 15 ซม. ผิวขัดหยาบ เป็นเงิน ..... บาท ..... สดางค์ต่อหน่วย	ตร.ม.	469.00		
	4.3 พื้น ค.ส.ล. ทน 10 ซม. ผิวคอนกรีตพิมพ์ลาย เป็นเงิน ..... บาท ..... สดางค์ต่อหน่วย	ตร.ม.	808.00		
	4.4 พื้น ค.ส.ล. ทน 15 ซม. ผิวคอนกรีตพิมพ์ลาย เป็นเงิน ..... บาท ..... สดางค์ต่อหน่วย	ตร.ม.	188.00		
	4.5 ทรายหยาบปรับระดับ เป็นเงิน ..... บาท ..... สดางค์ต่อหน่วย	ลบ.ม.	145.00		

ลำดับที่	รายการและราคาต่อหน่วยเป็นตัวหนังสือ	หน่วย	จำนวน (SETIMATED)	ราคาต่อหน่วยเป็นตัวเลข (บาท)	เป็นเงิน (บาท)
	4.6 แท่นที่นั่ง ค.ส.ล. ขนาด 0.40x0.60 ม. เป็นเงิน ..... บาท ..... สตารางค์ต่อหน่วย	ม.	119.00		
	4.7 บ้านพักคนงาน ขนาด 4.00x10.00 ม. เป็นเงิน ..... บาท ..... สตารางค์ต่อหน่วย	แห่ง	1.00		
	4.8 ขอบคันหิน สำเร็จรูป ขนาด 0.15x1.00 ม. เป็นเงิน ..... บาท ..... สตารางค์ต่อหน่วย	ม.	425.00		
	4.9 ซุ้มระแนงเหล็ก เป็นเงิน ..... บาท ..... สตารางค์ต่อหน่วย	หลัง	3.00		
	4.10 งานตกแต่งพื้นเนินดิน ตามแบบ เป็นเงิน ..... บาท ..... สตารางค์ต่อหน่วย	ลบ.ม.	3,676.00		
	4.11 เสาคเหล็กกล่อง 4 " สูง 6.00 ม. พร้อมชุดโคมไฟโซล่าเซลล์ เป็นเงิน ..... บาท ..... สตารางค์ต่อหน่วย	ชุด	19.00		
	4.12 งานปักเสาพาดสายพร้อมอุปกรณ์ เป็นเงิน ..... บาท ..... สตารางค์ต่อหน่วย	แห่ง	1.00		
5	งบระบบน้ำ ๕.๑ งานระบบน้ำ เป็นเงิน ..... บาท ..... สตารางค์ต่อหน่วย	แห่ง	1.00		

ลำดับที่	รายการและราคาต่อหน่วยเป็นต้นหนังสือ	หน่วย	จำนวน (SETIMATED)	ราคาต่อหน่วยเป็นตัวเลข (บาท)	เป็นเงิน (บาท)
6	งานบำรุงรักษา ๖.๑ งานบำรุงรักษา (๑ปี=๑๒เดือน=๓๖๕วัน) เป็นเงิน .....	เดือน	12.00		
	รวมเป็นเงินทั้งสิ้น				

ราคาที่ถูกต้องเป็นต้นหนังสือ (

นายสิทธิพันธ์ อาจมีแก้ว)

ผู้อำนวยการกองช่างวิทยุ

(ลงชื่อ)

( .....

บริษัทฯ / ท่าอากาศยาน

วันที่..... เดือน .....

พ.ศ. ....

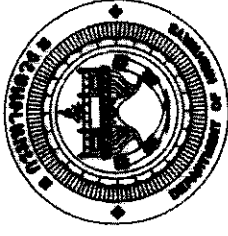

# งานปรับปรุงภูมิทัศน์และสถาปัตยกรรมทางหลวง

ทางหลวงหมายเลข 202

ตอน สะพานคลองลำเซ - ปทุมราชวงศา

กม. 310+600

แขวงทางหลวงอำนาจเจริญ

สำนักงานทางหลวงที่ 9 (อุบลราชธานี)

กรมทางหลวง

(ชายพิพัฒน์ ชาญวิทย์)

ผู้อำนวยการแขวงทางหลวงอำนาจเจริญ





รายงานการประชุมแบบสรุป 3

ผู้ดำเนินโครงการ	นางสาว...
ผู้สนับสนุน	...
วันที่ประชุม	...
สถานที่	...
เรื่อง	การประชุมแบบสรุป 3

1. ...

2. ...

3. ...

4. ...

5. ...

6. ...

7. ...

8. ...

9. ...

10. ...

ชื่อ	นาย	นาย
ตำแหน่ง	...	...
วันที่ประชุม	...	...
สถานที่	...	...
เรื่อง	...	...





สำนักงานสวนและอุทยาน			
ชื่อโครงการ/ชนิด (ตามแบบ)	รหัส/วันที่	แบบ/วันที่	มาตรา
แผนผังสวนสาธารณะบริเวณทุ่งรังสิต (2)		04-08	cm
ทางการเกษตร 202 ถนน ตราบนตลอดทั้ง - ปุหลองพลา โทร. 310-4600 แขวงทุ่งรังสิตสามชัย			

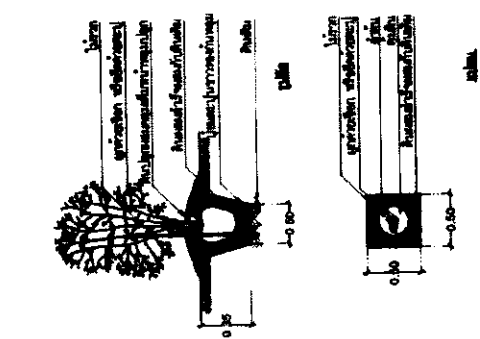

รายละเอียดการปลูกต้นไม้ขนาด 1.5 x 1.5 (ขนาดปลูกไม้ทรง 1.00 - 1.50 ม.)

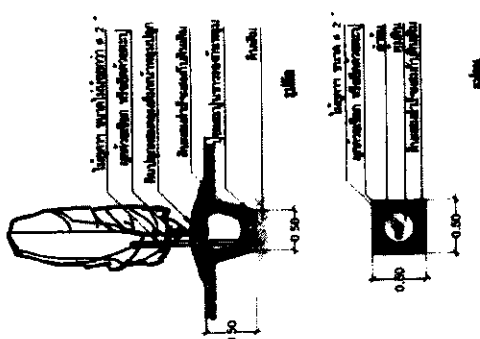

รายละเอียดการปลูกต้นไม้ขนาด 2.0 x 2.0 (ขนาดปลูกไม้ทรง 2.00 ม.)

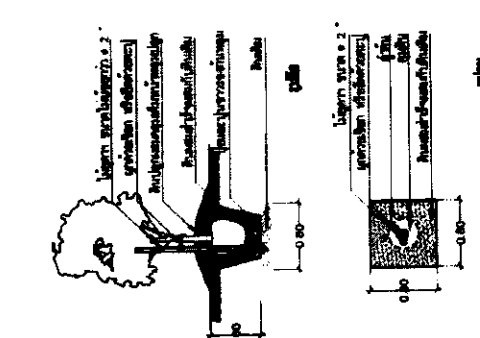

รายละเอียดการปลูกต้นไม้ขนาด 1.00 - 2.00 ม.

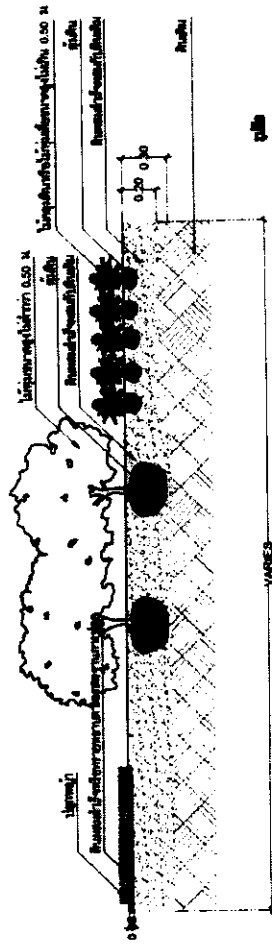

รายละเอียดการปลูกไม้ประดับในแปลง

- หมายเหตุ
1. วัสดุที่ใช้ปลูกต้นไม้ควรเป็นวัสดุที่ผ่านการตรวจสอบแล้ว
  2. วัสดุที่ใช้ปลูกต้นไม้ควรเป็นวัสดุที่ผ่านการตรวจสอบแล้ว
  3. วัสดุที่ใช้ปลูกต้นไม้ควรเป็นวัสดุที่ผ่านการตรวจสอบแล้ว

โครงการ/แบบ			
ชื่อ/วันที่	ทำ/วันที่	ทำ/วันที่	ทำ/วันที่
นาย/นาย	นาย/นาย	นาย/นาย	นาย/นาย
นาย/นาย	นาย/นาย	นาย/นาย	นาย/นาย
นาย/นาย	นาย/นาย	นาย/นาย	นาย/นาย

**DRAWING LIST** (LANDSCAPE WORKS)

แบบร่างที่	แผ่นที่	รายการ	มาตราส่วน	หมายเหตุ
GN-01	01	รายการประกอบแบบร่างผังภูมิทัศน์ (1)	NOT TO SCALE	
GN-02	02	รายการประกอบแบบร่างผังภูมิทัศน์ (2)	NOT TO SCALE	
GN-03	03	รายการประกอบแบบร่างผังภูมิทัศน์ (3)	NOT TO SCALE	
GN-04	04	รายการประกอบแบบร่างผังภูมิทัศน์ (4)	NOT TO SCALE	
GN-05	05	แบบร่างผังภูมิทัศน์ (1)	NOT TO SCALE	
GN-06	06	แบบร่างผังภูมิทัศน์ (2)	NOT TO SCALE	
LA-01	07	สถาปัตยกรรม และแผนที่ผัง	NOT TO SCALE	
LA-02	08	ปริมาณงาน	NOT TO SCALE	
LA-03	09	แบบร่างผังภูมิทัศน์	1 : 1000	
LA-04	10	แบบร่างผังภูมิทัศน์	1 : 500	
LA-05	11	แบบร่างผังภูมิทัศน์	1 : 500	
LA-06	12	แบบร่างผังภูมิทัศน์ และแบบร่างผัง	1 : 500	
LA-07	13	แบบร่างผังภูมิทัศน์ และแบบร่างผัง	1 : 500	
LA-08	14	แบบร่างผังภูมิทัศน์	1 : 500	
LA-09	15	แบบร่างผังภูมิทัศน์	1 : 500	
LA-10	16	ปริมาณงานระบบน้ำ	NOT TO SCALE	
LA-11	17	แบบร่างผังภูมิทัศน์	1 : 500	
LA-12	18	แบบร่างผังภูมิทัศน์	1 : 500	
LA-13	19	แบบร่างผังภูมิทัศน์	1 : 500	
LA-14	20	แบบร่างผังภูมิทัศน์ และแบบร่างผัง	1 : 500	
LA-15	21	แบบร่างผังภูมิทัศน์ และแบบร่างผัง	1 : 500	
LA-16	22	แบบร่างผังภูมิทัศน์	1 : 500	
LA-17	23	แบบร่างผังภูมิทัศน์	1 : 500	
LA-18	24	แบบร่างผังภูมิทัศน์	1 : 15	
LA-19	25	แบบร่างผังภูมิทัศน์	NOT TO SCALE	
LA-20	26	แบบร่างผังภูมิทัศน์	1 : 15	
LA-21	27	แบบร่างผังภูมิทัศน์	1 : 50	
LA-22	28	แบบร่างผังภูมิทัศน์	1 : 50	
LA-23	29	แบบร่างผังภูมิทัศน์	1 : 60	

สำนักงานวิศวกรรมและสถาปัตย์  
 9 (สุขุมวิท)  
 101 ถนนสุขุมวิท - กรุงเทพฯ  
 โทร. 310-6000  
 และทางโทรศัพท์มือถือ

แผนที่ผัง

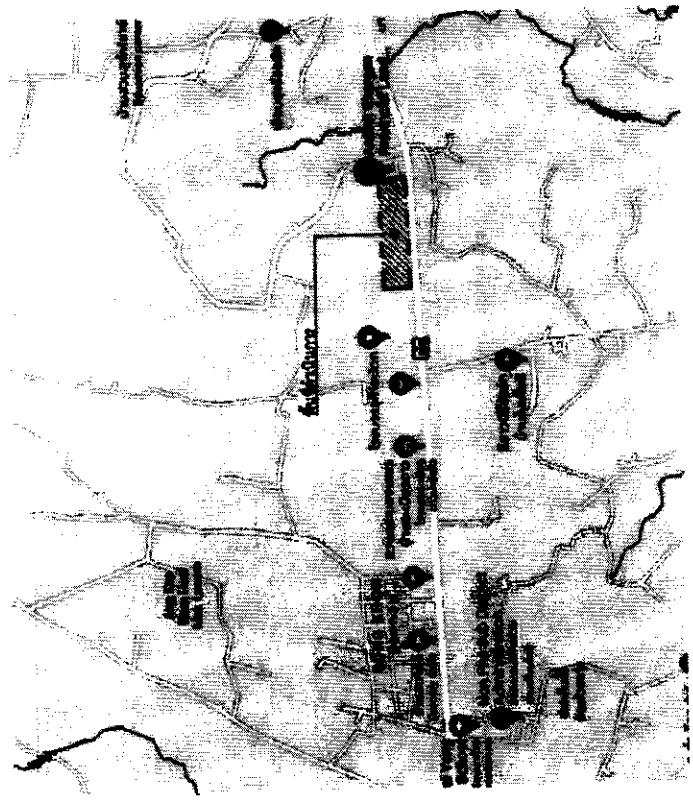

โครงการห้อง

ชื่อ	ตำแหน่ง	วันที่
สถาปนิก	สถาปนิก	19/11/68
ผู้ควบคุม	ผู้ควบคุม	19/11/68
ช่างเขียน	ช่างเขียน	19/11/68

สำนักงานส่งเสริมการค้าในต่างประเทศ  
กรุงเทพฯ - LA-02

บริษัท ไทยพาณิชย์ จำกัด  
เลขที่ 202  
ถนนสีลม แขวงสีลม เขตบางมด กรุงเทพฯ 10110  
โทรศัพท์ 02-2564000 โทรสาร 02-2564000

ใบแจ้งหนี้

ลำดับที่	รายการ	ปริมาณงาน		ราคาต่อหน่วย	รวม
		หน่วย	จำนวน		
1	งานติดตั้งฝ้า	ตร.ม.	20,248.00		
	งานติดตั้งฝ้า	ตร.ม.	2,024.00		
2	งานติดตั้งฝ้า	ตร.ม.	1,390.00		
	งานติดตั้งฝ้า	ตร.ม.	2,298.00		
	งานติดตั้งฝ้า	ตร.ม.	2,298.00		
	งานติดตั้งฝ้า	ตร.ม.	140,535.00		
3	งานติดตั้งฝ้า	ตร.ม.	30.00		
	งานติดตั้งฝ้า	ตร.ม.	25.00		
	งานติดตั้งฝ้า	ตร.ม.	15.00		
	งานติดตั้งฝ้า	ตร.ม.	34.00		
	งานติดตั้งฝ้า	ตร.ม.	38.00		
	งานติดตั้งฝ้า	ตร.ม.	60.00		
	งานติดตั้งฝ้า	ตร.ม.	91,775.00		
	งานติดตั้งฝ้า	ตร.ม.	77,275.00		
	งานติดตั้งฝ้า	ตร.ม.	129,125.00		

ลำดับที่	รายการ	ปริมาณงาน		ราคาต่อหน่วย	รวม
		หน่วย	จำนวน		
4	งานติดตั้งฝ้า	ตร.ม.	1,434.00		
	งานติดตั้งฝ้า	ตร.ม.	459.00		
	งานติดตั้งฝ้า	ตร.ม.	808.00		
	งานติดตั้งฝ้า	ตร.ม.	188.00		
	งานติดตั้งฝ้า	ตร.ม.	145.00		
	งานติดตั้งฝ้า	ตร.ม.	119.00		
	งานติดตั้งฝ้า	ตร.ม.	1.00		
	งานติดตั้งฝ้า	ตร.ม.	425.00		
	งานติดตั้งฝ้า	ตร.ม.	3.00		
	งานติดตั้งฝ้า	ตร.ม.	3,676.00		
	งานติดตั้งฝ้า	ตร.ม.	18.00		
	งานติดตั้งฝ้า	ตร.ม.	1.00		
5	งานติดตั้งฝ้า	ตร.ม.	1.00		
6	งานติดตั้งฝ้า	ตร.ม.	12.00		

รวมรวมยอด  
 วันที่ออกใบแจ้งหนี้: 19.11.68  
 วันที่ชำระเงิน: 19.11.68  
 เลขที่ใบแจ้งหนี้: 19.11.68

สำนักงานวิศวกรรมชลประทาน			
โครงการ/แผนงาน	รายละเอียด	แผ่นที่	รวม
3 (เขื่อนลพบุรี)	-	LA-03	08
แบบแปลนผังบริเวณเดิม โครงการชลประทาน 202 ตอน สถานีสูบน้ำดิบ - ฝายลพบุรี พ.ศ. 2504-2508 ขนาดพื้นที่ 3100-6000 แบบแปลนผังบริเวณเดิม			

สัญลักษณ์  
คันน้ำลพบุรี

KEY PLAN  
1:1000  
N

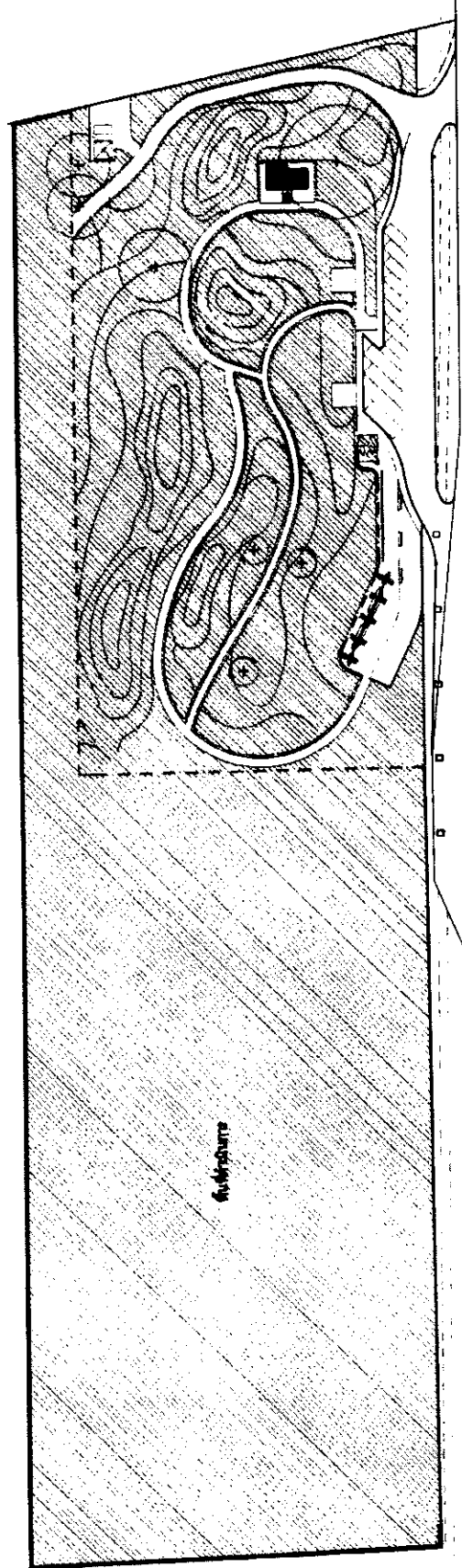

ไป กรุงเทพมหานคร

ทางหลวงหมายเลข 202

ไป จ.ลพบุรี

กรมชลประทาน			
ชื่อ	ตำแหน่ง	วันที่	ทำ
นาย...	นาย...	17.11.68	
ผู้ควบคุมงาน	ผู้ควบคุมงาน	19.11.68	

แบบแสดงผังบริเวณเดิม  
1:1000  
N

หมายเหตุ:  
- ผังบริเวณเดิม สืบค้นจากแบบร่างของกรมชลประทาน



ផ្សារលើ ប្រកាសសេចក្តីណែនាំ ក្រសួងកសិកម្ម រុក្ខាប្រមាញ់ និង ត្រីវិស័យ លេខ ១៤-០៩		ថ្ងៃខែឆ្នាំ ១១
ឈ្មោះគម្រោង ឈ្មោះអ្នកប្រកាសសេចក្តីណែនាំ លេខ ២០៤-០០២ ថ្ងៃខែឆ្នាំ ១៩៧៧		

ឈ្មោះ P.A. ផ្សារលើ	ផ្ទៃក្រឡា ១០០០
--------------------------	-------------------

KEY PLAN  
 ១០០០០០  
 ១០០០០០

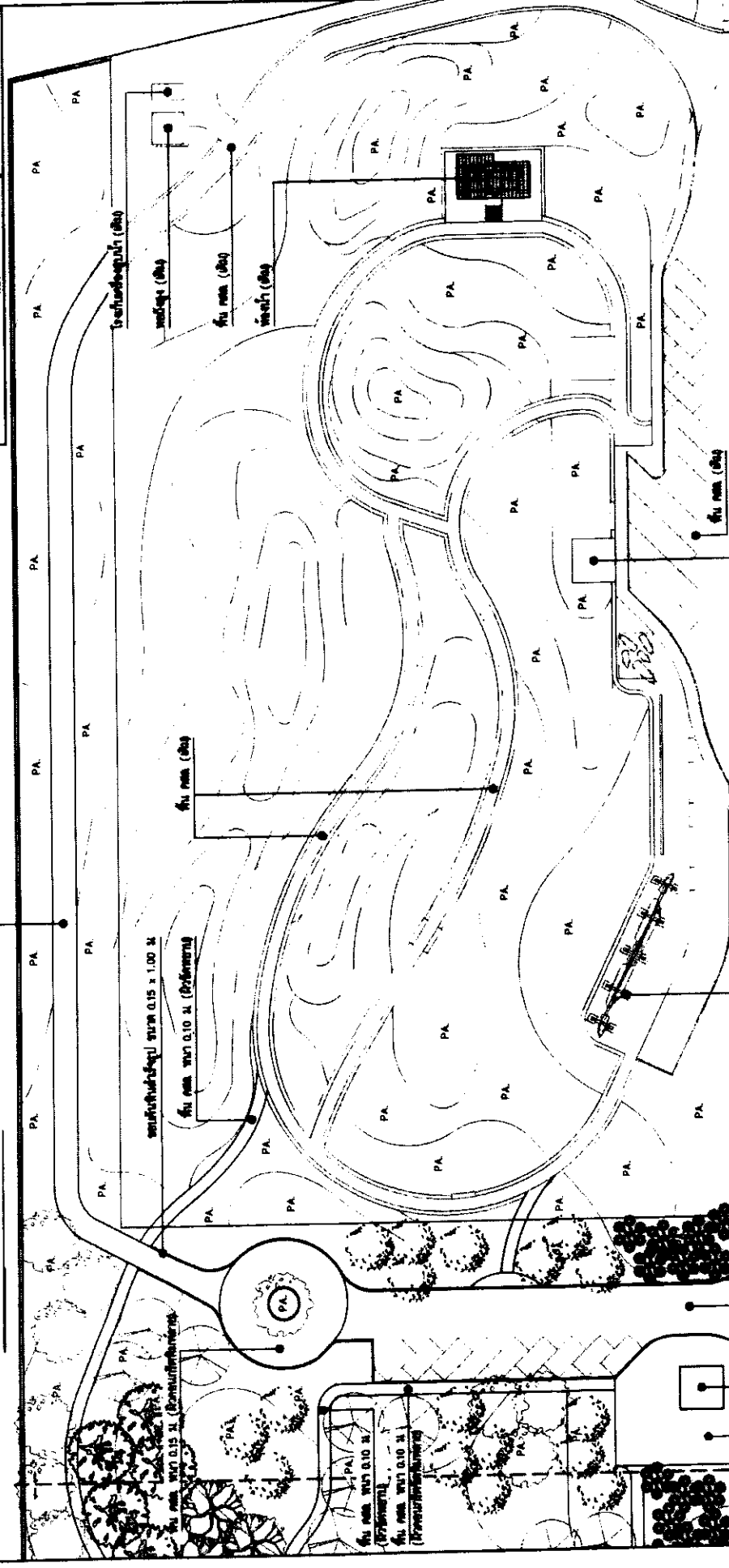

ឈ្មោះ ក្រសួងកសិកម្ម រុក្ខាប្រមាញ់ និង ត្រីវិស័យ	ថ្ងៃខែឆ្នាំ ១១
ឈ្មោះ ឈ្មោះអ្នកប្រកាសសេចក្តីណែនាំ លេខ ២០៤-០០២ ថ្ងៃខែឆ្នាំ ១៩៧៧	ថ្ងៃខែឆ្នាំ ១១

១០០០០០  
 ១០០០០០

ប្រតិបត្តិការ (ផ្ទៃ)  
 ផ្ទៃក្រឡា ១០០០ ម. (ប្រហែលជា)  
 ផ្ទៃក្រឡា ១០០ ម. (ប្រហែលជា)  
 ផ្ទៃក្រឡា ១០០០ ម. (ប្រហែលជា)

สำนักงานวิศวกรรมโยธา  
 กรมโยธาธิการและผังเมือง  
 กรุงเทพมหานคร  
 โทร. 0-2644-0000  
 โทรสาร 0-2644-0001

PLANTING AREA	SETTING-OUT STARTING POINT
PA.	SLOPE / GRADIENT SLOPE

KEY PLAN  
 1:500  
 N

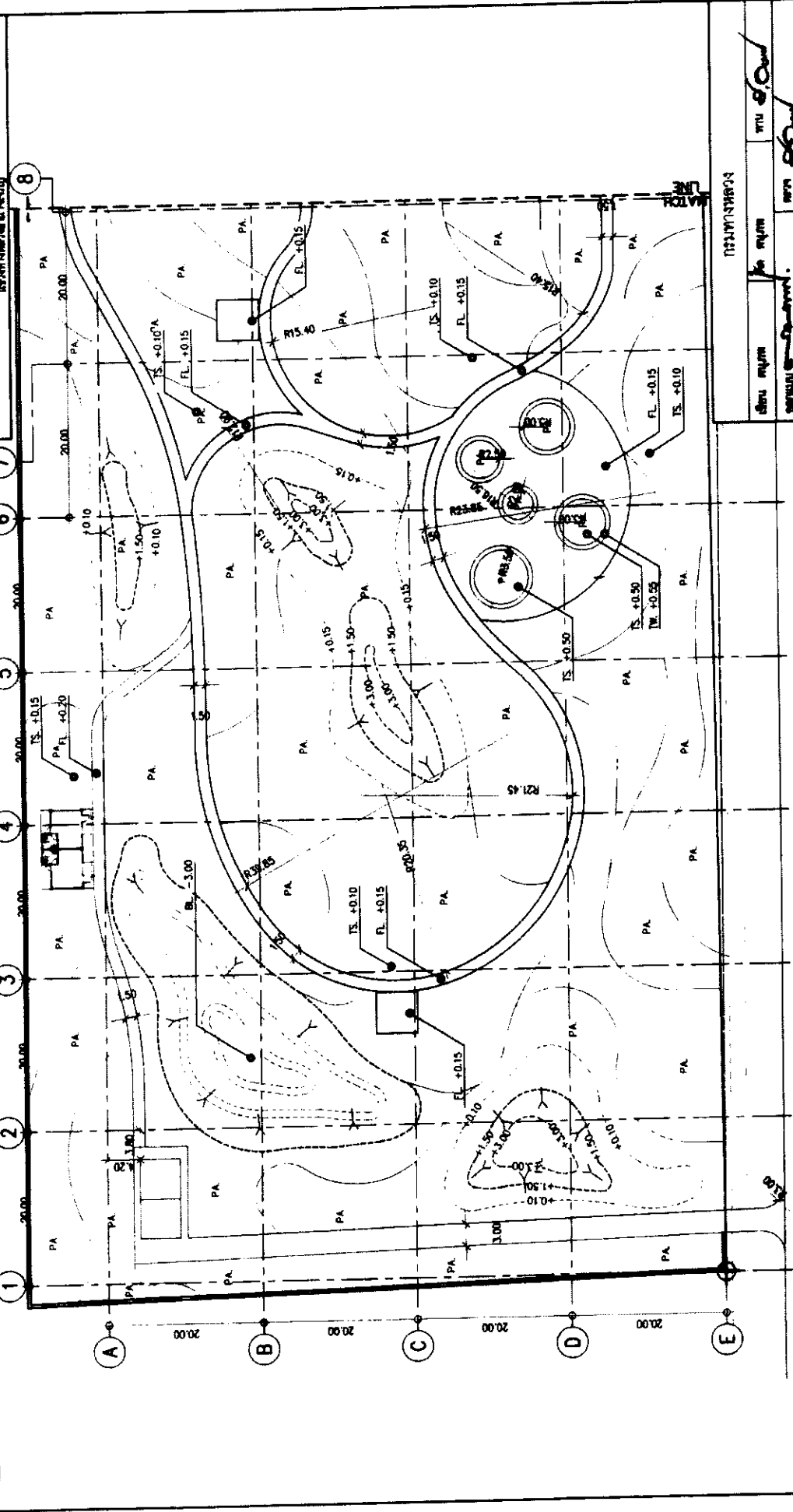

ชื่อโครงการ	ชื่อผู้ทำ	วันที่
โครงการพัฒนาระบบ...	...	19/11/68
ผู้ควบคุมงาน	ผู้ตรวจสอบงาน	19/11/68
...	...	...

แบบแสดงผังระยะ, แบบแสดงผังระดับ  
 1:500

PA.	พื้นที่ปลูก
IS.	ระดับพื้นดิน
FL.	ระดับชั้นดิน
BL.	ระดับฐานราก

หมายเหตุ : ระดับ  
 - ใช้ระดับที่แสดงในผังระยะเป็นระดับอ้างอิงในการก่อสร้าง  
 - ภูมิประเทศเดิมแสดงด้วยเส้นประ  
 - ภูมิประเทศใหม่แสดงด้วยเส้นทึบ  
 - ภูมิประเทศเดิมแสดงด้วยเส้นประ  
 - ภูมิประเทศใหม่แสดงด้วยเส้นทึบ

สำนักงานคณะกรรมการผังเมือง  
 กรุงเทพมหานคร  
 กรมโยธาธิการและผังเมือง  
 แผนผังผังเมือง: แผนผังผังเมือง  
 กรุงเทพมหานคร ๒๕๖  
 รหัส: กรุงเทพมหานคร - กรุงเทพมหานคร  
 โทร: ๕๐๖-๕๐๐  
 โทรสาร: ๕๐๖-๕๐๐

สัญลักษณ์  
 PA PLANTING AREA

KEY PLAN  
 1:500  
 1:500

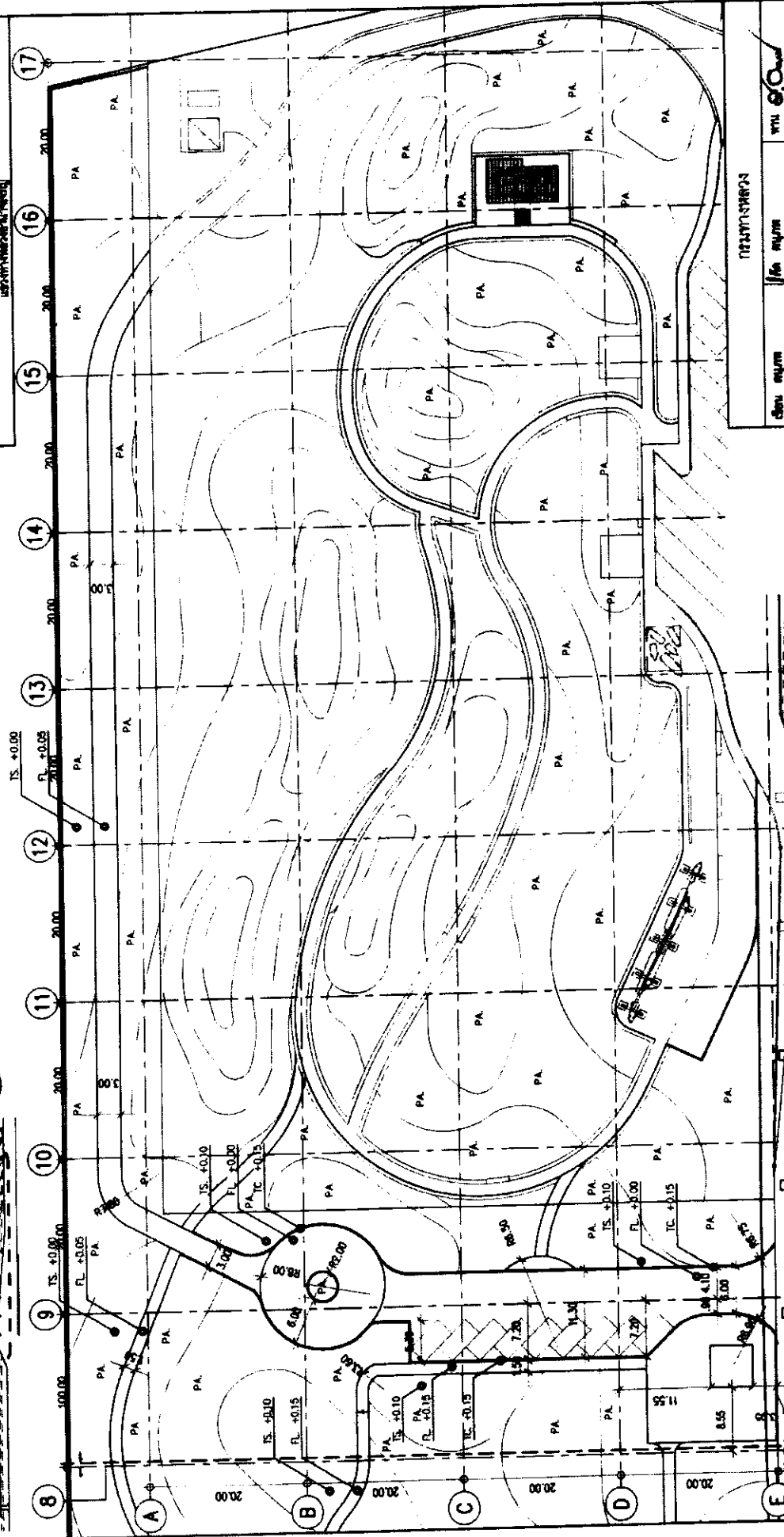

แผนผังผังเมือง: แผนผังผังเมือง  
 กรุงเทพมหานคร ๒๕๖  
 รหัส: กรุงเทพมหานคร - กรุงเทพมหานคร  
 โทร: ๕๐๖-๕๐๐  
 โทรสาร: ๕๐๖-๕๐๐

สัญลักษณ์: ระดับ  
 FL FINISH LEVEL: FINISH FLOOR LEVEL  
 IS TOP OF SILL  
 TC TOP OF CURB

1. วิศวกรผู้ออกแบบ: วิศวกร  
 2. วิศวกรผู้ควบคุม: วิศวกร  
 3. วิศวกรผู้ตรวจสอบ: วิศวกร  
 4. วิศวกรผู้ตรวจสอบ: วิศวกร

ชื่อ: วิศวกร	ชื่อ: วิศวกร	วันที่: ๑๙/๑๑/๖๘
ตำแหน่ง: วิศวกร	ตำแหน่ง: วิศวกร	วันที่: ๑๙/๑๑/๖๘
ตำแหน่ง: วิศวกร	ตำแหน่ง: วิศวกร	วันที่: ๑๙/๑๑/๖๘
ตำแหน่ง: วิศวกร	ตำแหน่ง: วิศวกร	วันที่: ๑๙/๑๑/๖๘

สำนักช่างและออกแบบ  
 วิศวกร  
 14

แบบแปลน  
 1-58

แบบแปลน  
 1-58

แบบแปลน  
 1-58

แบบแปลน  
 1-58

แบบแปลน  
 1-58

แบบแปลน  
 1-58

แบบแปลน  
 1-58

แบบแปลน  
 1-58

แบบแปลน  
 1-58

แบบแปลน  
 1-58

แบบแปลน  
 1-58

แบบแปลน  
 1-58

แบบแปลน  
 1-58

แบบแปลน  
 1-58

แบบแปลน  
 1-58

แบบแปลน  
 1-58

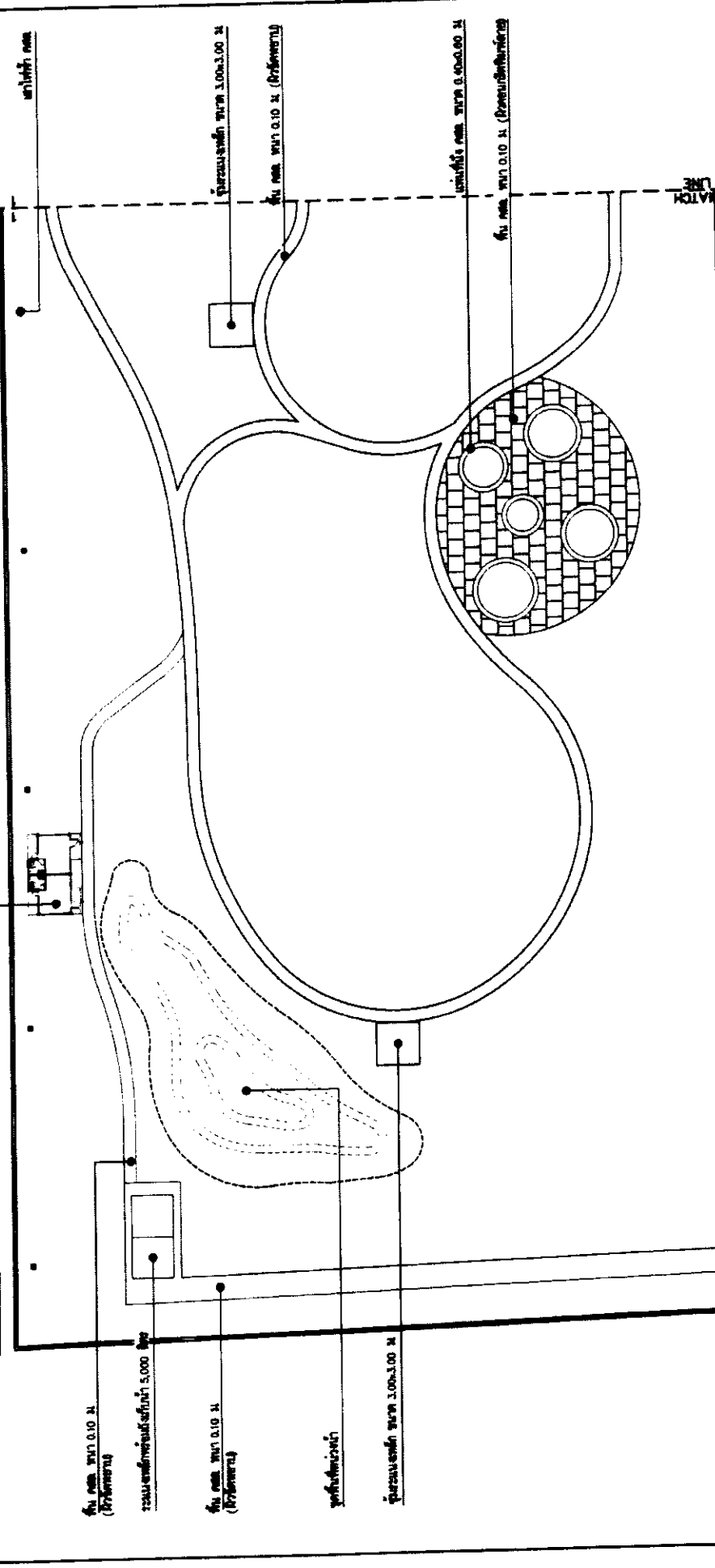

ชื่อโครงการ	ชื่อผู้ทำ	วันที่
ชื่อโครงการ	ชื่อผู้ทำ	วันที่
ชื่อโครงการ	ชื่อผู้ทำ	วันที่

แบบแปลน  
 1-58

แบบแปลน  
 1-58

แบบแปลน  
 1-58

แบบแปลน  
 1-58

แบบแปลน  
 1-58

แบบแปลน  
 1-58

แบบแปลน  
 1-58

แบบแปลน  
 1-58



แบบแปลน  
 1-58

แบบแปลน  
 1-58

แบบแปลน  
 1-58

แบบแปลน  
 1-58

แบบแปลน  
 1-58



สำนักงานส่งเสริมการค้าในต่างประเทศ  
 กรุงเทพมหานคร  
 โทร. 0-2-254-4000  
 โทรสาร 0-2-254-4001  
 อีเมล: thailand@itd.go.th

ใบเสนอราคา

ลำดับ	รายการ	หน่วย	จำนวน
1	ท่อพีวีซี 40 มม.	ม.	200.00
2	ท่อพีวีซี 25 มม.	ม.	93.00
3	ท่อพีวีซี 50 มม.	ม.	1202.00
4	ท่อพีวีซี 63 มม.	ม.	588.00
	ซีเมนต์	บ.	1.00
	ปูนซีเมนต์	บ.	1.00
	อิฐแดง	บ.	1.00
5	ท่อน้ำดื่มร้อน 3"	ม.	6.00
6	ถังเก็บน้ำร้อน 300 ลิตร	ถัง	35.00
7	ถังเก็บน้ำเย็น 300 ลิตร	ถัง	155.00
8	ถังเก็บน้ำร้อน 300 ลิตร	ถัง	18.00
9	ถังเก็บน้ำเย็น 300 ลิตร	ถัง	48.00
10	ถังเก็บน้ำร้อน 300 ลิตร	ถัง	3.00
11	ถังเก็บน้ำเย็น 300 ลิตร	ถัง	32.00
12	ถังเก็บน้ำร้อน 300 ลิตร	ถัง	48.00
	ซีเมนต์	บ.	1.00
	ปูนซีเมนต์	บ.	1.00
	อิฐแดง	บ.	1.00
13	ท่อพีวีซี 4"	ม.	6.00
	ซีเมนต์	บ.	1.00
	ปูนซีเมนต์	บ.	1.00
	อิฐแดง	บ.	1.00
14	ถังเก็บน้ำร้อน 300 ลิตร	ถัง	1.00
15	ถังเก็บน้ำเย็น 300 ลิตร	ถัง	1.00
16	ถังเก็บน้ำร้อน 300 ลิตร	ถัง	2.00

นางสาวกัญญา  
 โทร. 0-2-254-4000  
 โทรสาร 0-2-254-4001  
 อีเมล: thailand@itd.go.th

วันที่ 11/11/68

11/11/68

สำนักงานชลประทานที่ 17	
แผนผัง	LA-11
เลขที่	17
แผนผังผังกรังระบบ หนองน้ำชลประทาน ๖๖ หมู่ ๘ ตำบลหนองบัว - อำเภอหนองบัว โทร. 310-๕๕๐ อำเภอหนองบัวระเหว	

KEY PLAN  
RTS  
1:500

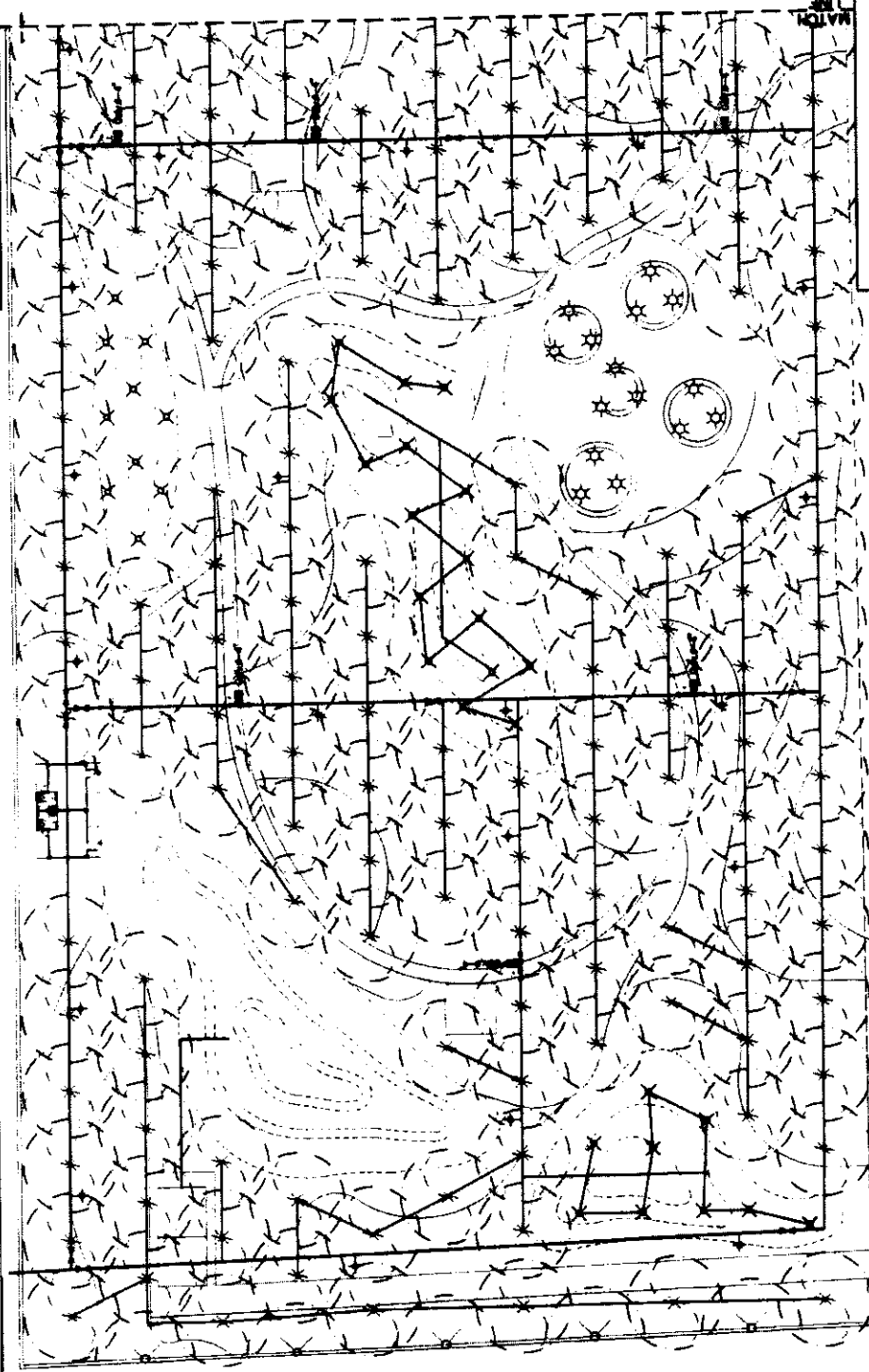

กรมชลประทาน	
ชื่อ หมู่	หมู่ ๘
ตำบล	หนองบัว
อำเภอ	หนองบัวระเหว
วันที่	19.11.68
ปีที่	19.11.68

แผนผังผังกรังระบบ  
RTS  
1:500

หมายเหตุ  
 1. แผนผังนี้จัดทำขึ้นโดยกรมชลประทานเพื่อใช้ในการก่อสร้างและดำเนินการชลประทาน  
 2. แผนผังนี้จัดทำขึ้นโดยกรมชลประทานเพื่อใช้ในการก่อสร้างและดำเนินการชลประทาน  
 3. แผนผังนี้จัดทำขึ้นโดยกรมชลประทานเพื่อใช้ในการก่อสร้างและดำเนินการชลประทาน

สำนักงานคณะกรรมการอำนวยการ	
ผู้จัดทำร่าง	นายสมชาย ใจดี
ผู้ตรวจสอบ	นายสมชาย ใจดี
วันที่	18
แบบแปลนผังบริเวณบ้าน	
เลขที่แบบแปลน 202	
เลขที่ใบอนุญาต - 1/2560	
เลขที่โฉนดที่ดิน - 1/2560	

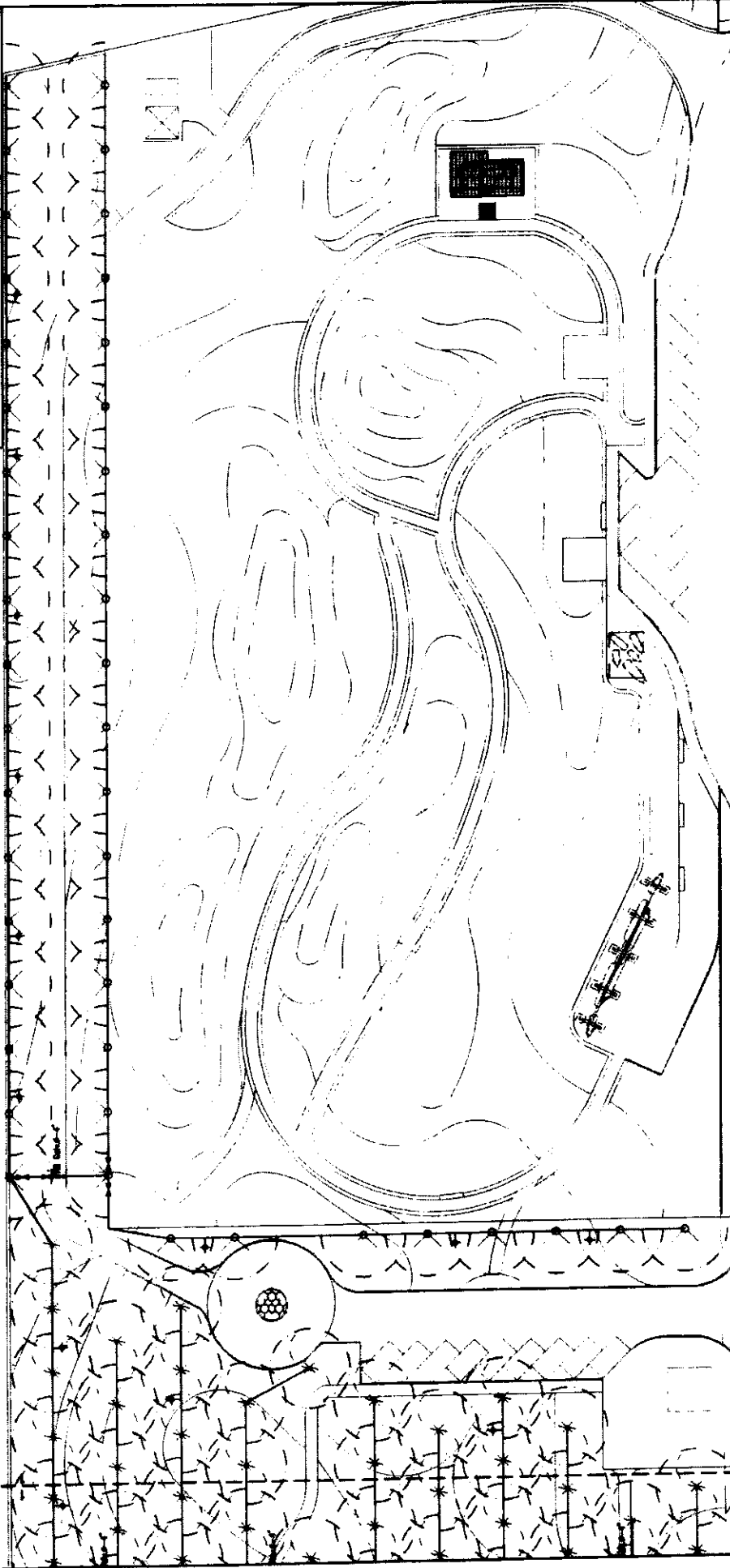
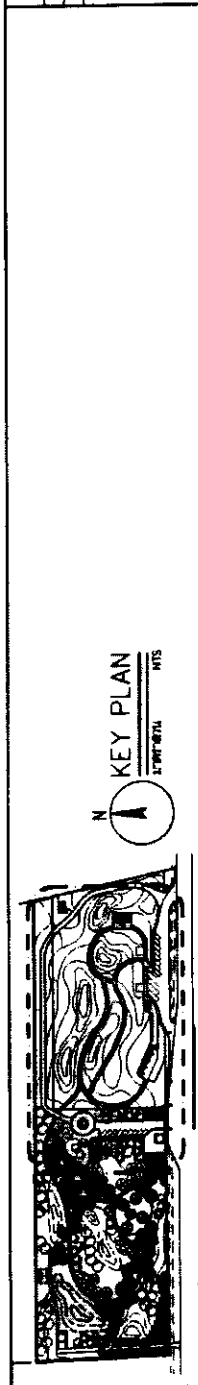

นายสมชาย ใจดี	
ชื่อ	นาย สมชาย ใจดี
ตำแหน่ง	นาย
วันที่	19.11.68
สถานที่	บ้านเลขที่ 1

แบบแปลนผังบริเวณบ้าน

1:500

1

หมายเหตุ: 1. วิศวกรผู้ออกแบบได้ตรวจสอบแบบแปลนและภาพถ่ายทางอากาศแล้ว  
 2. วิศวกรผู้ออกแบบได้ตรวจสอบแบบแปลนและภาพถ่ายทางอากาศแล้ว  
 3. วิศวกรผู้ออกแบบได้ตรวจสอบแบบแปลนและภาพถ่ายทางอากาศแล้ว

สำนักงานคณะกรรมการการอาชีวศึกษา		แผนผัง	10
ชื่อโครงการ	วิทยาลัยอาชีวศึกษา	เลขที่	10-13
แผนผังแสดงไฟฟ้าของอาคาร วิทยาลัยอาชีวศึกษา ๒๐๒ ถนนประชาชื่น - กรุงเทพมหานคร รหัสไปรษณีย์ 10400 กรุงเทพมหานคร			

สัญลักษณ์

	สายไฟฟ้าแรงดัน 1500 โวลต์
--	---------------------------

10 ๗

KEY PLAN

วิทยาลัยอาชีวศึกษา ๒๐๒

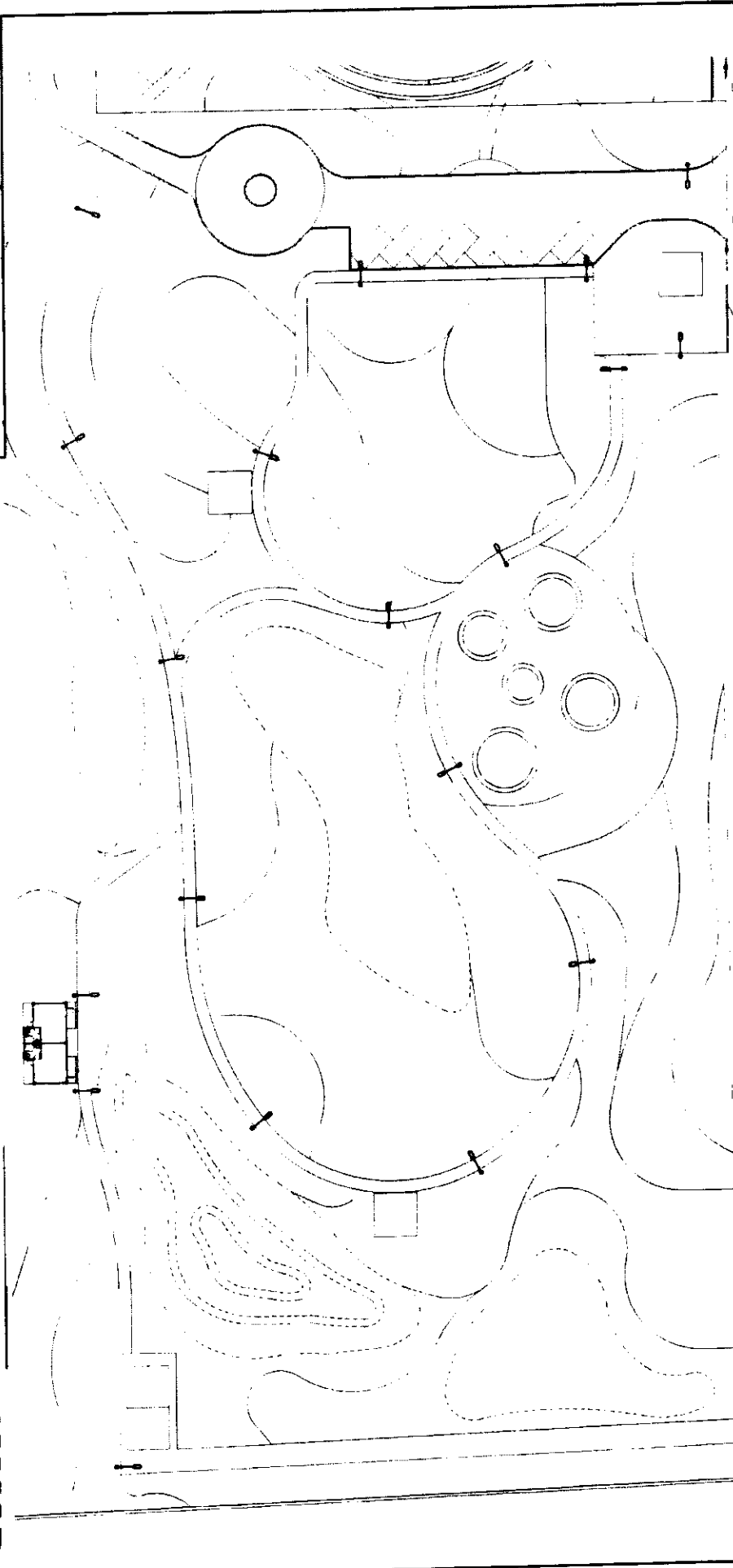

โครงการ		วันที่	19.11.68
ชื่อโครงการ	วิทยาลัยอาชีวศึกษา ๒๐๒	วันที่	19.11.68
ชื่อผู้จัดทำ	นาย...	วันที่	19.11.68

แผนแสดงผังไฟฟ้าของอาคาร

1 : 500

หมายเหตุ: การติดตั้งสายไฟฟ้าของอาคาร ให้พิจารณาตามแบบก่อสร้าง และปฏิบัติตามข้อกำหนดของกรมช่างเทคนิค  
 โดยผู้ปฏิบัติงานต้องปฏิบัติตามแบบก่อสร้าง และต้องปฏิบัติตามข้อกำหนดของกรมช่างเทคนิค  
 ให้ทราบรายละเอียดการปฏิบัติงานที่แท้จริง



สำนักงานสิ่งแวดล้อมและสธ.กทม.

โครงการ: ...

แบบแปลน: ...

วันที่: 21

ตารางแสดงระดับพื้นที่

พื้นที่ลาดชัน	พื้นที่ลาดชัน	พื้นที่ลาดชัน	พื้นที่ลาดชัน
ความสูง: ...	ความสูง: ...	ความสูง: ...	ความสูง: ...

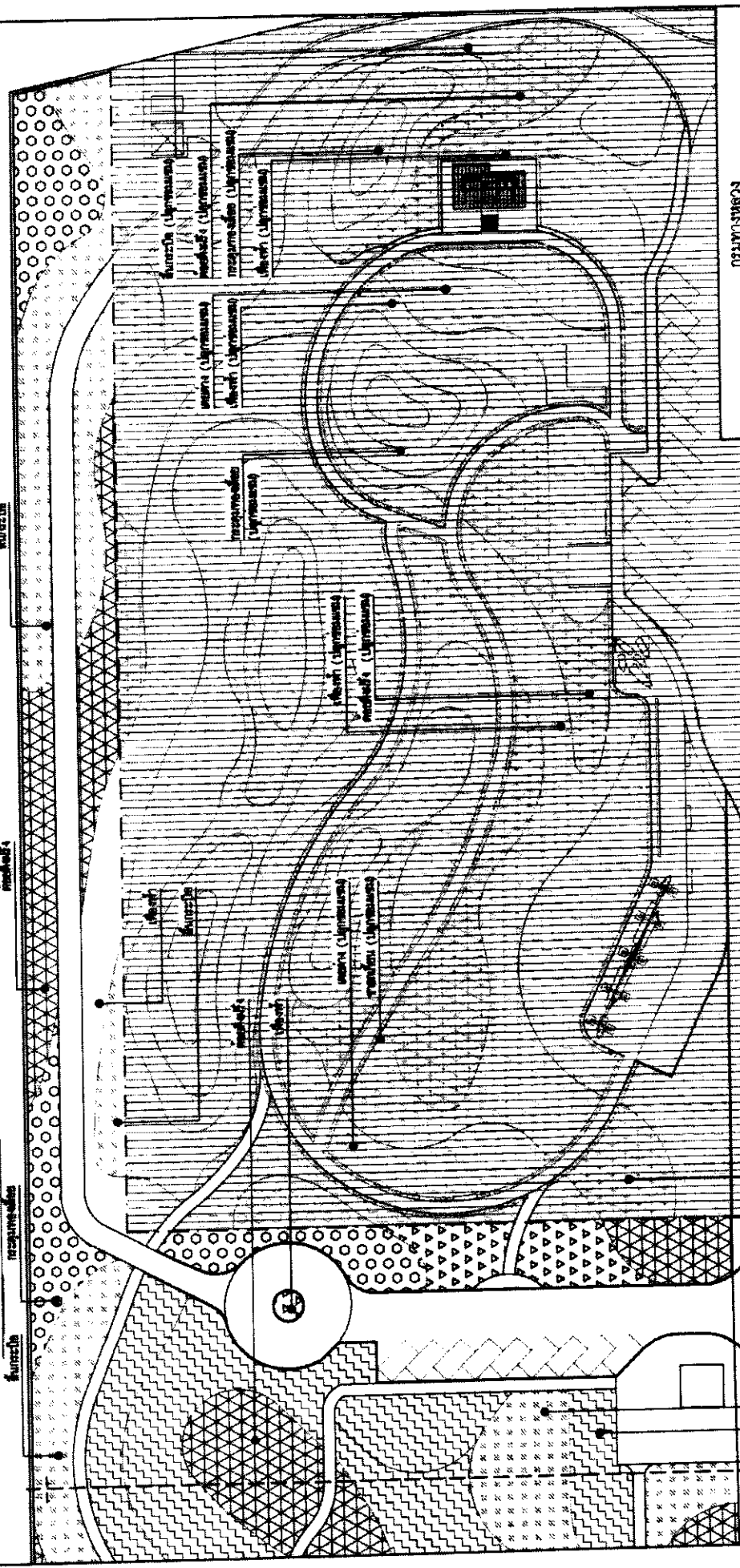

รายละเอียดโครงการ

ชื่อโครงการ	เลขที่	วันที่
...	...	...

แบบแปลน

ชื่อแบบแปลน	ขนาด	วันที่
...	...	...

คำอธิบาย: ...







มาตราส่วน: 1:500

วันที่: 17/11/68

สำนักสิ่งแวดล้อมและออกแบบ  
 5 (อุบลราชธานี)  
 22

แผนแสดงผังไม้ยืนต้น  
 ทรนทรนทรน 200  
 และ ทรนทรนทรน - 300  
 (ท. 310-600)  
 ทรนทรนทรนทรนทรน

ขนาดของต้นไม้ยืนต้น

	ขนาด 45" สูง 3.00 ม.		ขนาด 45" สูง 3.00 ม.
	ขนาด 45" สูง 3.00 ม.		ขนาด 45" สูง 3.00 ม.
	ขนาด 45" สูง 3.00 ม.		ขนาด 45" สูง 3.00 ม.

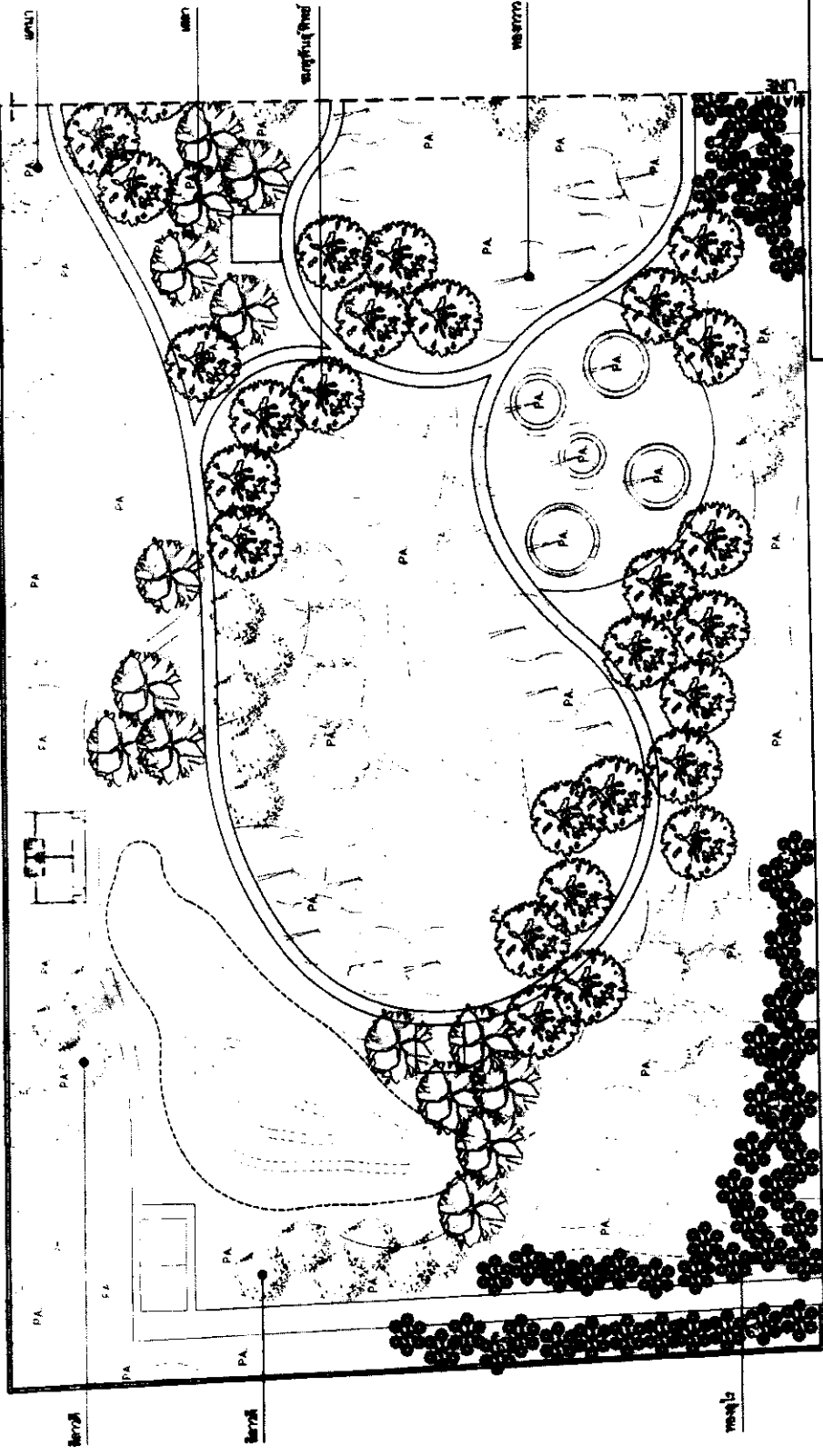

โครงการ/สถานที่

ชื่อ สถานที่	ใน สถานที่	วันที่
ชื่อโครงการ	ชื่อโครงการ	19/11/18
ชื่อช่าง	ชื่อช่าง	19/11/68



ใช้: ไม้ยืนต้นที่ทนแล้งได้ดี 300 ซม. ขนาด 45" สูง 3.00 ม.  
 - ไม้ยืนต้นที่ทนแล้งได้ดี 300 ซม. ขนาด 45" สูง 3.00 ม.  
 - ไม้ยืนต้นที่ทนแล้งได้ดี 300 ซม. ขนาด 45" สูง 3.00 ม.  
 - ไม้ยืนต้นที่ทนแล้งได้ดี 300 ซม. ขนาด 45" สูง 3.00 ม.

สำนักวิชาเกษตรกรรม

ผู้จัดทำ	ผศ.ดร.วิมลรัตน์	ปีการศึกษา	25
ชื่อโครงการ	LA-17		
ชื่อเรื่อง	แผนผังผังไม้ยืนต้น		
ชื่ออาจารย์ที่ปรึกษา	ดร.วิมลรัตน์		
ชื่อสถานที่	ภาควิชาเกษตรกรรม - มหาวิทยาลัยเทคโนโลยีพระจอมเกล้าธนบุรี		

รายละเอียดพื้นที่สวน

	รัศมี 45 เมตร	จำนวนต้น 1.00 ต้น
	รัศมี 60 เมตร	จำนวนต้น 4.00 ต้น
	รัศมี 75 เมตร	จำนวนต้น 1.00 ต้น
	รัศมี 100 เมตร	จำนวนต้น 1.00 ต้น

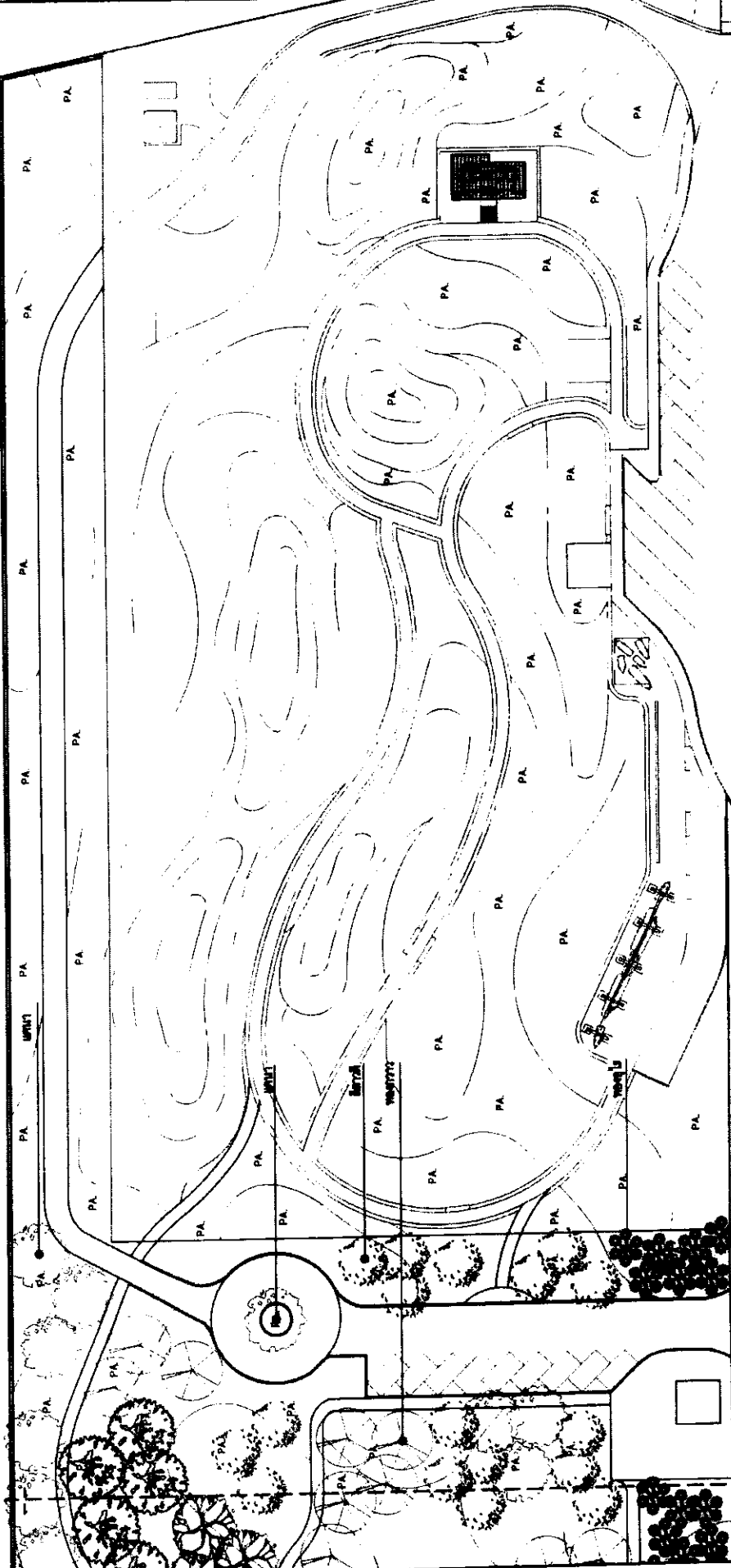
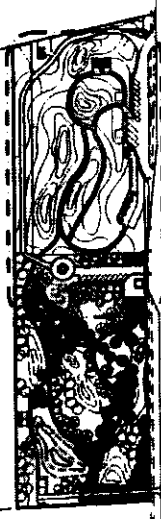

REVISIONS

วันที่แก้ไข	แก้ไขโดย	แก้ไข	วันที่
1	ผู้จัดทำ	แก้ไข	17.11.08
2	ผู้จัดทำ	แก้ไข	19.11.08



ใช้เส้นทำสัญลักษณ์พื้นที่ปลูกต้นไม้ตามภาพเป็นหลัก  
 - ปลูกตามรูปถ่ายจริง ปลูกทุกต้นที่วางตำแหน่งโดยรอบอาคารไม้ยืนต้น  
 - ปลูกตามแบบแปลนที่วางไว้ได้ไม่ปลูกในเขตที่ขีดข่วนด้วยเส้นประ  
 - การปลูกต้นไม้ยืนต้นทุกชนิด ควรเว้นระยะห่างให้ตามเกณฑ์ที่กำหนดไว้





สำนักงานช่างและออกแบบ

บริษัท ช่างและออกแบบ  
 5 (สุขุมวิท)  
 กรุงเทพฯ

แบบแปลนพื้นที่ ๒๒๒ ตร.ม. ขนาด ๐.๔๐ x ๐.๖๐ ม.  
 ๒๒๒ ตร.ม. ขนาด ๒๒๒  
 โทร. ๐๒-๒๖๖๖๖๖๖ - ๒๖๖๖๖๖๖  
 โทร. ๓๑๐-๕๐๐  
 โทรสาร ๓๑๐-๕๐๐

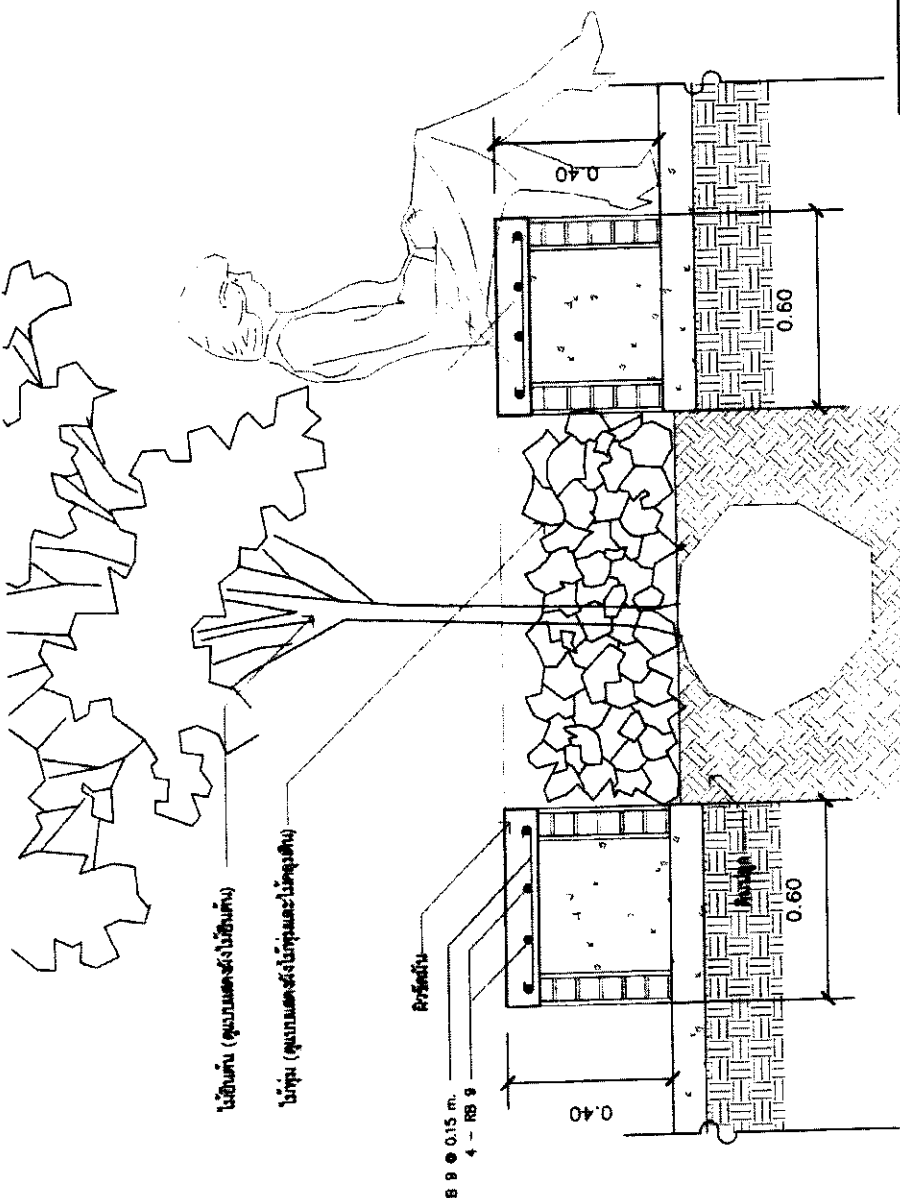

แบบขยายงานที่นั่ง ศาล  
 1 : 15

ชื่อ-นามสกุล	นางสาว	นางสาว	นางสาว
ตำแหน่ง	สถาปนิก	สถาปนิก	สถาปนิก
วันที่	17.11.68	17.11.68	17.11.68

สำนักสำรวจและออกแบบ  
 บริษัท 9 (จตุรพักตรพิมาน) จำกัด  
 9 (จตุรพักตรพิมาน) ถนนพหลโยธิน แขวงสามยุคใหม่ เขตปทุมธานี กรุงเทพฯ 10130  
 โทร. 0-29-00-6000 โทรสาร 0-29-00-6001  
 แฟกซ์ 0-29-00-6002

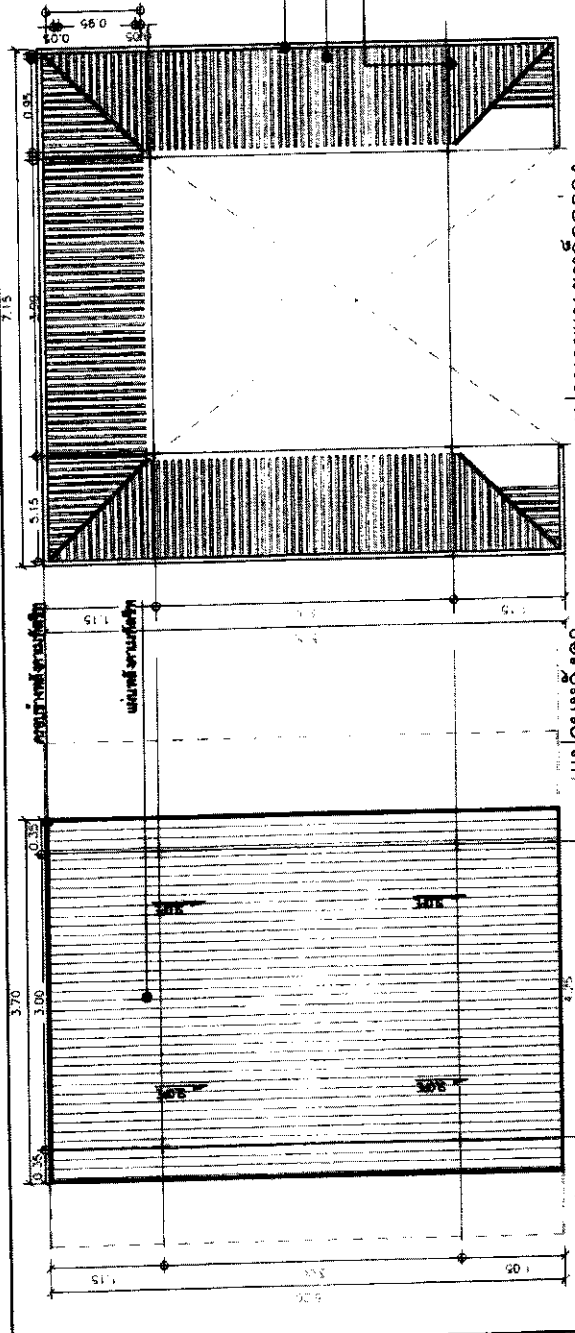

แปลนระแนงเหล็กกล่อง  
 1:30

แปลนหลังคา  
 1:30

แปลนพื้น  
 1:30

แปลนขยายพื้น  
 1:30

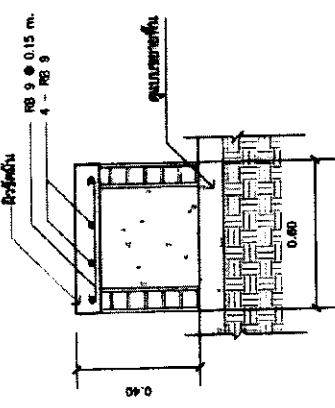
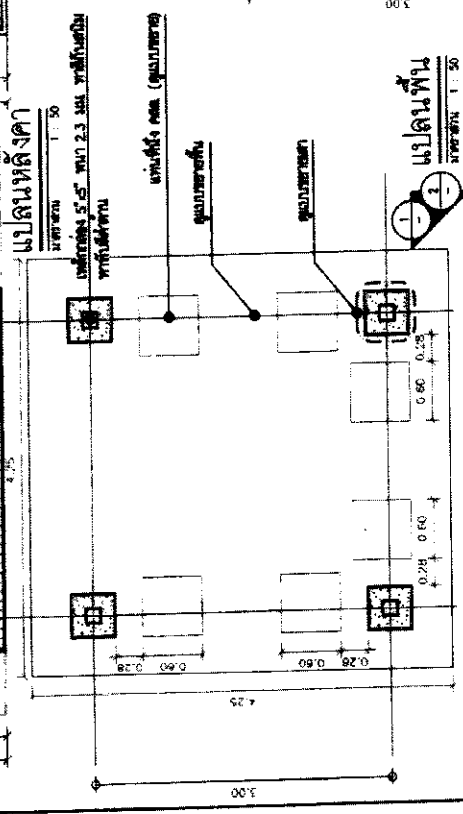

แบบขยายแท่งคานเหล็ก  
 1:30

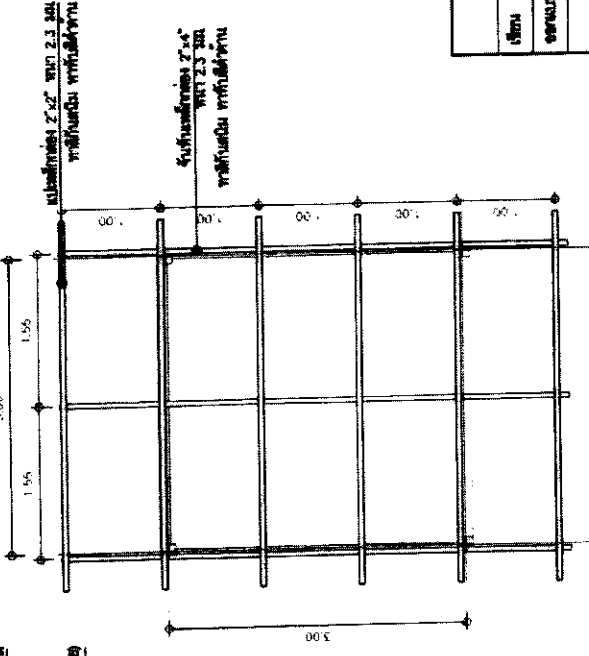

แปลนโครงเหล็ก  
 1:30

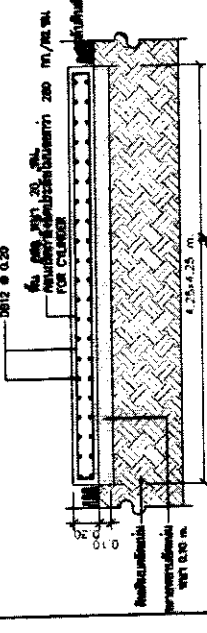

แปลนขยายพื้น  
 1:30

ชื่อโครงการ	โครงการ	วันที่	17/11/68
ชื่อผู้จัดทำ	ผู้จัดทำ	วันที่	17/11/68
ชื่อผู้ตรวจสอบ	ผู้ตรวจสอบ	วันที่	17/11/68
ชื่อผู้ควบคุม	ผู้ควบคุม	วันที่	17/11/68

สำนักงานวิศวกรรมโยธา

โครงการ: ...

แบบ: ...

วันที่: ...

ชื่อ: ...

ตำแหน่ง: ...

รายละเอียด: ...

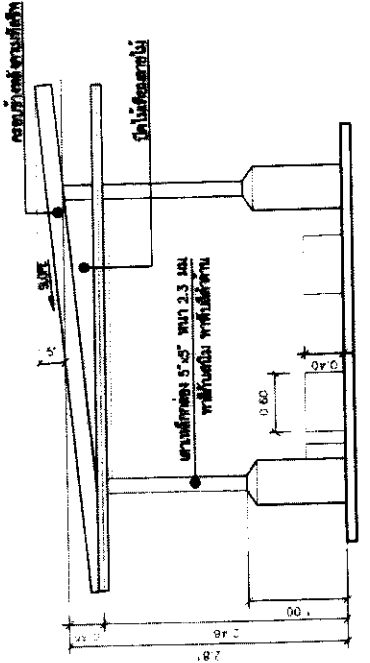

รูปด้าน 1  
ขนาดจริง 1 : 50

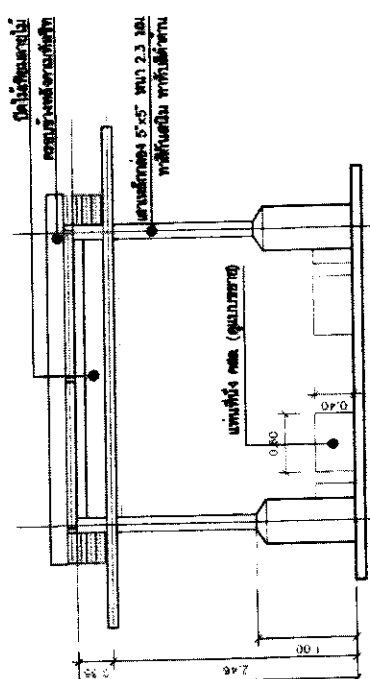

รูปด้าน 2  
ขนาดจริง 1 : 50

แบบขยายเสา

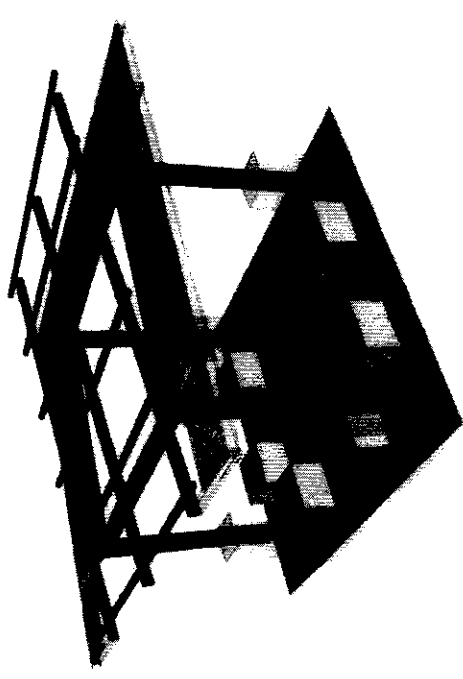
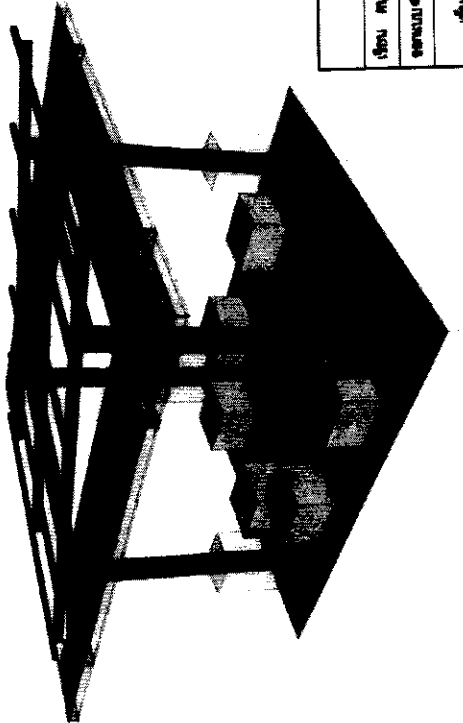
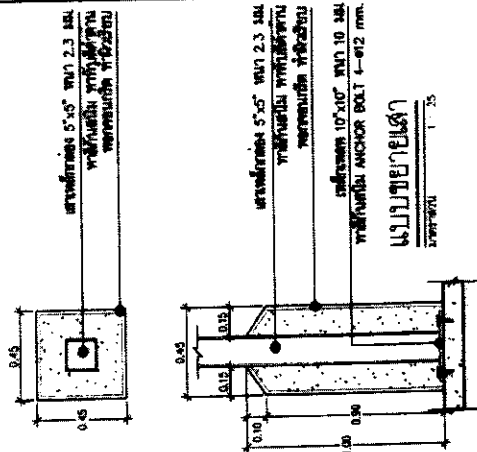

ISOMETRIC (แสดงโครงสร้างเหล็ก)

ชื่อ: ...	ตำแหน่ง: ...	วันที่: ...
ชื่อ: ...	ตำแหน่ง: ...	วันที่: ...
ชื่อ: ...	ตำแหน่ง: ...	วันที่: ...

**คำนำหน้าของชื่อโครงการ**

ชื่อโครงการ: 5 (โครงการใหม่)  
 รหัสโครงการ: LA-23  
 เลขที่: 29

ระบบหลังคา: หลังคา 5,000 ลิตร  
 ขนาดของอาคาร: 200  
 คอนกรีตเสริมเหล็ก - ทุกระบบ  
 รหัส: 310-000  
 ประเภท: 310-000

หมายเหตุ: 1. โครงสร้างเหล็ก 2. หลังคา 3. ผนัง 4. พื้น 5. เสา 6. คาน 7. ฝ้า 8. ประตู 9. หน้าต่าง 10. เฟอร์นิเจอร์ 11. อุปกรณ์ไฟฟ้า 12. อุปกรณ์ประปา 13. อุปกรณ์สุขภัณฑ์ 14. อุปกรณ์ปรับอากาศ 15. อุปกรณ์ลิฟต์ 16. อุปกรณ์อื่น ๆ

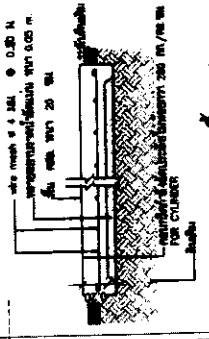

ขนาดเส้นลวด 760 มม. ขนาด 0.35 มม. ระยะห่าง 2.5" ขนาด 2.0 มม.

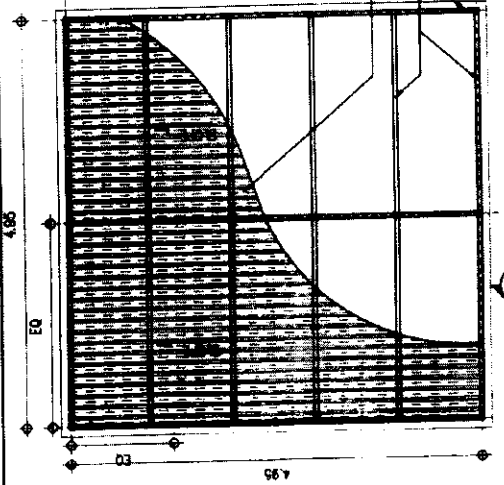

ขนาดเส้นลวด 760 มม. ขนาด 0.35 มม. ระยะห่าง 2.5" ขนาด 2.0 มม.

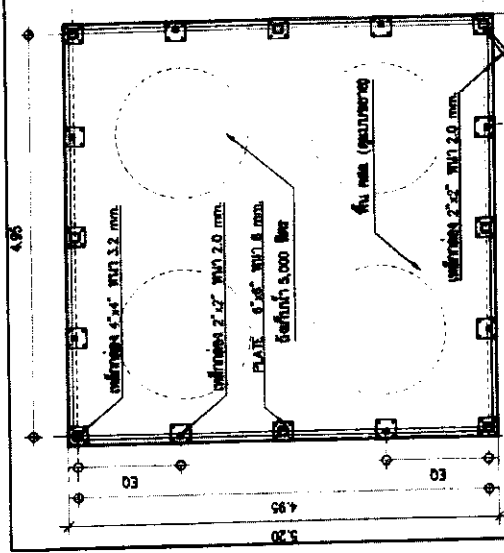

ขนาดเส้นลวด 760 มม. ขนาด 0.35 มม. ระยะห่าง 2.5" ขนาด 2.0 มม.

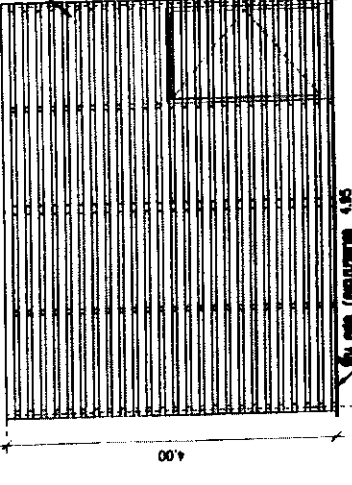

ขนาดเส้นลวด 760 มม. ขนาด 0.35 มม. ระยะห่าง 2.5" ขนาด 2.0 มม.

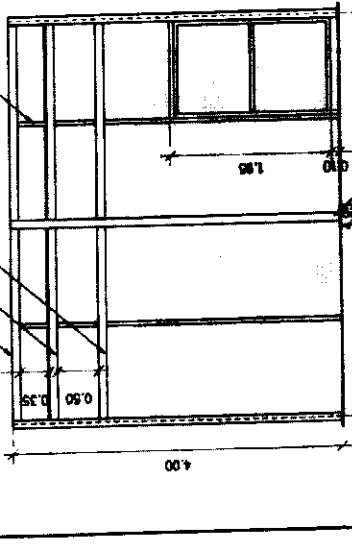

ขนาดเส้นลวด 760 มม. ขนาด 0.35 มม. ระยะห่าง 2.5" ขนาด 2.0 มม.

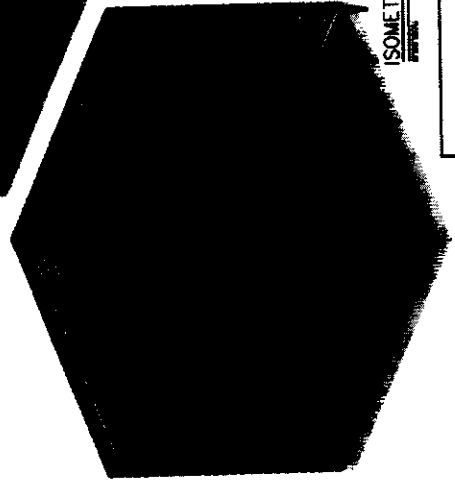
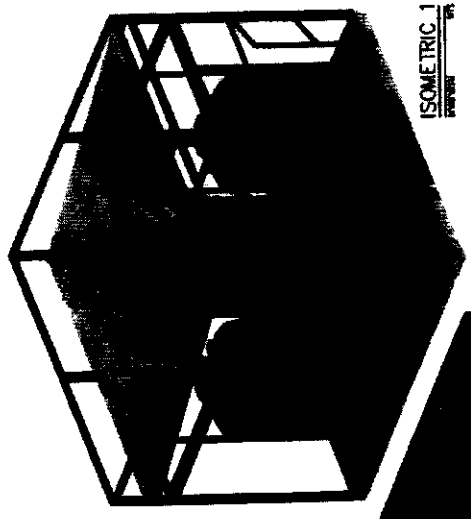

ชื่อโครงการ	ชื่อผู้จัดทำ	วันที่
5 (โครงการใหม่)	29/11/68	19/11/68
ชื่อผู้จัดทำ	ชื่อผู้ตรวจสอบ	ชื่อผู้รับใช้

ขนาดเส้นลวด 760 มม. ขนาด 0.35 มม. ระยะห่าง 2.5" ขนาด 2.0 มม.

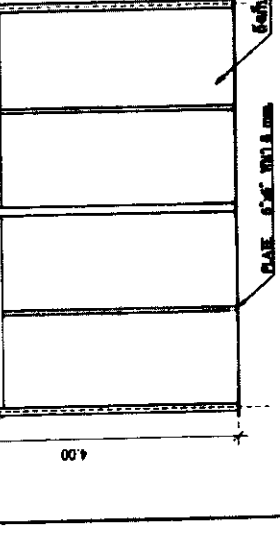
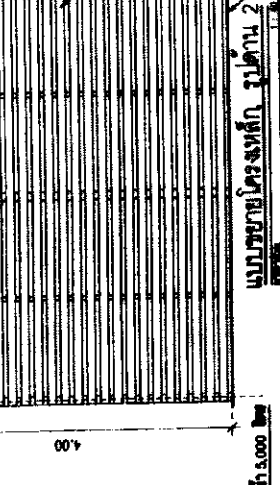

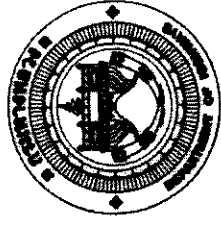

# สำนักสารคดีและออกแบบ

กรมทางหลวง

กระทรวงคมนาคม

อาคาร : บ้านพักคนงาน 2 ครอบคลุมรั้ว ขนาด 4.00x10.00 ม.  
ปีพ.ศ. 2566







สำนักงานตำรวจนครหลวง

สำนักงานคดี	คดีอาญา	คดี
คดีอาญา	คดีอาญา	คดีอาญา
คดีอาญา	คดีอาญา	คดีอาญา

บันทึกเลขที่ 2 คดีอาญา 4.00x10.00 น.  
 ราชดำเนิน

รายการสำเนา

ที่	รายละเอียด
1	สำเนา...
2	สำเนา...
3	สำเนา...

รายการประกอบแบบ ผัง

ที่	รายละเอียด
1	...
2	...

รายการประกอบแบบ ผังเขต

ที่	รายละเอียด
1	...
2	...

ผู้ทำ	รายละเอียด
MC	...
LAV.1	...
LAV.2	...
URL	...
SW	...
RT	...
MR.1	...
MR.2	...
HP	...
FD.1	...
FD.2	...
LQ	...

เขียน	...
...	...
...	...

# ปริมาณงานก่อสร้าง

## สำนักสำรวจและออกแบบ

สำนักสำรวจและออกแบบ	บริษัท	เลขที่	วันที่
สำนักสำรวจและออกแบบ	บริษัท	A-0015	0015
ปริมาณงาน 2 คมบ่อรับ ขนาด 4.00x10.00 ม. ปริมาณงานก่อสร้าง			

ลำดับ	รายการ	ปริมาณ	หน่วย
1	งานโครงสร้าง	35.24	ค.ม.
	งานดินถม-ถมดิน	2.15	ค.ม.
	งานถมดิน	0.77	ค.ม.
	งานถมดินถมดิน	16.14	ค.ม.
	งานถมดินถมดิน (200 มม.)	-	ค.ม.
	งานถมดินถมดิน (200 มม.)	299.28	ค.ม.
	งานถมดินถมดิน (200 มม.)	296.51	ค.ม.
	งานถมดินถมดิน (200 มม.)	114.52	ค.ม.
	งานถมดินถมดิน (200 มม.)	667.15	ค.ม.
	งานถมดินถมดิน (200 มม.)	133.54	ค.ม.
	งานถมดินถมดิน (200 มม.)	99.22	ค.ม.
	งานถมดินถมดิน (200 มม.)	50.13	ค.ม.
	งานถมดินถมดิน (200 มม.)	23.31	ค.ม.
2	งานติดตั้งโครงสร้างเหล็ก	99.00	ค.ม.
	งานติดตั้งโครงสร้างเหล็ก	196.00	ค.ม.
	งานติดตั้งโครงสร้างเหล็ก	99.18	ค.ม.
	งานติดตั้งโครงสร้างเหล็ก	81.90	ค.ม.
	งานติดตั้งโครงสร้างเหล็ก	1,055.44	ค.ม.
3	งานติดตั้งโครงสร้างเหล็ก	95.18	ค.ม.
	งานติดตั้งโครงสร้างเหล็ก	19.55	ค.ม.
	งานติดตั้งโครงสร้างเหล็ก	6.69	ค.ม.
	งานติดตั้งโครงสร้างเหล็ก	25.00	ค.ม.
	งานติดตั้งโครงสร้างเหล็ก	25.00	ค.ม.
4	งานติดตั้งโครงสร้างเหล็ก	56.80	ค.ม.
	งานติดตั้งโครงสร้างเหล็ก	6.00	ค.ม.
	งานติดตั้งโครงสร้างเหล็ก	15.72	ค.ม.
5	งานติดตั้งโครงสร้างเหล็ก	106.90	ค.ม.
	งานติดตั้งโครงสร้างเหล็ก	4.52	ค.ม.
	งานติดตั้งโครงสร้างเหล็ก	1,409.92	ค.ม.
	งานติดตั้งโครงสร้างเหล็ก	76.88	ค.ม.
	งานติดตั้งโครงสร้างเหล็ก	3.84	ค.ม.

ลำดับ	รายการ	ปริมาณ	หน่วย
6	งานติดตั้งโครงสร้างเหล็ก	2.00	ค.ม.
	งานติดตั้งโครงสร้างเหล็ก	4.00	ค.ม.
	งานติดตั้งโครงสร้างเหล็ก	6.00	ค.ม.
	งานติดตั้งโครงสร้างเหล็ก	2.00	ค.ม.
7	งานติดตั้งโครงสร้างเหล็ก	73.60	ค.ม.
	งานติดตั้งโครงสร้างเหล็ก	16.00	ค.ม.
8	งานติดตั้งโครงสร้างเหล็ก	2,49.00	ค.ม.
	งานติดตั้งโครงสร้างเหล็ก	963.22	ค.ม.
	งานติดตั้งโครงสร้างเหล็ก	6.40	ค.ม.
9	งานติดตั้งโครงสร้างเหล็ก	127.92	ค.ม.
	งานติดตั้งโครงสร้างเหล็ก	390.52	ค.ม.
	งานติดตั้งโครงสร้างเหล็ก	68.88	ค.ม.
	งานติดตั้งโครงสร้างเหล็ก	121.92	ค.ม.
	งานติดตั้งโครงสร้างเหล็ก	12.00	ค.ม.
	งานติดตั้งโครงสร้างเหล็ก	1.00	ค.ม.
	งานติดตั้งโครงสร้างเหล็ก	12.00	ค.ม.
	งานติดตั้งโครงสร้างเหล็ก	8.00	ค.ม.
	งานติดตั้งโครงสร้างเหล็ก	8.00	ค.ม.
	งานติดตั้งโครงสร้างเหล็ก	4.00	ค.ม.
	งานติดตั้งโครงสร้างเหล็ก	2.00	ค.ม.

<b>การกำกับตรวจ</b>	
ผู้กำกับตรวจ	วันที่
(ลายเซ็น)	8, 2, 67
(ลายเซ็น)	9, 2, 67



สำนักงานการขนส่งทางบก

สำนักงานโครงการ	ชื่อโครงการ	แบบที่	แผ่นที่
-	-	A-007	007
ปริมาณงาน 2 ครอบคลุม พื้นที่ 4.00x10.00 M แบบก่อสร้าง			

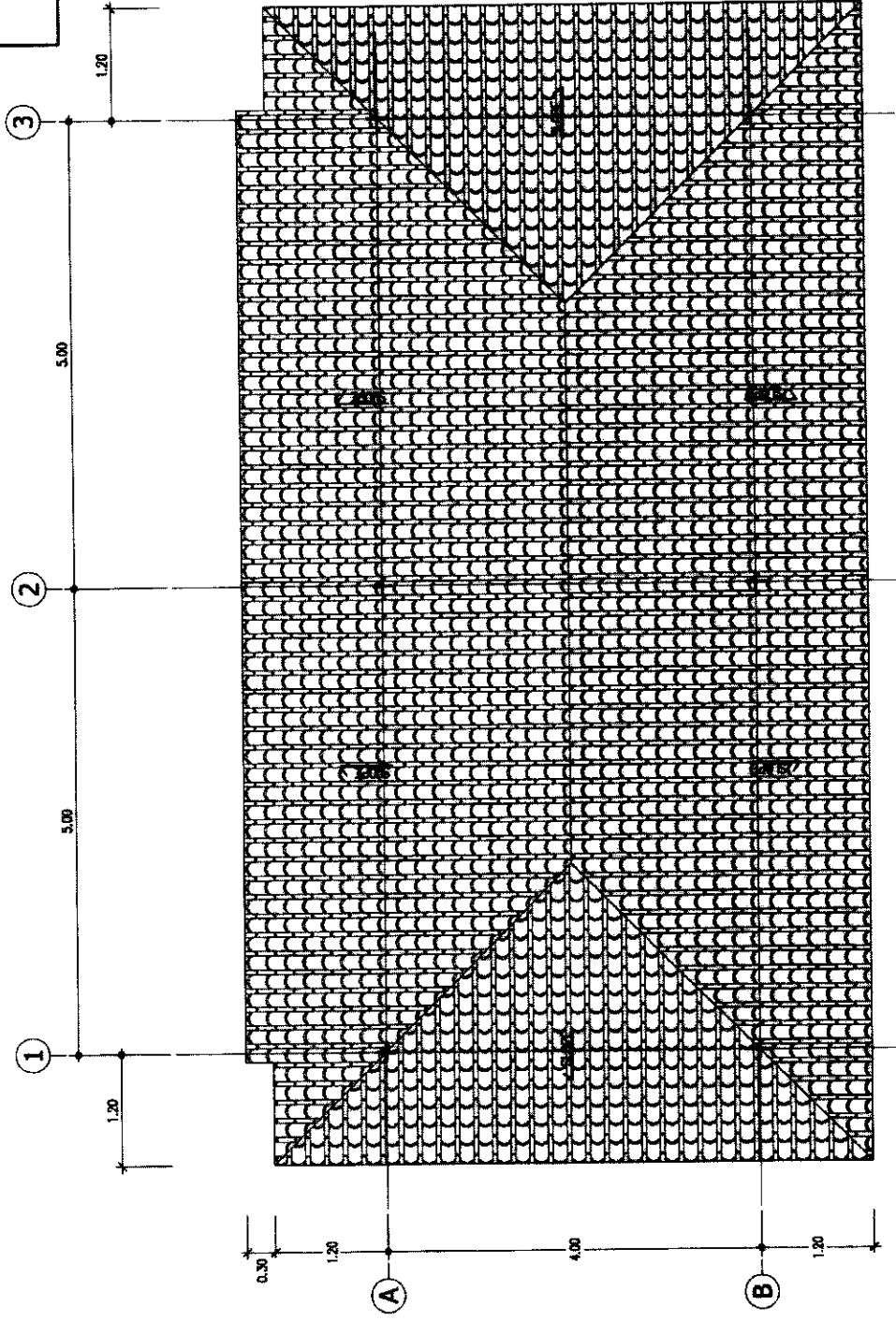

หมายเหตุ  
 Metal Sheet หนา 0.35 มม. (ใช้สำหรับทำหลังคา)  
 วัสดุเสริมแรงเหล็ก ใช้ตามรูป  
 เสร็จวันที่ 6 / 12 / 2558



โครงการ		วันที่รับ
ชื่อโครงการ	ชื่องาน	วันที่รับ
ชื่อผู้รับ	ชื่อผู้รับ	วันที่รับ
ชื่อผู้รับ	ชื่อผู้รับ	วันที่รับ

ផែនទីការវាយແວល

ឈ្មោះគម្រោង	លេខគម្រោង	ឈ្មោះអ្នករៀបចំ	លេខអ្នករៀបចំ
ប្រតិបត្តិការ ២ កម្រិត ផ្ទះ ៤.០០x១០.០០ ម.	A-008	ស៊ុយ អ៊ុយ	០០៨
ក្រុង ភ្នំពេញ ខណ្ឌ ទួលគោក			

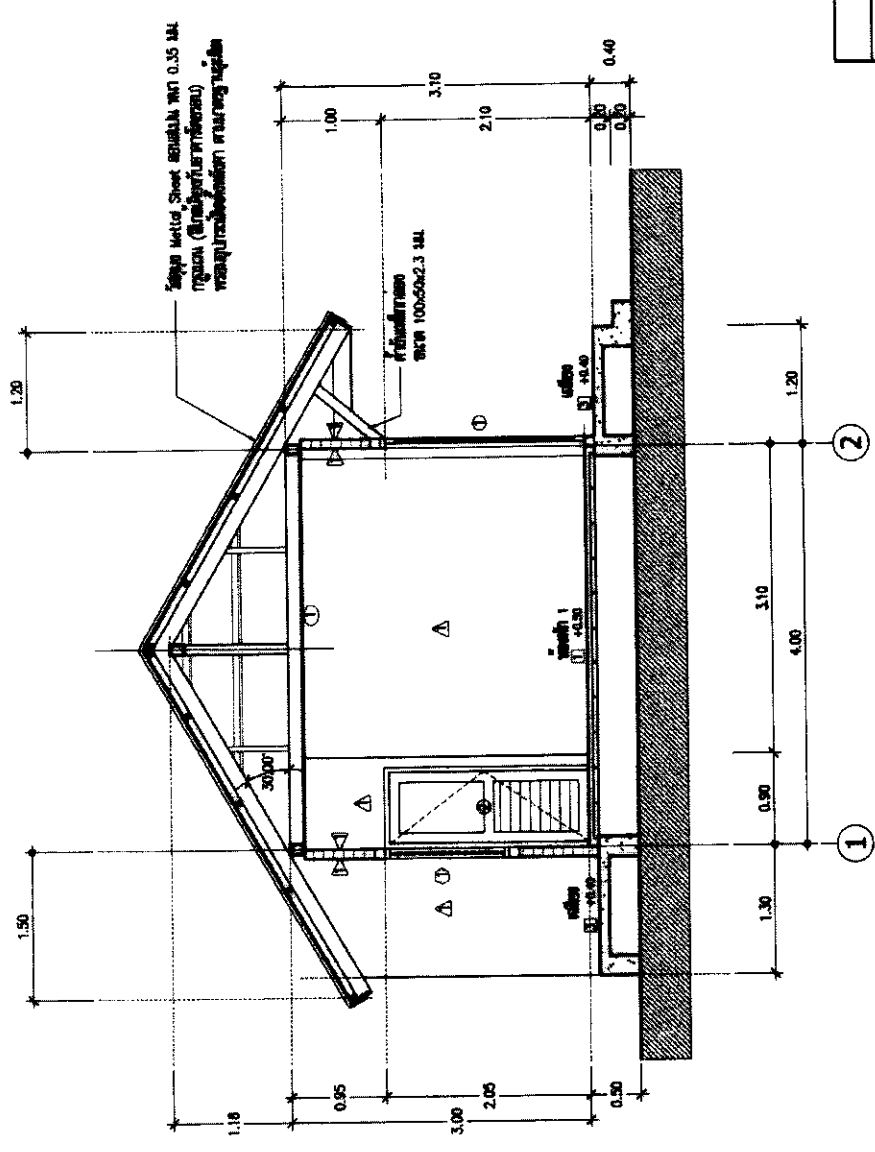

ផែនទី A-A  
 ១:៥០

ឈ្មោះគម្រោង	លេខគម្រោង	ឈ្មោះអ្នករៀបចំ	លេខអ្នករៀបចំ
ប្រតិបត្តិការ ២ កម្រិត ផ្ទះ ៤.០០x១០.០០ ម.	A-008	ស៊ុយ អ៊ុយ	០០៨
ក្រុង ភ្នំពេញ ខណ្ឌ ទួលគោក			

สำนักงานการช่าง

ชื่อโครงการ	ชื่ออาคาร	แผ่นที่
บ้านเดี่ยว 2 ห้องนอน	A-008	008
พื้นที่รวม 2 ห้องนอน ขนาด 4.00x10.00 ม. รูปตัด B-B		

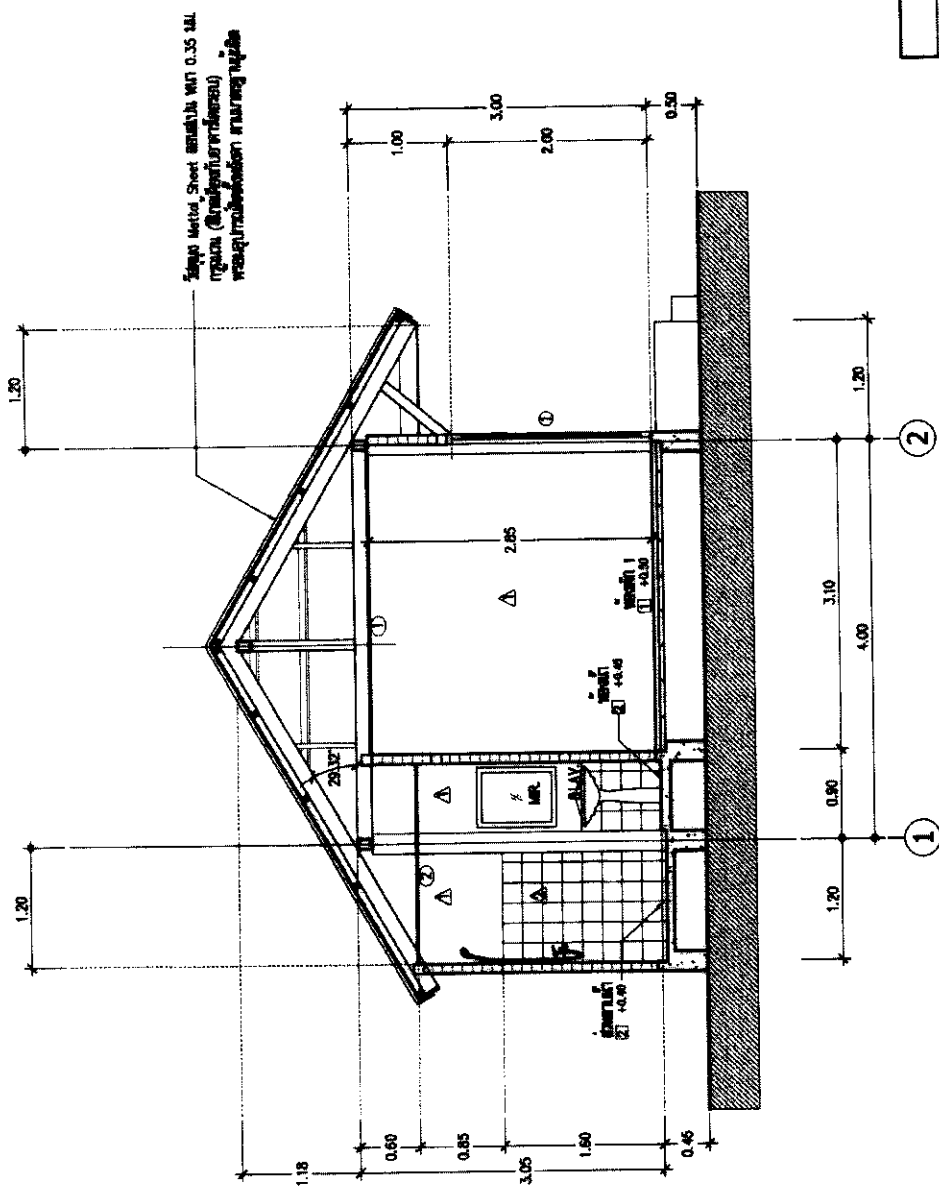

รูปตัด B-B  
ขนาด 1:50

ชื่อโครงการ		วันที่
บ้านเดี่ยว	ชื่ออาคาร	วันที่
บ้านเดี่ยว	A-008	8, 2, 54
ชื่อโครงการ	ชื่ออาคาร	วันที่
บ้านเดี่ยว	A-008	8, 2, 54

សំណង់ការសាងសង់

ឈ្មោះសំណង់	សំណង់សាងសង់	លេខសំណង់	ស្ថានភាព
		A-070	010

ប្រវែងសំណង់ 2 គម្រោង ប្រវែង 4.00x10.00 ម.

ក្រណាត់ C-C

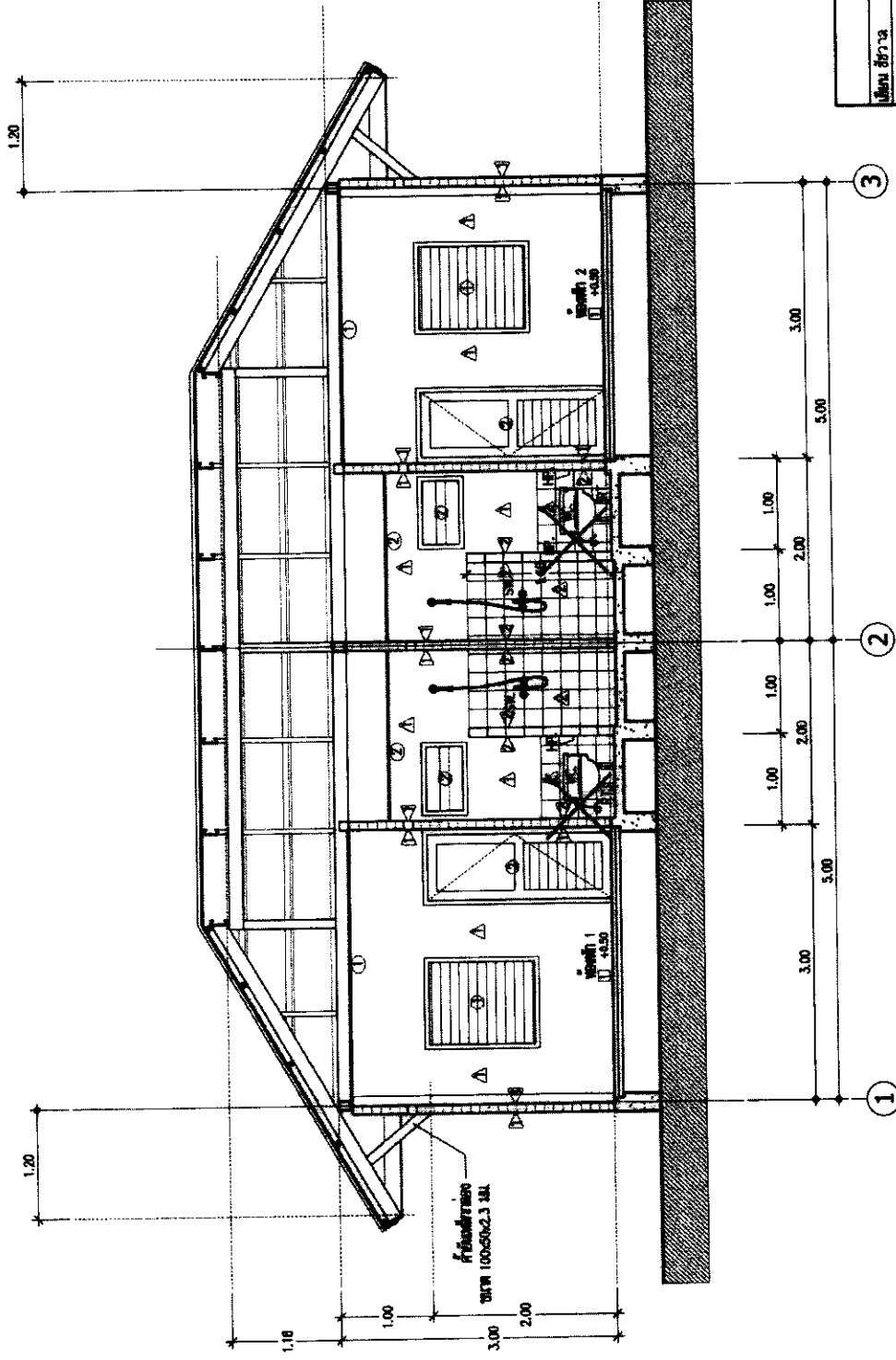

កម្រិតសំណង់			
លេខសំណង់	ឈ្មោះសំណង់	កម្រិតសំណង់	កាលបរិច្ឆេទ
010	សំណង់សាងសង់	010	៩/២/២០២៤
សំណង់	សំណង់សាងសង់	សំណង់សាងសង់	៩/២/២០
ស្ថាប័ន	ស្ថាប័ន	ស្ថាប័ន	ស្ថាប័ន

ក្រណាត់ C-C  
1:50

สำนักงานการประถมศึกษาอำเภอ

สำนักงานการประถมศึกษาอำเภอ	อำเภอ	เขต
สำนักงานการประถมศึกษาอำเภอ	A-011	011
บ้านหนองทราย 2 หมู่บ้าน 4.00x10.00 ม.		
รูปที่ 1		

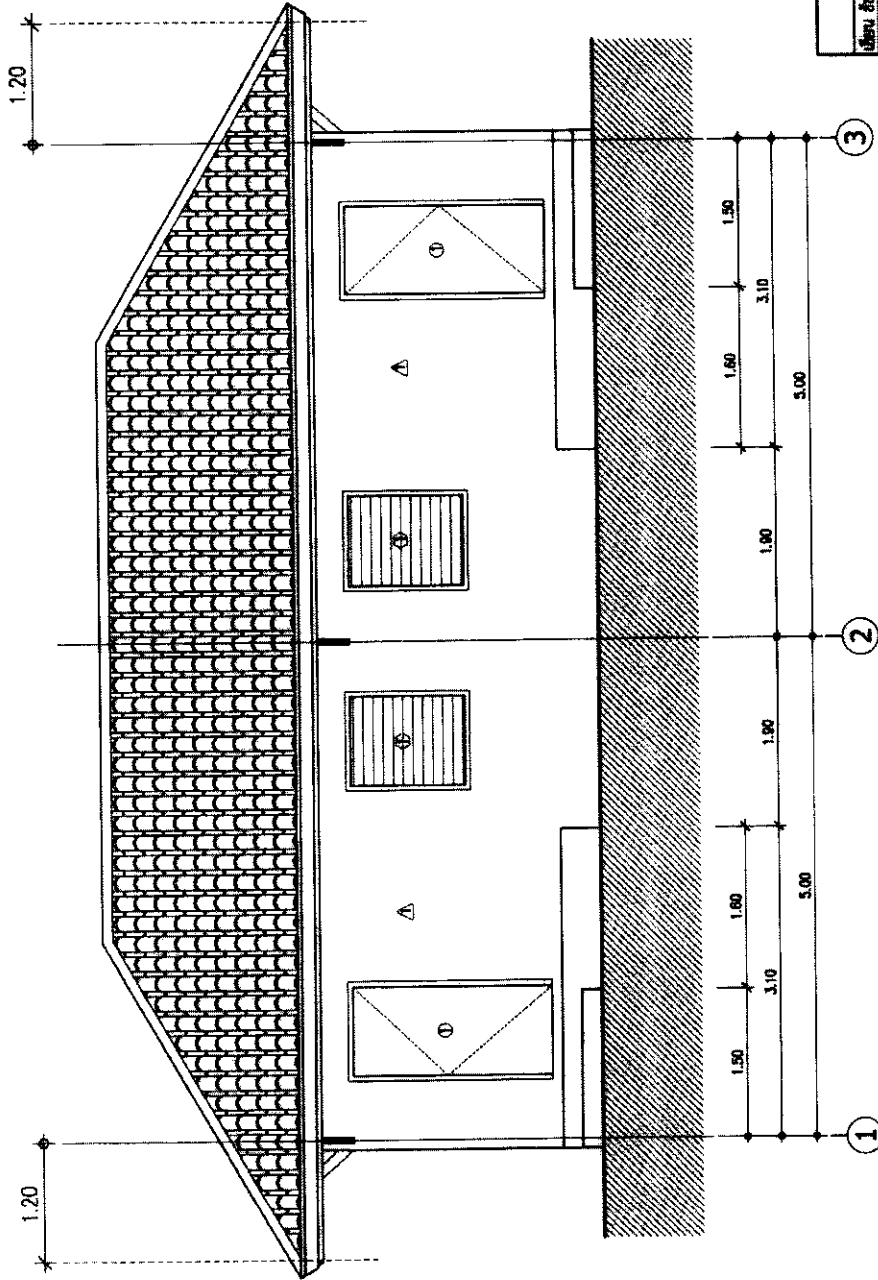

รูปที่ 1  
มาตราส่วน 1:50

ชื่อโครงการ		วันที่
บ้านหนองทราย 2	12-1	9, 2, 64
ผู้จัดทำ	ผู้ตรวจสอบ	
สมชาย งามเมือง	สมชาย งามเมือง	
หน้า	หน้า	
หน้า	หน้า	

**ផែនទីការកែសម្រួល**

ឈ្មោះគម្រោង	លេខគម្រោង	ឈ្មោះអ្នករៀបចំ	លេខអ្នករៀបចំ
ប្រតិបត្តិការ ២ កម្រិត ២ ជាន់ ៤.០០x១០.០០ ម.	២-៣	អ.ស.ក	០១២

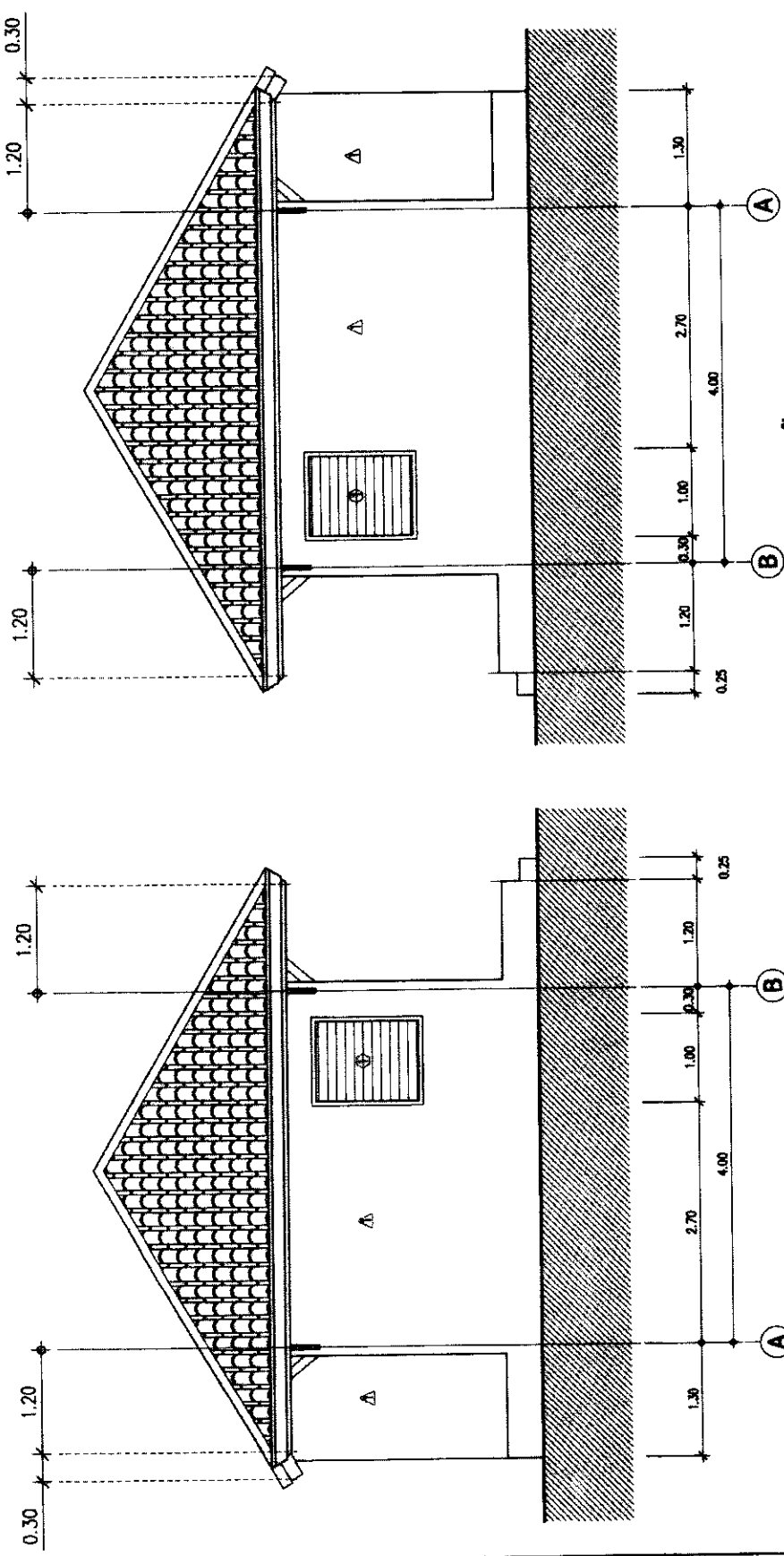

គម្រោង		កម្រិត	លេខគម្រោង
ឈ្មោះគម្រោង	លេខគម្រោង	ឈ្មោះអ្នករៀបចំ	លេខអ្នករៀបចំ
ប្រតិបត្តិការ ២ កម្រិត ២ ជាន់ ៤.០០x១០.០០ ម.	២-៣	អ.ស.ក	០១២
កាលបរិច្ឆេទ	ទីកន្លែង	ឈ្មោះអ្នកអនុម័ត	លេខអ្នកអនុម័ត
១៩៩៩	ភ្នំពេញ	អ.ស.ក	០១២

ផែនទី  
កម្រិត ២  
១:៥០

ផែនទី  
កម្រិត ២  
១:៥០

ផែនទីបែបបទសម្រាប់ប្រតិបត្តិការ

ឈ្មោះគម្រោង	លេខគម្រោង	កម្រិត	ទំហំ
សម្រាប់ប្រតិបត្តិការ	A-013	013	4.00x10.00 ម.
កម្រិត 4			

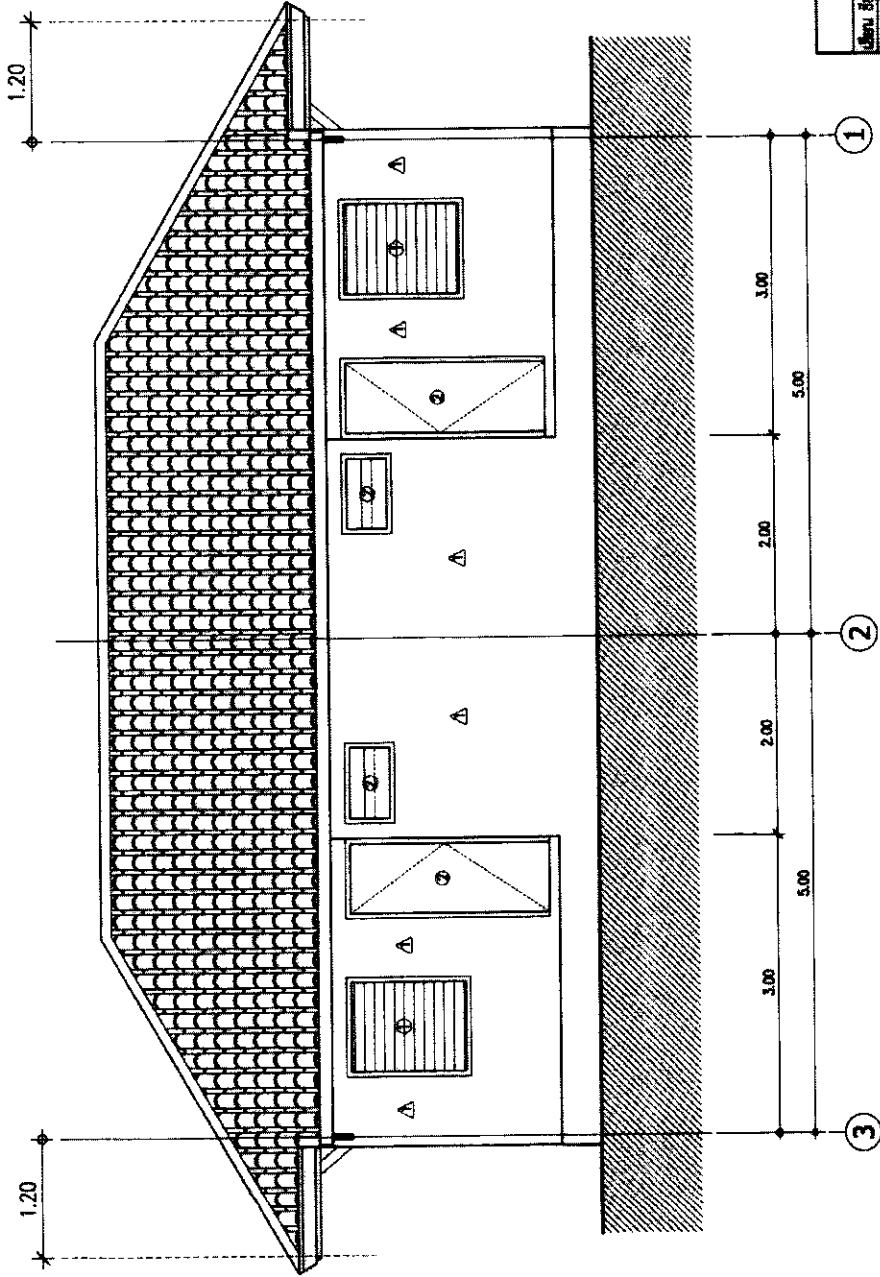

ផែនទីបែបបទ  
សម្រាប់ប្រតិបត្តិការ  
1:50

ឈ្មោះគម្រោង	លេខគម្រោង	កម្រិត	ទំហំ
សម្រាប់ប្រតិបត្តិការ	A-013	013	4.00x10.00 ម.
ឈ្មោះអ្នករៀបចំ	ឈ្មោះអ្នកគ្រប់គ្រង	កាលបរិច្ឆេទ	កាលបរិច្ឆេទ
		9, 2, 09	9, 2, 09

สำนักงานการวางแผนและออกแบบ

ชื่อโครงการ/อาคาร	ชื่อแบบ	แบบที่	มาตรา
-	-	A-014	014
ประเภทงาน 2 ครอบคลุม ขนาด 4.00x10.00 ม. แผนผังอาคาร-พื้นที่			

<p>ชื่อ: ประตูบานไม้ 90x200 มม.</p> <p>ประกอบ: ไม้เนื้อแข็ง 1 1/2 x 4" ขนาด 90x200 มม.</p> <p>ลูกบิด: ไม้เนื้อแข็ง 1" x 4" (ทาสี) ไม้เนื้อแข็งทาสี (สีขาว)</p> <p>บานพับ: -</p> <p>ขนาด: ไม้เนื้อแข็ง 2" x 4"</p> <p>อุปกรณ์: ประตูบานไม้บานเปิด 4" ขนาด 3 มม.</p>	<p>ชื่อ: ประตูบานไม้ 70x200 มม.</p> <p>ประกอบ: ไม้เนื้อแข็ง 1 1/2 x 4" ขนาด 70x200 มม.</p> <p>ลูกบิด: ไม้เนื้อแข็ง 1" x 4" (ทาสี) ไม้เนื้อแข็งทาสี (สีขาว)</p> <p>บานพับ: -</p> <p>ขนาด: ไม้เนื้อแข็ง 2" x 4"</p> <p>อุปกรณ์: ประตูบานไม้บานเปิด 4" ขนาด 3 มม.</p>
<p>ชื่อ: หน้าต่างบานไม้บานเปิด 90x200 มม.</p> <p>ประกอบ: -</p> <p>ลูกบิด: ประตูบานไม้บานเปิด 4" ขนาด 3 มม.</p> <p>บานพับ: -</p> <p>ขนาด: ไม้เนื้อแข็ง 2" x 4"</p> <p>อุปกรณ์: ประตูบานไม้บานเปิด 4" ขนาด 3 มม.</p>	<p>ชื่อ: หน้าต่างบานไม้บานเปิด 70x200 มม.</p> <p>ประกอบ: -</p> <p>ลูกบิด: ประตูบานไม้บานเปิด 4" ขนาด 3 มม.</p> <p>บานพับ: -</p> <p>ขนาด: ไม้เนื้อแข็ง 2" x 4"</p> <p>อุปกรณ์: ประตูบานไม้บานเปิด 4" ขนาด 3 มม.</p>

แบบแปลนอาคาร - หน้าตัด  
1:50

โครงการ/อาคาร			
ชื่อโครงการ	ชื่อแบบ	วันที่	หน้า
-	A-014	9/2/57	1
ผู้ร่าง	ผู้ตรวจสอบ	ผู้ควบคุมงาน	ผู้ควบคุมงาน
-	-	-	-

**สำนักการช่างและออกแบบ**

สำนักการช่างและออกแบบ	แบบที่	แผ่นที่
ช่างเขียน	A-015	015
1. ฝักบัวอาบน้ำ 2. กระจกบานใหญ่ 4.00x10.00 ม. 3. ประตูบานเลื่อนตู้เก็บของ		

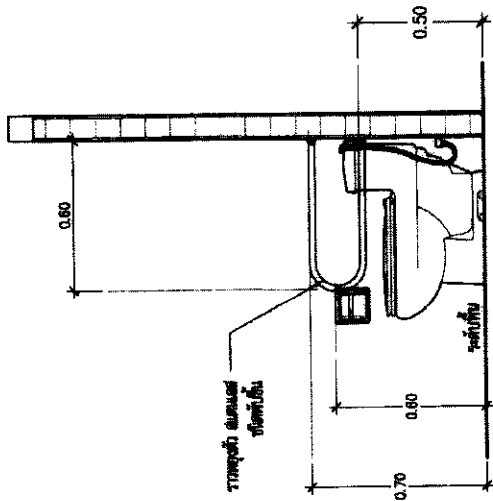

**ฝักบัวอาบน้ำ**  
ขนาด 1:20

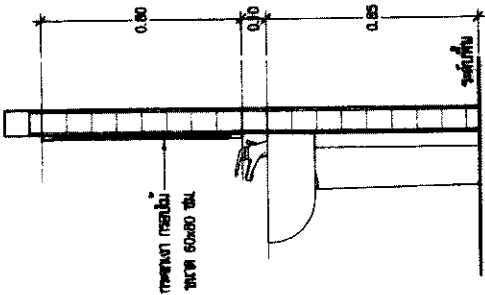

**ฝักบัวอาบน้ำ**  
ขนาด 1:20

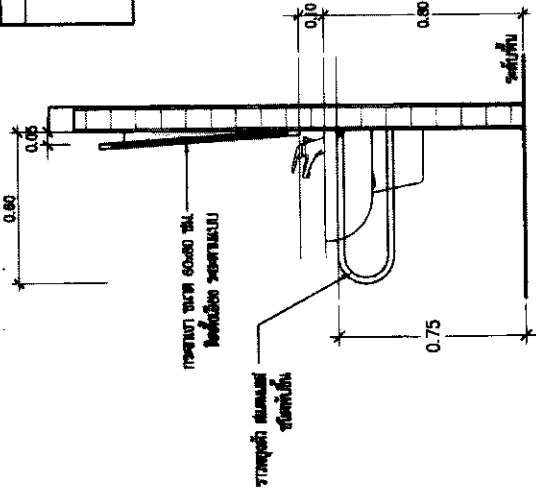

**ฝักบัวอาบน้ำ**  
ขนาด 1:20

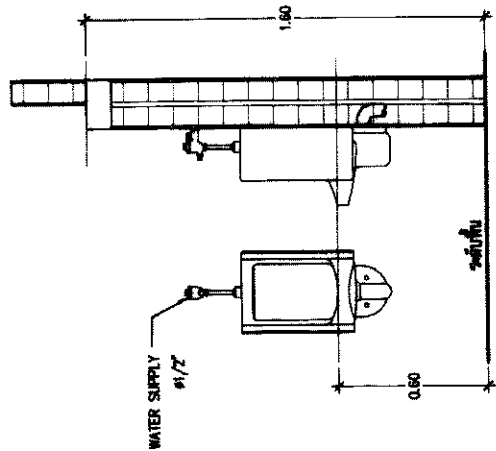

**โถ้วาน**  
ขนาด 1:20

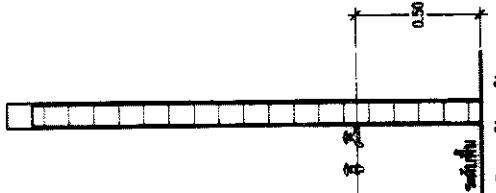

**โถ้วาน**  
ขนาด 1:20

**บริษัท สถาปัตย์ชุมชนสัมพันธ์**  
ขนาด 1:20

วิศวกรผู้ออกแบบ วิศวกรเขียน		วิศวกรควบคุม วิศวกรเขียน
วิศวกรเขียน วิศวกรเขียน	วิศวกรเขียน วิศวกรเขียน	วิศวกรเขียน วิศวกรเขียน
วิศวกรเขียน วิศวกรเขียน	วิศวกรเขียน วิศวกรเขียน	วิศวกรเขียน วิศวกรเขียน
วิศวกรเขียน วิศวกรเขียน	วิศวกรเขียน วิศวกรเขียน	วิศวกรเขียน วิศวกรเขียน

สำนักงานการประถมศึกษากรุงเทพมหานคร

สำนักงานเขตพื้นที่	เขตดุสิต	เขต	เขตดุสิต
รหัสเขต	1	รหัสโรงเรียน	1016
ปานศึกษาแผน 2 ครอบคลุม วิชา 4.00x10.00 ม. วิชาเพิ่มเติม 1 วิชาเพิ่มเติม 1			

ข้อที่ 1 วิชาเพิ่มเติม 1 วิชาเพิ่มเติม 1

ข้อ	รายละเอียด	คะแนน
1.	ความรู้ทั่วไป	
1.1	ความรู้เกี่ยวกับวิชาเพิ่มเติม 1	1.0
1.2	ความรู้เกี่ยวกับวิชาเพิ่มเติม 1	1.4
1.3	ความรู้เกี่ยวกับวิชาเพิ่มเติม 1	2.0
1.4	ความรู้เกี่ยวกับวิชาเพิ่มเติม 1	0.5
1.5	ความรู้เกี่ยวกับวิชาเพิ่มเติม 1	1.0
2.	การประเมินผล	
2.1	การประเมินผลวิชาเพิ่มเติม 1	2.0
2.2	การประเมินผลวิชาเพิ่มเติม 1	3.0
2.3	การประเมินผลวิชาเพิ่มเติม 1	3.0
2.4	การประเมินผลวิชาเพิ่มเติม 1	3.0
2.5	การประเมินผลวิชาเพิ่มเติม 1	10.0
2.6	การประเมินผลวิชาเพิ่มเติม 1	0.25
2.7	การประเมินผลวิชาเพิ่มเติม 1	0.5
3.	การประเมินผล	
3.1	การประเมินผลวิชาเพิ่มเติม 1	14%
3.2	การประเมินผลวิชาเพิ่มเติม 1	28%
3.3	การประเมินผลวิชาเพิ่มเติม 1	2%
4.	การประเมินผล	
4.1	การประเมินผลวิชาเพิ่มเติม 1	7.5
4.2	การประเมินผลวิชาเพิ่มเติม 1	5.0
4.3	การประเมินผลวิชาเพิ่มเติม 1	4.0
4.4	การประเมินผลวิชาเพิ่มเติม 1	4.0
4.5	การประเมินผลวิชาเพิ่มเติม 1	2.0
4.6	การประเมินผลวิชาเพิ่มเติม 1	3.0
4.7	การประเมินผลวิชาเพิ่มเติม 1	3.5

ชื่อผู้สอน	นาย ก. ก.	ชื่อโรงเรียน	โรงเรียน ก. ก.
ชื่อผู้ประเมิน	นาย ข. ข.	ชื่อโรงเรียน	โรงเรียน ข. ข.
ชื่อผู้ตรวจ	นาย ค. ค.	ชื่อโรงเรียน	โรงเรียน ค. ค.

ข้อกำหนดทั่วไปทางวิศวกรรมโครงสร้าง 2

สำนักงานการวางและออกแบบ		
สำนักงานโครงการ	ปีที่ออกแบบ	แผนที่
	S-002	017
บ้านพักเลขที่ 2 ถนนศรีวิชัย 4.00x10.00 ม. เขตเทศบาลเมืองหาดใหญ่ภาคใต้จังหวัดสงขลา 2		

หน้าดินตามเดิม  
D. 1.15 เมตร

กำหนดความสูงหน้าดิน (SD24)  $y = 2.400$  มม./ม.<sup>2</sup>  
กำหนดความสูงหน้าดิน (SD40)  $y = 4.000$  มม./ม.<sup>2</sup>

1. ความสูงหน้าดิน

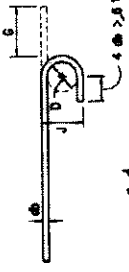

ความสูงหน้าดินตามเดิม

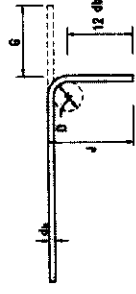

ความสูงหน้าดินตามเดิม

D = 6 ค. กำหนดหน้าดินตามเดิม

ความสูงหน้าดิน (ม.)	D	ความสูงหน้าดิน (ม.)	ความสูงหน้าดิน (ม.)	ความสูงหน้าดิน (ม.)	
0.00	5.5	11	7.5	12	15
0.05	6.0	12	8.0	13	16
0.10	7.5	13	8.5	14	17
0.15	9.0	14	10.0	15	18
0.20	10.5	15	11.5	16	19
0.25	12.0	16	13.0	17	20
0.30	13.5	17	14.5	18	21
0.35	15.0	18	16.0	19	22
0.40	16.5	19	17.5	20	23
0.45	18.0	20	19.0	21	24
0.50	19.5	21	20.5	22	25
0.55	21.0	22	22.0	23	26
0.60	22.5	23	23.5	24	27
0.65	24.0	24	25.0	25	28
0.70	25.5	25	26.5	26	29
0.75	27.0	26	28.0	27	30
0.80	28.5	27	29.5	28	31
0.85	30.0	28	31.0	29	32
0.90	31.5	29	32.5	30	33
0.95	33.0	30	34.0	31	34
1.00	34.5	31	35.5	32	35
1.05	36.0	32	37.0	33	36
1.10	37.5	33	38.5	34	37
1.15	39.0	34	40.0	35	38
1.20	40.5	35	41.5	36	39
1.25	42.0	36	43.0	37	40
1.30	43.5	37	44.5	38	41
1.35	45.0	38	46.0	39	42
1.40	46.5	39	47.5	40	43
1.45	48.0	40	49.0	41	44
1.50	49.5	41	50.5	42	45
1.55	51.0	42	52.0	43	46
1.60	52.5	43	53.5	44	47
1.65	54.0	44	55.0	45	48
1.70	55.5	45	56.5	46	49
1.75	57.0	46	58.0	47	50
1.80	58.5	47	59.5	48	51
1.85	60.0	48	61.0	49	52
1.90	61.5	49	62.5	50	53
1.95	63.0	50	64.0	51	54
2.00	64.5	51	65.5	52	55
2.05	66.0	52	67.0	53	56
2.10	67.5	53	68.5	54	57
2.15	69.0	54	70.0	55	58
2.20	70.5	55	71.5	56	59
2.25	72.0	56	73.0	57	60
2.30	73.5	57	74.5	58	61
2.35	75.0	58	76.0	59	62
2.40	76.5	59	77.5	60	63
2.45	78.0	60	79.0	61	64
2.50	79.5	61	80.5	62	65
2.55	81.0	62	82.0	63	66
2.60	82.5	63	83.5	64	67
2.65	84.0	64	85.0	65	68
2.70	85.5	65	86.5	66	69
2.75	87.0	66	88.0	67	70
2.80	88.5	67	89.5	68	71
2.85	90.0	68	91.0	69	72
2.90	91.5	69	92.5	70	73
2.95	93.0	70	94.0	71	74
3.00	94.5	71	95.5	72	75
3.05	96.0	72	97.0	73	76
3.10	97.5	73	98.5	74	77
3.15	99.0	74	100.0	75	78

2. ความสูงหน้าดินตามเดิม (ม.)

หน้าดิน	ความสูงหน้าดิน			ความสูงหน้าดิน			ความสูงหน้าดิน		
	หน้าดินตามเดิม	หน้าดินตามเดิม	หน้าดินตามเดิม	หน้าดินตามเดิม	หน้าดินตามเดิม	หน้าดินตามเดิม	หน้าดินตามเดิม	หน้าดินตามเดิม	หน้าดินตามเดิม
DB10	30	40	20	30	40	30	40	30	30
DB12	35	50	25	35	50	35	50	35	35
DB16	60	65	30	30	65	50	65	65	50
DB20	60	80	40	40	80	60	80	60	60
DB25	100	130	30	30	130	75	130	75	130

หมายเหตุ: หน้าดินตามเดิมที่กำหนดไว้เป็นค่าประมาณ หากพบหน้าดินจริง  
- หน้าดินจริงที่ต่ำกว่าค่าที่กำหนดไว้ ให้ปรับหน้าดินตามจริง  
- หน้าดินจริงที่สูงกว่าค่าที่กำหนดไว้ ให้ปรับหน้าดินตามจริง

ความสูงหน้าดินตามเดิม

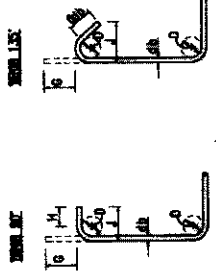

ความสูงหน้าดินตามเดิม

ความสูงหน้าดิน (ม.)	D	ความสูงหน้าดิน (ม.)	ความสูงหน้าดิน (ม.)	ความสูงหน้าดิน (ม.)	
0.00	2.5	4	6	5	4.5
0.05	3.5	5	7	6	5.5
0.10	4.0	7	8	7	6.5
0.15	5.0	8	11	10	8.0
0.20	6.5	10	15	13	12.0
0.25	12.0	20	28	22.0	17.0
0.30	15.0	32	40.0	23	21.0

H = 6 ค. กำหนดหน้าดินตามเดิม  
H = 12 ค. กำหนดหน้าดินตามเดิม

การวางผัง		การวางผัง	
หน้าดินตามเดิม	หน้าดินตามเดิม	หน้าดินตามเดิม	หน้าดินตามเดิม
หน้าดินตามเดิม	หน้าดินตามเดิม	หน้าดินตามเดิม	หน้าดินตามเดิม
หน้าดินตามเดิม	หน้าดินตามเดิม	หน้าดินตามเดิม	หน้าดินตามเดิม

ข้อกำหนดที่ส่งทางวิศวกรรมโครงสร้าง 3

สำนักงานวิศวกรรม		
สำนักงานเลขที่	แบบที่	แผ่นที่
-	S-003	018
บ้านพักเลขที่ 2 คอนกรีต ขนาด 4.00x10.00 ม. จัดทำแบบส่งทางวิศวกรรมโครงสร้าง 3		

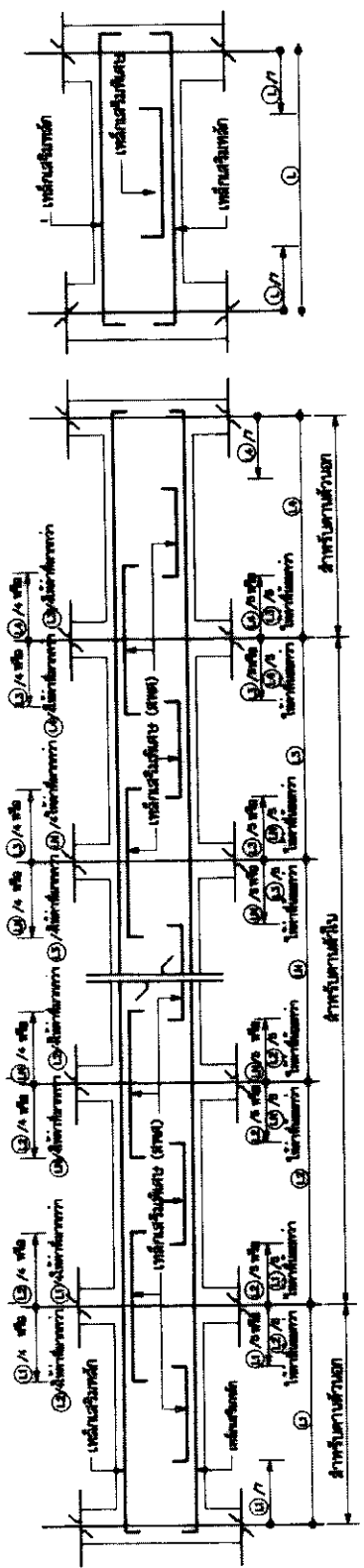

มาตรฐานการเสริมเหล็กคานทั่วไป

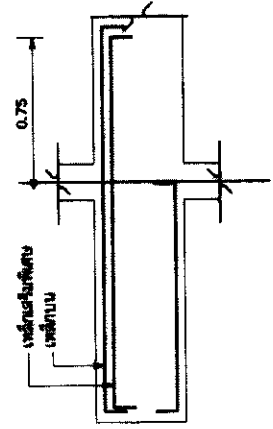

กรณี ส่งเหล็กมาในรูปคานที่ติดกัน

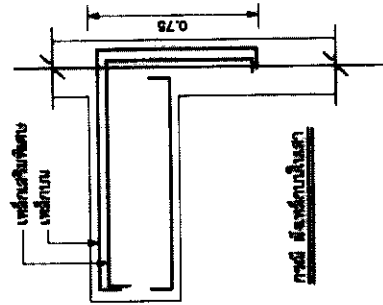

กรณี ส่งเหล็กมาในรูปเสา

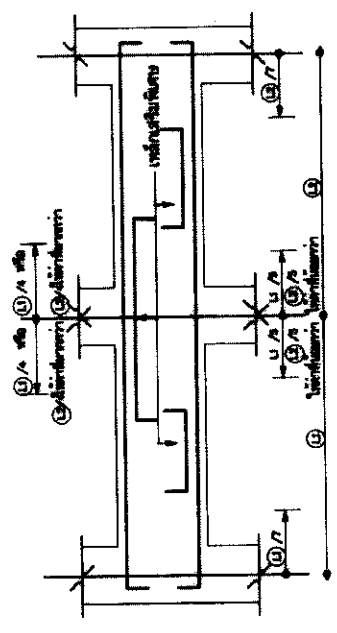

กรณี ส่งเหล็กมาในรูปคานที่ติดกัน

มาตรฐานการเสริมเหล็กคานยื่น

กรมทางหลวง		
เขียนด้วย	แก้ไขด้วย	พ.ว. ร.ว.ค.
ออกแบบ		ค.ร.ว.
ตรวจสอบ	27.1.1	8.12.64
อนุมัติ		9.2.64

สำนักงานคณะกรรมการการอุดมศึกษา

สำนักงานเขตพื้นที่การศึกษามหาสารคาม	แผนก	แผนก 019
วิทยาลัยการศึกษามหาสารคาม	แผนก	S-004
วิทยาลัยการศึกษามหาสารคาม 2 อาคารที่ 2 ตำบล 4,000x10,000 น. อำเภอเมืองมหาสารคาม จังหวัดมหาสารคาม		

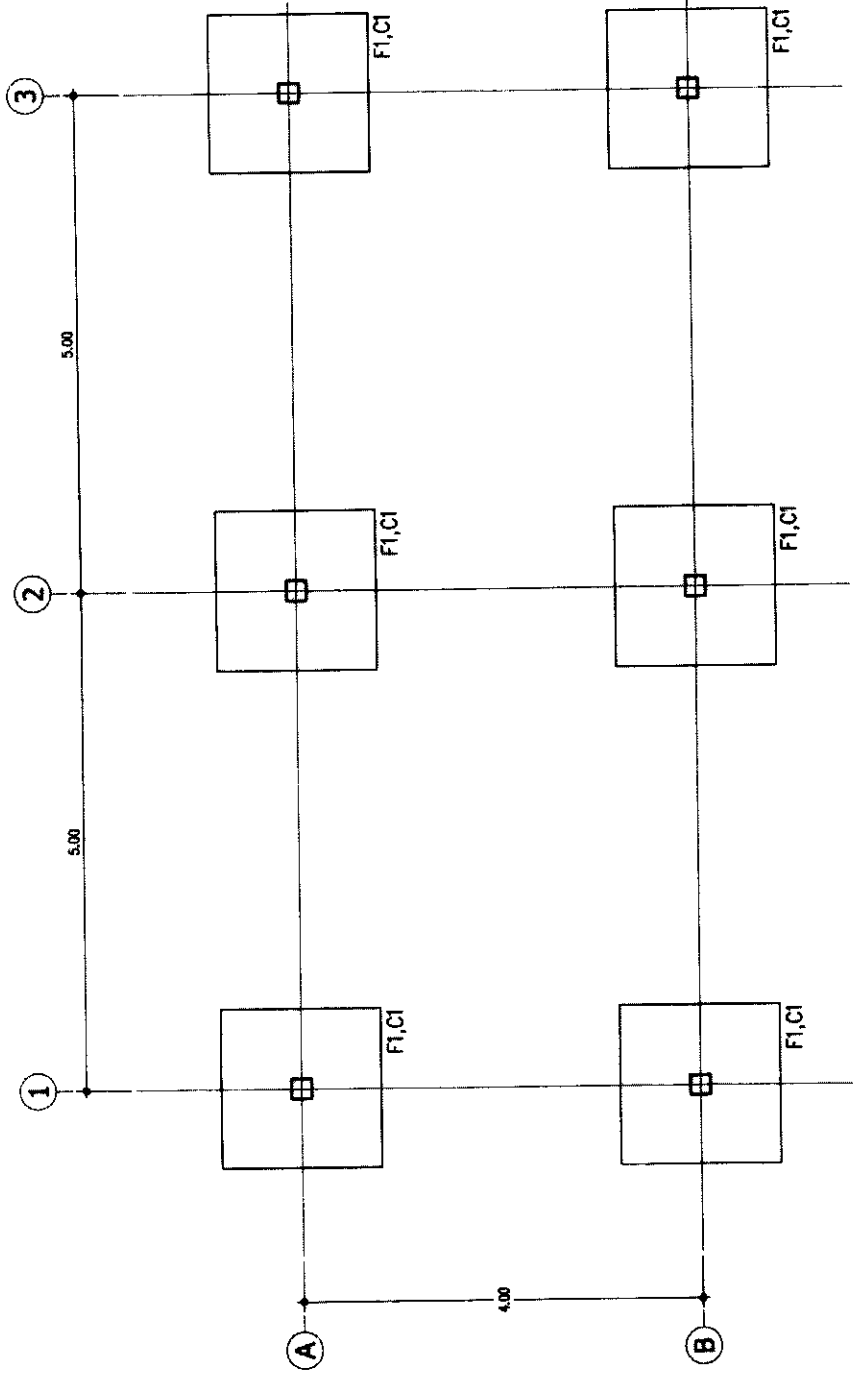

วิทยาลัยการศึกษามหาสารคาม แผนก 019		วันที่รับ	วันที่รับ
ชื่อ	ชื่อ	ชื่อ	ชื่อ
ชื่อ	ชื่อ	ชื่อ	ชื่อ
ชื่อ	ชื่อ	ชื่อ	ชื่อ

สำนักงานคณะกรรมการการอุดมศึกษา  
 1:50

สำเนาแปลร่างอาคาร

สำเนาแปลร่างอาคาร	ชื่อโครงการ	เลขที่
	บ้านเดี่ยว	S-005
		020

บ้านเดี่ยว 2 ห้องนอน ขนาด 4.00x10.00 ม.  
 บ้านเดี่ยว 2 ห้องนอน

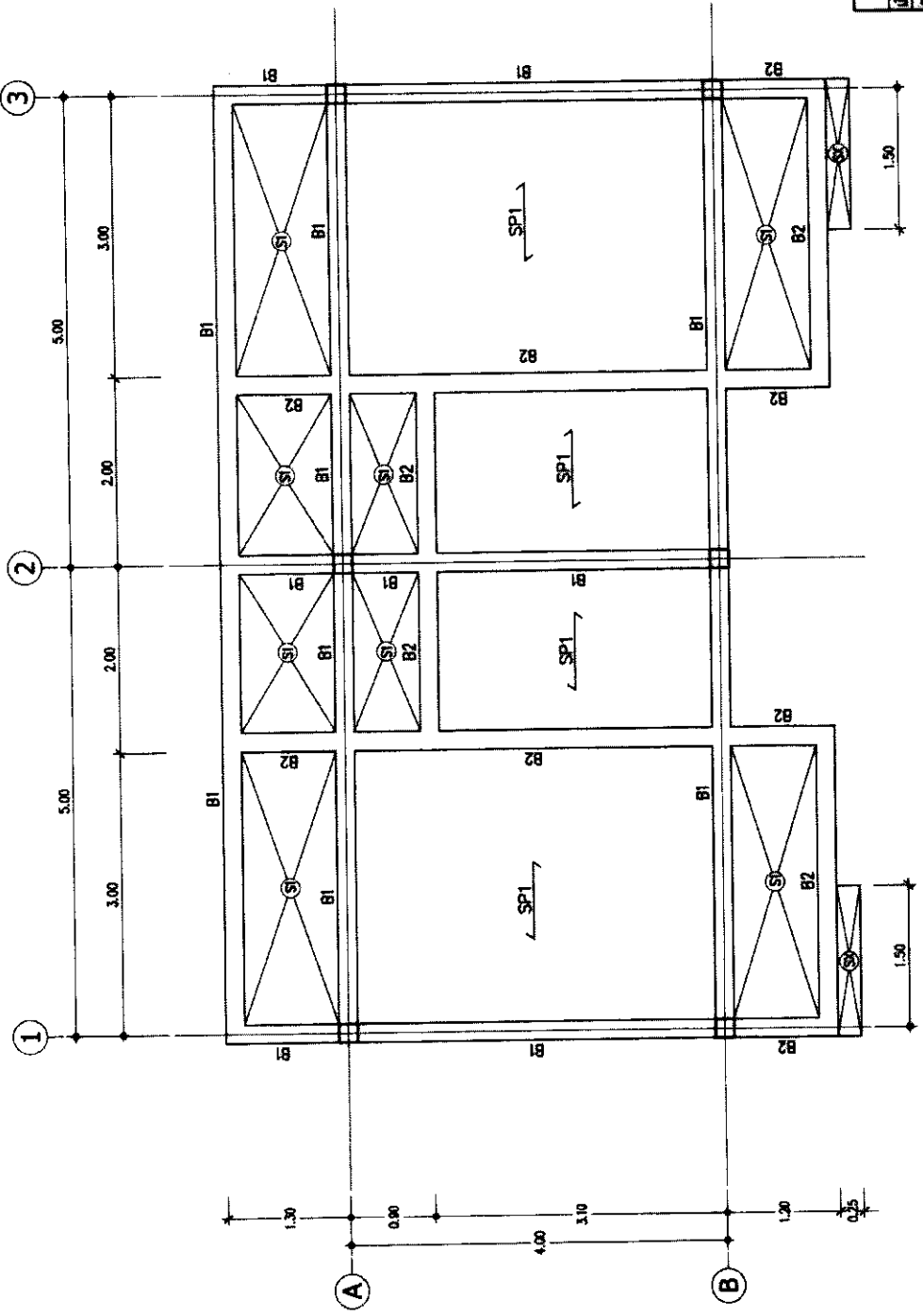

แปลร่างโดย  
 สถาปนิก

SP1 = วัสดุทนไฟ 250 kg/cm<sup>2</sup>

บ้านเดี่ยว 2 ห้องนอน  
 ขนาด 4.00x10.00 ม.

1:50

ชื่อโครงการ	เลขที่	วันที่
บ้านเดี่ยว	S-005	9.2.10
ชื่อสถาปนิก	ชื่อช่างเขียน	ชื่อช่างควบคุม

สำนักงานการชลประทาน

สำนักงานชลประทาน	แผนผัง	แบบ	แผ่นที่
-	-	S-006	021

บริเวณโครงการ 2. ท่อส่งน้ำ ขนาด 4.00x10.00 ม.  
 1. แผนการก่อสร้าง

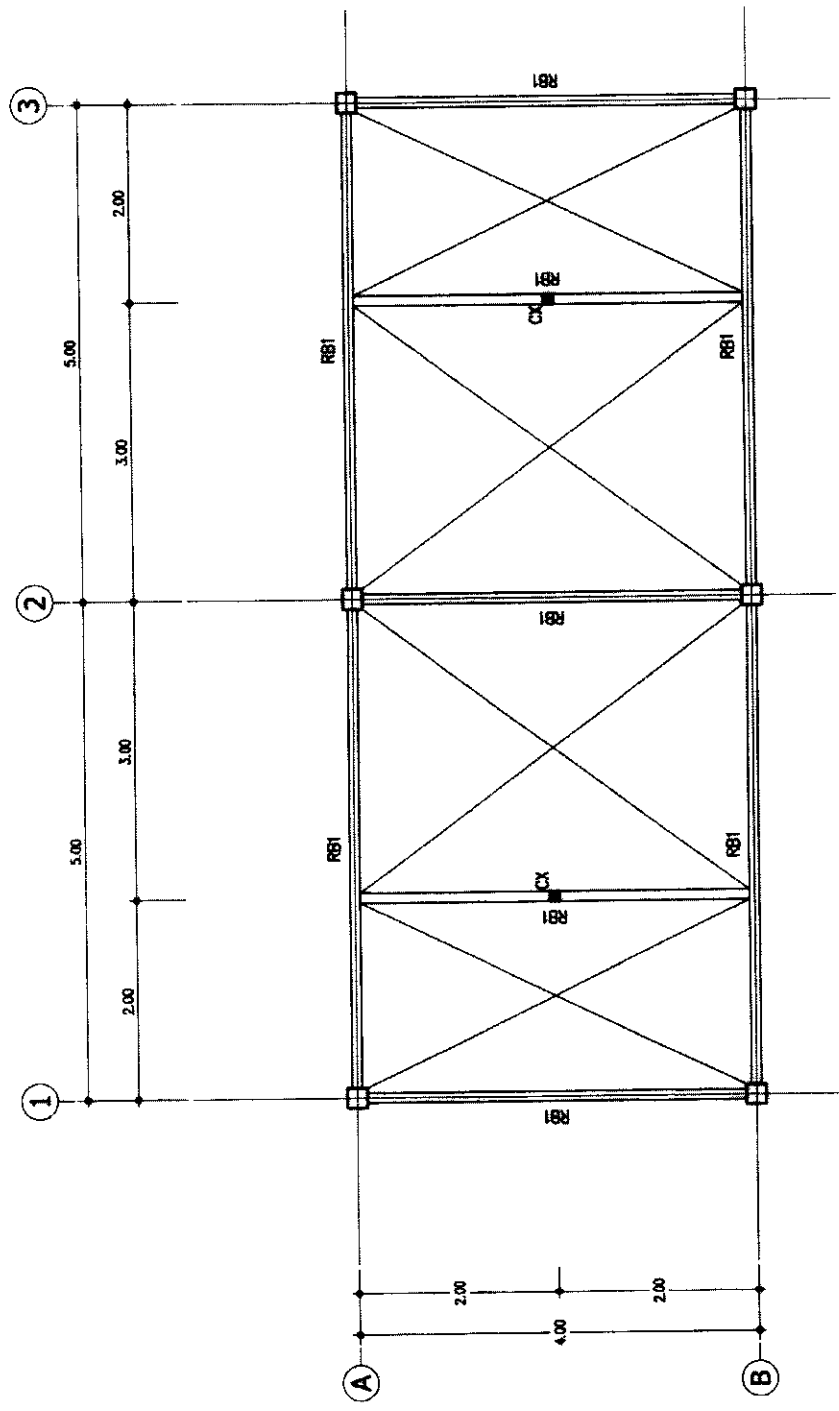

รายละเอียด  
 R81 - วัสดุเหล็ก 2C-125x50x20x3.2 mm.  
 CX - วัสดุเหล็ก 2C-125x50x20x3.2 mm.

สำนักงานการชลประทาน  
 1:50

โครงการชลประทาน	
ชื่อโครงการ	กรมชลประทาน
ชื่อแบบ	กรมชลประทาน
ผู้จัดทำแบบ	สำนักงานการชลประทาน
ตรวจสอบ	9/2/04
อนุมัติ	9/2/04

สำนักงานคณะกรรมการอาหารและยา

สำนักงานคณะกรรมการอาหารและยา	แบบที่	แผ่นที่
-	S-007	022

ใบสมัครยา 2 ชนิดชื่อ ยาลด 4.00x10.00 ม.  
แบบที่ 007/2018

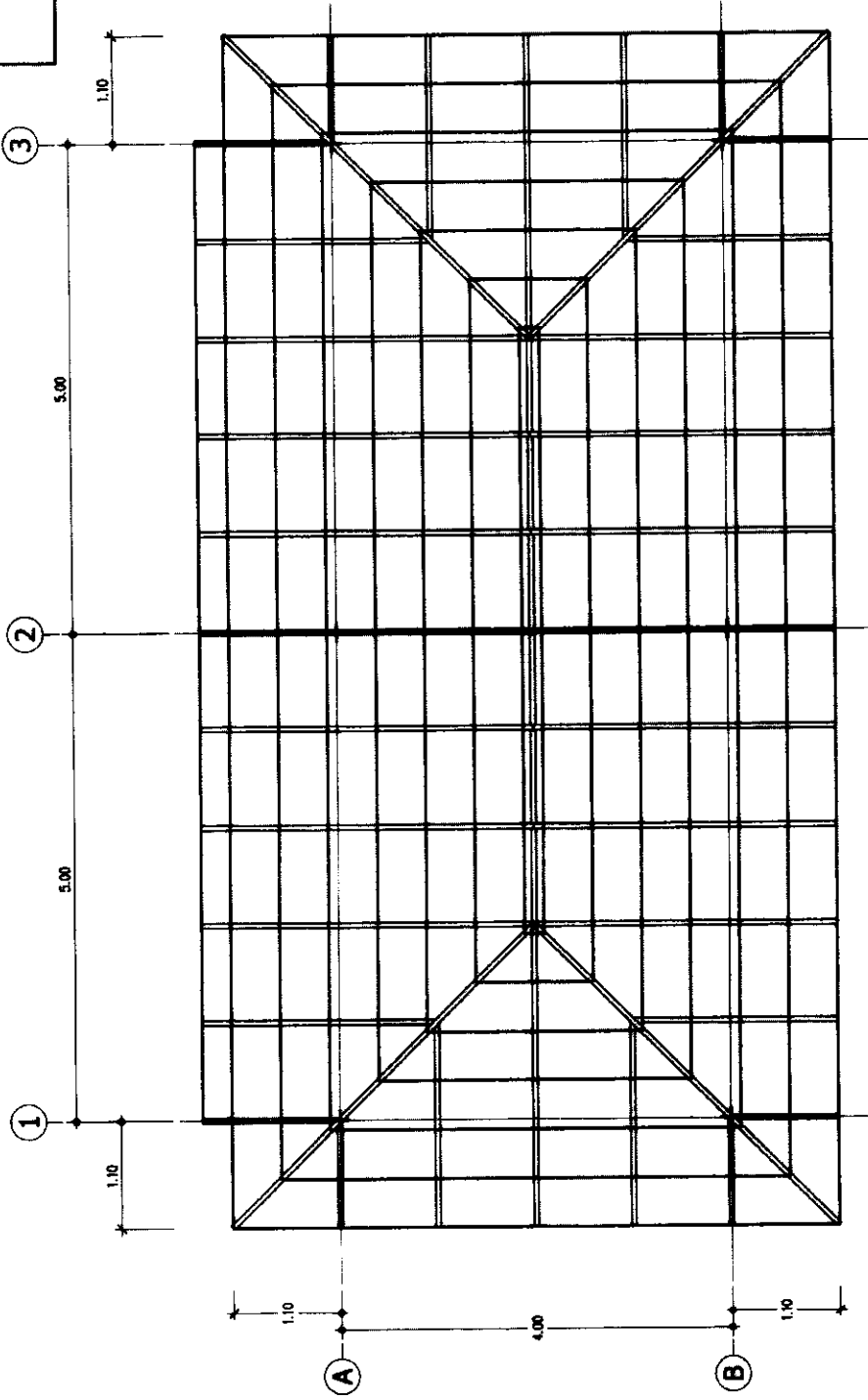

ชื่อโครงการ		วันที่
-		8, 2, 18
ผู้จัดทำ	ผู้ตรวจสอบ	วันที่
...	...	9, 2, 18

นายแพทย์สุวิทย์ นิมมานนิตย์  
1:50

ใช้เหล็ก Mild Steel ขนาดเส้นผ่านศูนย์กลาง 0.35 มม. (ใช้เส้นผ่านศูนย์กลาง)  
ขนาดหน้าตัดเหล็ก 20-125x50x20x3.2 มม.  
ขนาดหน้าตัดเหล็ก 20-125x50x20x3.2 มม.  
ขนาดหน้าตัดเหล็ก 20-125x50x20x3.2 มม.

ขนาดหน้าตัดเหล็ก 20-125x50x20x3.2 มม. @ 1.00 m.  
ขนาดหน้าตัดเหล็ก 20-125x50x20x3.2 มม.  
ขนาดหน้าตัดเหล็ก 20-125x50x20x3.2 มม.  
ขนาดหน้าตัดเหล็ก 20-125x50x20x3.2 มม. @ 0.50 m.

สำนักงานการผังเมือง

ชื่อโครงการ	ชื่อแบบ	แผ่นที่
	S-006	023
1. วัตถุประสงค์ 2. ครอบคลุม ขนาด 4.00x10.00 ม. 3. วัตถุประสงค์แบบ F1		

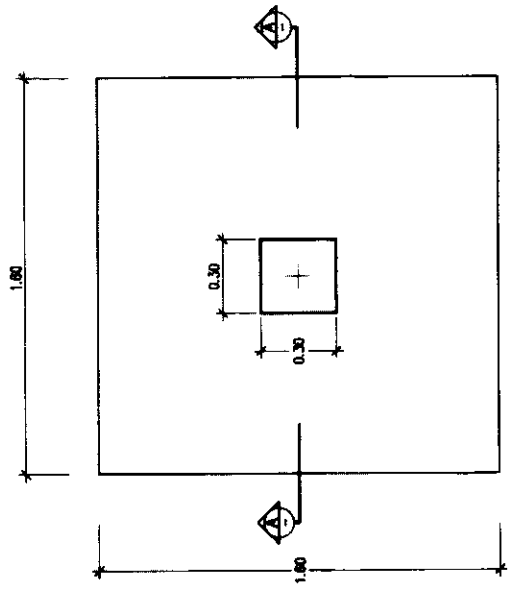

แบบแปลน F1 (ครึ่งแบบ)  
 สเกล 1:20

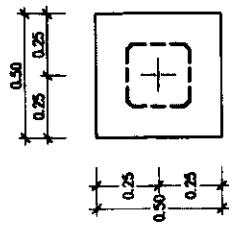

แบบแปลน F1 (ครึ่งแบบ)  
 สเกล 1:20

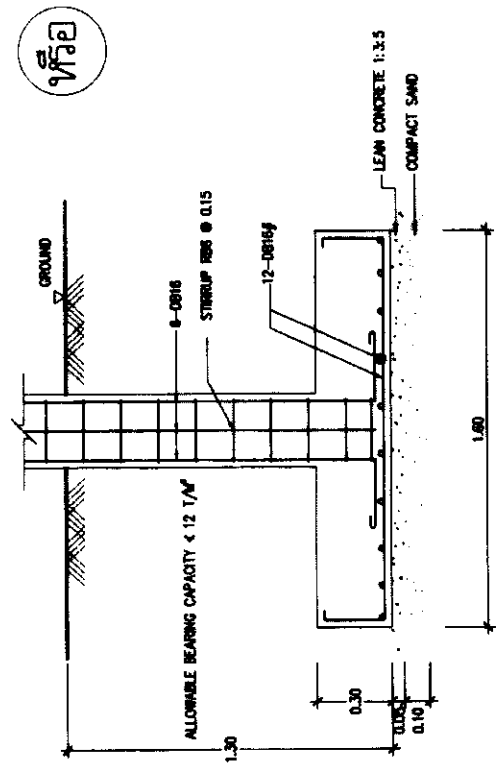

แบบแปลน F1 (ครึ่งแบบ)  
 สเกล 1:20

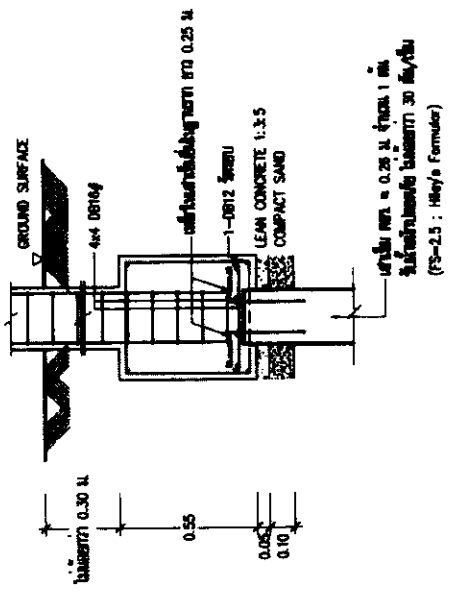

แบบแปลน F1 (ครึ่งแบบ)  
 สเกล 1:20

ชื่อโครงการ	ชื่อแบบ	แผ่นที่
	S-006	023
วันที่	วันที่	วันที่
ผู้ร่าง	ผู้ตรวจ	ผู้อนุมัติ
9.2.61	9.2.61	9.2.61

**สำนักงานวิศวกรรมโยธา**  
 2 ถนนสุขุมวิท เขต 4.00x10.00 ม.  
 อาคารพาณิชย์ 4 ชั้น

SCALE	1:20	C-1
FLOOR 1 - ROOF	<p>4-DB 16 mm. ST-#9 @ 0.15 m.</p>	
FOOTING - FLOOR 1	<p>6-DB 16 mm. ST-#9 @ 0.15 m.</p>	

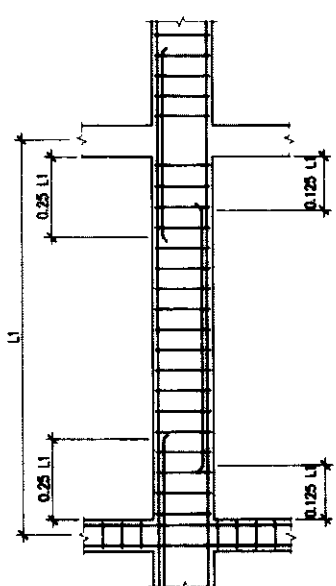

หน้าตัดกำแพงค้ำยัน

หน้าตัดค้ำยัน 1:20

B1			
CONTINUOUS OR CANTILEVER SECTION	MID SPAN SECTION	END SUPPORT SECTION	
<p>3-DB20 mm. RB9 @ 0.10 m. 2-DB20 mm.</p>	<p>2-DB20 mm. RB9 @ 0.15 m. 3-DB20 mm.</p>	<p>2-DB20 mm. RB9 @ 0.15 m. 2-DB20 mm.</p>	
B2			
CONTINUOUS OR CANTILEVER SECTION	MID SPAN SECTION	END SUPPORT SECTION	
<p>3-DB12 mm. RB9 @ 0.15 m. 2-DB12 mm.</p>	<p>2-DB12 mm. RB9 @ 0.15 m. 3-DB12 mm.</p>	<p>2-DB12 mm. RB9 @ 0.15 m. 2-DB12 mm.</p>	

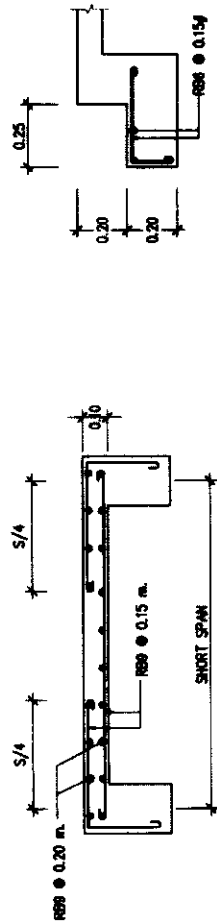

หน้าตัดค้ำยัน SI 1:20

หน้าตัดค้ำยัน SX 1:20

หน้าตัดค้ำยัน B1-B2 1:20

ชื่อผู้จัดทำ	ชื่อผู้ตรวจ	วันที่
ชื่อผู้รับใช้	ชื่อผู้รับใช้	วันที่
ชื่อผู้รับใช้	ชื่อผู้รับใช้	วันที่

**คำนำหน้าราคาแบบ**

คำนำหน้าราคาแบบ	แบบที่	แผ่นที่
	S-007	025
ปริมาณรวม 2 คอลัมน์ ขนาด 4.00x10.00 ม. รายละเอียดงานก่อสร้างตามแบบ (SP)		

**รายละเอียดงานก่อสร้าง**

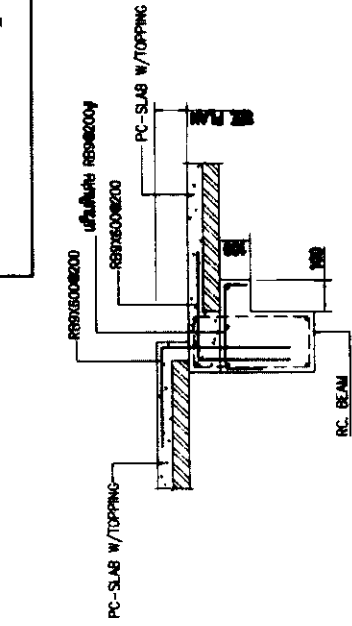

**SECTION @ PC-SLAB REPRESSION**

50 mm THICK CONCRETE TOPPING  
CONCRETE f<sub>c</sub> = 210 kg/cylinder

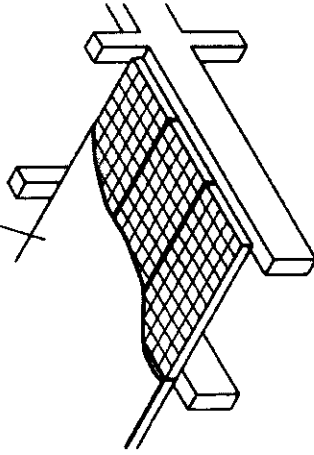

**แบบก่อสร้าง**

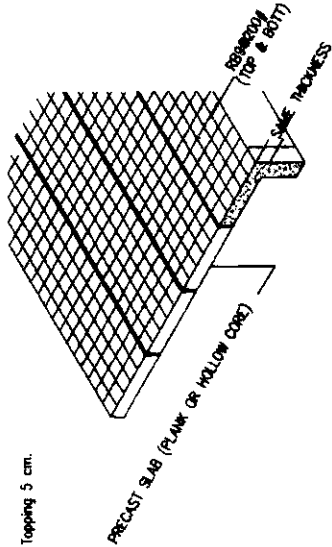

**RC BEAM WITH SIDE FLANGE**

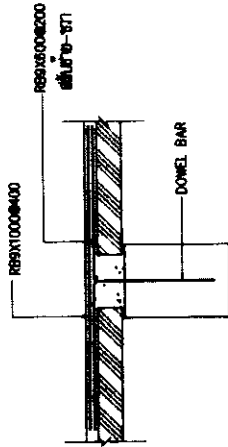

**TYPICAL DOWEL BAR DETAIL**

**รายละเอียดงานก่อสร้าง (SP)**

Wire mesh 4mm.Ø 0.20 m. + Topping 5 cm.  
or WIRE MESH EQUIVALENT

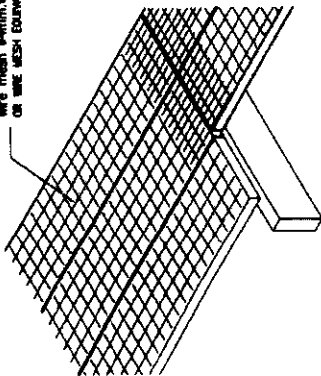

**RC SLAB ON RC BEAM**

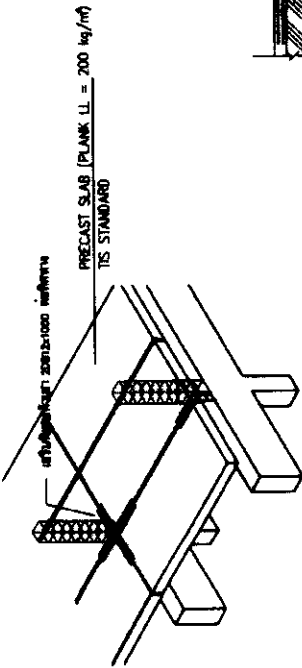

**ADDITIONAL REINFORCEMENT AT COLUMN LINE**

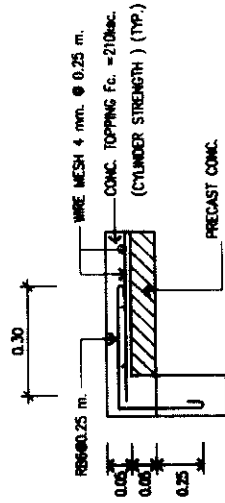

**EDGE PARALLEL PRECAST SLAB (TYP)**

คำนำหน้าราคาแบบ	แบบที่	แผ่นที่
	S-007	025
ปริมาณรวม	2 คอลัมน์	ขนาด 4.00x10.00 ม.
รายละเอียดงานก่อสร้าง	ตามแบบ (SP)	



**สำนักการช่าง**

สำนักการช่าง	ช่างควบคุม	แบบที่	แผ่นที่
		SN-001	027
บ้านเดี่ยว 2 ชั้น 2 ห้องนอน 2 ห้องน้ำ 4.00x10.00 ม. แปลนหน้าใช้แบบดังกล่าว			

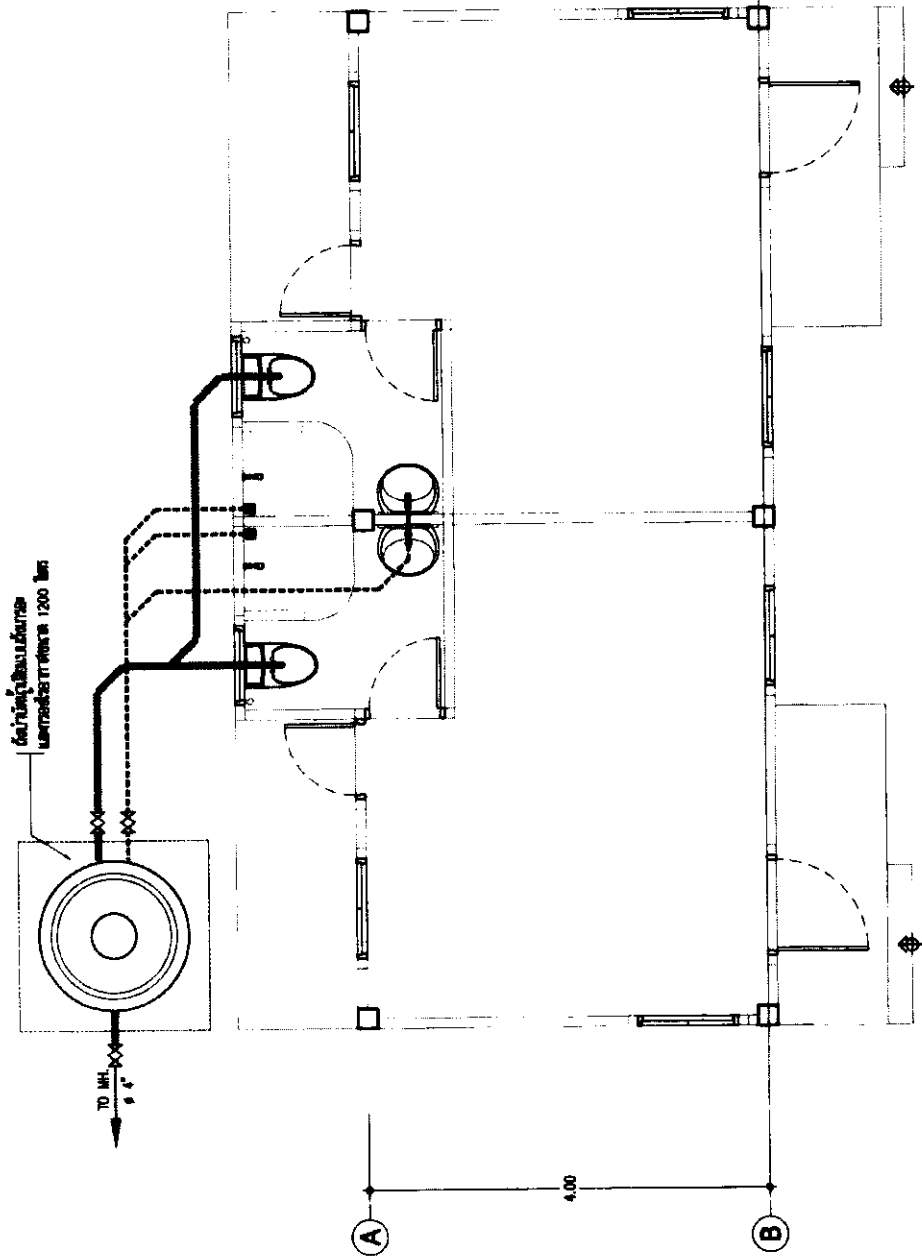
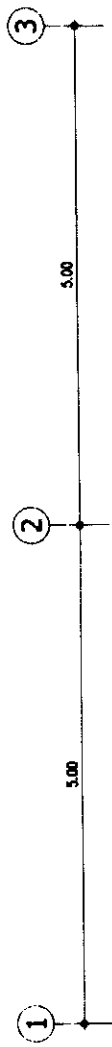

**แปลนหน้าบ้านเดี่ยว 2 ชั้น**  
หน้าบ้าน  
1:50

ชื่อโครงการ	บ้านเดี่ยว	วันที่รับ	8, 2, 64
ชื่อช่าง	สมชาย	วันที่ส่ง	9, 2, 64
ชื่อลูกค้า	สมชาย	วันที่รับ	
ชื่อช่าง	สมชาย	วันที่ส่ง	

ใช้ประตูบานบานเดี่ยว  
ขนาดกว้าง 1200 มม.

**สำนักงานการประปาส่วนภูมิภาค**

สำนักงานเขต	จังหวัด	แผนผัง	แผ่นที่
		SN-002	028
บ้านเลขที่ 2 ซอยศรีนคร 4.00x10.00 ม. แปดท่าเรือเมืองศรีนคร			

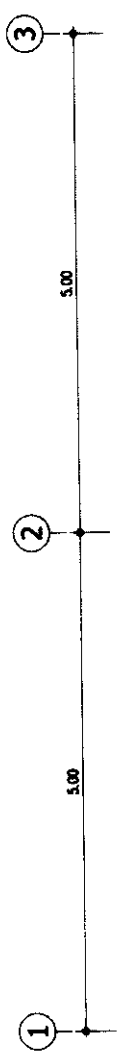

ใช้ท่อ PE 200 ขนาดความยาว 1000 มม.  
 ใช้ท่อ PVC 200 ขนาดความยาว 200 มม.  
 ใช้ท่อ PPR 200 ขนาดความยาว 200 มม.

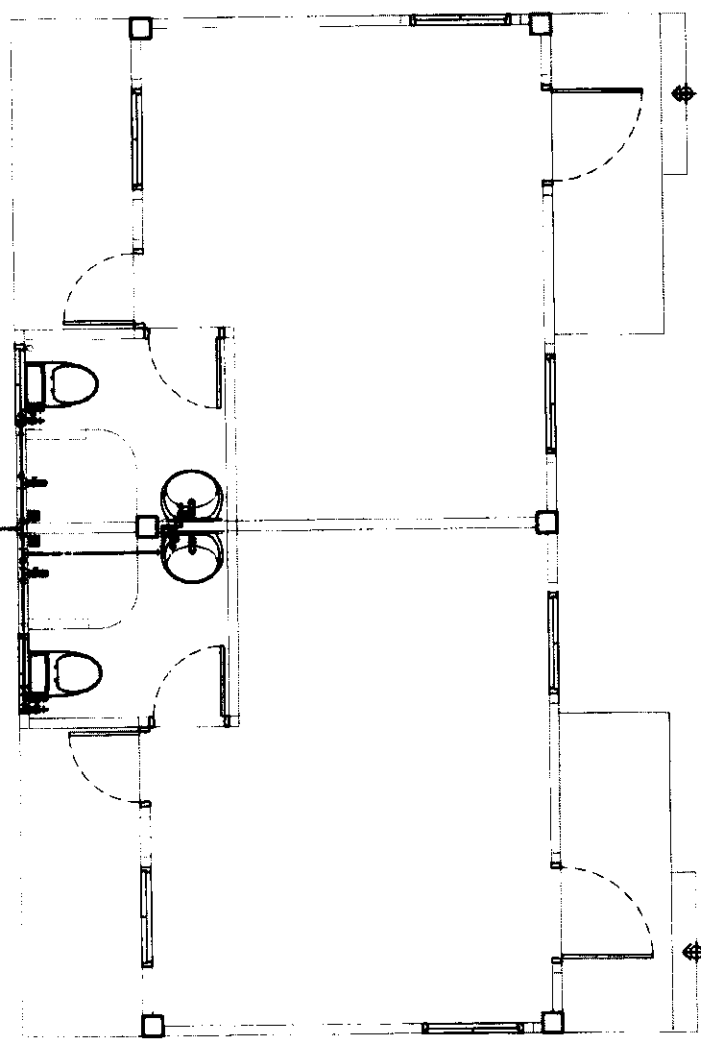

ใช้ท่อ PE 200 ขนาดความยาว 1000 มม.  
 ใช้ท่อ PVC 200 ขนาดความยาว 200 มม.  
 ใช้ท่อ PPR 200 ขนาดความยาว 200 มม.

**4**  
**2**  
**3**  
**1**

**แผนผังท่อประปา**  
 1:50

การตรวจเช็ค	
วันที่ตรวจ	วันที่
โดย	โดย
ชื่อ	ชื่อ
ตำแหน่ง	ตำแหน่ง
ตรวจ	ตรวจ