

ตารางแสดงวงเงินงบประมาณที่ได้รับจัดสรรและราคากลาง (ราคาอ้างอิง)
ในการจัดซื้อจัดจ้างที่มีใช้งานก่อสร้าง

1. ชื่อโครงการ โครงการจัดซื้อจัดจ้างครุภัณฑ์สำนักงานเพื่อใช้งานในส่วนสำรวจและ
ประเมินสภาพทาง ณ ศูนย์พัฒนาเทคโนโลยีงานทาง (Central Lab)
จำนวน 1 โครงการ

2. หน่วยงานเจ้าของโครงการ กองการพัสดุ กรมทางหลวง

3. วงเงินงบประมาณที่ได้รับจัดสรร.....750,000.-.....บาท

4. วันที่กำหนดราคากลาง (ราคาอ้างอิง) ณ วันที่..... ๒๑ ธ.ค. ๒๕๖๕
เป็นเงิน.....761,000.-.....บาท

5. แหล่งที่มาของราคากลาง (ราคาอ้างอิง)
สืบราคาจากท้องตลาด 3 ราย ดังนี้

5.1.....บริษัท เอ็นโพร อินสตรูเมนต์ จำกัด.....

5.2.....บริษัท อามี่นา คอร์ปอเรชั่น จำกัด.....

5.3.....บริษัท ไทยรีดค เพอร์เทค จำกัด.....

6. รายชื่อเจ้าหน้าที่ผู้กำหนดราคากลาง (ราคาอ้างอิง)

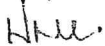
6.1 นายปรนิท จิตต์อารีกุล 

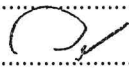
6.2 นายสันต์ พฤกษ์งามชล 

6.3 นางสุดารักษ์ สิทธิการทัย..... 

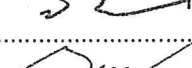
6.4 นายทินภัทร อุ้นใจเพื่อน..... 

6.5 นายกษิทธิ์พงศ์ อินสว่าง..... 

- เห็นชอบราคากลาง (ราคาอ้างอิง)

(ลงชื่อ)..... 

(นายเทพฤทธิ์ แก้วบุญมี)

(ตำแหน่ง) ผู้อำนวยการกองการพัสดุ

วันที่..... ๒๑ ธ.ค. ๒๕๖๕

รายละเอียดคุณลักษณะเฉพาะแบบประกาศประกวดราคาอิเล็กทรอนิกส์ชื่อเลขที่ eb2-1/ /2566

โครงการจัดซื้อจัดจ้างครุภัณฑ์สำนักงานเพื่อใช้งานในส่วนสำรวจและประเมินสภาพทาง ณ ศูนย์พัฒนาเทคโนโลยีงานทาง (Central Lab)
จำนวน 1 โครงการ มีรายละเอียดดังนี้

| คุณลักษณะเฉพาะของกรมทางหลวง | คุณลักษณะเฉพาะที่เสนอ |
|--|---|
| <p>รายการที่ 1 โต๊ะทำงานผู้บริหารตัว L ขนาด (ก x ย x ส) 80 x 220 x 75 ซม. (ขนาดท็อป 220 x 80 ซม.) พร้อมตู้ต่อด้านข้าง ขนาด (ก x ย x ส) 50 x 160 x 65 ซม. จำนวน 3 ชุด แต่ละชุด มีรายละเอียดดังนี้</p> <p>หมายเหตุ ติดตั้งที่ - ห้อง 2017 จำนวน 1 ตัว - ห้อง 2018 จำนวน 1 ตัว - ห้อง 2020 จำนวน 1 ตัว</p> | <p>รายการที่ 1 โต๊ะทำงานผู้บริหารตัว L ขนาด (ก x ย x ส) 80 x 220 x 75 ซม. (ขนาดท็อป 220 x 80 ซม.) พร้อมตู้ต่อด้านข้าง ขนาด (ก x ย x ส) 50 x 160 x 65 ซม. จำนวน 3 ชุด แต่ละชุด มีรายละเอียดดังนี้</p> |
| <p>รายการที่ 2 เก้าอี้ผู้บริหาร ขนาด (ก x ย x ส) 51 x 51 x 117 ซม. จำนวน 4 ตัว แต่ละตัวมีรายละเอียด</p> <p>หมายเหตุ ติดตั้งที่ - ห้อง 2017 จำนวน 1 ตัว - ห้อง 2018 จำนวน 1 ตัว - ห้อง 2019 จำนวน 1 ตัว</p> | <p>ชื่อ แบบ/รุ่น ประเทศ.....</p> <p>รายการที่ 2 เก้าอี้ผู้บริหาร ขนาด (ก x ย x ส) 51 x 51 x 117 ซม. จำนวน 4 ตัว แต่ละตัวมีรายละเอียด</p> |

(Handwritten signatures and initials)

| คุณลักษณะเฉพาะของกรมทางหลวง | คุณลักษณะเฉพาะที่เสนอ |
|---|---|
| <p>- ห้อง 2020 จำนวน 1 ตัว</p> <p>รายการที่ 3 ตู้เก็บเอกสารขนาด (ก x ย x ส) 40 x 240 x 80 ซม. จำนวน 3 ตู้ แต่ละตู้มีรายละเอียดดังนี้</p> <p>หมายเหตุ ติดตั้งที่ - ห้อง 2019 จำนวน 2 ตู้</p> <p>- พื้นที่สำหรับผู้มาติดต่อ จำนวน 1 ตู้</p> | <p>ยี่ห้อ แบบ/รุ่น ประเทศ.....</p> <p>รายการที่ 3 ตู้เก็บเอกสารขนาด (ก x ย x ส) 40 x 240 x 80 ซม. จำนวน 3 ตู้ แต่ละตู้มีรายละเอียดดังนี้</p> |
| <p>รายการที่ 4 ตู้โชว์ ขนาด (ก x ย x ส) 40 x 280 x 200 ซม. จำนวน 4 ตู้ แต่ละตู้มีรายละเอียดดังนี้</p> <p>หมายเหตุ ติดตั้งที่ - ห้อง 2017 จำนวน 1 ตู้</p> <p>- ห้อง 2018 จำนวน 1 ตู้</p> <p>- ห้อง 2019 จำนวน 1 ตู้</p> <p>- ห้อง 2020 จำนวน 1 ตู้</p> | <p>ยี่ห้อ แบบ/รุ่น ประเทศ.....</p> <p>รายการที่ 4 ตู้โชว์ ขนาด (ก x ย x ส) 40 x 280 x 200 ซม. จำนวน 4 ตู้ แต่ละตู้มีรายละเอียดดังนี้</p> <p>ยี่ห้อ แบบ/รุ่น ประเทศ.....</p> |



08.



| คุณลักษณะเฉพาะของกรมทางหลวง | คุณลักษณะเฉพาะที่เสนอ |
|--|---|
| <p>รายการที่ 5 แก้อั้วสำนักงาน ขนาด (ก x ย x ส) 45 x 49 x 94 ซม. จำนวน 8 ตัว แต่ละตัวมีรายละเอียด</p> <p>หมายเหตุ ติดตั้งที่ - ห้อง 2017 จำนวน 2 ตัว - ห้อง 2018 จำนวน 2 ตัว - ห้อง 2019 จำนวน 2 ตัว - ห้อง 2020 จำนวน 2 ตัว</p> | <p>รายการที่ 5 แก้อั้วสำนักงาน ขนาด (ก x ย x ส) 45 x 49 x 94 ซม. จำนวน 8 ตัว แต่ละตัวมีรายละเอียด</p> |
| <p>รายการที่ 6 โต๊ะประชุม ขนาด (ก x ย x ส) 120 x 240 x 75 ซม. จำนวน 1 ตัว มีรายละเอียดดังนี้</p> <p>หมายเหตุ ติดตั้งที่ - ห้อง 2019 จำนวน 1 ตัว</p> | <p>ชื่อ..... แบบ/รุ่น ประเทศ..... รายการที่ 6 โต๊ะประชุม ขนาด (ก x ย x ส) 120 x 240 x 75 ซม. จำนวน 1 ตัว มีรายละเอียดดังนี้</p> |
| <p>รายการที่ 7 แก้อั้วสำนักงาน ขนาด (ก x ย x ส) 48 x 48 x 105 ซม. จำนวน 6 ตัว แต่ละตัวรายละเอียด</p> <p>หมายเหตุ ติดตั้งที่ - ห้อง 2019 จำนวน 6 ตัว</p> | <p>ชื่อ..... แบบ/รุ่น ประเทศ..... รายการที่ 7 แก้อั้วสำนักงาน ขนาด (ก x ย x ส) 48 x 48 x 105 ซม. จำนวน 6 ตัว แต่ละตัวรายละเอียด</p> |







| คุณลักษณะเฉพาะของกรมทางหลวง | คุณลักษณะเฉพาะที่เสนอ |
|--|--|
| <p>รายการที่ 8 โตะทำงานผู้บริหารตัว L ขนาด (ก x ย x ส) 80 x 240 x 75 ซม. (ขนาดที่อป 220 x 80 ซม.) พร้อมตู้ต่อด้านข้าง ขนาด (ก x ย x ส) 50 x 160 x 65 ซม. จำนวน 1 ชุด มีรายละเอียดดังนี้</p> <p>หมายเหตุ ติดตั้งที่ - ห้อง 2019 จำนวน 1 ชุด</p> | <p>รายการที่ 8 โตะทำงานผู้บริหารตัว L ขนาด (ก x ย x ส) 80 x 240 x 75 ซม. (ขนาดที่อป 220 x 80 ซม.) พร้อมตู้ต่อด้านข้าง ขนาด (ก x ย x ส) 50 x 160 x 65 ซม. จำนวน 1 ชุด มีรายละเอียดดังนี้</p> <p>ยี่ห้อ แบบ/รุ่น ประเทศ.....</p> |
| <p>รายการที่ 9 เคาน์เตอร์ประชาสัมพันธ์ขนาด (ก x ย x ส) 60 x 320 x 105 ซม. พร้อมตู้เก็บเอกสารล้อเลื่อน จำนวน 1 ชุด มีรายละเอียดดังนี้</p> | <p>รายการที่ 9 เคาน์เตอร์ประชาสัมพันธ์ขนาด (ก x ย x ส) 60 x 320 x 105 ซม. พร้อมตู้เก็บเอกสารล้อเลื่อน จำนวน 1 ชุด มีรายละเอียดดังนี้</p> <p>ยี่ห้อ แบบ/รุ่น ประเทศ.....</p> |
| <p>หมายเหตุ ติดตั้งที่ - พื้นที่สำหรับผู้มาติดต่อ จำนวน 1 ชุด</p> | <p>ยี่ห้อ แบบ/รุ่น ประเทศ.....</p> |
| <p>รายการที่ 10 เก้าอี้สำนักงาน ขนาด (ก x ย x ส) 49 x 45 x 94 ซม. จำนวน 14 ตัว แต่ละตัวมีรายละเอียดดังนี้</p> | <p>รายการที่ 10 เก้าอี้สำนักงาน ขนาด (ก x ย x ส) 49 x 45 x 94 ซม. จำนวน 14 ตัว แต่ละตัวมีรายละเอียดดังนี้</p> |
| <p>หมายเหตุ ติดตั้งที่ - ห้อง 2021 จำนวน 14 ตัว</p> | <p>ยี่ห้อ แบบ/รุ่น ประเทศ.....</p> |







| คุณลักษณะเฉพาะของกรมทางหลวง | คุณลักษณะเฉพาะที่เสนอ |
|---|---|
| <p>รายการที่ 11 ตู้เก็บเอกสาร ขนาด (ก x ย x ส) 60 x 240 x 80 ซม. จำนวน 1 ตู้ มีรายละเอียดดังนี้</p> <p>หมายเหตุ ติดตั้งที่ - ห้อง 2021 จำนวน 1 ตู้</p> <p>รายการที่ 12 โต๊ะประชุม ขนาด (ก x ย x ส) 140 x 300 x 75 ซม. จำนวน 1 ตัว มีรายละเอียดดังนี้</p> <p>หมายเหตุ ติดตั้งที่ - ห้อง 2022 จำนวน 1 ตัว</p> <p>รายการที่ 13 เก้าอี้สำนักงาน ขนาด (ก x ย x ส) 48 x 48 x 105 ซม. จำนวน 11 ตัว แต่ละตัวมีรายละเอียดดังนี้</p> <p>หมายเหตุ ติดตั้งที่ - ห้อง 2022 จำนวน 7 ตัว - ห้อง 2023 จำนวน 4 ตัว</p> | <p>รายการที่ 11 ตู้เก็บเอกสาร ขนาด (ก x ย x ส) 60 x 240 x 80 ซม. จำนวน 1 ตู้ มีรายละเอียดดังนี้</p> <p>ยี่ห้อ แบบ/รุ่น ประเทศ.....</p> <p>รายการที่ 12 โต๊ะประชุม ขนาด (ก x ย x ส) 140 x 300 x 75 ซม. จำนวน 1 ตัว มีรายละเอียดดังนี้</p> <p>ยี่ห้อ แบบ/รุ่น ประเทศ.....</p> <p>รายการที่ 13 เก้าอี้สำนักงาน ขนาด (ก x ย x ส) 48 x 48 x 105 ซม. จำนวน 11 ตัว แต่ละตัวมีรายละเอียดดังนี้</p> <p>ยี่ห้อ แบบ/รุ่น ประเทศ.....</p> |







| คุณลักษณะเฉพาะของกรมทางหลวง | คุณลักษณะเฉพาะที่เสนอ |
|--|--|
| <p>รายการที่ 14 โตะประชุม ขนาด (ก x ย x ส) 60 x 160 x 75 ซม. จำนวน 6 ตัว แต่ละตัวมีรายละเอียดดังนี้</p> <p>หมายเหตุ ติดตั้งที่ - ห้อง 2021 จำนวน 6 ตัว</p> | <p>รายการที่ 14 โตะประชุม ขนาด (ก x ย x ส) 60 x 160 x 75 ซม. จำนวน 6 ตัว แต่ละตัวมีรายละเอียดดังนี้</p> <p>ยี่ห้อ แบบ/รุ่น ประเทศ.....</p> |
| <p>รายการที่ 15 โตะประชุม ขนาด (ก x ย x ส) 60 x 200 x 75 ซม. จำนวน 1 ตัว มีรายละเอียดดังนี้</p> <p>หมายเหตุ ติดตั้งที่ - ห้อง 2021 จำนวน 1 ตัว</p> | <p>รายการที่ 15 โตะประชุม ขนาด (ก x ย x ส) 60 x 200 x 75 ซม. จำนวน 1 ตัว มีรายละเอียดดังนี้</p> <p>ยี่ห้อ แบบ/รุ่น ประเทศ.....</p> |
| <p>รายการที่ 16 เก้าอี้ผู้บริหาร ขนาด (ก x ย x ส) 50 x 50 x 116 ซม. จำนวน 1 ตัว มีรายละเอียดดังนี้</p> <p>หมายเหตุ ติดตั้งที่ - ห้อง 2021 จำนวน 1 ตัว</p> | <p>รายการที่ 16 เก้าอี้ผู้บริหาร ขนาด (ก x ย x ส) 50 x 50 x 116 ซม. จำนวน 1 ตัว มีรายละเอียดดังนี้</p> <p>ยี่ห้อ แบบ/รุ่น ประเทศ.....</p> |

Huu



นส.



| คุณลักษณะเฉพาะของกรมทางหลวง | คุณลักษณะเฉพาะที่เสนอ |
|--|---|
| <p>รายการที่ 17 ชุดโต๊ะทำงาน ขนาด (ก x ย x ส) 60 x 140 x 75 ซม. พร้อมตู้เก็บเอกสารล้อเลื่อน ขนาด (ก x ย x ส) 40 x 40 x 61 ซม. จำนวน 4 ชุด แต่ละชุดมีรายละเอียดดังนี้</p> <p>หมายเหตุ ติดตั้งที่ - ห้อง 2023 จำนวน 4 ตัว</p> <p>รายการที่ 18 งานติดตั้งไม้เทียมตกแต่งผนังห้องฝึกอบรม ขนาด 635 x 425 ซม. (เว้นช่องสี่เหลี่ยมตรงกลาง ขนาด 230 x 360 ซม.) จำนวน 1 งาน มีรายละเอียดดังนี้</p> <p>หมายเหตุ ติดตั้งที่ - ห้อง 2021 จำนวน 1 งาน</p> <p>รายการที่ 19 งานติดตั้งไม้เทียมตกแต่งผนังฝ่ายบริการผู้มารับบริการ ขนาด 480 x 285 ซม. พร้อมป้ายตัวอักษรตามแบบ จำนวน 1 งาน มีรายละเอียดดังนี้</p> <p>หมายเหตุ ติดตั้งที่ - พื้นที่สำหรับผู้มาติดต่อ จำนวน 1 งาน</p> | <p>รายการที่ 17 ชุดโต๊ะทำงาน ขนาด (ก x ย x ส) 60 x 140 x 75 ซม. พร้อมตู้เก็บเอกสารล้อเลื่อน ขนาด (ก x ย x ส) 40 x 40 x 61 ซม. จำนวน 4 ชุด แต่ละชุดมีรายละเอียดดังนี้</p> <p>ยี่ห้อ แบบ/รุ่น ประเทศ.....</p> <p>รายการที่ 18 งานติดตั้งไม้เทียมตกแต่งผนังห้องฝึกอบรม ขนาด 635 x 425 ซม. (เว้นช่องสี่เหลี่ยมตรงกลาง ขนาด 230 x 360 ซม.) จำนวน 1 งาน มีรายละเอียดดังนี้</p> <p>ยี่ห้อ แบบ/รุ่น ประเทศ.....</p> <p>รายการที่ 19 งานติดตั้งไม้เทียมตกแต่งผนังฝ่ายบริการผู้มารับบริการ ขนาด 480 x 285 ซม. พร้อมป้ายตัวอักษรตามแบบ จำนวน 1 งาน มีรายละเอียดดังนี้</p> <p>ยี่ห้อ แบบ/รุ่น ประเทศ.....</p> |







| คุณลักษณะเฉพาะของกรมทางหลวง | คุณลักษณะเฉพาะที่เสนอ |
|---|---|
| <p>รายการที่ 20 เครื่องมัลติมีเดียโปรเจคเตอร์ จำนวน 1 เครื่อง มีรายละเอียดดังนี้</p> <p>รายการที่ 21 โทรทัศน์แอลอีดี (LED TV) แบบ Smart TV พร้อมขาตั้ง จำนวน 2 ชุด แต่ละชุดมีรายละเอียดดังนี้</p> | <p>รายการที่ 20 เครื่องมัลติมีเดียโปรเจคเตอร์ จำนวน 1 เครื่อง มีรายละเอียดดังนี้</p> <p>ยี่ห้อ แบบ/รุ่น ประเทศ.....</p> <p>รายการที่ 21 โทรทัศน์แอลอีดี (LED TV) แบบ Smart TV พร้อมขาตั้ง จำนวน 2 ชุด แต่ละชุดมีรายละเอียดดังนี้</p> <p>ยี่ห้อ แบบ/รุ่น ประเทศ.....</p> |
| <p>รายการที่ 22 ชุดอุปกรณ์เชื่อมต่อการประชุมออนไลน์ จำนวน 1 ชุด ประกอบด้วยดังนี้</p> <ol style="list-style-type: none"> 1. กล้องประชุมออนไลน์ 1 ตัว 2. ชุดไมโครโฟนและลำโพงประชุมออนไลน์ 1 ตัว | <p>รายการที่ 22 ชุดอุปกรณ์เชื่อมต่อการประชุมออนไลน์ จำนวน 1 ชุด ประกอบด้วยดังนี้</p> <p>ยี่ห้อ แบบ/รุ่น ประเทศ.....</p> <p>ยี่ห้อ แบบ/รุ่น ประเทศ.....</p> |

Huu

ab.

รชช.

| คุณลักษณะเฉพาะของกรมทางหลวง | คุณลักษณะเฉพาะที่เสนอ |
|---|--|
| <p>รายการที่ 23 ชุดระบบเครื่องเสียงสำหรับฝีกอบรม จำนวน 1 ชุด</p> <p>ประกอบไปด้วยดังนี้</p> <ol style="list-style-type: none"> 1. เครื่องขยายเสียง 1 ตัว 2. ชุดอุปกรณ์ไมโครโฟนแบบไร้สาย 1 ชุด 3. ลำโพง จำนวน 2 ตัว <p>หมายเหตุ ติดตั้งที่ - ห้อง 2021</p> <p>รายการที่ 24 ตู้แช่ จำนวน 1 ตู้ มีรายละเอียดดังนี้</p> | <p>รายการที่ 23 ชุดระบบเครื่องเสียงสำหรับฝีกอบรม จำนวน 1 ชุด</p> <p>ประกอบไปด้วยดังนี้</p> <p>ยี่ห้อ แบบ/รุ่น ประเทศ.....</p> <p>ยี่ห้อ แบบ/รุ่น ประเทศ.....</p> <p>ยี่ห้อ แบบ/รุ่น ประเทศ.....</p> <p>รายการที่ 24 ตู้แช่ จำนวน 1 ตู้ มีรายละเอียดดังนี้</p> <p>ยี่ห้อ แบบ/รุ่น ประเทศ.....</p> |

หิว

๐

๐๘.

๐๖

๐๖๖

| คุณลักษณะเฉพาะของกรมทางหลวง | คุณลักษณะเฉพาะที่เสนอ |
|---|---|
| <p><u>เงื่อนไข</u></p> <ol style="list-style-type: none"> 1. เป็นของใหม่ (Brand New) พร้อมใช้งานทันที 2. รับประกันความชำรุดบกพร่องเป็นเวลาไม่น้อยกว่า 1 ปี นับถัดจากวันที่ผู้ซื้อได้รับมอบพัสดุถูกต้องครบถ้วนตามสัญญา 3. สีของโต๊ะ, เก้าอี้, ตู้ จะแจ้งให้ทราบภายหลังจากการได้ตัวผู้ขายแล้ว 4. ผู้ยื่นข้อเสนอจะต้องแนบรายละเอียดคุณลักษณะเฉพาะและแบบครุภัณฑ์สำนักงานโครงการจัดซื้อจัดจ้างครุภัณฑ์สำนักงาน เพื่อใช้งานในส่วนสำรวจและประเมินสภาพทาง ณ ศูนย์พัฒนาเทคโนโลยีงานทาง (Central Lab) <p>หมายเหตุ 1. เอกสารแนบรายการที่ 1 – รายการที่ 24</p> <ol style="list-style-type: none"> 2. หลักเกณฑ์การพิจารณาคัดเลือกข้อเสนอ โดยใช้เกณฑ์ราคา 3. สถานที่ส่งของ สำนักวิศวกรรมและตรวจสอบ กรมทางหลวง อาคารศูนย์พัฒนาเทคโนโลยีงานทาง 153/1 ถนนพระราม 2 แขวงสามตำบล เขตบางขุนเทียน กรุงเทพมหานคร | <p>(ลงชื่อ).....ผู้ยื่นข้อเสนอ</p> <p>(.....)</p> |







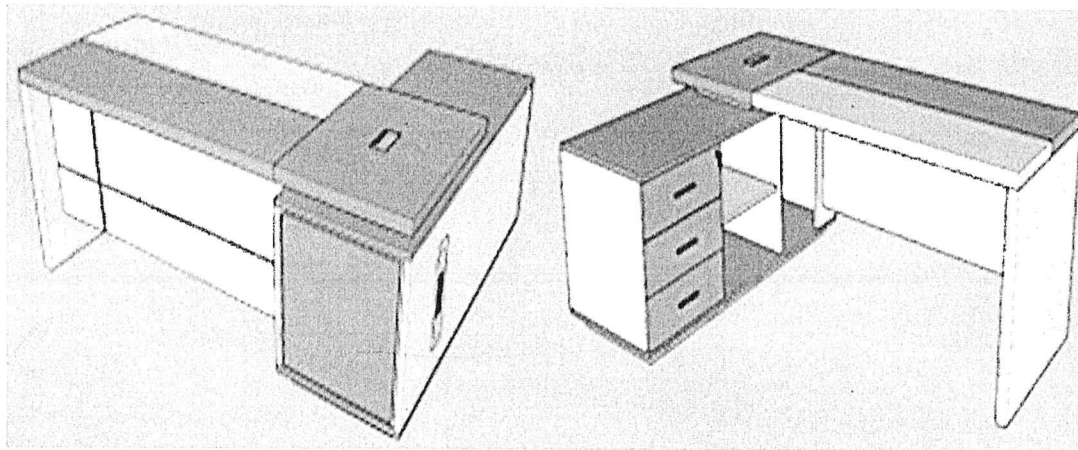

รายการที่ 1 โต๊ะทำงานผู้บริหารตัว L ขนาด (ก x ย x ส) 80 x 220 x 75 ซม.(ขนาดท็อป 220 x 80 ซม.) พร้อมตู้ต่อด้านข้าง ขนาด (ก x ย x ส) 50 x 160 x 65 ซม. จำนวน 3 ชุด แต่ละตัวมีรายละเอียดดังนี้ ลักษณะทั่วไป

- 1.1 แผ่นท็อปโต๊ะ ไม้ Particle board หนา 50 มม. ด้านบนท็อปปิดผิวด้วยแผ่น Melamine resin Film ทากาวปิดขอบด้วย PVC Edge หนา 1 มม. เจาะช่องสำหรับร้อยสายไฟ จำนวน 1 จุด
- 1.2 แผ่นข้างโต๊ะ ไม้ Particle board หนา 50 มม. ปิดผิวด้วยแผ่น Melamine resin Film ทากาวปิดขอบด้วย PVC Edge หนา 1 มม.
- 1.3 แผ่นบังใต้โต๊ะ ไม้ Particle board หนา 19 มม. ปิดผิวด้วยแผ่น Melamine resin Film ทากาวปิดขอบด้วย PVC Edge หนา 1 มม.

ส่วนของตู้ข้าง

- 1.4 แผ่นท็อปตู้ ไม้ Particle board หนา 25 มม. ด้านบนปิดผิวด้วยแผ่น Melamine resin Film ทากาวปิดขอบด้วย PVC Edge หนา 1 มม.
 - 1.5 แผ่นข้างตู้ ไม้ Particle board หนา 19 มม. ปิดผิวด้วยแผ่น Melamine resin Film ทากาวปิดขอบด้วย PVC Edge หนา 1 มม.
 - 1.6 โครงตู้ ไม้ Particle board หนา 19 มม. ปิดผิวด้วยแผ่น Melamine resin Film ทากาวปิดขอบด้วย PVC Edge หนา 1 มม.
 - 1.7 หน้าบานลิ้นชัก ไม้ Particle board หนา 19 มม. ปิดผิวด้วยแผ่น Melamine resin Film ทากาวปิดขอบด้วย PVC Edge หนา 1 มม. และติดตั้งร่วมกับอุปกรณ์ดังนี้
 - 1.7.1 รางลิ้นชักแบบ 2 ตอน ทำจากโลหะเคลือบสีกันสนิมระบบลูกปืน
 - 1.7.2 กุญแจบานลิ้นชัก ล็อคตลอด 3 ลิ้นชัก ติดอยู่ด้านหน้าบาน
 - 1.7.3 มือจับผลิตจาก Aluminium สีเงินขนาด ความยาวไม่น้อยกว่า 120 มม.
- หมายเหตุ 1. ขนาดของโต๊ะที่ระบุ อาจมีค่าแตกต่างที่ยอมรับได้ +- ไม่เกิน 20 มม.
2. ความหนาของ Particle board อาจมีค่าแตกต่างที่ยอมรับได้ +- ไม่เกิน 1 มม.



รายการที่ 2 เก้าอี้ผู้บริหาร ขนาด (ก x ย x ส) 51 x 51 x 117 ซม. จำนวน 4 ตัว แต่ละตัวมีรายละเอียด

ลักษณะทั่วไป

- โครงเก้าอี้ ฐานที่นั่งทำจากไม้อัด ตัดแต่งขึ้นรูปตามแบบ พนักพิงโครงสร้างทำจากพลาสติกขึ้นรูป
- พองน้ำ เบาะนั่งบุด้วยพองน้ำ Polyurethane Foam ตัดแต่งรูปทรงตามแบบเก้าอี้
- การปรับสูงต่ำ ด้วยระบบโซ้ค ปรับความสูงของเบาะนั่งได้ไม่น้อยกว่า 5 ซม.
- ขาเก้าอี้ ทำจากพลาสติกขึ้นรูปแบบ 5 แฉก
- ล้อ ล้อคู่ Nylon
- วัสดุ เบาะหุ้มด้วยผ้า พนักพิงหุ้มด้วยตาข่าย
- หมายเหตุ ขนาดของเก้าอี้ที่ระบุ อาจมีค่าแตกต่างที่ยอมรับได้ +- ไม่เกิน 15 มม.

Huu

✓

ว.

✓

✓

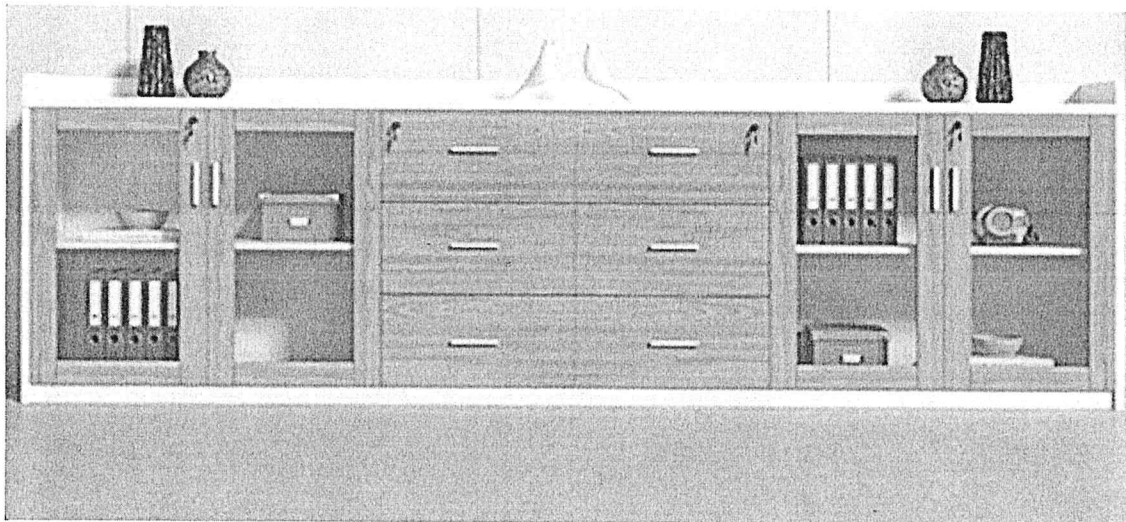

รายการที่ 3 ตู้เก็บเอกสารขนาด (ก x ย x ส) 40 x 240 x 80 ซม. จำนวน 3 ตู้ แต่ละตู้มีรายละเอียดดังนี้

ลักษณะทั่วไป

- 1.1 แผ่นทึบตู้ ไม้ Particle board หนา 25 มม. ปิดผิวด้วยแผ่น Melamine resin Film
- 1.2 แผ่นข้างตู้ ไม้ Particle board หนา 19 มม. ปิดผิวด้วยแผ่น Melamine resin Film
- 1.3 โครงตู้ ไม้ Particle board หนา 19 มม. ปิดผิวด้วยแผ่น Melamine resin Film ทากาวปิดขอบด้วย PVC Edge หนา 1 มม.
- 1.4 หน้าบาน กรอบไม้ Particle board หนา 19 มม. ปิดผิวด้วยแผ่น Melamine resin Film ทากาวปิดขอบด้วย PVC Edge หนา 1 มม. พร้อมกระจกใสความหนา 5 มม. จำนวน 4 บาน พร้อมติดตั้งกุญแจแบบล้อคด้านหน้า
- 1.5 หน้าบานลิ้นชัก ไม้ Particle board หนา 19 มม. ปิดผิวด้วยแผ่น Melamine resin Film ทากาวปิดขอบด้วย PVC Edge หนา 1 มม. และติดตั้งร่วมกับอุปกรณ์ดังนี้
 - 1.5.1 รางลิ้นชักแบบ 2 ตอน ทำจากโลหะเคลือบสีกันสนิมระบบลูกปืน
 - 1.5.2 กุญแจบานลิ้นชัก ล็อคตลอด 3 ลิ้นชัก ติดอยู่ด้านหน้าบาน
 - 1.5.3 มือจับผลิตจาก Aluminium สีเงินขนาด ความยาวไม่น้อยกว่า 120 มม.
- 1.6 แผ่นหลังตู้ ไม้ Particle board หนา 19 มม. ปิดผิวด้วยแผ่น Melamine resin Film
- 1.7 แผ่นชั้นปรับ ไม้ Particle board หนา 19 มม. ปิดผิวด้วยแผ่น Melamine resin Film ทากาวปิดขอบด้วย PVC Edge หนา 1 มม. สามารถเลื่อนปรับระดับสูง-ต่ำได้อย่างน้อย 3 ระดับ

- หมายเหตุ
1. ขนาดของตู้เอกสารที่ระบุ อาจมีค่าแตกต่างที่ยอมรับได้ +- ไม่เกิน 20 มิลลิเมตร
 2. ความหนาของ Particle board อาจมีค่าแตกต่างที่ยอมรับได้ +- ไม่เกิน 1 มิลลิเมตร

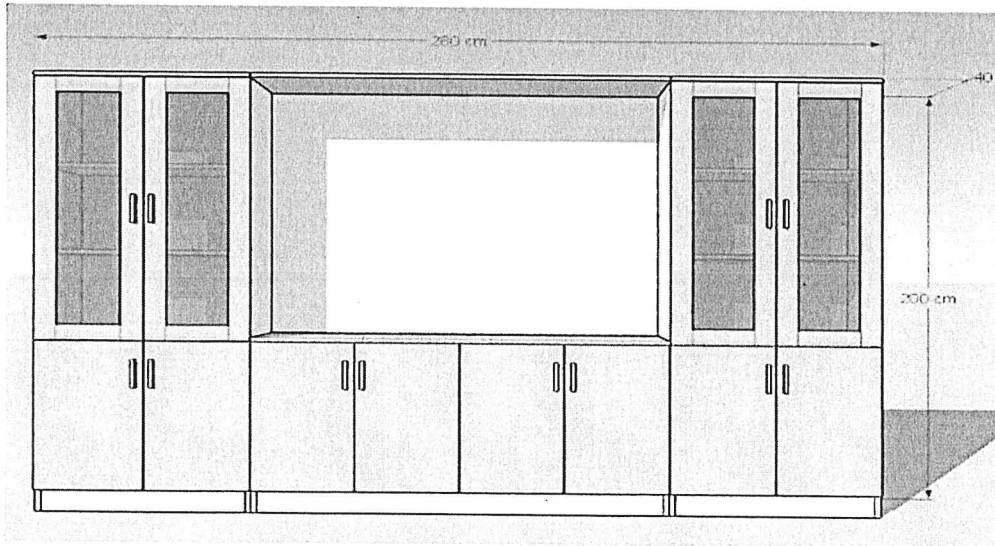

รายการที่ 4 ตู้โชว์ ขนาด (ก x ย x ส) 40 x 280 x 200 ซม. จำนวน 4 ตู้ แต่ละตู้มีรายละเอียดดังนี้

ลักษณะทั่วไป

- 1.1 แผ่นทึบตู้ ไม้ Particle board หนา 25 มม. ปิดผิวด้วยแผ่น Melamine resin Film
- 1.2 แผ่นข้างตู้ ไม้ Particle board หนา 19 มม. ไม้ Particle board
- 1.3 โครงตู้ ไม้ Particle board หนา 19 มม. ปิดผิวด้วยแผ่น Melamine resin Film ทากาวปิดขอบด้วย PVC Edge หนา 1 มม.
- 1.4 หน้าบานเปิดล่างแบบทึบ ไม้ Particle board หนา 19 มม. ปิดผิวด้วยแผ่น Melamine resin Film ทากาวปิดขอบด้วย PVC Edge หนา 1 มม. จำนวน 8 บานเปิด
- 1.5 หน้าบานเปิดบน กรอบไม้ Particle board หนา 19 มม. ปิดผิวด้วยแผ่น Melamine resin Film ทากาวปิดขอบด้วย PVC Edge หนา 1 มม. พร้อมกระจกใสความหนา 5 มม. จำนวน 8 บาน ติดยึดด้วยบานพับถ่วง 35 มม. แบบ Soft Close
- 1.6 แผ่นหลังตู้ ไม้ MDF board หนา 6 มม. ปิดผิวด้วยแผ่น Melamine resin Film
- 1.7 แผ่นชั้นปรับ ไม้ Particle board หนา 19 มม. ปิดผิวด้วยแผ่น Melamine resin Film ทากาวปิดขอบด้วย PVC Edge หนา 1 มม. สามารถเลื่อนปรับระดับสูง-ต่ำได้อย่างน้อย 3 ระดับ

- หมายเหตุ
1. ขนาดของตู้โชว์ที่ระบุ อาจมีค่าแตกต่างที่ยอมรับได้ +- ไม่เกิน 20 มม.
 2. ความหนาของ Particle board อาจมีค่าแตกต่างที่ยอมรับได้ +- ไม่เกิน 1 มิลลิเมตร

Handwritten signature

Handwritten signature

Handwritten signature

Handwritten signature

Handwritten signature



รายการที่ 5 เก้าอี้สำนักงาน ขนาด (ก x ย x ส) 45 x 49 x 94 ซม. จำนวน 8 ตัว แต่ละตัวมีรายละเอียดดังนี้

ลักษณะทั่วไป

| | |
|---------------|--|
| โครงเก้าอี้ | ฐานที่นั่งทำจากไม้อัด ตัดแต่งขึ้นรูปตามแบบ พนักพิงโครงสร้างทำจากพลาสติกขึ้นรูป |
| พองน้ำ | เบาะนั่งบุด้วยพองน้ำ Polyurethane Foam ตัดแต่งรูปทรงตามแบบเก้าอี้ |
| การปรับสูงต่ำ | ด้วยระบบไฮดรอลิก ปรับความสูงของเบาะนั่งได้ไม่น้อยกว่า 5 ซม. |
| ขาเก้าอี้ | ทำจากพลาสติกขึ้นรูปแบบ 5 แฉก |
| ล้อ | ล้อคู่ Nylon |
| วัสดุ | เบาะหุ้มด้วยผ้า พนักพิงหุ้มด้วยตาข่าย |
| หมายเหตุ | ขนาดของเก้าอี้ที่ระบุ อาจมีค่าแตกต่างที่ยอมรับได้ +- ไม่นเกิน 15 มม. |

Huv.

W

ns.

W

W



รายการที่ 6 โต๊ะประชุม ขนาด (ก x ย x ส) 120 x 240 x 75 ซม. จำนวน 1 ตัว มีรายละเอียดดังนี้

ลักษณะทั่วไป

แผ่นท็อป ไม้ Particle board หนา 25 มม. ปิดผิวด้วยแผ่น Melamine resin Film ทากาวปิดขอบด้วย PVC Edge หนา 1 มม. เจาะช่องสำหรับร้อยสายไฟ จำนวน 1 จุด

แผ่นข้างโต๊ะ ไม้ Particle board หนา 25 มม. ปิดผิวด้วยแผ่น Melamine resin Film ทากาวปิดขอบด้วย PVC Edge หนา 1 มม.

แผ่นข้างโต๊ะ (1 ด้านเป็นตู้เก็บของ) ไม้ Particle board หนา 19 มม. ปิดผิวด้วยแผ่น Melamine resin Film ทากาวปิดขอบด้วย PVC Edge หนา 1 มม. หน้าบานเปิดไม้ Particle board หนา 19 มม. บานพับเป็นบานพับถ่วง 35 มม. แบบ Soft Close

- หมายเหตุ
1. ขนาดของโต๊ะประชุมที่ระบุ อาจมีค่าแตกต่างที่ยอมรับได้ +- ไม่เกิน 20 มม.
 2. ความหนาของ Particle board อาจมีค่าแตกต่างที่ยอมรับได้ +- ไม่เกิน 1 มิลลิเมตร

Hare

✓

ด.ร.

✓

✓

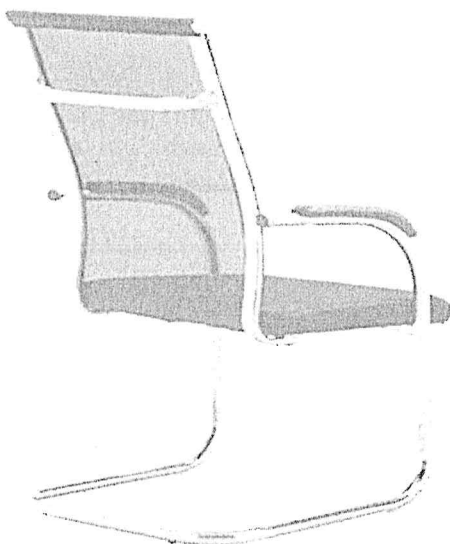

รายการที่ 7 เก้าอี้สำนักงาน ขนาด (ก x ย x ส) 48 x 48 x 105 ซม. จำนวน 6 ตัว แต่ละตัวรายละเอียด

ลักษณะทั่วไป

- โครงเก้าอี้ ฐานที่นั่งทำจากไม้อัด ตัดแต่งขึ้นรูปตามแบบ พนักพิงโครงสร้างเหล็กขึ้นรูป
- พองน้ำ เบาะนั่งด้วยพองน้ำ Polyurethane Foam ตัดแต่งรูปทรงตามแบบเก้าอี้
- ขาเก้าอี้ ทำจากโลหะชุบโครเมียม
- วัสดุ เบาะหุ้มด้วยผ้า พนักพิงหุ้มด้วยตาข่าย
- หมายเหตุ ขนาดของเก้าอี้ที่ระบุ อาจมีค่าแตกต่างที่ยอมรับได้ +- ไม่เกิน 15 มม.

[Handwritten signature]

[Handwritten signature]

[Handwritten initials]

[Handwritten signature]

[Handwritten signature]



รายการที่ 8 โต๊ะทำงานผู้บริหารตัว L ขนาด (ก x ย x ส) 80 x 240 x 75 ซม. (ขนาดที่อป 220 x 80 ซม.)
พร้อมตู้ต่อด้านข้าง ขนาด (ก x ย x ส) 50 x 160 x 65 ซม. ,ขนาด (ก x ย x ส)
50 x 160 x 65 ซม. จำนวน 1 ชุด มีรายละเอียดดังนี้

ลักษณะทั่วไป

- 1.1 แผ่นที่อปโต๊ะ ไม้ Particle board หนา 50 มม. ด้านบนที่อปปิดผิวด้วยแผ่น Melamine resin Film ทากาวปิดขอบด้วย PVC Edge หนา 1 มม. เจาะช่องสำหรับร้อยสายไฟ จำนวน 1 จุด
- 1.2 แผ่นข้างโต๊ะ ไม้ Particle board หนา 50 มม. ปิดผิวด้วยแผ่น Melamine resin Film ทากาวปิดขอบด้วย PVC Edge หนา 1 มม.
- 1.3 แผ่นบังใต้โต๊ะ ไม้ Particle board หนา 19 มม. ปิดผิวด้วยแผ่น Melamine resin Film ทากาวปิดขอบด้วย PVC Edge หนา 1 มม.

ส่วนของตู้ข้าง

- 1.4 แผ่นที่อปตู้ ไม้ Particle board หนา 25 มม. ด้านบนปิดผิวด้วยแผ่น Melamine resin Film ทากาวปิดขอบด้วย PVC Edge หนา 1 มม.
 - 1.5 แผ่นข้างตู้ ไม้ Particle board หนา 19 มม. ปิดผิวด้วยแผ่น Melamine resin Film ทากาวปิดขอบด้วย PVC Edge หนา 1 มม.
 - 1.6 โครงตู้ ไม้ Particle board หนา 19 มม. ปิดผิวด้วยแผ่น Melamine resin Film ทากาวปิดขอบด้วย PVC Edge หนา 1 มม.
 - 1.7 หน้าบานลิ้นชัก ไม้ Particle board หนา 19 มม. ปิดผิวด้วยแผ่น Melamine resin Film ทากาวปิดขอบด้วย PVC Edge หนา 1 มม. และติดตั้งร่วมกับอุปกรณ์ดังนี้
 - 1.7.1 รางลิ้นชักแบบ 2 ตอน ทำจากโลหะเคลือบสีกันสนิมระบบลูกปืน
 - 1.7.2 กุญแจบานลิ้นชัก ล็อคตลอด 3 ลิ้นชัก ติดอยู่ด้านหน้าบาน
 - 1.7.3 มือจับผลิตจาก Aluminium สีเงินขนาด ความยาวไม่น้อยกว่า 120 มม.
- หมายเหตุ 1. ขนาดของโต๊ะที่ระบุ อาจมีค่าแตกต่างที่ยอมรับได้ +- ไม่เกิน 20 มม.
2. ความหนาของ Particle board อาจมีค่าแตกต่างที่ยอมรับได้ +- ไม่เกิน 1 มม.

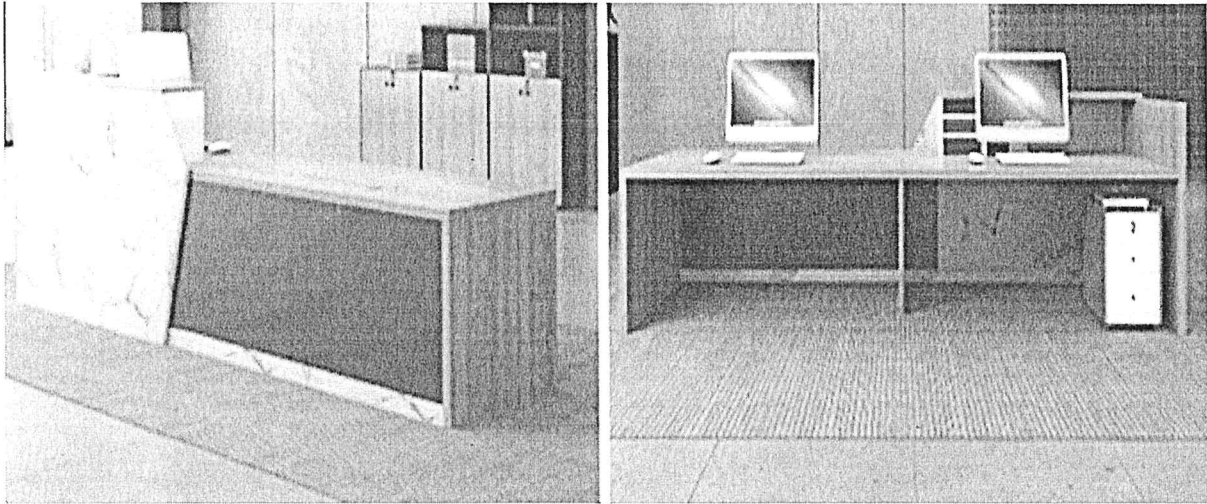

รายการที่ 9 เคาน์เตอร์ประชาสัมพันธ์ ขนาด (ก x ย x ส) 60 x 320 x 105 ซม. พร้อมตู้เก็บเอกสารล้อเลื่อน
จำนวน 1 ชุด มีรายละเอียดดังนี้

ลักษณะทั่วไป

- 1.1 แผ่นท็อป ไม้ Particle board หนา 25 มม. ด้านบนที่อปปิดผิวด้วยแผ่น Melamine resin Film ทากาวปิดขอบด้วย PVC Edge หนา 1 มม.
- 1.2 แผ่นข้าง ไม้ Particle board หนา 25 มม. ด้านบนที่อปปิดผิวด้วยแผ่น Melamine resin Film ทากาวปิดขอบด้วย PVC Edge หนา 1 มม.
- 1.3 ขากลางโต๊ะ ไม้ Particle board หนา 25 มม. ด้านบนที่อปปิดผิวด้วยแผ่น Melamine resin Film ทากาวปิดขอบด้วย PVC Edge หนา 1 มม.
- 1.4 ตู้เก็บเอกสารล้อเลื่อน ขนาด 40 x 40 x 60 cm. โครงตู้ ไม้ Particle board หนา 19 มม. ด้านบนที่อปปิดผิวด้วยแผ่น Melamine resin Film หน้าลิ้นชัก โครงตู้ ไม้ Particle board หนา 19 มม. ด้านบนที่อปปิดผิวด้วยแผ่น Melamine resin Film ทุยแจล็คแบบ 3 ชั้น

- หมายเหตุ
1. ขนาดของเคาน์เตอร์ประชาสัมพันธ์และตู้เก็บเอกสารที่ระบุ อาจมีค่าแตกต่างที่ยอมรับได้ +- ไม่เกิน 20 มม.
 2. ความหนาของ Particle board อาจมีค่าแตกต่างที่ยอมรับได้ +- ไม่เกิน 1 มม.

Handwritten signature

Handwritten signature

Handwritten signature

Handwritten signature

Handwritten signature



รายการที่ 10 เก้าอี้สำนักงาน ขนาด (ก x ย x ส) 49 x 45 x 94 ซม. จำนวน 14 ตัว แต่ละตัวมีรายละเอียด
ดังนี้

ลักษณะทั่วไป

| | |
|---------------|--|
| โครงเก้าอี้ | ฐานที่นั่งทำจากไม้อัด ตัดแต่งขึ้นรูปตามแบบ พนักพิงโครงสร้างทำจากพลาสติกขึ้นรูป |
| พองน้ำ | เบาะนั่งบุด้วยพองน้ำ Polyurethane Foam ตัดแต่งรูปทรงตามแบบเก้าอี้ |
| การปรับสูงต่ำ | ด้วยระบบไฮดรอลิก ปรับความสูงของเบาะนั่งได้ไม่น้อยกว่า 5 ซม. |
| ขาเก้าอี้ | ทำจากโลหะชุบโครเมียมขึ้นรูปแบบ 5 แฉก |
| ล้อ | ล้อคู่ Nylon |
| วัสดุ | เบาะหุ้มด้วยผ้า พนักพิงหุ้มด้วยตาข่าย |
| หมายเหตุ | ขนาดของเก้าอี้ที่ระบุ อาจมีค่าแตกต่างที่ยอมรับได้ +- ไม่นเกิน 15 มม. |

Hue

✓

ns.

✓

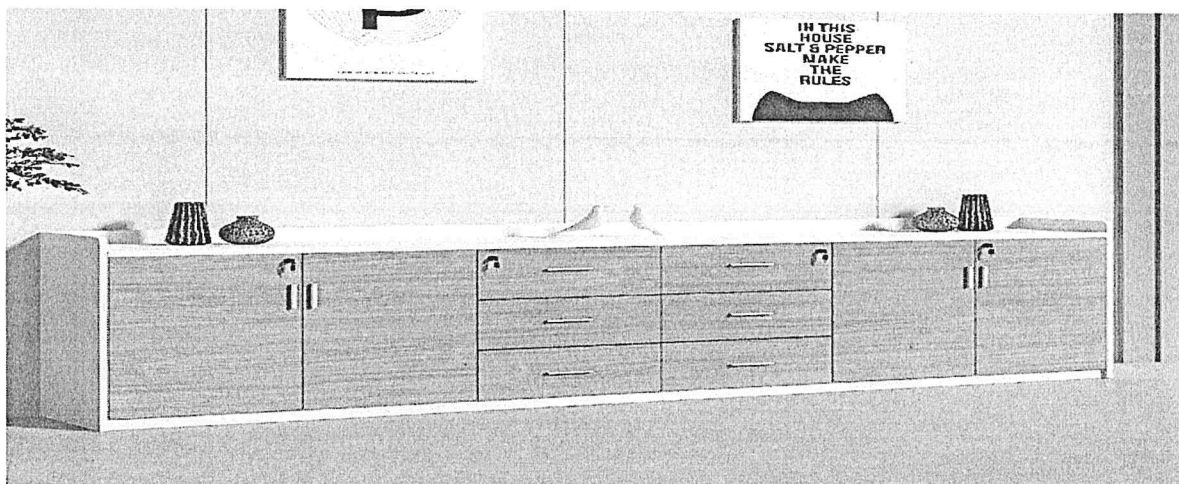

รายการที่ 11 ตู้เก็บเอกสาร ขนาด (ก x ย x ส) 60 x 240 x 80 ซม. จำนวน 1 ตู้ มีรายละเอียดดังนี้

ลักษณะทั่วไป

- 1.1 แผ่นที่อปตู้ ไม้ Particle board หนา 25 มม. ปิดผิวด้วยแผ่น Melamine resin Film
- 1.2 แผ่นข้างตู้ ไม้ Particle board หนา 19 มม. ปิดผิวด้วยแผ่น Melamine resin Film
- 1.3 โครงตู้ ไม้ Particle board หนา 19 มม. ปิดผิวด้วยแผ่น Melamine resin Film ทากาวปิดขอบด้วย PVC Edge หนา 1 มม.
- 1.4 หน้าบาน กรอบไม้ Particle board หนา 19 มม. ปิดผิวด้วยแผ่น Melamine resin Film ทากาวปิดขอบด้วย PVC Edge หนา 1 มม. จำนวน 4 บาน พร้อมติดตั้งกุญแจแบบล็อกด้านหน้า
- 1.5 หน้าบานลิ้นชัก ไม้ Particle board หนา 19 มม. ปิดผิวด้วยแผ่น Melamine resin Film ทากาวปิดขอบด้วย PVC Edge หนา 1 มม. และติดตั้งร่วมกับอุปกรณ์ดังนี้
 - 1.5.1 รางลิ้นชักแบบ 2 ตอน ทำจากโลหะเคลือบสีกันสนิมระบบลูกปืน
 - 1.5.2 กุญแจบานลิ้นชัก ล็อคตลอด 3 ลิ้นชัก ติดอยู่ด้านหน้าบาน
 - 1.5.3 มือจับผลิตจาก Aluminium สีเงินขนาด ความยาวไม่น้อยกว่า 120 มม.
- 1.6 แผ่นหลังตู้ ไม้ Particle board หนา 19 มม. ปิดผิวด้วยแผ่น Melamine resin Film
- 1.7 แผ่นชั้นปรับ ไม้ Particle board หนา 19 มม. ปิดผิวด้วยแผ่น Melamine resin Film ทากาวปิดขอบด้วย PVC Edge หนา 1 มม. สามารถเลื่อนปรับระดับสูง-ต่ำได้อย่างน้อย 3 ระดับ

- หมายเหตุ
- 1. ขนาดของตู้เอกสารที่ระบุ อาจมีค่าแตกต่างที่ยอมรับได้ +- ไม่เกิน 20 มิลลิเมตร
 - 2. ความหนาของ Particle board อาจมีค่าแตกต่างที่ยอมรับได้ +- ไม่เกิน 1 มิลลิเมตร

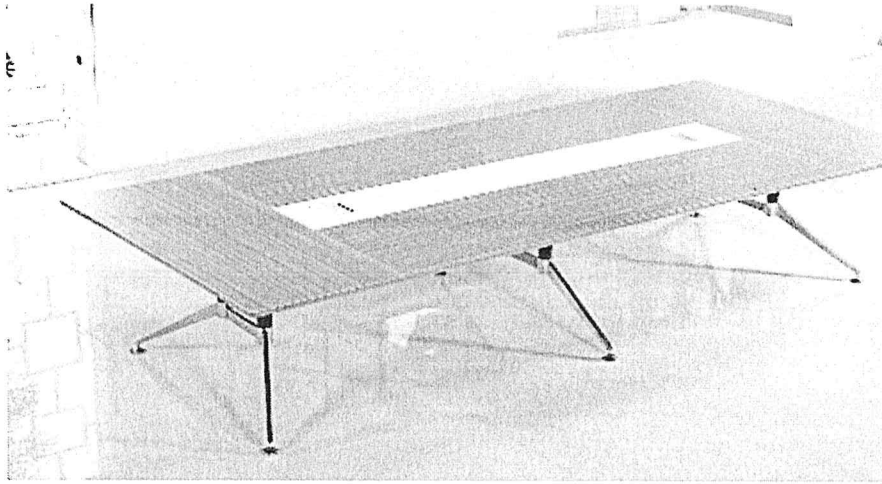

รายการที่ 12 โต๊ะประชุม ขนาด (ก x ย x ส) 140 x 300 x 75 ซม. จำนวน 1 ตัว มีรายละเอียดดังนี้

ลักษณะทั่วไป

- 1.1 แผ่นท็อป ไม้ Particle board หนา 25 มม. ปิดผิวด้วยแผ่น Melamine resin Film ทากาวปิดขอบด้วย PVC Edge หนา 1 มม. เจาะช่องสำหรับร้อยสายไฟ จำนวน 2 จุด
- 1.2 คานเหล็ก คานเหล็กกล่องทำสี ขนาด 2 x 1 นิ้ว ความหนา 1.0 มม. ขาโต๊ะวัสดุเป็นโลหะชุบโครเมียม
- หมายเหตุ ขนาดของโต๊ะประชุมที่ระบุ อาจมีค่าแตกต่างที่ยอมรับได้ +- ไม่เกิน 20 มิลลิเมตร

Handwritten signature

Handwritten signature

Handwritten signature

Handwritten signature

Handwritten signature



รายการที่ 13 เก้าอี้สำนักงาน ขนาด (ก x ย x ส) 48 x 48 x 105 ซม. จำนวน 11 ตัว แต่ละตัวมีรายละเอียด
ดังนี้

ลักษณะทั่วไป

| | |
|---------------|--|
| โครงเก้าอี้ | ฐานที่นั่งทำจากไม้อัด ตัดแต่งขึ้นรูปตามแบบ พนักพิงโครงสร้างเหล็ก |
| ฟองน้ำ | เบาะนั่งบุด้วยฟองน้ำ Polyurethane Foam ตัดแต่งรูปทรงตามแบบเก้าอี้ |
| การปรับสูงต่ำ | ด้วยระบบโซ้ค ปรับความสูงของเบาะนั่งได้ไม่น้อยกว่า 5 ซม. |
| ขาเก้าอี้ | ทำจากโลหะชุบโครเมียมขึ้นรูปแบบ 5 แฉก |
| ล้อ | ล้อคู่ Nylon |
| วัสดุ | เบาะหุ้มด้วยผ้า พนักพิงหุ้มด้วยตาข่าย |
| หมายเหตุ | ขนาดของเก้าอี้ที่ระบุ อาจมีค่าแตกต่างที่ยอมรับได้ +/- ไม่เกิน 15 มม. |

[Handwritten signature]

[Handwritten signature]

[Handwritten signature]

[Handwritten signature]

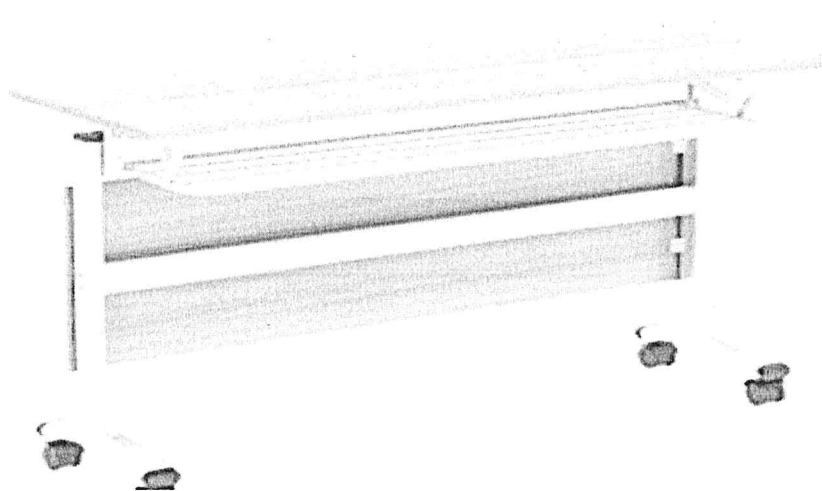

รายการที่ 14 โต๊ะประชุม ขนาด (ก x ย x ส) 60 x 160 x 75 ซม. จำนวน 6 ตัว แต่ละตัวมีรายละเอียดดังนี้

ลักษณะทั่วไป

- 1.1 แผ่นท็อป ไม้ Particle board หนา 25 มม. ปิดผิวด้วยแผ่น Melamine resin Film ทากาวปิดขอบด้วย PVC Edge หนา 1 มม.
 - 1.2 แผ่นบังขา ไม้ Particle board หนา 16 มม. ปิดผิวด้วยแผ่น Melamine resin Film ทากาวปิดขอบด้วย PVC Edge หนา 1 มม.
 - 1.3 เหล็กท่่องรี ขนาด 2 x 1 นิ้ว ความหนา 1.2 มม.
 - 1.4 ลูกล้อ ล้อคู่ Nylon สามารถล็อกได้
- หมายเหตุ ขนาดของโต๊ะประชุมที่ระบุ อาจมีค่าแตกต่างที่ยอมรับได้ +/- ไม่เกิน 15 มม.

[Handwritten signature]

[Handwritten signature]

[Handwritten signature]

[Handwritten signature]

[Handwritten signature]

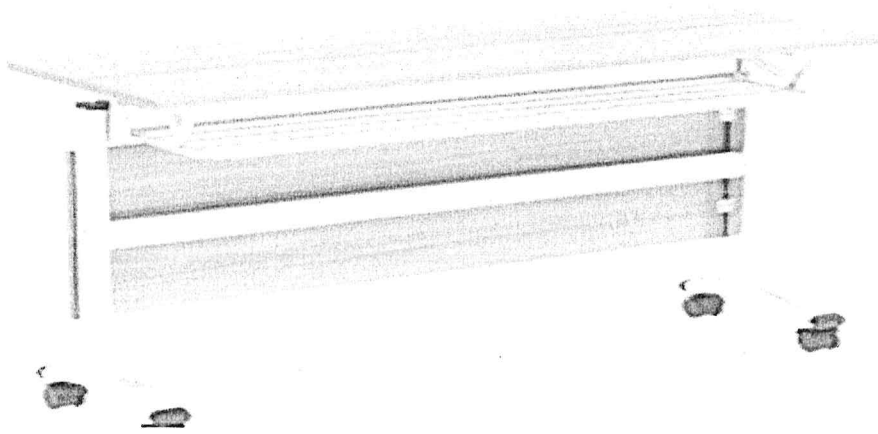

รายการที่ 15 โต๊ะประชุม ขนาด (ก x ย x ส) 60 x 200 x 75 ซม. จำนวน 1 ตัว มีรายละเอียดดังนี้

ลักษณะทั่วไป

- 1.1 แผ่นท็อป ไม้ Particle board หนา 25 มม. ปิดผิวด้วยแผ่น Melamine resin Film ปิดขอบด้วย PVC Edge หนา 1 มม. ด้วยกาว Hot Melt
 - 1.2 แผ่นบังขา ไม้ Particle board หนา 16 มม. ปิดผิวด้วยแผ่น Melamine resin Film ปิดขอบด้วย PVC Edge หนา 1 มม. ด้วยกาว Hot Melt
 - 1.3 เหล็กท่อนวรี ขนาด 2 x 1 นิ้ว ความหนา 1.2 มม.
 - 1.4 ลูกล้อ ล้อคู่ Nylon สามารถลื้อคได้
- หมายเหตุ ขนาดของโต๊ะประชุมที่ระบุ อาจมีค่าแตกต่างที่ยอมรับได้ +- ไม่เกิน 15 มม.

Handwritten signature

Handwritten signature

Handwritten signature

Handwritten signature

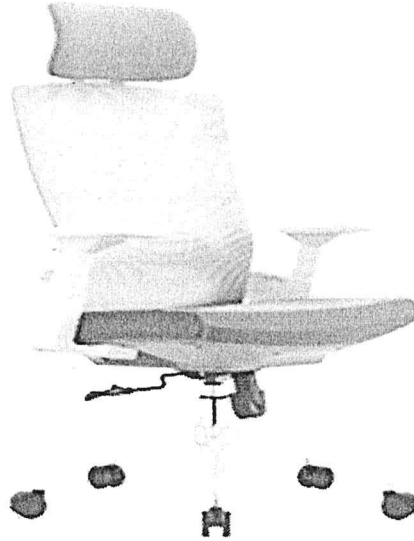

รายการที่ 16 เก้าอี้ผู้บริหาร ขนาด (ก x ย x ส) 50 x 50 x 116 ซม. จำนวน 1 ตัว มีรายละเอียดดังนี้

ลักษณะทั่วไป

- โครงเก้าอี้ ฐานที่นั่งทำจากไม้อัด ตัดแต่งขึ้นรูปตามแบบ พนักพิงโครงสร้างทำจากพลาสติกขึ้นรูป
- ฟองน้ำ เบาะนั่งบุด้วยฟองน้ำ Polyurethane Foam ตัดแต่งรูปทรงตามแบบเก้าอี้
- การปรับสูงต่ำ ด้วยระบบโซ้ค ปรับความสูงของเบาะนั่งได้ไม่น้อยกว่า 5 ซม.
- ขาเก้าอี้ ทำจากพลาสติกขึ้นรูปแบบ 5 แฉก
- ล้อ ล้อคู่ Nylon
- วัสดุ เบาะหุ้มด้วยผ้า พนักพิงหุ้มด้วยตาข่าย
- หมายเหตุ ขนาดของเก้าอี้ที่ระบุ อาจมีค่าแตกต่างที่ยอมรับได้ +- ไม่เกิน 15 มม.

[Handwritten signature]

[Handwritten signature]

[Handwritten signature]

[Handwritten signature]



รายการที่ 17 ชุดโต๊ะทำงาน ขนาด (ก x ย x ส) 60 x 140 x 75 ซม. พร้อมตู้เก็บเอกสารล้อเลื่อน ขนาด (ก x ย x ส) 40 x 40 x 61 ซม. จำนวน 4 ชุด แต่ละชุดมีรายละเอียดดังนี้
ลักษณะทั่วไป

- 1.1 แผ่นทึบ ไม้ Particle board หนา 25 มม. ปิดผิวด้วยแผ่น Melamine resin Film ทากาวปิดขอบด้วย PVC Edge หนา 1 มม. เจาะช่องร้อยสายไฟแบบกลม 2 จุด
 - 1.2 แผ่นข้างโต๊ะ ไม้ Particle board หนา 25 มม. ปิดผิวด้วยแผ่น Melamine resin Film
 - 1.3 โครงตู้ลิ้นชักล้อเลื่อน ไม้ Particle board หนา 19 มม. ปิดผิวด้วยแผ่น Melamine resin Film
 - 1.4 หน้าบานลิ้นชัก ไม้ Particle board หนา 19 มม. ปิดผิวด้วยแผ่น Melamine resin Film
 - 1.5 มือจับผลิตจาก Aluminium สีเงินขนาด ความยาวไม่น้อยกว่า 120 มม.
- หมายเหตุ ขนาดของโต๊ะทำงานที่ระบุ อาจมีค่าแตกต่างที่ยอมรับได้ +- ไม่เกิน 20 มม.

Hana

W

ns

W

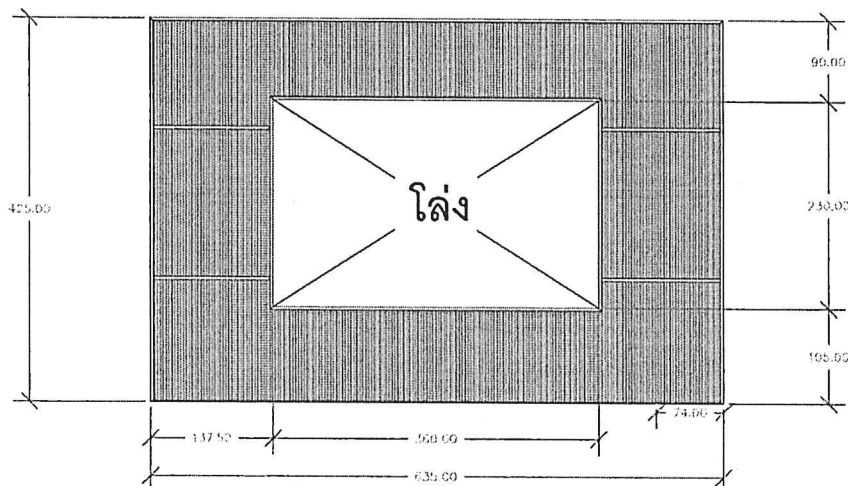

รายการที่ 18 งานติดตั้งไม้เทียมตกแต่งผนังห้องฝึกอบรม ขนาด 635 x 425 ซม. (เว้นช่องสี่เหลี่ยมตรงกลาง ขนาด 230 x 360 ซม.) จำนวน 1 งาน มีรายละเอียดดังนี้
ลักษณะทั่วไป

1.1 แผ่นไม้เทียมตกแต่งผนัง เป็นวัสดุ ไวนิลหรือ PVC มีความหนาของแผ่น 3 ซม

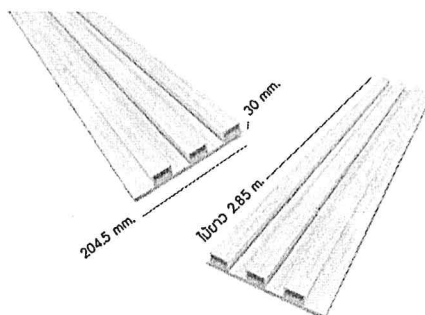

1.2 แผ่นปิดขอบไม้เทียม เป็นวัสดุ ไวนิลหรือ PVC มีขนาดไม่น้อยกว่า 3 x 3 ซม. และสามารถปิดขอบไม้เทียม ตกแต่งได้อย่างเรียบร้อย

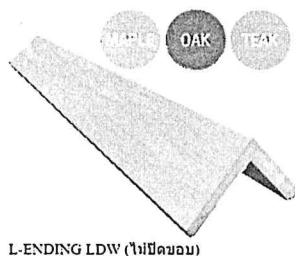

1.3 ติดตั้งแผ่นตกแต่งผนังด้วยสกรูหรือกาวตะปู

หมายเหตุ ขนาดของผนังตกแต่งที่ระบุ อาจมีค่าแตกต่างที่ยอมรับได้ +/- ไม่เกิน 50 มิลลิเมตร

[Handwritten signature]

[Handwritten signature]

[Handwritten signature]

[Handwritten signature]

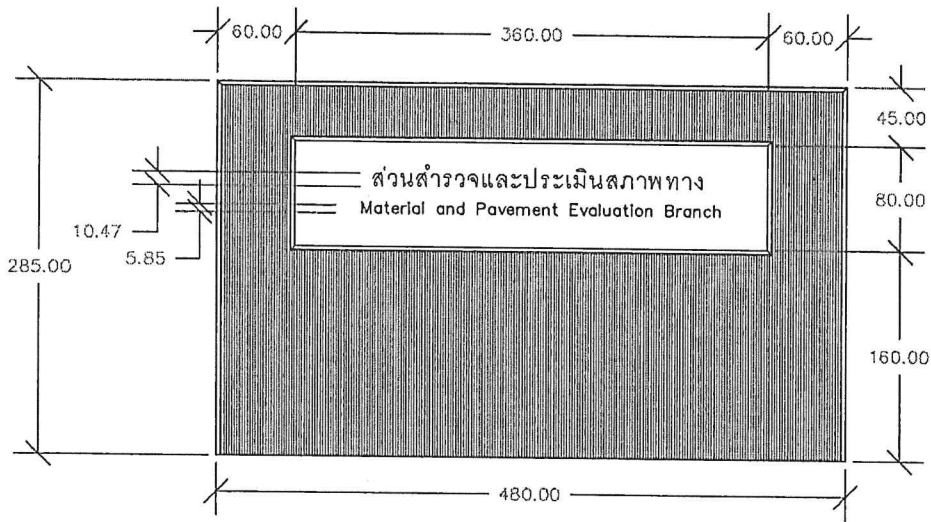

รายการที่ 19 งานติดตั้งไม้เทียมตกแต่งผนังฝ่ายบริการผู้มารับบริการ ขนาด 480 x 285 ซม. พร้อมป้ายตัวอักษร ตามแบบ จำนวน 1 งาน มีรายละเอียดดังนี้

ลักษณะทั่วไป

1.1 แผ่นไม้เทียมตกแต่งผนัง เป็นวัสดุ ไวนิลหรือ PVC มีความหนาของแผ่น 3 ซม

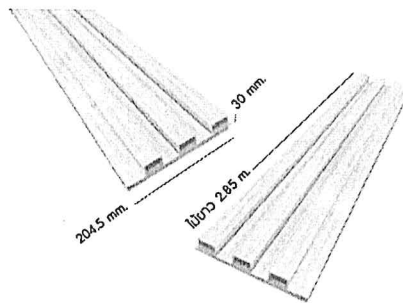

1.2 แผ่นปิดขอบไม้เทียม เป็นวัสดุ ไวนิลหรือ PVC มีขนาดไม่น้อยกว่า 3 x 3 ซม. และสามารถปิดขอบไม้เทียม ตกแต่งได้อย่างเรียบร้อย

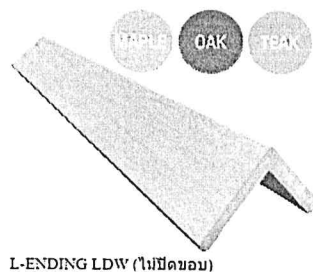

1.3 ติดตั้งแผ่นตกแต่งผนังด้วยสกรูหรือกาวตะปู

1.4 พื้นป้ายทำด้วยกระดาษสีหรือกระเบื้องเซรามิคพร้อมติดด้วยตัวอักษรโลหะเงาหรือกึ่งเงาไม่เป็น หรืออะคริลิก มีความหนารวมไม่น้อยกว่า 10 มม. และมีความสูงตามแบบ

หมายเหตุ 1. ขนาดของผนังตกแต่งที่ระบุ อาจมีค่าแตกต่างที่ยอมรับได้ +- ไม่เกิน 50 มิลลิเมตร

2. ขนาดความสูงของตัวอักษรที่ระบุ อาจมีค่าแตกต่างที่ยอมรับได้ +- ไม่เกิน 20 มิลลิเมตร

Handwritten signatures and initials at the bottom of the page.

รายการที่ 20 เครื่องมัลติมีเดียโปรเจคเตอร์ จำนวน 1 เครื่อง มีรายละเอียดดังนี้

ลักษณะทั่วไป

เป็นเครื่องฉายภาพเลนส์เดี่ยว สามารถต่อกับอุปกรณ์เพื่อฉายภาพจากคอมพิวเตอร์และวิดีโอ

- 1.2 ใช้ 3D DLP หรือ 3 LCD หรือ LCD Panel หรือระบบ DLP
- 1.3 มีระดับ XGA ระดับความละเอียดของภาพ 1024X768 หรือสูงกว่า
- 1.4 มีขนาดค่าความส่องสว่างไม่น้อยกว่า 3,500 ลูเมน (Lumens)
- 1.5 มีอัตราเปรียบเทียบของสีขาวและดำ (contrast Ratio) ไม่น้อยกว่า 16,000 : 1
- 1.6 มีอัตราส่วนภาพ 4 : 3 หรือ 16 : 9 หรือ 16 : 10



รายการที่ 21 โทรทัศน์แอลอีดี (LED TV) แบบ Smart TV พร้อมขาตั้ง จำนวน 2 ชุด แต่ละชุดมีรายละเอียด ดังนี้

ลักษณะทั่วไป

- 2.1 มีระดับความละเอียดจอภาพ (Resolution) ไม่น้อยกว่า 3840 x 2160 พิกเซล
- 2.2 ขนาดที่กำหนดเป็นขนาดจอภาพ 65 (นิ้ว)
- 2.3 แสดงภาพด้วยหลอดภาพ แบบ LED Backlight
- 2.4 สามารถเชื่อมต่ออินเทอร์เน็ตได้
- 2.5 เป็นระบบปฏิบัติการ Android Tizen VIDAA U webOS หรืออื่น ๆ
- 2.6 ช่องต่อ HDMI ไม่น้อยกว่า 2 ช่อง เพื่อการเชื่อมต่อสัญญาณภาพและเสียง
- 2.7 ช่องต่อ USB ไม่น้อยกว่า 1 ช่อง รองรับไฟล์ภาพ เพลง และภาพยนตร์
- 2.8 มีตัวรับสัญญาณดิจิตอล (Digital) ในตัว
- 2.9 มีขาตั้งที่ติดตั้งโทรทัศน์แบบ LED ขนาด 65 นิ้วได้และสามารถรองรับน้ำหนักได้ไม่น้อยกว่า 50 กิโลกรัม พร้อมขาและ ล้อเลื่อน จำนวน 4 ล้อ



รายการที่ 22 ชุดอุปกรณ์เชื่อมต่อการประชุมออนไลน์ จำนวน 1 ชุด ประกอบด้วยดังนี้

1. กล้องประชุมออนไลน์ 1 ตัว มีรายละเอียดดังนี้

ลักษณะทั่วไป

- 1.1 กล้องรองรับความละเอียดของภาพไม่น้อยกว่าระดับ 4K
 - 1.2 มีมุมรับภาพไม่น้อยกว่า 90 องศา
 - 1.3 มีระบบ Auto Framing
 - 1.4 มีระบบ Auto Focus
 - 1.5 สามารถเชื่อมต่อผ่านสาย USB 3.0 หรือดีกว่า
2. ชุดไมโครโฟนและลำโพงประชุมออนไลน์ 1 ตัว มีรายละเอียดดังนี้

ลักษณะทั่วไป

- 2.1 มีไมโครโฟนและลำโพงประกอบติดตั้งในชุดเดียวกัน
- 2.2 สามารถเชื่อมต่อผ่าน USB 2.0 หรือ บลูทูธ หรือดีกว่า
- 2.3 สามารถเชื่อมต่อ Wireless ที่รัศมี 30 เมตรได้
- 2.4 มีแบตเตอรี่ในตัว ความจุไม่น้อยกว่า 2000 mAh
- 2.5 สามารถใช้งานต่อเนื่องได้ไม่น้อยกว่า 8 ชั่วโมงต่อการชาร์จ 1 ครั้ง
- 2.6 ไมโครโฟนมีระบบตัดเสียงรบกวนที่อัตราส่วนระหว่างสัญญาณกับสัญญาณรบกวน (Signal to Noise Ratio : SNR) ไม่น้อยกว่า 50 dB
- 2.7 ลำโพงมีกำลังขับสูงสุด (Peak output power) ไม่น้อยกว่า 5 วัตต์



รายการที่ 23 ชุดระบบเครื่องเสียงสำหรับฝึกอบรม จำนวน 1 ชุด ประกอบด้วยดังนี้

1. เครื่องขยายเสียง 1 ตัว มีรายละเอียดดังนี้

ลักษณะทั่วไป

- 1.1 มีช่องเชื่อมต่อ Input สามารถเชื่อมต่อ Audio , HDMI และ ไมค์โครโฟนแบบไร้สาย ได้
- 1.2 มีช่องเชื่อมต่อ Output สามารถเชื่อมต่อลำโพงได้อย่างน้อย 2 ช่อง
- 1.3 สามารถจ่ายไฟให้ลำโพงคู่สูงสุด ไม่น้อยกว่า 600+600 วัตต์
- 1.4 มีระบบระบายความร้อนในตัวด้วยพัดลม
- 1.5 มีจอควบคุมด้วยระบบสัมผัส
- 1.6 มีรีโมทแบบไร้สายสำหรับควบคุม

2. ชุดอุปกรณ์ไมค์โครโฟนแบบไร้สาย 1 ชุด มีรายละเอียดดังนี้

ลักษณะทั่วไป

- 2.1 มีไมค์โครโฟนแบบไร้สายพร้อมจอแสดงผล จำนวน 2 ตัว
- 2.2 ไมค์โครโฟนแบบไร้สายมีแบตเตอรี่ในตัว ขนาดไม่น้อยกว่า 1,200 mAh
- 2.3 สามารถใช้งานต่อเนื่องได้ไม่น้อยกว่า 8 ชั่วโมงต่อการชาร์จ 1 ครั้ง
- 2.4 มีระยะทางการเชื่อมต่อแบบไร้สายได้ไม่น้อยกว่า 30 เมตร
- 2.5 มีตัวรับสัญญาณการเชื่อมต่อไมค์โครโฟนแบบไร้สายพร้อมจอแสดงผลข้อมูล เช่น ค่าระดับเสียง ,ค่าระดับแบตเตอรี่,ช่องสัญญาณและอื่นๆ เป็นต้น

3. ลำโพง จำนวน 2 ตัว แต่ละตัวมีรายละเอียดดังนี้

ลักษณะทั่วไป

- 3.1 มีขนาดของดอกลำโพง(woofer) ขนาดไม่น้อยกว่า 12 นิ้ว จำนวน 1 ดอกต่อตู้ และมีขนาดของดอกลำโพง (Tweeter) ไม่น้อยกว่า 3 นิ้ว จำนวน 2 ดอกต่อตู้
- 3.2 มีกำลังขับสูงสุดไม่น้อยกว่า 800 วัตต์
- 3.3 ตู้ลำโพงเป็นวัสดุ MDF หนาไม่น้อยกว่า 15 มิลลิเมตรเคลือบด้วยไวนิล
- 3.4 มีน้ำหนักรวมต่อตู้ไม่เกิน 20 กิโลกรัม
- 3.5 มีองศาการกระจายเสียงในแนวตั้งและแนวขวาง ไม่น้อยกว่า 80 องศา

รายการที่ 24 ตู้แช่ จำนวน 1 ตู้ มีรายละเอียดดังนี้

ลักษณะทั่วไป

- 1.1 ขนาดตู้ภายนอกไม่น้อยกว่า (ก x ล x ส) 490 x 440 x 800 มิลลิเมตร
- 1.2 มีความจุไม่น้อยกว่า 3 คิว
- 1.3 ฝาด้านหน้าทำด้วยวัสดุที่สามารถมองเห็นภายในตู้แช่ได้
- 1.4 มีไฟส่องสว่างภายในตู้เย็น
- 1.5 สามารถปรับควบคุมอุณหภูมิที่ 2 - 10 องศาเซลเซียส
- 1.6 มีระบบ No - Frost เพื่อป้องกันการจับตัวเป็นน้ำแข็ง

