

ต้นฉบับ

กรมทางหลวง

โดยแขวงทางหลวงศรีสะเกษที่ ๒

สัญญาจ้างที่ ศก.๒/๑๙/๒๕๖๕ ลงวันที่ ๑๕ กุมภาพันธ์ ๒๕๖๕

ผู้ว่าจ้าง / กรมทางหลวง โดยแขวงทางหลวงศรีสะเกษที่ ๒

ผู้ขาย / ผู้รับจ้าง กิจการร่วมค้า ทีเอส แอนด์ ทีเอ็น

งานฟื้นฟูทางหลวง ทางหลวงหมายเลข ๒๒๑ ตอน ศรีสะเกษ - ภูเงิน
ระหว่าง กม.๑๙+๔๐๐ - กม.๒๑+๒๔๐ (เป็นตอนๆ) ปริมาณงาน ๑ แห่ง

เงินค่างานทั้งสิ้น	๑๙,๙๘๒,๐๐๐.๐๐	บาท
เวลาทำการ	๑๘๐	วัน
เริ่มต้นสัญญาวันที่	๑๖	เดือน กุมภาพันธ์ พ.ศ. ๒๕๖๕
สิ้นสุดสัญญาวันที่	๑๔	เดือน สิงหาคม พ.ศ. ๒๕๖๕
ค่าประกันสัญญา	๙๙๙,๑๐๐.๐๐	บาท
ค่าปรับผิดสัญญาจ้างวันละ	๔๙,๙๕๕.๐๐	บาท
ค่าอากรแสตมป์	๑๘,๖๘๐.๐๐	บาท (รวมคู่ฉบับ)

คณะกรรมการตรวจรับพัสดุ

(ตามคำสั่งสำนักงานทางหลวงที่ ๙ (อุบลราชธานี) ที่ คค ๐๖๑๒๕/พ.๑/๒๓๘/๒๕๖๕
ลงวันที่ ๑๗ ธันวาคม ๒๕๖๔)

- รองผู้อำนวยการสำนักงานทางหลวงที่ ๙ ตำแหน่งที่ ๒ ประธานกรรมการฯ
- ผู้อำนวยการแขวงทางหลวงศรีสะเกษที่ ๒ กรรมการฯ
- รองผู้อำนวยการแขวงทางหลวงศรีสะเกษที่ ๒ (ฝ่ายวิศวกรรม) กรรมการฯ

ผู้ควบคุมงาน

- รองผู้อำนวยการแขวงทางหลวงศรีสะเกษที่ ๒ (ฝ่ายปฏิบัติการ) ผู้ควบคุมงาน
- หัวหน้าหมวดทางหลวงศรีรัตนะ ผู้ช่วยผู้ควบคุมงาน

ต้นฉบับ

สัญญาจ้างก่อสร้าง

สัญญาเลขที่...ศก./๒/๑๙/๒๕๖๕

สัญญาฉบับนี้ทำขึ้น ณ กรมทางหลวง โดยแขวงทางหลวงศรีสะเกษที่ ๒ เลขที่ ๔๙๙ หมู่ ๗ ตำบล/แขวง โพนข่า อำเภอ/เขต เมือง จังหวัด ศรีสะเกษ เมื่อวันที่ ๑๕ เดือน กุมภาพันธ์ พ.ศ. ๒๕๖๕ ระหว่าง กรมทางหลวง โดยแขวงทางหลวงศรีสะเกษที่ ๒ โดย นายรพี ตั้งทรงสุวรรณ ผู้อำนวยการ แขวงทางหลวงศรีสะเกษที่ ๒ ผู้ได้รับมอบอำนาจจากอธิบดีกรมทางหลวง ซึ่งต่อไปในสัญญานี้เรียกว่า “ผู้ว่าจ้าง” ฝ่ายหนึ่ง กับ กิจการร่วมค้า ทีเอส แอนด์ ทีเอ็น มีสำนักงานใหญ่อยู่เลขที่ ๑๕๑๓/๑-๒ หมู่ที่ ๑-๒ ซอย ถนน ขุขันธ์ ตำบล/แขวง เมืองใต้ อำเภอ/เขต เมืองศรีสะเกษ จังหวัด ศรีสะเกษ ซึ่งประกอบด้วย

(ก) ห้างหุ้นส่วนจำกัด ไทยเจริญศรีสะเกษ ซึ่งจดทะเบียนนิติบุคคล ณ สำนักงานทะเบียนหุ้นส่วนบริษัท จังหวัดศรีสะเกษ กรมพัฒนาธุรกิจการค้า กระทรวงพาณิชย์ มีสำนักงานใหญ่อยู่เลขที่ ๑๕๑๓/๑-๒ หมู่ที่ ๑-๒ ซอย ถนน ขุขันธ์ ตำบล/แขวง เมืองใต้ อำเภอ/เขต เมืองศรีสะเกษ จังหวัด ศรีสะเกษ โดย นายสุรศักดิ์ อังคสกุลเกียรติ หุ้นส่วนผู้จัดการ ผู้มีอำนาจลงนามผูกพันนิติบุคคล ปรากฏตามหนังสือรับรองของสำนักงานทะเบียนหุ้นส่วนบริษัท จังหวัดศรีสะเกษ กรมพัฒนาธุรกิจการค้า กระทรวงพาณิชย์ ที่ ศก.๐๐๐๒๖๗ ลงวันที่ ๒ กุมภาพันธ์ ๒๕๖๕

(ข) ห้างหุ้นส่วนจำกัด ธนครนาก่อสร้าง ซึ่งจดทะเบียนนิติบุคคล ณ สำนักงานทะเบียนหุ้นส่วนบริษัท จังหวัดศรีสะเกษ กรมพัฒนาธุรกิจการค้า กระทรวงพาณิชย์ มีสำนักงานใหญ่อยู่เลขที่ ๑๕๑๓/๓-๕ หมู่ที่ ๑-๕ ซอย ถนน ขุขันธ์ ตำบล/แขวง เมืองใต้ อำเภอ/เขต เมืองศรีสะเกษ จังหวัด ศรีสะเกษ โดย นายธเนศ อังคสกุลเกียรติ หุ้นส่วนผู้จัดการ ผู้มีอำนาจลงนามผูกพันนิติบุคคล ปรากฏตามหนังสือรับรองของสำนักงานทะเบียนหุ้นส่วนบริษัท จังหวัดศรีสะเกษ กรมพัฒนาธุรกิจการค้า กระทรวงพาณิชย์ ที่ ศก.๐๐๐๒๖๘ ลงวันที่ ๒ กุมภาพันธ์ ๒๕๖๕

โดยคู่สัญญาทั้ง ๒ ฝ่ายตกลงมอบอำนาจให้ นายสุรศักดิ์ อังคสกุลเกียรติ เป็นตัวแทนผู้มีอำนาจ ในนามกิจการร่วมค้าตามสัญญาร่วมค้า และ นายสุรศักดิ์ อังคสกุลเกียรติ ผู้มีอำนาจในนามกิจการร่วมค้า ได้มอบอำนาจให้แก่ นางสาวศิริวรรณ จันทะวี เป็นตัวแทนผู้มีอำนาจลงนามแทนตามหนังสือมอบอำนาจ ลงวันที่ ๑๕ กุมภาพันธ์ ๒๕๖๕ แนบท้ายสัญญานี้ ซึ่งต่อไปในสัญญานี้เรียกว่า “ผู้รับจ้าง” อีกฝ่ายหนึ่ง คู่สัญญาได้ตกลงกันมีข้อความดังต่อไปนี้

ข้อ ๑ ข้อตกลงว่าจ้าง

ผู้ว่าจ้างตกลงจ้างและผู้รับจ้างตกลงรับจ้างทำงาน งานพื้นฟูทางหลวง, ทางหลวง หมายเลข ๒๒๑ ตอน ศรีสะเกษ - ภูเงิน ระหว่าง กม.๑๙+๔๐๐ - กม.๒๑+๒๔๐ (เป็นตอนๆ) ปริมาณงาน ๑ แห่ง ณ ตำบล พยุห์ อำเภอ พยุห์ จังหวัด ศรีสะเกษ ตามข้อกำหนดและเงื่อนไขแห่งสัญญานี้รวมทั้งเอกสารแนบท้ายสัญญา

ผู้รับจ้างตกลงที่จะจัดหาแรงงานและวัสดุเครื่องมือเครื่องใช้ ตลอดจนอุปกรณ์ต่างๆ ชนิดดี เพื่อใช้ในการจ้างตามสัญญานี้

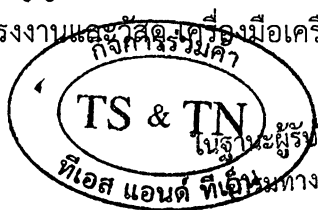

(ลงชื่อ).....ผู้ว่าจ้าง
(นายรพี ตั้งทรงสุวรรณ) /
ผู้อำนวยการแขวงทางหลวงศรีสะเกษที่ ๒

(ลงชื่อ).....ผู้รับจ้าง
(นางสาวศิริวรรณ จันทะวี) /
ผู้รับมอบอำนาจ

ในฐานะผู้รับผิดชอบหลักในการเสนอราคา
กับหน่วยงานของรัฐ
(นางสาวศิริวรรณ จันทะวี) และผู้รับมอบอำนาจของ กิจการร่วมค้า
ทีเอส แอนด์ ทีเอ็น

ต้นฉบับ

- ๒ -

ข้อ ๒ เอกสารอันเป็นส่วนหนึ่งของสัญญา

เอกสารแนบท้ายสัญญาดังต่อไปนี้ให้ถือเป็นส่วนหนึ่งของสัญญา

๒.๑	ผนวก ๑	แบบแปลนก่อสร้าง	จำนวน ๑๑ หน้า
๒.๒	ผนวก ๒	รายการละเอียดและข้อกำหนดการก่อสร้างทางหลวง เล่มที่ ๑, ๒	จำนวน ๒๗ เล่ม
๒.๓	ผนวก ๓	ใบแจ้งปริมาณงานและราคา หรือ บัญชีรายการก่อสร้าง (ซึ่งรวมค่าวัสดุ อุปกรณ์ แรงงาน ภาษีประเภทต่าง ๆ และกำไรไว้ด้วยแล้ว)	จำนวน ๒๗ หน้า
๒.๔	ผนวก ๔	รายการละเอียดการควบคุมงาน การจ่ายเงิน และสูตรการปรับราคา	จำนวน ๗ หน้า
๒.๕	ผนวก ๕	รายการงานและเงื่อนไขที่ผู้รับจ้างต้องรับผิดชอบในความชำรุดบกพร่องของงานจ้างหรือความเสียหายภายในกำหนดเวลา	จำนวน ๑ หน้า
๒.๖	ผนวก ๖	คู่มือควบคุมงานก่อสร้างสะพานและท่อเหลี่ยม คสล.	จำนวน เล่ม
๒.๗	ผนวก ๗	คู่มือเครื่องหมายควบคุมการจราจร (Markings) ภาค ๒ ฉบับปี ๒๕๓๓ และรายละเอียดและข้อกำหนดการจัดทำเครื่องหมายจราจรบนผิวทาง (การตีเส้น ลูกศร ชีตเขียน ข้อความ) ฉบับกรกฎาคม ๒๕๕๑	จำนวน ๒๗ เล่ม
๒.๘	ผนวก ๘	ข้อกำหนดและมาตรฐานทั่วไปงานติดตั้งไฟสัญญาณจราจร และไฟกระพริบบนทางหลวง	จำนวน เล่ม
๒.๙	ผนวก ๙	ข้อกำหนดและมาตรฐานทั่วไปงานติดตั้งไฟฟ้าแสงสว่างบนทางหลวง	จำนวน เล่ม
๒.๑๐	ผนวก ๑๐	สำเนาหนังสือยืนยันราคาก่อสร้าง (BOQ) ของกิจการร่วมค้า ทีเอส แอนด์ ทีเอ็น ที TS&TN ๓/๒๕๖๕ ลงวันที่ ๑๙ มกราคม ๒๕๖๕ , ประกาศผู้ชนะการเสนอราคาจ้างด้วยวิธีประกวดราคาอิเล็กทรอนิกส์ (e-bidding) ลงวันที่ ๒๑ มกราคม ๒๕๖๕	จำนวน ๔ หน้า
๒.๑๑	ผนวก ๑๑	คู่มือมาตรฐานป้ายจราจร ฉบับเดือน มีนาคม ๒๕๖๑	จำนวน เล่ม
๒.๑๒	ผนวก ๑๒	คู่มือเครื่องหมายควบคุมการจราจร ในงานก่อสร้าง งานบูรณะ และงานบำรุงรักษา ฉบับปี พ.ศ. ๒๕๖๑	จำนวน ๑ เล่ม
๒.๑๓	ผนวก ๑๓	เงื่อนไขการเสนอแผนงาน	จำนวน ๑ หน้า
๒.๑๔	ผนวก ๑๔	แนวทางการพิจารณาขยายอายุสัญญาหรือการงดหรือลดค่าปรับงานจ้างเหมาของกรมทางหลวง (ฉบับเดือน สิงหาคม ๒๕๖๑)	จำนวน ๒๐ หน้า
๒.๑๕	ผนวก ๑๕	การจ้างช่วง	จำนวน ๑ หน้า
๒.๑๖	ผนวก ๑๖	เงื่อนไขการจ่ายค่างานผิวทาง	จำนวน ๑ หน้า
๒.๑๗	ผนวก ๑๗	ใบอนุญาตประกอบกิจการโรงงาน (ร.ง.๔)	จำนวน ๒๐ หน้า
๒.๑๘	ผนวก ๑๘	หนังสือ เรื่อง แจ้งยืนยันการให้ความยินยอมให้ใช้ผลิตภัณฑ์คอนกรีตของโรงงานผสมแอสฟัลต์	จำนวน ๑ หน้า
๒.๑๙	ผนวก ๑๙	แบบแสดงแผนที่ที่ตั้งโรงงานผสมแอสฟัลต์คอนกรีตและเส้นทางขนส่งจากโรงงานผสมแอสฟัลต์คอนกรีตถึงกึ่งกลางของโครงการก่อสร้าง	จำนวน ๑ หน้า
๒.๒๐	ผนวก ๒๐	แบบป้ายแสดงรายละเอียดเกี่ยวกับงานก่อสร้างของทางราชการ ตามมติคณะรัฐมนตรี เมื่อวันที่ ๒๒ มกราคม ๒๕๕๑	จำนวน ๓ หน้า

(ลงชื่อ).....ผู้ว่าจ้าง
(นายรพี ตั้งทรงสุวรรณ์)
ผู้อำนวยการแขวงทางหลวงศรีสะเกษที่ ๒

ในฐานะผู้รับผิดชอบหลักในการเสนอราคากับหน่วยงานของรัฐ
(กรมทางหลวง) และผู้รับมอบอำนาจของ กิจการร่วมค้า
(ลงชื่อ).....ผู้รับจ้าง
(นางสาวศิริวรรณ จันทะวี)/
ผู้รับมอบอำนาจ

ต้นฉบับ

- ๓ -

- ๒.๒๑ ผนวก ๒๑ เงื่อนไขแผนการใช้พัสดุที่ผลิตภายในประเทศและแผนการใช้เหล็ก ที่ผลิตภายในประเทศ จำนวน...๓...หน้า
- ๒.๒๒ ผนวก ๒๒ เงื่อนไขการตรวจสอบและรับรองความปลอดภัยชุดเครื่องจักร งานบำรุงทางแบบ Hot Mix In – Place Recycling จำนวน.....หน้า

ความใดในเอกสารแนบท้ายสัญญาที่ขัดหรือแย้งกับข้อความในสัญญานี้ ให้ใช้ข้อความในสัญญานี้บังคับ และในกรณีที่เอกสารแนบท้ายสัญญาขัดแย้งกันเอง ผู้รับจ้างจะต้องปฏิบัติตามคำวินิจฉัยของผู้ว่าจ้าง คำวินิจฉัยของผู้ว่าจ้างให้ถือเป็นที่สุด และผู้รับจ้างไม่มีสิทธิเรียกร้องค่าจ้าง ค่าเสียหายหรือค่าใช้จ่ายใดๆ เพิ่มเติมจากผู้ว่าจ้างทั้งสิ้น

ข้อ ๓ หลักประกันการปฏิบัติตามสัญญา

ในขณะที่ทำสัญญานี้ผู้รับจ้างได้นำหลักประกันเป็น หนังสือค้ำประกันของ ธนาคารกรุงศรีอยุธยา จำกัด (มหาชน) สาขาศรีสะเกษ สำนักงานตั้งอยู่เลขที่ ๙๙๐/๖ ถนนสุขุมวิท ตำบลเมืองใต้ อำเภอเมือง จังหวัดศรีสะเกษ เลขที่ ๑๕๖/๒๕๖๕/๐๐๐๒๒/๐๐๓ ลงวันที่ ๑๕ กุมภาพันธ์ ๒๕๖๕ เป็นจำนวนเงิน ๙๙๙,๑๐๐.๐๐ บาท (เงินเก้าแสนเก้าหมื่นเก้าพันหนึ่งร้อยบาทถ้วน) ซึ่งเท่ากับร้อยละ ๕ (ห้า) ของราคาค่าจ้างตามสัญญา มามอบให้แก่ผู้ว่าจ้างเพื่อเป็นหลักประกันการปฏิบัติตามสัญญานี้

กรณีผู้รับจ้างใช้หนังสือค้ำประกันมาเป็นหลักประกันการปฏิบัติตามสัญญาหนังสือค้ำประกันดังกล่าวจะต้องออกโดยธนาคารที่ประกอบกิจการในประเทศไทย หรือโดยบริษัทเงินทุนหรือบริษัทเงินทุนหลักทรัพย์ที่ได้รับอนุญาตให้ประกอบกิจการเงินทุนเพื่อการพาณิชย์และประกอบธุรกิจค้ำประกันตามประกาศของธนาคารแห่งประเทศไทย ตามรายชื่อบริษัทเงินทุนที่ธนาคารแห่งประเทศไทยแจ้งเวียนให้ทราบตามแบบที่คณะกรรมการนโยบายการจัดซื้อจัดจ้างและการบริหารพัสดุภาครัฐกำหนด หรืออาจเป็นหนังสือค้ำประกันอิเล็กทรอนิกส์ตามวิธีการที่กรมบัญชีกลางกำหนดก็ได้ และจะต้องมีอายุการค้ำประกันตลอดไปจนกว่าผู้รับจ้างพ้นข้อผูกพันตามสัญญานี้

หลักประกันที่ผู้รับจ้างนำมามอบให้ตามวรรคหนึ่ง จะต้องมีอายุครอบคลุมความรับผิดชอบของผู้รับจ้างตลอดอายุสัญญา ถ้าหลักประกันที่ผู้รับจ้างนำมามอบให้ดังกล่าวลดลงหรือเสื่อมค่าลง หรือมีอายุไม่ครอบคลุมถึงความรับผิดชอบของผู้รับจ้างตลอดอายุสัญญา ไม่ว่าจะด้วยเหตุใดๆ ก็ตาม รวมถึงกรณี ผู้รับจ้างส่งมอบงานล่าช้าเป็นเหตุให้ระยะเวลาแล้วเสร็จหรือวันครบกำหนดความรับผิดชอบในความชำรุดบกพร่องตามสัญญาเปลี่ยนแปลงไป ไม่ว่าจะเกิดขึ้นคราวใด ผู้รับจ้างต้องหาหลักประกันใหม่หรือหลักประกันเพิ่มเติมให้มีจำนวนครบถ้วนตามวรรคหนึ่งนำมามอบให้แก่ผู้ว่าจ้างภายใน ๑๕ (สิบห้า) วัน นับถัดจากวันที่ได้รับแจ้งเป็นหนังสือจากผู้ว่าจ้าง

หลักประกันที่ผู้รับจ้างนำมามอบไว้ตามข้อนี้ ผู้ว่าจ้างจะคืนให้แก่ผู้รับจ้างโดยไม่มีดอกเบี้ยเมื่อผู้รับจ้างพ้นจากข้อผูกพันและความรับผิดชอบที่พึงปฏิบัติตามสัญญานี้แล้ว

ข้อ ๔ (ก) ค่าจ้างและการจ่ายเงิน

(สำหรับสัญญาที่เป็นราคาต่อหน่วย)

ผู้ว่าจ้างตกลงจ่ายและผู้รับจ้างตกลงรับเงินค่าจ้างเป็นจำนวนเงิน ๑๙,๙๙๒,๐๐๐.๐๐ บาท (เงินสิบเก้าล้านเก้าแสนแปดหมื่นสองพันบาทถ้วน) ซึ่งได้รวมภาษีมูลค่าเพิ่มจำนวน ๑,๓๐๗,๒๓๙.๖๐ บาท (เงินหนึ่งล้านสามแสนเจ็ดพันสองร้อยสามสิบสามบาทหกสิบสี่สตางค์) ตลอดจนภาษีอากรอื่น ๆ และค่าใช้จ่ายทั้งปวงด้วยแล้ว โดยถือราคาต่อหน่วยเป็นเกณฑ์ตามรายการแต่ละประเภทดังที่ได้กำหนดไว้ในใบแจ้งปริมาณงานและราคา ตามเอกสารแนบท้ายสัญญาผนวก ๓ ในฐานะผู้รับผิดชอบหลักในการเสนอราคากับหน่วยงานของรัฐ

(ลงชื่อ).....ผู้ว่าจ้าง

(นายรพี ตั้งทรงสุวรรณ)

ผู้อำนวยการแขวงทางหลวงศรีสะเกษที่ ๒

(กรมทางหลวง) และผู้รับมอบอำนาจของ กิจการร่วมค้า

(ลงชื่อ).....ที่เอส แอนด์ ทีเอ็นผู้รับจ้าง

(นางสาวศิริวรรณ จันทร์วี)

ผู้รับมอบอำนาจ



ต้นฉบับ

- ๔ -

คู่สัญญาทั้งสองฝ่ายต่างตกลงว่าจำนวนปริมาณงานที่กำหนดไว้ในบัญชีรายการก่อสร้างหรือใบแจ้งปริมาณงานและราคานี้เป็นจำนวนโดยประมาณเท่านั้น จำนวนปริมาณงานที่แท้จริงอาจจะมากหรือน้อยกว่านี้ก็ได้ ซึ่งผู้ว่าจ้างจะจ่ายเงินค่าจ้างให้แก่ผู้รับจ้างตามราคาต่อหน่วยของงานแต่ละรายการที่ได้ทำเสร็จจริง คู่สัญญาทั้งสองฝ่ายต่างตกลงที่จะไม่เปลี่ยนแปลงราคาต่อหน่วยหรือเรียกกร้องค่าสินไหมทดแทนอันเกิดจากการที่จำนวนปริมาณงานในแต่ละรายการได้แตกต่างไปจากที่กำหนดไว้ในสัญญา ทั้งนี้ นอกจากในกรณีต่อไปนี้

๔.๑ เมื่อปริมาณงานที่ทำเสร็จจริงในส่วนที่เกินกว่าร้อยละ ๑๒๕ (หนึ่งร้อยยี่สิบห้า) แต่ไม่เกินร้อยละ ๑๕๐ (หนึ่งร้อยห้าสิบ) ของปริมาณงานที่กำหนดไว้ในสัญญาหรือใบแจ้งปริมาณงานและราคา จะจ่ายไว้ในอัตราร้อยละ ๙๐ (เก้าสิบ) ของราคาต่อหน่วยตามสัญญา

๔.๒ เมื่อปริมาณงานที่ทำเสร็จจริงในส่วนที่เกินกว่าร้อยละ ๑๕๐ (หนึ่งร้อยห้าสิบ) ของปริมาณงานที่กำหนดไว้ในสัญญาหรือใบแจ้งปริมาณงานและราคา จะจ่ายไว้ในอัตราร้อยละ ๘๓ (แปดสิบสาม) ของราคาต่อหน่วยตามสัญญา

๔.๓ เมื่อปริมาณงานที่ทำเสร็จจริงน้อยกว่าร้อยละ ๗๕ (เจ็ดสิบห้า) ของปริมาณงานที่กำหนดไว้ในสัญญาหรือใบแจ้งปริมาณงานและราคา จะจ่ายให้ตามราคาต่อหน่วยในสัญญาและจะจ่ายเพิ่มชดเชยเป็นค่า Overhead และ Mobilization สำหรับงานรายการนั้นในอัตราร้อยละ ๑๗ (สิบเจ็ด) ของผลต่างระหว่างปริมาณงานทั้งหมดของงานรายการนั้นตามสัญญาโดยประมาณกับปริมาณงานที่ทำเสร็จจริงคูณด้วยราคาต่อหน่วยตามสัญญา ทั้งนี้ การจ่ายเงินเพิ่มชดเชยเป็นค่า Overhead และ Mobilization ดังกล่าว ผู้ว่าจ้างจะจ่ายให้แก่ผู้รับจ้างในงวดสุดท้ายของการจ่ายเงินค่าจ้างตามสัญญา

๔.๔ ผู้ว่าจ้างจะจ่ายเงินที่เพิ่มขึ้นตามข้อ ๔.๑ หรือ ๔.๒ ดังกล่าวข้างต้น ในงวดสุดท้ายของการจ่ายเงินหรือก่อนงวดสุดท้ายของการจ่ายเงินตามที่ผู้ว่าจ้างจะพิจารณาเห็นสมควร เว้นแต่กรณีที่ผู้ว่าจ้างพิจารณาเห็นว่าปริมาณงานที่ทำเสร็จจริงดังกล่าว มิได้มีส่วนเกี่ยวข้องกับงานอื่นที่เหลืออีกทั้งงานที่เหลืออยู่ก็มิได้มีผลกระทบต่อกรจ่ายเงินค่าจ้างที่แล้วเสร็จจริงในงวดดังกล่าว ทั้งนี้ ผู้ว่าจ้างอาจจ่ายเงินที่เพิ่มขึ้นให้แก่ผู้รับจ้างพร้อมกับการจ่ายเงินค่าจ้างงวดนั้นๆ และการพิจารณาว่างานใดอยู่ในหลักเกณฑ์ดังกล่าวหรือไม่เป็นดุลพินิจโดยเด็ดขาดของผู้ว่าจ้าง

ผู้ว่าจ้างตกลงที่จะจ่ายเงินค่าจ้างให้แก่ผู้รับจ้างเป็นรายเดือนตามเนื้องานที่ทำเสร็จจริงเมื่อผู้ว่าจ้างหรือเจ้าหน้าที่ของผู้ว่าจ้างได้ทำการตรวจสอบผลงานที่ทำเสร็จแล้ว และปรากฏว่าเป็นที่พอใจตรงตามข้อกำหนดแห่งสัญญานี้ทุกประการ ผู้ว่าจ้างจะออกหนังสือรับรองการรับมอบงานนั้น ให้ไว้แก่ผู้รับจ้าง

การจ่ายเงินงวดสุดท้ายจะจ่ายให้เมื่องานทั้งหมดตามสัญญาได้แล้วเสร็จทุกประการรวมทั้งการทำสถานที่ก่อสร้างให้สะอาดเรียบร้อยตามที่กำหนดไว้ในข้อ ๒๐

การจ่ายเงินตามเงื่อนไขแห่งสัญญานี้ ผู้ว่าจ้างจะโอนเงินเข้าบัญชีเงินฝากธนาคารของผู้รับจ้าง ชื่อธนาคาร กรุงศรีอยุธยา จำกัด (มหาชน) สาขา ศรีสะเกษ ชื่อบัญชี กิจการร่วมค้า ทีเอส แอนด์ ทีเอ็น เลขที่บัญชี ๑๕๖ - ๐ - ๐๐๙๘๑ - ๐ ทั้งนี้ ผู้รับจ้างตกลงเป็นผู้รับภาระเงินค่าธรรมเนียมหรือค่าบริการอื่นใดเกี่ยวกับการโอน รวมทั้งค่าใช้จ่ายอื่นใด (ถ้ามี) ที่ธนาคารเรียกเก็บ และยินยอมให้มีการหักเงินดังกล่าวจากจำนวนเงินโอนในงวดนั้นๆ (ความในวรรคนี้ใช้สำหรับกรณีที่หน่วยงานของรัฐจะจ่ายเงินตรงให้แก่ผู้รับจ้าง (ระบบ Direct Payment) โดยการโอนเงินเข้าบัญชีเงินฝากธนาคารของผู้รับจ้าง ตามแนวทางที่กระทรวงการคลังหรือหน่วยงานของรัฐเจ้าของงบประมาณเป็นผู้กำหนด แล้วแต่กรณี)

(ลงชื่อ).....ผู้ว่าจ้าง
(นายรพี ตั้งทรงสุวรรณ)
ผู้อำนวยการแขวงทางหลวงศรีสะเกษที่ ๒

ในฐานะผู้รับผิดชอบหลักในการเสนอราคากับหน่วยงานของรัฐ
(กรมทางหลวง) และผู้รับมอบอำนาจของ กิจการร่วมค้า
(ลงชื่อ).....ทีเอส แอนด์ ทีเอ็นผู้รับจ้าง
(นางสาวศิริวรรณ จันทร์วิ)
ผู้รับมอบอำนาจ



ต้นฉบับ

- ๕ -

ข้อ ๔ (ข) ค่าจ้างและการจ่ายเงิน

(สำหรับสัญญาที่เป็นราคาเหมารวม)

ผู้ว่าจ้างตกลงจ่ายและผู้รับจ้างตกลงรับเงินค่าจ้างจำนวนเงิน.....บาท
(.....) ซึ่งได้รวมภาษีมูลค่าเพิ่ม จำนวน.....บาท (.....)

ตลอดจนภาษีอากรอื่นๆ และค่าใช้จ่ายที่ส่งด้วยแล้ว โดยถือราคาเหมารวมเป็นเกณฑ์ และกำหนดการ
จ่ายเงินเป็นงวดๆ ดังนี้

งวดที่ ๑ เป็นจำนวนเงิน.....บาท (.....)
เมื่อผู้รับจ้างได้ปฏิบัติงาน.....ให้แล้วเสร็จภายใน.....

งวดที่ ๒ เป็นจำนวนเงิน.....บาท (.....)
เมื่อผู้รับจ้างได้ปฏิบัติงาน.....ให้แล้วเสร็จภายใน.....

..... ฯลฯ.....
งวดสุดท้าย เป็นจำนวนเงิน.....บาท (.....)

เมื่อผู้รับจ้างได้ปฏิบัติงานทั้งหมดให้แล้วเสร็จเรียบร้อยตามสัญญา รวมทั้งทำสถานที่ก่อสร้างให้สะอาดเรียบร้อย
ตามที่กำหนดไว้ในข้อ ๒๐

การจ่ายเงินตามเงื่อนไขแห่งสัญญานี้ ผู้ว่าจ้างจะโอนเงินเข้าบัญชีเงินฝากธนาคารของผู้รับจ้าง
ชื่อธนาคาร.....สาขา.....ชื่อบัญชี.....
เลขที่บัญชี..... ทั้งนี้ ผู้รับจ้างตกลงเป็นผู้รับภาระเงินค่าธรรมเนียมหรือค่าบริการอื่นใด
เกี่ยวกับการโอน รวมทั้งค่าใช้จ่ายอื่นใด (ถ้ามี) ที่ธนาคารเรียกเก็บ และยินยอมให้มีการหักเงินดังกล่าวจาก
จำนวนเงินโอนในงวดนั้น ๆ

ข้อ ๕ เงินค่าจ้างล่วงหน้า

ผู้ว่าจ้างตกลงจ่ายเงินค่าจ้างล่วงหน้าให้แก่ผู้รับจ้าง เป็นจำนวนเงิน ๒,๙๙๗,๓๐๐.๐๐ บาท
(เงินสองล้านเก้าแสนเก้าหมื่นเจ็ดพันสามร้อยบาทถ้วน) ซึ่งเท่ากับร้อยละ ๑๕ (สิบห้า) ของราคาค่าจ้าง
ตามสัญญาที่ระบุไว้ในข้อ ๔

เงินค่าจ้างล่วงหน้าดังกล่าวจะจ่ายให้ภายหลังจากที่ผู้รับจ้างได้วางหลักประกันการรับเงิน
ค่าจ้างล่วงหน้าเป็น หนังสือค้ำประกันหรือหนังสือค้ำประกันอิเล็กทรอนิกส์ของธนาคารภายในประเทศหรือ
พันธบัตรรัฐบาลไทย เต็มตามจำนวนเงินค่าจ้างล่วงหน้านั้นให้แก่ผู้ว่าจ้าง ผู้รับจ้างจะต้องออกไปเสร็จรับเงิน
ค่าจ้างล่วงหน้าตามแบบที่ผู้ว่าจ้างกำหนดให้และผู้รับจ้างตกลงที่จะกระทำตามเงื่อนไขอันเกี่ยวกับการใช้จ่าย
และการใช้คืนเงินค่าจ้างล่วงหน้า นั้น ดังต่อไปนี้

๕.๑ ผู้รับจ้างจะใช้เงินค่าจ้างล่วงหน้านั้นเพื่อเป็นค่าใช้จ่ายในการปฏิบัติงานตามสัญญา
เท่านั้น หากผู้รับจ้างใช้จ่ายเงินค่าจ้างล่วงหน้าหรือส่วนใดส่วนหนึ่งของเงินค่าจ้างล่วงหน้าในทางอื่นผู้ว่าจ้าง
อาจจะเรียกเงินค่าจ้างล่วงหน้าคืนจากผู้รับจ้างหรือบังคับเอาจากหลักประกันการรับเงินค่าจ้างล่วงหน้าได้
ทันที

๕.๒ เมื่อผู้ว่าจ้างเรียกร้อง ผู้รับจ้างต้องแสดงหลักฐานการใช้จ่ายเงินค่าจ้างล่วงหน้าเพื่อพิสูจน์
ว่าได้เป็นไปตามข้อ ๕.๑ ภายในกำหนด ๑๕ (สิบห้า) วัน นับถัดจากวันได้รับแจ้งเป็นหนังสือจากผู้ว่าจ้าง หาก
ผู้รับจ้างไม่อาจแสดงหลักฐานดังกล่าว ภายในกำหนด ๑๕ (สิบห้า) วัน ผู้ว่าจ้างอาจเรียกเงินค่าจ้างล่วงหน้าคืน
จากผู้รับจ้างหรือบังคับเอาจากหลักประกันการรับเงินค่าจ้างล่วงหน้าได้ทันที

(ลงชื่อ).....ผู้ว่าจ้าง
(นายรพี ตั้งทรงสุวรรณ) /
ผู้อำนวยการแขวงทางหลวงศรีสะเกษที่ ๒

.....
ในนามของผู้รับผิดชอบหลักในการเสนอราคาจ้างช่วยเหลือ กรมหลวงรัฐ
(กรมทางหลวง)
(ลงชื่อ).....ผู้รับจ้าง
(นางสาวศิริวรรณ จันทร์ทวี) /
ผู้รับมอบอำนาจ



ต้นฉบับ

- ๖ -

๕.๓ (ก) (สำหรับสัญญาที่เป็นราคาต่อหน่วย)

ในการจ่ายเงินค่าจ้างให้แก่ผู้รับจ้างตามข้อ ๔ (ก) ผู้ว่าจ้างจะหักเงินค่าจ้างในแต่ละเดือนเพื่อชดใช้คืนเงินค่าจ้างล่วงหน้าไว้จำนวนร้อยละ ๒๐ (ยี่สิบ) ของจำนวนเงินค่าจ้างในแต่ละเดือน ทั้งนี้ จนกว่าจำนวนเงินที่หักไว้จะครบตามจำนวนเงินค่าจ้างล่วงหน้าที่ผู้รับจ้างได้รับไปแล้ว ยกเว้นค่าจ้างเดือนสุดท้ายจะหักไว้เป็นจำนวนเท่ากับจำนวนเงินค่าจ้างล่วงหน้าที่เหลือทั้งหมด

๕.๓ (ข) (สำหรับสัญญาที่เป็นราคาเหมารวม)

ในการจ่ายเงินค่าจ้างให้แก่ผู้รับจ้างตามข้อ ๔ (ข) ผู้ว่าจ้างจะหักเงินค่าจ้างในแต่ละงวดเพื่อชดใช้คืนเงินค่าจ้างล่วงหน้าไว้จำนวนร้อยละ ๒๐ (ยี่สิบ) ของจำนวนเงินค่าจ้างในแต่ละงวดจนกว่าจำนวนเงินที่หักไว้จะครบตามจำนวนเงินค่าจ้างล่วงหน้าที่ผู้รับจ้างได้รับไปแล้ว ยกเว้นค่าจ้างงวดสุดท้ายจะหักไว้เป็นจำนวนเท่ากับจำนวนเงินค่าจ้างล่วงหน้าที่เหลือทั้งหมด

๕.๔ เงินจำนวนใดๆ ก็ตามที่ผู้รับจ้างจะต้องจ่ายให้แก่ผู้ว่าจ้างเพื่อชำระหนี้หรือเพื่อชดใช้ความรับผิดชอบต่างๆ ตามสัญญา ผู้ว่าจ้างจะหักเอาจากเงินค่าจ้างงวดที่จะจ่ายให้แก่ผู้รับจ้างก่อนที่จะหักชดใช้คืนเงินค่าจ้างล่วงหน้า

๕.๕ ในกรณีที่มีการบอกเลิกสัญญา หากเงินค่าจ้างล่วงหน้าที่เหลือเกินกว่าจำนวนเงินที่ผู้รับจ้างจะได้รับหลังจากหักชดใช้ในกรณีอื่นแล้ว ผู้รับจ้างจะต้องจ่ายคืนเงินจำนวนที่เหลือนั้นให้แก่ผู้ว่าจ้างภายใน ๗ (เจ็ด) วัน นับถัดจากวันได้รับแจ้งเป็นหนังสือจากผู้ว่าจ้าง

๕.๖ (ก) (สำหรับสัญญาที่เป็นราคาต่อหน่วย)

ผู้ว่าจ้างจะคืนหลักประกันการรับเงินค่าจ้างล่วงหน้าให้แก่ผู้รับจ้าง ต่อเมื่อผู้ว่าจ้างได้หักเงินค่าจ้างไว้ครบจำนวนเงินค่าจ้างล่วงหน้าตามข้อ ๕.๓ (ก) แล้ว เว้นแต่ในกรณีดังต่อไปนี้ ผู้รับจ้างมีสิทธิขอคืนหลักประกันการรับเงินค่าจ้างล่วงหน้าบางส่วนก่อนได้

(๑) กรณีผู้รับจ้างได้วางหลักประกันการรับเงินค่าจ้างล่วงหน้าไว้ฉบับเดียว หากผู้ว่าจ้างได้หักเงินค่าจ้างล่วงหน้าไปแล้ว ผู้รับจ้างมีสิทธิขอคืนหลักประกันการรับเงินค่าจ้างล่วงหน้าในส่วนที่ผู้ว่าจ้างได้หักเงินค่าจ้างล่วงหน้าไปแล้วนั้น โดยผู้รับจ้างจะต้องนำหลักประกันการรับเงินค่าจ้างล่วงหน้าฉบับใหม่ที่มีมูลค่าเท่ากับเงินค่าจ้างล่วงหน้าที่เหลืออยู่มาวางให้แก่ผู้ว่าจ้าง

(๒) กรณีผู้รับจ้างได้วางหลักประกันการรับเงินค่าจ้างล่วงหน้าไว้หลายฉบับ ซึ่งแต่ละฉบับมีมูลค่าเท่ากับจำนวนเงินค่าจ้างล่วงหน้าที่ผู้ว่าจ้างจะต้องหักไว้ในแต่ละงวด หากผู้ว่าจ้างได้หักเงินค่าจ้างล่วงหน้าในงวดใดแล้ว ผู้รับจ้างมีสิทธิขอคืนหลักประกันการรับเงินค่าจ้างล่วงหน้าในงวดนั้นได้

๕.๖ (ข) (สำหรับสัญญาที่เป็นราคาเหมารวม)

ผู้ว่าจ้างจะคืนหลักประกันการรับเงินค่าจ้างล่วงหน้าให้แก่ผู้รับจ้างต่อเมื่อผู้ว่าจ้างได้หักเงินค่าจ้างไว้ครบจำนวนเงินค่าจ้างล่วงหน้าตามข้อ ๕.๓ (ข) แล้ว เว้นแต่ในกรณีดังต่อไปนี้ ผู้รับจ้างมีสิทธิขอคืนหลักประกันการรับเงินค่าจ้างล่วงหน้าบางส่วนก่อนได้

(๑) กรณีผู้รับจ้างได้วางหลักประกันการรับเงินค่าจ้างล่วงหน้าไว้ฉบับเดียว หากผู้ว่าจ้างได้หักเงินค่าจ้างล่วงหน้าไปแล้ว ผู้รับจ้างมีสิทธิขอคืนหลักประกันการรับเงินค่าจ้างล่วงหน้าในส่วนที่ผู้ว่าจ้างได้หักเงินค่าจ้างล่วงหน้าไปแล้วนั้น โดยผู้รับจ้างจะต้องนำหลักประกันการรับเงินค่าจ้างล่วงหน้าฉบับใหม่ที่มีมูลค่าเท่ากับเงินค่าจ้างล่วงหน้าที่เหลืออยู่มาวางให้แก่ผู้ว่าจ้าง

(๒) กรณีผู้รับจ้างได้วางหลักประกันการรับเงินค่าจ้างล่วงหน้าไว้หลายฉบับ ซึ่งแต่ละฉบับมีมูลค่าเท่ากับจำนวนเงินค่าจ้างล่วงหน้าที่ผู้ว่าจ้างจะต้องหักไว้ในแต่ละงวด หากผู้ว่าจ้างได้หักเงินค่าจ้างล่วงหน้าในงวดใดแล้ว ผู้รับจ้างมีสิทธิขอคืนหลักประกันการรับเงินค่าจ้างล่วงหน้าในงวดนั้นได้

(ลงชื่อ).....ผู้ว่าจ้าง

(นายพรที ตั้งทรงสุวรรณ)

ผู้อำนวยการแขวงทางหลวงศรีสะเกษที่ ๒

ในฐานะผู้รับผิดชอบหลักในการเสนอราคาให้กับหน่วยงานของ

(ลงชื่อ).....และผู้รับมอบอำนาจของ

(นางสาวศิริวรรณ จันทะวี)

ผู้รับมอบอำนาจ

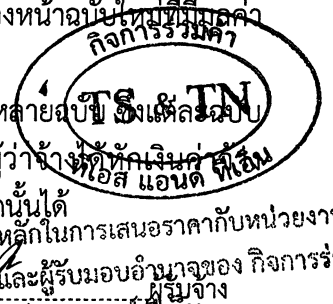

ต้นฉบับ

- ๗ -

ข้อ ๖ การหักเงินประกันผลงาน

ในการจ่ายเงินค่าจ้างให้แก่ผู้รับจ้างแต่ละงวด ผู้ว่าจ้างจะหักเงินจำนวนร้อยละ ๑๐ (สิบ) ของเงินที่ต้องจ่ายในงวดนั้นเพื่อเป็นประกันผลงาน ในกรณีที่เงินประกันผลงานจะต้องถูกหักไว้ทั้งสิ้น ไม่ต่ำกว่า ๖ เดือน (สำหรับสัญญาที่เป็นราคาต่อหน่วย) หรือจำนวน ๑,๙๙๘,๒๐๐.๐๐ บาท (เงินหนึ่งล้านเก้าแสนเก้าหมื่นแปดพันสองร้อยบาทถ้วน) (สำหรับสัญญาที่เป็นราคาเหมารวม) ผู้รับจ้างมีสิทธิที่จะขอเงินประกันผลงานคืน โดยผู้รับจ้างจะต้องวางหนังสือค้ำประกันของธนาคาร ซึ่งออกโดยธนาคารภายในประเทศมาวางไว้ต่อผู้ว่าจ้างเพื่อเป็นหลักประกันแทนก็ได้

ผู้ว่าจ้างจะคืนเงินประกันผลงาน และ/หรือหนังสือค้ำประกันของธนาคารดังกล่าว ตามวรรคหนึ่ง โดยไม่มีดอกเบี้ยให้แก่ผู้รับจ้างพร้อมกับการจ่ายเงินค่าจ้างงวดสุดท้าย

ข้อ ๗ (ก) กำหนดเวลาแล้วเสร็จและสิทธิของผู้ว่าจ้างในการบอกเลิกสัญญา

ภายในกำหนด (.....) วัน นับถัดจากวันลงนามในสัญญา ผู้รับจ้างจะต้องเสนอแผนงานให้เป็นที่พอใจแก่ผู้ว่าจ้าง โดยแสดงถึงขั้นตอนของการทำงานและกำหนดเวลาที่ต้องใช้ในการทำงานหลักต่างๆ ให้แล้วเสร็จ

ผู้รับจ้างต้องเริ่มทำงานที่รับจ้างภายในกำหนด..... (.....) วัน นับถัดจากวันที่ได้รับหนังสือแจ้งให้เริ่มงาน และจะต้องทำงานให้แล้วเสร็จภายในกำหนด..... (.....) วัน นับถัดจากวันที่ได้รับหนังสือแจ้งดังกล่าวนี้

ถ้าผู้รับจ้างมิได้เสนอแผนงาน หรือมิได้ลงมือทำงานภายในกำหนดเวลาหรือไม่สามารถทำงานให้แล้วเสร็จตามกำหนดเวลา หรือมีเหตุให้เชื่อได้ว่าผู้รับจ้างไม่สามารถทำงานให้แล้วเสร็จภายในกำหนดเวลา หรือจะแล้วเสร็จล่าช้าเกินกว่ากำหนดเวลา หรือผู้รับจ้างทำผิดสัญญาข้อใดข้อหนึ่ง หรือตกเป็นผู้ถูกพิทักษ์ทรัพย์เด็ดขาด หรือตกเป็นผู้ล้มละลาย หรือเพิกเฉยไม่ปฏิบัติตามคำสั่งของคณะกรรมการตรวจรับพัสดุหรือผู้ควบคุมงานหรือบริษัทที่ปรึกษาซึ่งได้รับมอบอำนาจจากผู้ว่าจ้าง ผู้ว่าจ้างมีสิทธิที่จะบอกเลิกสัญญานี้ได้ และมีสิทธิจ้างผู้รับจ้างรายใหม่เข้าทำงานของผู้รับจ้างให้ลุล่วงไปได้ด้วย การใช้สิทธิบอกเลิกสัญญานั้นไม่กระทบสิทธิของผู้ว่าจ้างที่จะเรียกร้องค่าเสียหายจากผู้รับจ้าง

การที่ผู้ว่าจ้างไม่ใช้สิทธิเลิกสัญญาดังกล่าวข้างต้นนั้น ไม่เป็นเหตุให้ผู้รับจ้างพ้นจากความรับผิดชอบสัญญา

ข้อ ๗ (ข) กำหนดเวลาแล้วเสร็จและสิทธิของผู้ว่าจ้างในการบอกเลิกสัญญา

ผู้รับจ้างต้องเริ่มทำงานที่รับจ้างภายในวันที่ ๑๖ เดือน กุมภาพันธ์ พ.ศ. ๒๕๖๕ และจะต้องทำงานให้แล้วเสร็จบริบูรณ์ภายในวันที่ ๑๕ เดือน สิงหาคม พ.ศ. ๒๕๖๕ ถ้าผู้รับจ้างมิได้ลงมือทำงานภายในกำหนดเวลา หรือไม่สามารถทำงานให้แล้วเสร็จตามกำหนดเวลา หรือมีเหตุให้เชื่อได้ว่าผู้รับจ้างไม่สามารถทำงานให้แล้วเสร็จภายในกำหนดเวลา หรือจะแล้วเสร็จล่าช้าเกินกว่ากำหนดเวลา หรือผู้รับจ้างทำผิดสัญญาข้อใดข้อหนึ่ง หรือตกเป็นผู้ถูกพิทักษ์ทรัพย์เด็ดขาด หรือตกเป็นผู้ล้มละลาย หรือเพิกเฉยไม่ปฏิบัติตามคำสั่งของคณะกรรมการตรวจรับพัสดุหรือผู้ควบคุมงานหรือบริษัทที่ปรึกษาซึ่งได้รับมอบอำนาจจากผู้ว่าจ้าง ผู้ว่าจ้างมีสิทธิที่จะบอกเลิกสัญญานี้ได้ และมีสิทธิจ้างผู้รับจ้างรายใหม่เข้าทำงานของผู้รับจ้างให้ลุล่วงไปได้ด้วย การใช้สิทธิบอกเลิกสัญญานั้นไม่กระทบสิทธิของผู้ว่าจ้างที่จะเรียกร้องค่าเสียหายจากผู้รับจ้าง

การที่ผู้ว่าจ้างไม่ใช้สิทธิเลิกสัญญาดังกล่าวข้างต้นไม่เป็นที่เหตุให้ผู้รับจ้างพ้นจากความรับผิดชอบสัญญา

(ลงชื่อ).....ผู้ว่าจ้าง

(นายรพี ตั้งทรงสุวรรณ) ,

ผู้อำนวยการแขวงทางหลวงศรีสะเกษที่ ๒

ในฐานะผู้รับผิดชอบหลักในการเสนอราคากับหน่วยงานของรัฐ

(กรมทางหลวง) และผู้รับมอบอำนาจของกิจการร่วมค้า

(ลงชื่อ).....ผู้รับจ้าง

ทีเอส แอนด์ ทีเอ็น

(นางสาวศิวรรณ จันทะวี)

ผู้รับมอบอำนาจ



ต้นฉบับ

- ๘ -

ข้อ ๘ ความรับผิดชอบในความชำรุดบกพร่องของงานจ้าง

เมื่องานแล้วเสร็จบริบูรณ์ และผู้ว่าจ้างได้รับมอบงานจากผู้รับจ้างหรือจากผู้รับจ้างรายใหม่ ในกรณีที่มีการบอกเลิกสัญญาตามข้อ ๗ หากมีเหตุชำรุดบกพร่องหรือเสียหายเกิดขึ้นจากการจ้างนี้ ภายในกำหนด...๒... (สอง) ปี เดือน (เป็นไปตามเอกสารแนบท้ายสัญญา ข้อ ๒.๕ หมวด ๕ รายการงานและเงื่อนไขที่ผู้รับจ้างต้องรับผิดชอบในความชำรุดบกพร่องของงานจ้าง หรือความเสียหายภายในกำหนดเวลา) นับถัดจากวันที่ได้รับมอบงานดังกล่าว ซึ่งความชำรุดบกพร่องหรือเสียหายนั้นเกิดจากความบกพร่องของผู้รับจ้างอันเกิดจากการใช้วัสดุที่ไม่ถูกต้องหรือทำให้ไม่เรียบร้อย หรือทำให้ไม่ถูกต้องตามมาตรฐานแห่งหลักวิชา ผู้รับจ้างจะต้องรีบทำการแก้ไขให้เป็นที่เรียบร้อยโดยไม่ชักช้า โดยผู้ว่าจ้างไม่ต้องออกเงินใดๆ ในการนี้ทั้งสิ้น หากผู้รับจ้างไม่กระทำการดังกล่าวภายในกำหนด...๗... (เจ็ด) วัน นับถัดจากวันที่ได้รับแจ้งเป็นหนังสือจากผู้ว่าจ้างหรือไม่ทำการแก้ไขให้ถูกต้องเรียบร้อยภายในเวลาที่ผู้ว่าจ้างกำหนด ให้ผู้ว่าจ้างมีสิทธิที่จะทำการนั้นเอง หรือจ้างผู้อื่นให้ทำงานนั้น โดยผู้รับจ้างต้องเป็นผู้ออกค่าใช้จ่ายเองทั้งสิ้น

ในกรณีเร่งด่วนจำเป็นต้องรีบแก้ไขเหตุชำรุดบกพร่องหรือเสียหายโดยเร็ว และไม่อาจรอให้ผู้รับจ้างแก้ไขในระยะเวลาที่กำหนดไว้ตามวรรคหนึ่งได้ ผู้ว่าจ้างมีสิทธิเข้าจัดการแก้ไขเหตุชำรุดบกพร่องหรือเสียหายนั้นเอง หรือจ้างผู้อื่นให้ซ่อมแซมความชำรุดบกพร่องหรือเสียหาย โดยผู้รับจ้างต้องรับผิดชอบชำระค่าใช้จ่ายทั้งหมด

การที่ผู้ว่าจ้างทำการนั้นเอง หรือจ้างผู้อื่นให้ทำงานนั้นแทนผู้รับจ้าง ไม่ทำให้ผู้รับจ้างหลุดพ้นจากความรับผิดตามสัญญา หากผู้รับจ้างไม่ชดใช้ค่าใช้จ่ายหรือค่าเสียหายตามที่ผู้ว่าจ้างเรียกร้องผู้ว่าจ้างมีสิทธิบังคับจากหลักประกันการปฏิบัติตามสัญญาได้

ข้อ ๙ การจ้างช่วง

ผู้รับจ้างจะต้องไม่เอางานทั้งหมดหรือแต่บางส่วนแห่งสัญญานี้ไปจ้างช่วงอีกทอดหนึ่ง เว้นแต่การจ้างช่วงงานแต่บางส่วนที่ได้รับอนุญาตเป็นหนังสือจากผู้ว่าจ้างแล้ว การที่ผู้ว่าจ้างได้อนุญาตให้จ้างช่วงงานแต่บางส่วนดังกล่าวนี้ ไม่เป็นเหตุให้ผู้รับจ้างหลุดพ้นจากความรับผิดหรือพันธะหน้าที่ตามสัญญานี้ และผู้รับจ้างจะยังคงต้องรับผิดชอบในความผิดและความประมาทเลินเล่อของผู้รับจ้างช่วงหรือของตัวแทนหรือลูกจ้างของผู้รับจ้างช่วงนั้นทุกประการ

กรณีผู้รับจ้างไปจ้างช่วงงานแต่บางส่วนโดยฝ่าฝืนความในวรรคหนึ่ง ผู้รับจ้างต้องชำระค่าปรับให้แก่ผู้ว่าจ้างเป็นจำนวนเงินในอัตราร้อยละ...๑๒... (สิบสอง) ของวงเงินของงานที่จ้างช่วงตามสัญญา ทั้งนี้ไม่ตัดสิทธิผู้ว่าจ้างในการบอกเลิกสัญญา

ข้อ ๑๐ การควบคุมงานของผู้รับจ้าง

ผู้รับจ้างจะต้องควบคุมงานที่รับจ้างอย่างเอาใจใส่ ด้วยประสิทธิภาพและความชำนาญ และในระหว่างทำงานที่รับจ้างจะต้องจัดให้มีผู้แทนซึ่งทำงานเต็มเวลาเป็นผู้รับผิดชอบควบคุมงานของผู้รับจ้าง ผู้แทนดังกล่าวจะต้องได้รับมอบอำนาจจากผู้รับจ้าง คำสั่งหรือคำแนะนำต่างๆ ที่ผู้ว่าจ้าง คณะกรรมการตรวจรับพัสดุ ผู้ควบคุมงาน หรือบริษัทที่ปรึกษาที่ผู้ว่าจ้างแต่งตั้งได้แจ้งแก่ผู้แทนเช่นว่านั้น ให้ถือว่าเป็นคำสั่งหรือคำแนะนำที่ได้แจ้งแก่ผู้รับจ้าง การแต่งตั้งผู้แทนตามข้อนี้จะต้องทำเป็นหนังสือและต้องได้รับความเห็นชอบเป็นหนังสือจากผู้ว่าจ้าง การเปลี่ยนตัวหรือแต่งตั้งผู้แทนใหม่จะทำได้หากไม่ได้รับความเห็นชอบเป็นหนังสือจากผู้ว่าจ้างก่อน

ผู้ว่าจ้างมีสิทธิที่จะขอให้เปลี่ยนตัวผู้แทนตามวรรคหนึ่ง โดยแจ้งเป็นหนังสือให้ผู้รับจ้าง และผู้รับจ้างจะต้องทำการเปลี่ยนตัวผู้แทนนั้นโดยพลัน โดยไม่คิดค่าจ้างหรือราคาเพิ่มหรือค่าดำเนินการอื่นใด ภายอายุสัญญาอันเนื่องมาจากเหตุนี้

(ลงชื่อ).....ผู้ว่าจ้าง

(นายรพี ตั้งทรงสุวรรณ)

ผู้อำนวยการแขวงทางหลวงศรีสะเกษที่ ๒

ในฐานะผู้รับผิดชอบในการเสนอราคากับหน่วยงานของรัฐ

(ลงชื่อ).....และผู้รับมอบอำนาจผู้รับจ้าง กิจการร่วมค้า

(นางสาวศิริจิรฉัตร จันทร์ระวี) วัน

ผู้รับมอบอำนาจ

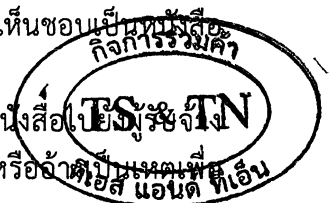

ต้นฉบับ

- ๙ -

ข้อ ๑๑ ความรับผิดชอบของผู้รับจ้าง

ผู้รับจ้างจะต้องรับผิดชอบอุบัติเหตุ ความเสียหาย หรือภัยอันตรายใดๆ อันเกิดจากการปฏิบัติงานของผู้รับจ้าง และจะต้องรับผิดชอบต่อความเสียหายจากการกระทำของลูกจ้างหรือตัวแทนของผู้รับจ้าง และจากการปฏิบัติงานของผู้รับจ้างช่วงด้วย (ถ้ามี)

ความเสียหายใดๆ อันเกิดแก่งานที่ผู้รับจ้างได้ทำขึ้น แม้จะเกิดขึ้นเพราะเหตุสุดวิสัยก็ตาม ผู้รับจ้างจะต้องรับผิดชอบโดยซ่อมแซมให้คืนดีหรือเปลี่ยนให้ใหม่โดยค่าใช้จ่ายของผู้รับจ้างเอง เว้นแต่ความเสียหายนั้นเกิดจากความผิดของผู้ว่าจ้าง ทั้งนี้ ความรับผิดชอบของผู้รับจ้างดังกล่าวในข้อนี้จะสิ้นสุดลง เมื่อผู้ว่าจ้างได้รับมอบงานครั้งสุดท้าย ซึ่งหลังจากนั้นผู้รับจ้างจะต้องรับผิดชอบเพียงในกรณีชำรุดบกพร่อง หรือความเสียหายดังกล่าวในข้อ ๘ เท่านั้น

ผู้รับจ้างจะต้องรับผิดชอบต่อบุคคลภายนอกในความเสียหายใดๆ อันเกิดจากการปฏิบัติงานของผู้รับจ้าง หรือลูกจ้างหรือตัวแทนของผู้รับจ้าง รวมถึงผู้รับจ้างช่วง (ถ้ามี) ตามสัญญาฯ หากผู้ว่าจ้างถูกเรียกร้องหรือฟ้องร้องหรือต้องชดใช้ค่าเสียหายให้แก่บุคคลภายนอกไปแล้ว ผู้รับจ้างจะต้องดำเนินการใดๆ เพื่อให้มีการว่าต่างแก่ต่างให้แก่ผู้ว่าจ้างโดยค่าใช้จ่ายของผู้รับจ้างเอง รวมทั้งผู้รับจ้างจะต้องชดใช้ค่าเสียหายนั้นๆ ตลอดจนค่าใช้จ่ายใดๆ อันเกิดจากการถูกเรียกร้องหรือถูกฟ้องร้องให้แก่ผู้ว่าจ้างทันที

ข้อ ๑๒ การจ่ายเงินแก่ลูกจ้าง

ผู้รับจ้างจะต้องจ่ายเงินแก่ลูกจ้างที่ผู้รับจ้างได้จ้างมาในอัตราและตามกำหนดเวลาที่ผู้รับจ้างได้ตกลงหรือทำสัญญาไว้ต่อลูกจ้างดังกล่าว

ถ้าผู้รับจ้างไม่จ่ายเงินค่าจ้างหรือค่าทดแทนอื่นใดแก่ลูกจ้างดังกล่าวในวรรคหนึ่ง ผู้ว่าจ้างมีสิทธิที่จะเอาเงินค่าจ้างที่จะต้องจ่ายแก่ผู้รับจ้างมาจ่ายให้แก่ลูกจ้างของผู้รับจ้างดังกล่าว และให้ถือว่าผู้ว่าจ้างได้จ่ายเงินจำนวนนั้นเป็นค่าจ้างให้แก่ผู้รับจ้างตามสัญญาแล้ว

ผู้รับจ้างจะต้องจัดให้มีประกันภัยสำหรับลูกจ้างทุกคนที่จ้างมาทำงาน โดยให้ครอบคลุมถึงความรับผิดชอบทั้งปวงของผู้รับจ้าง รวมทั้งผู้รับจ้างช่วง (ถ้ามี) ในกรณีความเสียหายที่คิดค่าสินไหมทดแทนได้ตามกฎหมาย ซึ่งเกิดจากอุบัติเหตุหรือภัยอันตรายใดๆ ต่อลูกจ้างหรือบุคคลอื่นที่ผู้รับจ้างหรือผู้รับจ้างช่วงจ้างมาทำงาน ผู้รับจ้างจะต้องส่งมอบกรมธรรม์ประกันภัยดังกล่าวพร้อมทั้งหลักฐานการชำระเบี้ยประกันให้แก่ผู้ว่าจ้างเมื่อผู้ว่าจ้างเรียกร้อง

ข้อ ๑๓ การตรวจงานจ้าง

ถ้าผู้ว่าจ้างแต่งตั้งคณะกรรมการตรวจรับพัสดุ ผู้ควบคุมงาน หรือบริษัทที่ปรึกษาเพื่อควบคุมการทำงานของผู้รับจ้าง คณะกรรมการตรวจรับพัสดุ ผู้ควบคุมงาน หรือบริษัทที่ปรึกษานั้นมีอำนาจเข้าไปตรวจการงานในโรงงานและสถานที่ก่อสร้างได้ตลอดเวลา และผู้รับจ้างจะต้องอำนวยความสะดวกและให้ความช่วยเหลือในการนั้นตามสมควร

การที่มีคณะกรรมการตรวจรับพัสดุ ผู้ควบคุมงาน หรือบริษัทที่ปรึกษานั้น หากทำให้ผู้รับจ้างพ้นความรับผิดชอบตามสัญญาข้อใดข้อหนึ่งไม่

ข้อ ๑๔ แบบรูปและรายการละเอียดคลาดเคลื่อน

ผู้รับจ้างรับรองว่าได้ตรวจสอบและทำความเข้าใจในแบบรูปและรายการละเอียด โดยที่แบบรูปดังกล่าวปรากฏว่าแบบรูปและรายการละเอียดนั้นผิดพลาดหรือคลาดเคลื่อนไปจากหลักการทางวิศวกรรมหรือทางเทคนิค ผู้รับจ้างตกลงที่จะปฏิบัติตามคำวินิจฉัยของผู้ว่าจ้าง คณะกรรมการตรวจรับพัสดุ ผู้ควบคุมงาน หรือบริษัทที่ปรึกษาที่ผู้ว่าจ้างแต่งตั้ง เพื่อให้งานแล้วเสร็จบริบูรณ์ คำวินิจฉัยดังกล่าวให้ถือเป็นที่สุด โดยผู้รับจ้างจะรับผิดชอบ ค่าเสียหาย หรือค่าใช้จ่ายใดๆ เพิ่มขึ้นจากผู้ว่าจ้าง หรือของผู้อื่นที่ผู้รับจ้างได้ดำเนินการเสนอราคากับหน่วยงานของรัฐ

(ลงชื่อ).....ผู้ว่าจ้าง

(นายรพี ตั้งทรงสุวรรณ)

ผู้อำนวยการแขวงทางหลวงศรีสะเกษที่ ๒

(ลงชื่อ).....และได้รับมอบอำนาจของ...
(นางสาวศรีวรรณ จันทร์ทิพย์)

ผู้รับมอบอำนาจ



ต้นฉบับ

- ๑๐ -

ข้อ ๑๕ การควบคุมงานโดยผู้ว่าจ้าง

ผู้รับจ้างตกลงว่าคณะกรรมการตรวจรับพัสดุ ผู้ควบคุมงาน หรือบริษัทที่ปรึกษาที่ผู้ว่าจ้างแต่งตั้ง มีอำนาจที่จะตรวจสอบและควบคุมงานเพื่อให้เป็นไปตามสัญญา และมีอำนาจที่จะสั่งให้แก้ไขเปลี่ยนแปลง เพิ่มเติม หรือตัดทอนซึ่งงานตามสัญญา หากผู้รับจ้างขัดขืนไม่ปฏิบัติตาม ผู้ว่าจ้าง คณะกรรมการตรวจรับพัสดุ ผู้ควบคุมงาน หรือบริษัทที่ปรึกษา มีอำนาจที่จะสั่งให้หยุดการนั้นชั่วคราวได้ ความล่าช้าในกรณีเช่นนี้ ผู้รับจ้างจะถือเป็นเหตุขอขยายระยะเวลาการปฏิบัติงานตามสัญญาหรือเรียกชดเชยค่าเสียหายใดๆ ไม่ได้ทั้งสิ้น

ข้อ ๑๖ งานพิเศษและการแก้ไขงาน

ผู้ว่าจ้างมีสิทธิที่จะสั่งเป็นหนังสือให้ผู้รับจ้างทำงานพิเศษซึ่งไม่ได้แสดงไว้หรือรวมอยู่ในเอกสารสัญญา หากงานพิเศษนั้นๆ อยู่ในขอบข่ายทั่วไปแห่งวัตถุประสงค์ของสัญญา นอกจากนี้ผู้ว่าจ้างยังมีสิทธิสั่งให้เปลี่ยนแปลงหรือแก้ไขแบบรูปและข้อกำหนดต่างๆ ในเอกสารสัญญานี้ด้วย

อัตราค่าจ้างหรือราคาที่กำหนดไว้ในสัญญานี้ ให้กำหนดใช้สำหรับงานพิเศษหรืองานที่เพิ่มเติมขึ้น หรือตัดทอนลงทั้งปวงตามคำสั่งของผู้ว่าจ้าง หากในสัญญาไม่ได้กำหนดไว้ถึงอัตราค่าจ้าง หรือราคาใดๆ ที่จะนำมาใช้สำหรับงานพิเศษหรืองานที่เพิ่มขึ้นหรือลดลงดังกล่าว ผู้ว่าจ้างและผู้รับจ้างจะได้ตกลงกันที่จะกำหนดอัตราค่าจ้างหรือราคาที่เพิ่มขึ้นหรือลดลง รวมทั้งการขยายระยะเวลา (ถ้ามี) กันใหม่เพื่อความเหมาะสม ในกรณีที่ตกลงกันไม่ได้ ผู้ว่าจ้างจะกำหนดอัตราค่าจ้างหรือราคาตามแต่ผู้ว่าจ้างจะเห็นว่าเหมาะสมและถูกต้อง ซึ่งผู้รับจ้างจะต้องปฏิบัติตามคำสั่งของผู้ว่าจ้างไปก่อนเพื่อมิให้เกิดความเสียหายแก่งานที่จ้าง

ข้อ ๑๗ ค่าปรับ

หากผู้รับจ้างไม่สามารถทำงานให้แล้วเสร็จภายในเวลาที่กำหนดไว้ในสัญญาและผู้ว่าจ้างยังมิได้บอกเลิกสัญญา ผู้รับจ้างจะต้องชำระค่าปรับให้แก่ผู้ว่าจ้างเป็นจำนวนเงินวันละ ๔๙,๙๕๕.๐๐ บาท (เงินสี่หมื่นเก้าพันเก้าร้อยห้าสิบบาทถ้วน) และจะต้องชำระค่าใช้จ่ายในการควบคุมงาน (ถ้ามี) ในเมื่อผู้ว่าจ้างต้องจ้างผู้ควบคุมงานอีกต่อหนึ่งเป็นจำนวนเงินวันละ บาท (.....) นับถัดจากวันที่ครบกำหนดเวลาแล้วเสร็จของงานตามสัญญาหรือวันที่ผู้ว่าจ้างได้ขยายเวลาทำงานให้จนถึงวันที่ทำงานแล้วเสร็จจริง นอกจากนี้ผู้รับจ้างยอมให้ผู้ว่าจ้างเรียกค่าเสียหายอันเกิดขึ้นจากการที่ผู้รับจ้างทำงานล่าช้าเฉพาะส่วนที่เกินกว่าจำนวนค่าปรับและค่าใช้จ่ายดังกล่าวได้อีกด้วย

ในระหว่างที่ผู้ว่าจ้างยังมิได้บอกเลิกสัญญานั้น หากผู้ว่าจ้างเห็นว่าผู้รับจ้างจะไม่สามารถปฏิบัติตามสัญญาต่อไปได้ ผู้ว่าจ้างจะใช้สิทธิบอกเลิกสัญญาและใช้สิทธิตามข้อ ๑๘ ก็ได้ และถ้าผู้ว่าจ้างได้แจ้งข้อเรียกร้องไปยังผู้รับจ้างเมื่อครบกำหนดเวลาแล้วเสร็จของงานขอให้ชำระค่าปรับแล้ว ผู้ว่าจ้างมีสิทธิที่จะปรับผู้รับจ้างจนถึงวันบอกเลิกสัญญาได้อีกด้วย

ข้อ ๑๘ สิทธิของผู้ว่าจ้างภายหลังบอกเลิกสัญญา

ในกรณีที่ผู้ว่าจ้างบอกเลิกสัญญา ผู้ว่าจ้างอาจทำงานนั้นเองหรือว่าจ้างผู้อื่นให้ทำงานนั้นต่อจนแล้วเสร็จก็ได้ ผู้ว่าจ้างหรือผู้รับจ้างทำงานนั้นต่อมีสิทธิใช้เครื่องใช้ในการก่อสร้าง สิ่งที่สร้างขึ้นชั่วคราวสำหรับงานก่อสร้าง และวัสดุต่างๆ ซึ่งเห็นว่าจะต้องสงวนเอาไว้เพื่อการปฏิบัติงานตามสัญญาตามที่เห็นสมควร

ในกรณีดังกล่าว ผู้ว่าจ้างมีสิทธิริบหรือบังคับจากหลักประกันการปฏิบัติตามสัญญา ทั้งหมดหรือบางส่วน ตามแต่จะเห็นสมควร นอกจากนั้น ผู้รับจ้างจะต้องรับผิดชอบในค่าเสียหายซึ่งเป็นค่าเสียหายต่อหลักประกันการปฏิบัติตามสัญญา รวมทั้งค่าใช้จ่ายที่เพิ่มขึ้นในการทำงานนั้นต่อให้แล้วเสร็จตามสัญญา ตลอดจนค่าใช้จ่ายในการควบคุมงานเพิ่ม (ถ้ามี) ซึ่งผู้ว่าจ้างจะหักเอาจากเงินประกันผลงานหรือจำนวนเงินใดๆ ที่จะจ่ายให้แก่ผู้รับจ้างก็ได้

(ลงชื่อ).....ผู้ว่าจ้าง

(นายรพี ตั้งทรงสุวรรณ)

ผู้อำนวยการแขวงทางหลวงศรีสะเกษที่ ๒

ในฐานะผู้รับผิดชอบหลักในการเสนอราคากับหน่วยงานของรัฐ

(กรมทางหลวง) และผู้รับมอบอำนาจของ กิจการร่วมค้า

(ลงชื่อ).....ผู้รับจ้าง

(นางสาวศิริวรรณ จันทะวี)

ผู้รับมอบอำนาจ



ต้นฉบับ

- ๑๑ -

ข้อ ๑๙ การบังคับค่าปรับ ค่าเสียหาย และค่าใช้จ่าย

ในกรณีที่ผู้รับจ้างไม่ปฏิบัติตามสัญญาข้อใดข้อหนึ่งด้วยเหตุใดๆ ก็ตาม จนเป็นเหตุให้เกิดค่าปรับ ค่าเสียหาย หรือค่าใช้จ่ายแก่ผู้ว่าจ้าง ผู้รับจ้างต้องชดใช้ค่าปรับ ค่าเสียหาย หรือค่าใช้จ่ายดังกล่าวให้แก่ผู้ว่าจ้างโดยสิ้นเชิงภายในกำหนด ๑๕ (สิบห้า) วัน นับถัดจากวันที่ได้รับแจ้งเป็นหนังสือจากผู้ว่าจ้าง หากผู้รับจ้างไม่ชดใช้ให้ถูกต้องครบถ้วนภายในระยะเวลาดังกล่าวให้ผู้ว่าจ้างมีสิทธิที่จะหักเอาจากจำนวนเงินค่าจ้างที่ต้องชำระ หรือจากเงินประกันผลงานของผู้รับจ้าง หรือบังคับจากหลักประกันการปฏิบัติตามสัญญาได้ทันที

หากค่าปรับ ค่าเสียหาย หรือค่าใช้จ่ายที่บังคับจากเงินค่าจ้างที่ต้องชำระ เงินประกันผลงาน หรือหลักประกันการปฏิบัติตามสัญญาแล้วยังไม่เพียงพอ ผู้รับจ้างยินยอมชำระส่วนที่เหลือที่ยังขาดอยู่จนครบถ้วนตามจำนวนค่าปรับ ค่าเสียหาย หรือค่าใช้จ่ายนั้น ภายในกำหนด ๗ (เจ็ด) วัน นับถัดจากวันที่ได้รับแจ้งเป็นหนังสือจากผู้ว่าจ้าง

หากมีเงินค่าจ้างตามสัญญาที่หักไว้จ่ายเป็นค่าปรับ ค่าเสียหาย หรือค่าใช้จ่ายแล้วยังเหลืออยู่อีกเท่าใด ผู้ว่าจ้างจะคืนให้แก่ผู้รับจ้างทั้งหมด

ข้อ ๒๐ การทำบริเวณก่อสร้างให้เรียบร้อย

ผู้รับจ้างจะต้องรักษาบริเวณสถานที่ปฏิบัติงานตามสัญญานี้ รวมทั้งโรงงานหรือสิ่งอำนวยความสะดวกในการทำงานของผู้รับจ้าง ลูกจ้าง ตัวแทน หรือผู้รับจ้างช่วง (ถ้ามี) ให้สะอาดปลอดภัยและมีประสิทธิภาพในการใช้งานตลอดระยะเวลาการจ้าง และเมื่อทำงานเสร็จสิ้นแล้วจะต้องขนย้ายบรรดาเครื่องใช้ในการทำงานจากรวมทั้งวัสดุ ขยะมูลฝอย และสิ่งก่อสร้างชั่วคราวต่างๆ (ถ้ามี) ทั้งจะต้องกลบเกลี่ยพื้นดินให้เรียบร้อยเพื่อให้บริเวณทั้งหมดอยู่ในสภาพที่สะอาดและใช้งานได้ทันที

ข้อ ๒๑ การงดหรือลดค่าปรับ หรือการขยายเวลาปฏิบัติงานตามสัญญา

ในกรณีที่มิมีเหตุเกิดจากความผิดหรือความบกพร่องของฝ่ายผู้ว่าจ้าง หรือเหตุสุดวิสัย หรือเกิดจากพฤติการณ์อันหนึ่งอันใดที่ผู้รับจ้างไม่ต้องรับผิดชอบตามกฎหมาย หรือเหตุอื่นตามที่กำหนดในกฎกระทรวง ซึ่งออกตามความในกฎหมายว่าด้วยการจัดซื้อจัดจ้างและการบริหารพัสดุภาครัฐ ทำให้ผู้รับจ้างไม่สามารถทำงานให้แล้วเสร็จตามเงื่อนไขและกำหนดเวลาแห่งสัญญานี้ได้ ผู้รับจ้างจะต้องแจ้งเหตุหรือพฤติการณ์ดังกล่าวพร้อมหลักฐานเป็นหนังสือให้ผู้ว่าจ้างทราบ เพื่อขอลดหรือลดค่าปรับ หรือขยายเวลาทำงานออกไปภายใน ๑๕ (สิบห้า) วันนับถัดจากวันที่เหตุอันสิ้นสุดลง หรือตามที่กำหนดในกฎกระทรวงดังกล่าว แล้วแต่กรณี

ถ้าผู้รับจ้างไม่ปฏิบัติให้เป็นไปตามความในวรรคหนึ่ง ให้ถือว่าผู้รับจ้างได้สละสิทธิเรียกร้องในการที่จะขอลดหรือลดค่าปรับ หรือขยายเวลาทำงานออกไปโดยไม่มีเงื่อนไขใดๆ ทั้งสิ้น เว้นแต่กรณีเหตุเกิดจากความผิดหรือความบกพร่องของฝ่ายผู้ว่าจ้างซึ่งมีหลักฐานชัดเจนหรือผู้ว่าจ้างทราบที่อยู่แล้วตั้งแต่ต้น

การงดหรือลดค่าปรับ หรือขยายกำหนดเวลาทำงานตามวรรคหนึ่ง อยู่ในดุลพินิจของผู้ว่าจ้างที่จะพิจารณาตามที่เห็นสมควร



(ลงชื่อ) ผู้ว่าจ้าง

(นายรพี ตั้งทรงสุวรรณ)

ผู้อำนวยการแขวงทางหลวงศรีสะเกษที่ ๒

ในฐานะผู้รับผิดชอบหลักในการเสนอราคาให้กับหน่วยงานของรัฐ

(กรมทางหลวง) และผู้รับผิดชอบอำนาจของ กิจการร่วมค้า

(ลงชื่อ) ผู้รับจ้าง

(นางสาวศิริวรรณ จันทะวี)

ผู้รับมอบอำนาจ

ต้นฉบับ

- ๑๒ -

ข้อ ๒๒ การใช้เรือไทย

ในการปฏิบัติตามสัญญานี้ หากผู้รับจ้างจะต้องส่งหรือนำเข้ามาจากต่างประเทศรวมทั้งเครื่องมือและอุปกรณ์ที่ต้องนำเข้ามาเพื่อปฏิบัติงานตามสัญญา ไม่ว่าผู้รับจ้างจะเป็นผู้นำของเข้ามาเองหรือนำเข้ามาโดยผ่านตัวแทนหรือบุคคลอื่นใด ถ้าสิ่งของนั้นต้องนำเข้ามาโดยทางเรือในเส้นทางเดินเรือที่มีเรือไทยเดินอยู่และสามารถให้บริการรับขนได้ตามที่รัฐมนตรีว่าการกระทรวงคมนาคมประกาศกำหนด ผู้รับจ้างต้องจัดการให้สิ่งของดังกล่าวบรรทุกโดยเรือไทยหรือเรือที่มีสิทธิเช่นเดียวกับเรือไทยจากต่างประเทศมายังประเทศไทย เว้นแต่จะได้รับอนุญาตจากกรมเจ้าท่าก่อนบรรทุกของนั้นลงเรืออื่นที่มีใช้เรือไทยหรือเป็นของที่รัฐมนตรีว่าการกระทรวงคมนาคมประกาศยกเว้นให้บรรทุกโดยเรืออื่นได้ ทั้งนี้ไม่ว่าการส่งหรือนำเข้าสิ่งของดังกล่าวจากต่างประเทศจะเป็นแบบใด

ในการส่งมอบงานตามสัญญาให้แก่ผู้ว่าจ้าง ถ้างานนั้นมีสิ่งของตามวรรคหนึ่ง ผู้รับจ้างจะต้องส่งมอบใบตราส่ง (Bill of Lading) หรือสำเนาใบตราส่งสำหรับของนั้น ซึ่งแสดงว่าได้บรรทุกมาโดยเรือไทยหรือเรือที่มีสิทธิเช่นเดียวกับเรือไทยให้แก่ผู้ว่าจ้างพร้อมกับการส่งมอบงานด้วย

ในกรณีที่สิ่งของดังกล่าวไม่ได้บรรทุกจากต่างประเทศมายังประเทศไทยโดยเรือไทยหรือเรือที่มีสิทธิเช่นเดียวกับเรือไทย ผู้รับจ้างต้องส่งมอบหลักฐานซึ่งแสดงว่าได้รับอนุญาตจากกรมเจ้าท่าให้บรรทุกของโดยเรืออื่นได้หรือหลักฐานซึ่งแสดงว่าได้ชำระค่าธรรมเนียมพิเศษเนื่องจากการไม่บรรทุกของโดยเรือไทยตามกฎหมายว่าด้วยการส่งเสริมการพาณิชย์แล้วอย่างใดอย่างหนึ่งแก่ผู้ว่าจ้างด้วย

ในกรณีที่ผู้รับจ้างไม่ส่งมอบหลักฐานอย่างใดอย่างหนึ่งดังกล่าวในวรรคสองและวรรคสามให้แก่ผู้ว่าจ้าง แต่จะขอส่งมอบงานดังกล่าวให้ผู้ว่าจ้างก่อนโดยไม่รับชำระเงินค่าจ้าง ผู้ว่าจ้างมีสิทธิรับงานดังกล่าวไว้ก่อน และชำระเงินค่าจ้างเมื่อผู้รับจ้างได้ปฏิบัติถูกต้องครบถ้วนดังกล่าวแล้วได้

ข้อ ๒๓ มาตรฐานฝีมือช่าง

ผู้รับจ้างตกลงเป็นเงื่อนไขสำคัญว่า ผู้รับจ้างจะต้องมีและใช้ผู้ผ่านการทดสอบมาตรฐานฝีมือช่างจาก คณะกรรมการกำหนดมาตรฐานและทดสอบฝีมือแรงงาน หรือสถาบันของราชการอื่น หรือสถาบันเอกชนที่ทางราชการรับรอง หรือผู้มีวุฒิปับตรระดับ ปวช. ปวส. หรือ ปวท. หรือเทียบเท่าจากสถาบันการศึกษาที่ ก.พ. รับรองให้เข้ารับราชการได้ ในอัตราไม่ต่ำกว่าร้อยละ ๑๐ (สิบ) ของแต่ละสาขาช่าง แต่จะต้องมีช่างจำนวนอย่างน้อย ๑ (หนึ่ง) คน ในแต่ละสาขาช่างดังต่อไปนี้

๒๓.๑ ช่างโยธาหรือช่างก่อสร้าง

ผู้รับจ้างจะต้องจัดทำบัญชีแสดงจำนวนช่างทั้งหมดโดยจำแนกตามแต่ละสาขาช่างและระดับช่าง พร้อมกับระบุรายชื่อช่างผู้ผ่านการทดสอบมาตรฐานฝีมือช่างหรือผู้มีวุฒิปับตรดังกล่าวในวรรคหนึ่งนำมาแสดงพร้อมหลักฐานต่างๆ ต่อคณะกรรมการตรวจรับพัสดุ หรือผู้ควบคุมงานก่อนเริ่มลงมือทำงาน และพร้อมที่จะให้ผู้ว่าจ้างหรือเจ้าหน้าที่ของผู้ว่าจ้างตรวจสอบดูได้ตลอดเวลาทำงานตามสัญญาของผู้รับจ้าง



(ลงชื่อ)  ผู้ว่าจ้าง
(นายพรที ตั้งทรงสุวรรณ) ,
ผู้อำนวยการแขวงทางหลวงศรีสะเกษที่ ๒

ในฐานะผู้รับผิดชอบหลักในการเสนอราคากับหน่วยงานของรัฐ
(ลงชื่อ)  ผู้รับจ้าง
(นางสาวศิริวรรณ จันทะวี) ,
ผู้รับมอบอำนาจ

ต้นฉบับ

- ๑๓ -

ข้อ ๒๔ การปรับราคาค่าจ้าง

ผู้ว่าจ้างและผู้รับจ้าง ตกลงกันให้ใช้สัญญาปรับราคาได้ สำหรับราคางานก่อสร้างตามสัญญา โดยให้นำสูตร Escalation Factor (K) มาใช้คำนวณราคาค่างานที่เปลี่ยนแปลงไป โดยวิธีการต่อไปนี้ ตามเงื่อนไข หลักเกณฑ์ สูตรและวิธีคำนวณที่ใช้กับสัญญาแบบปรับราคาได้ตามมติคณะรัฐมนตรี เมื่อวันที่ ๒๒ สิงหาคม ๒๕๓๒ เรื่องการพิจารณาช่วยเหลือผู้ประกอบการอาชีพงานก่อสร้าง ตามหนังสือ สำนักเลขาธิการคณะกรรมการรัฐมนตรี ที่ นร ๐๒๐๓/ว ๑๐๙ ลงวันที่ ๒๔ สิงหาคม ๒๕๓๒

สูตรการปรับราคา (สูตรค่า K) จะต้องคงที่ที่ระดับที่กำหนดไว้ในวันแล้วเสร็จตามที่กำหนดไว้ในสัญญา หรือภายในระยะเวลาที่ผู้ว่าจ้างได้ขยายออกไป โดยจะใช้สูตรของทางราชการที่ได้ระบุตาม ภาคผนวก ๔

สัญญานี้ทำขึ้นเป็นสองฉบับ มีข้อความถูกต้องตรงกัน คู่สัญญาได้อ่านและเข้าใจข้อความ โดยละเอียดตลอดแล้ว จึงได้ลงลายมือชื่อ พร้อมทั้งประทับตรา (ถ้ามี) ไว้เป็นสำคัญต่อหน้าพยาน และคู่สัญญา ต่างยึดถือไว้ฝ่ายละหนึ่งฉบับ

(ลงชื่อ)

(นายรพี ตั้งทรงสุวรรณ)

ผู้ว่าจ้าง

ผู้อำนวยการแขวงทางหลวงศรีสะเกษที่ ๒

(ลงชื่อ)

ในฐานะผู้รับผิดชอบหลักในการเสนอราคา
(นางสาวศีรวิกรม จันทะวี)

ผู้รับจ้าง

ผู้รับมอบอำนาจ

(ลงชื่อ)

(นางเขมิกา ประมวลธนกร)

พยาน

รองผู้อำนวยการแขวงทางหลวงศรีสะเกษที่ ๒

(ฝ่ายบริหาร)

(ลงชื่อ)

(นายปิยะ กุลวงศ์)

พยาน

นักจัดการงานทั่วไปปฏิบัติการ



ต้นฉบับนี้

ได้ปิดอากรแสตมป์ครบถ้วนตามประมวลรัษฎากรแล้ว เป็นเงิน ๑๘,๖๗๕.๐๐ บาท
และปิดอากรแสตมป์คู่ฉบับ เป็นเงิน ๕.๐๐ บาท

ต้นฉบับ

บัญชีมอบทางหลวง

ระหว่าง

กรมทางหลวง โดยแขวงทางหลวงศรีสะเกษที่ ๒

กับ

กิจการร่วมค้า ทีเอส แอนด์ ทีเอ็น,

ตามสัญญาเลขที่ ศก.๒/๑๙/๒๕๖๕ ลงวันที่ ๑๕ กุมภาพันธ์ ๒๕๖๕ กิจการร่วมค้า ทีเอส แอนด์ ทีเอ็น เป็นผู้รับจ้างเหมา งานฟื้นฟูทางหลวง ทางหลวงหมายเลข ๒๒๑ ตอน ศรีสะเกษ - ภูเงิน ระหว่าง กม.๑๙+๔๐๐ - กม.๒๑+๒๔๐ (เป็นตอนๆ) ปริมาณงาน ๑ แห่ง กำหนดเวลาทำการ ๑๘๐ วัน วงเงินค่างาน ตามสัญญา ๑๙,๙๘๒,๐๐๐.๐๐ บาท (เงินสิบเก้าล้านเก้าแสนแปดหมื่นสองพันบาทถ้วน)

กรมทางหลวง โดยแขวงทางหลวงศรีสะเกษที่ ๒ ขอมอบทางหลวงหมายเลข ๒๒๑ ตอน ศรีสะเกษ - ภูเงิน ระหว่าง กม.๑๙+๔๐๐ - กม.๒๑+๒๔๐ (เป็นตอนๆ) ให้แก่กิจการร่วมค้า ทีเอส แอนด์ ทีเอ็น ไว้ดำเนินการต่อไป

อนึ่ง ผู้รับจ้างได้ตรวจสอบสถานที่ก่อสร้างเรียบร้อยแล้ว ไม่มีอุปสรรคในการเข้าดำเนินการ และในระหว่างนี้ กิจการร่วมค้า ทีเอส แอนด์ ทีเอ็น ต้องรับผิดชอบในความเสียหายที่เกิดขึ้นทุกประการ ทั้งนี้ จะต้องดูแลความสะอาดและปลอดภัยให้แก่ผู้ใช้ทาง ตามข้อกำหนดของกรมทางหลวง

ทำการมอบ/รับมอบ เมื่อวันที่ ๑๕ กุมภาพันธ์ ๒๕๖๕



(ลงชื่อ)

(นายรพี ตั้งทรงสุวรรณ)

ผู้มอบ

ผู้อำนวยการแขวงทางหลวงศรีสะเกษที่ ๒

ในฐานะผู้รับผิดชอบหลักในการเสนอราคาจ้าง
(ลงชื่อ) (กรมทางหลวง)

(นางสาวศิริวรรณ จันทะวี)

ผู้รับมอบ

ผู้รับมอบอำนาจ

(ลงชื่อ)

(นายดาว อินสุวรรณ)

พยาน

รองผู้อำนวยการแขวงทางหลวงศรีสะเกษที่ ๒

(ฝ่ายวิศวกรรม) รักษาการในตำแหน่ง

รองผู้อำนวยการแขวงทางหลวงศรีสะเกษที่ ๒,

(ฝ่ายปฏิบัติการ),

พยาน

(ลงชื่อ)

(นางเขมิกา ประมวลธนากร)

รองผู้อำนวยการแขวงทางหลวงศรีสะเกษที่ ๒

(ฝ่ายบริหาร)

พยาน

(ลงชื่อ)

(นายปิยะ กุลวงศ์)

นักจัดการงานทั่วไปปฏิบัติการ

แบบสัญญาเลขที่ ศก.๒/๑๙/๒๕๖๕, ลงวันที่ ๑๕ กุมภาพันธ์ ๒๕๖๕

KINGDOM OF THAILAND MINISTRY OF TRANSPORT DEPARTMENT OF HIGHWAYS

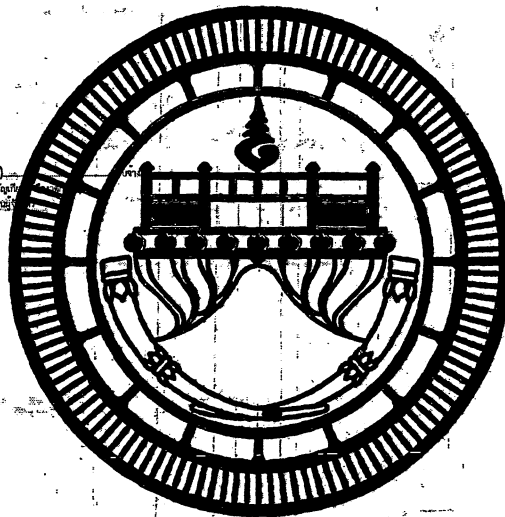

รายการแก้ไขครั้งที่ 1

- แก้ไขแบบรายละเอียดงานโครงสร้างและแบบงานทาง
- รายการแก้ไขครั้งที่ 1
1. แก้ไขข้อขัดแย้งในแบบงานโครงสร้างสะพาน และที่ขยายชนิด
- ปริมาณ CEMENT CONTENT โย
- ตลับ SHEET NO. 200-213, 215-219, 221, 223-256 289, 306, 297
 - ไฟล์ SHEET NO. 200/R1-213/R1, 215/R1-219/R1, 221/R1, 223/R1-256/R1, 289/R1, 306/R1, 297/R1
2. แก้ไขข้อขัดแย้งในแบบงานทางโย
- ตลับ SHEET NO. 76-77
 - ไฟล์ SHEET NO. 76/R1-77/R1

ออกแบบ DOR & CONSULTANT ครวด *[Signature]* 2 มิ.ย. 60

เห็นชอบ *[Signature]* 5.6.60 อนุมัติ *[Signature]* 6/6/60

หน้า

หน้า

รายการแก้ไขครั้งที่ 2

- แก้ไขแบบรายละเอียดงานโครงสร้างสะพาน, งานทาง
- รายการแก้ไขครั้งที่ 2
1. แก้ไขข้อขัดแย้งในแบบงานโครงสร้างสะพานโย
- ตลับ SHEET NO. 261, 268-271, 278, 282-286, 288, 63
 - ไฟล์ SHEET NO. 261/R1, 268/R1-271/R1, 278/R1, 282/R1-286/R1, 288/R1, 63/R1

ออกแบบ DOR & CONSULTANT ครวด *[Signature]* 7 มิ.ย. 61

เห็นชอบ *[Signature]* 1.8.61 อนุมัติ *[Signature]* 8 มิ.ย. 61

หน้า

หน้า

รายการแก้ไขครั้งที่ 3

- แก้ไขแบบรายละเอียดงานทาง รายการแก้ไขครั้งที่ 3
1. แก้ไขข้อขัดแย้งในแบบงาน CONCRETE BARRIER
- ตลับ SHEET NO. 84, 86
 - ไฟล์ SHEET NO. 84/R1, 86/R1
2. แก้ไขรายการค่ารับงาน WIDENING DETAILS
- ตลับ SHEET NO. 27
 - ไฟล์ SHEET NO. 27/R1

ออกแบบ DOR & CONSULTANT ครวด *[Signature]* 6. มิ.ย. 61

เห็นชอบ *[Signature]* 10 มิ.ย. 61 อนุมัติ *[Signature]* 11 มิ.ย. 61

หน้า

หน้า

รายการแก้ไขครั้งที่ 4

- แก้ไขแบบรายละเอียดงานโครงสร้าง รายการแก้ไขครั้งที่ 4
- ตลับ SHEET NO. 255/R1, 283/R1, 299, 254/R1, 297/R1, 305
 - ไฟล์ SHEET NO. 255/R2, 283/R2, 299/R1, 254/R2, 297/R2, 305/R1
- ออกแบบ DOR & CONSULTANT ครวด *[Signature]* 3 มิ.ย. 62
- เห็นชอบ *[Signature]* 3 มิ.ย. 62 อนุมัติ *[Signature]* 4 มิ.ย. 62
- หน้า
- หน้า

รายการแก้ไขครั้งที่ 5

- แก้ไขแบบรายละเอียดงานโครงสร้าง รายการแก้ไขครั้งที่ 5
- ตลับ SHEET NO. 256/R1, 269/R1, 278/R1, 288/R1, 307, 333, 212/R1, 213/R1
 - ไฟล์ SHEET NO. 256/R2, 269/R2, 278/R2, 288/R2, 307/R1, 333/R1, 212/R2, 213/R2
- ออกแบบ DOR & CONSULTANT ครวด *[Signature]* 1 มิ.ย. 62
- เห็นชอบ *[Signature]* 1 มิ.ย. 62 อนุมัติ *[Signature]* 1 มิ.ย. 62
- หน้า
- หน้า

STANDARD DRAWINGS

FOR

HIGHWAY DESIGN AND CONSTRUCTION

2015 REVISION



ในฐานะผู้รับผิดชอบหลักในการเสนอราคาให้กับหน่วยงานของรัฐ (กรมทางหลวง) และผู้รับมอบอำนาจของ กิจการร่วมค้า

(ลงชื่อ) ผู้ว่าจ้าง
ที่เอส แอนด์ ทีเอ็น (นายรพี ดึงทรงสุวรรณ์)
ผู้อำนวยการแขวงทางหลวงศรีสะเกษที่ ๒

(ลงชื่อ) *[Signature]* ผู้รับจ้าง
(นางสาวศิริวรรณ จันทร์วี)
ผู้รับมอบอำนาจ

ต้นฉบับ

แบบสัญญาเลขที่ ศก.๒/๑๙/๒๕๖๕ ลงวันที่ ๑๕ กุมภาพันธ์ ๒๕๖๕

งานฟื้นฟูทางหลวง รหัสงาน 27200

ทางหลวงหมายเลข 221 ตอน ศรีสะเกษ - ภูเงิน
ระหว่าง กม.19+400 - กม.21+240 (เป็นตอนๆ)

ส่วนสำรวจและออกแบบ		
แขวงทางหลวง	รหัสงาน	แผนที่
ศรีสะเกษที่ 2	27200	A
TITLE SHEET		
ทางหลวงหมายเลข 221 ตอน ศรีสะเกษ - ภูเงิน ระหว่าง กม.19+400 - กม.21+240 (เป็นตอนๆ)		

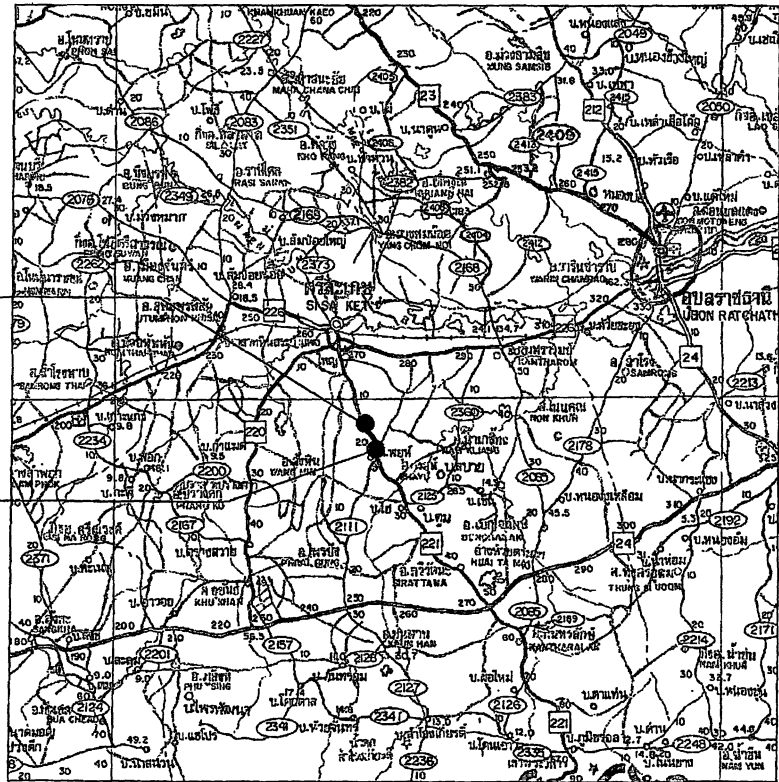
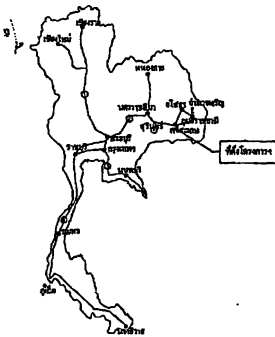

จุดเริ่มต้นโครงการ
กม.19+400

จุดสิ้นสุดโครงการ
กม.21+240

INDEX OF SHEET	SHEET NO.
TITLE SHEET	A
SUMMARY OF QUANTITIES	B
TYPICAL CROSS SECTION	C1-C3
DETAIL	D1-D3
DETAIL OF MEDIAN OPENING	
INTERSECTION DETAIL	
DETAIL R.C. V-SHAPE GUTTER	
TRAFFIC SIGNAL	
แบบแนวน้ำ SINGLE SLOPE CONCRETE BARRIER	
แบบแนวการบริบูรณ์ทางยกระดับให้เป็นเกาะกึ่ง (RAISED MEDIAN) ตามบันทึกที่ สบ.1/ท/3858 ลงวันที่ 22 มิถุนายน 2559	
แบบก่อสร้าง BOX CULVERT	G
แบบก่อสร้างสะพาน	
แบบขนาดความกว้างสะพาน	
แบบ : ป้ายทาวเวอร์ (TOWER SIGN) ขนาดความสูง 8.00 ม.	
แบบ : ยานพาหนะ ขนาดใหญ่ 4x8 ม. (ภาคอีสาน)	
แบบ : ยานพาหนะ หอ้งน้ำหนักกลาง 3x10 ม. (ภาคอีสาน)	
SPECIAL PROVISION FOR STREET LIGHTING	
SPECIFICATIONS	F1-F2
PLAN & PROFILE	

STA. TO STA.	EXISTING		PROPOSED		REMARK
	LT.	RT.	LT.	RT.	
กม.19+400- กม.21+240	20.00	20.00	-	-	
-	-	-	-	-	
-	-	-	-	-	



(ลงชื่อ) ผู้ว่าจ้าง
(นายพรที ตั้งทรงสุวรรณ)
ผู้อำนวยการแขวงทางหลวงศรีสะเกษที่ 2
ในฐานะผู้รับผิดชอบหลักในการเสนอราคาให้กับหน่วยงานของรัฐ
(กรมทางหลวง) และได้รับอนุมัติจาก
นางสาวศิริพร นงนิต
ทีเอส แอนด์ ทีเอ็น

สำนักงานทางหลวงที่ 9 (อุบลราชธานี)				
เงิน	รับพร	คิด	รับพร	ตาม
ออกแบบ	รับพร	คิด	รับพร	ตาม
เห็นชอบ	รับพร	คิด	รับพร	ตาม
อนุมัติ	รับพร	คิด	รับพร	ตาม
ผู้ควบคุมงานโครงการทางหลวงที่ 9				จำนวนที่
- 8 ไร่.ค.				2564
- 8 ไร่.ค.				2564

ถนน

ส่วนสำรวจและออกแบบ		
แขวงทางหลวง	รหัสงาน	แผ่นที่
ศรีสะเกษที่ 2	27200	8
SUMMARY OF QUANTITIES		
ทางหลวงหมายเลข 221 คอน ศรีสะเกษ - ภูเงิน ระหว่าง กม.19+400 - กม.21+240 (เป็นตอนๆ)		

SUMMARY OF QUANTITIES

ITEM	DESCRIPTION	UNIT	QUANTITY	REMARK
1	EARTH EXCAVATION	C.U.M.	7,620	
2	UNSUITABLE MATERIAL EXCAVATION	C.U.M.	110	
3	EARTH EMBANKMENT	C.U.M.	1,050	
4	EARTH FILL UNDER SIDEWALK	C.U.M.	900	
5	EXTENSION OF EXISTING R.C.BOX CULVERTS AT STA. 20+089 SIZE 4-(1.80x1.50) M.	M.	22	
6	R.C. PIPE CULVERTS DIA. 1.00 M. TYPE TONGUE AND GROOVE CLASS 3	M.	1,750	
7	R.C. MANHOLES TYPE C FOR R.C.P. DIA. 1.00 M. WITH R.C. COVER	EACH	80	
8	MODIFIED R.C.MANHOLES TYPE C FOR R.C.P. DIA. 1.00 M. WITH R.C. COVER 25 CM. THICK	EACH	43	
9	R.C.RECTANGULAR PIPE FROM CURB INLET	M.	170	
10	RETAINING WALL TYPE 1B (FOR SIDE WALK)	M.	1,045	
11	CONCRETE CURB AND GUTTER	M.	1,240	
12	CONCRETE BARRIER CURB	M.	900	
13	CONCRETE SLAB 5 CM. THICK WITH WIRE MESH (คิดขนาด 40x40 CM.) WITH 5 CM. SAND BEDDING	SQ.M.	1,720	
14	CONCRETE SLAB BLOCK WITH 7 CM. LEAN CONCRETE AND 2.5 CM. MORTAR (ตามมาตรฐานอุตสาหกรรม มอก. 828-2531)	SQ.M.	5,340	
15	BLOCK SODDING	SQ.M.	1,200	
16	TRAFFIC MANAGEMENT DURING CONSTRUCTION	L.S.	1	

หมายเหตุ

- รายละเอียดตามรูปแบบที่แนบมาแสดงนี้ สามารถเปลี่ยนแปลงแก้ไขทั้งด้านราคาชนิดและโครงสร้าง ได้ตามความเหมาะสมกับสภาพทางที่จะดำเนินการ ทั้งนี้ให้อยู่ในดุลยพินิจของผู้ชำนาญการสำนักงานทางหลวงที่ 9
- ภายในระหว่างขั้วกิโลเมตรที่กำหนดไว้ในแบบนี้ อาจจะทำหนดให้ทำการคอนกรีตหรือเว้นคอนกรีตได้ตามความเหมาะสม หรืออาจกำหนดให้ทำการเพิ่มชั้นคอนกรีตหรือคอนกรีตภายในระยะทางไม่เกิน 5 กิโลเมตร เพื่อให้ได้ปริมาณงานตามที่กำหนดไว้
- ปริมาณที่แสดงไว้ในแบบนี้เป็นปริมาณโดยประมาณเท่านั้น ปริมาณที่ถูกต้องให้ถือปริมาณที่ก่อสร้างจริงในสนามปริมาณที่ถ่ายเทขึ้นไปจากที่แสดงไว้ ผู้รับจ้างจะถือเป็นหน้าที่หรือรองค่าเสียหายจากกรมทางหลวงไม่ได้ทั้งสิ้น
- มิติเป็นเมตร ยกเว้นระบุไว้เป็นอย่างอื่น
- ให้แขวงทางหลวงตรวจสอบมาตรฐานปลูก, ดินไม้ ในเขตทางที่อาจเป็นอุปสรรคต่อการก่อสร้าง โดยให้ประสานงานกับหน่วยงานเจ้าของสาธารณูปโภค หรือหน่วยงานที่รับผิดชอบในแก้ไข หากไม่สามารถดำเนินการได้ให้แจ้งสำนักงานทางหลวงที่ 9 เพื่อปรับปรุงแก้ไขแบบก่อนที่จะดำเนินการหาตัวผู้รับจ้าง
- ให้แขวงทางหลวงตรวจสอบราคากลางหรือราคาของงานตามสัญญาเขียนในพื้นที่ก่อสร้าง หากมีงานส่วนหนึ่งส่วนใดไม่สามารถดำเนินการได้ ให้แจ้งสำนักงานทางหลวงที่ 9 เพื่อปรับปรุงแก้ไขแบบก่อนที่จะดำเนินการหาตัวผู้รับจ้าง
- ผู้รับจ้างต้องจัดหาวัสดุประเภทวัสดุหรือครุภัณฑ์ที่จะใช้ในมาก่อนก่อสร้างเป็นสัดส่วนผลิตภายในประเทศ โดยต้องไม่น้อยกว่าร้อยละ 60 ของมูลค่าวัสดุที่จะใช้ ในมาก่อนก่อสร้างทั้งหมดตามสัญญา และผู้รับจ้างต้องจัดหาเหล็กที่ผลิตภายในประเทศไม่น้อยกว่าร้อยละ 90 ของปริมาณเหล็กที่ต้องใช้ทั้งหมดตามสัญญา โดยต้องจัดทำแผนการไว้ที่วัสดุที่ผลิตในประเทศ และแผนการไว้ที่เหล็กที่ผลิตภายในประเทศ เสนอผู้ว่าจ้างภายใน 60 วัน นับหลังจากวันลงนามในสัญญาตามแบบเอกสารที่กำหนด

ต้นฉบับ

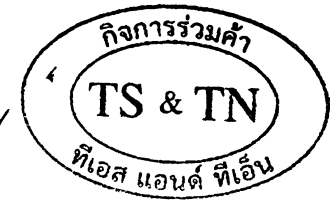

(ลงชื่อ) ผู้ว่าจ้าง
(นายรพี ตั้งทรงสุวรรณ)
ผู้อำนวยการแขวงทางหลวงศรีสะเกษที่ 2
ในฐานะผู้รับผิดชอบหลักในการเสนอราคาให้กับหน่วยงานของ
(กรมทางหลวง) และผู้รับใบอนุญาตของกิจการร่วมค้า
(ลงชื่อ) ผู้รับจ้าง
(นายอนุชา งาม)
ทีเอส แอนด์ ทีเอ็น

สำนักงานทางหลวงที่ 9 (อุบลราชธานี)					
เดือน	รับสาร	คิด	รับสาร	ทวน	อนุมัติ
ตุลาคม					นายพล
ผู้ควบคุม	[Signature]		ผู้ทวน	[Signature]	
ผู้รับชอบ	[Signature]		ราคา	- 8 ๖.๐	2564
อนุญาต	[Signature]		รองผู้อำนวยการสำนักงานทางหลวงที่ 9 ส่วนที่ 2	- 8 ๖.๐	2564
ผู้อำนวยการสำนักงานทางหลวงที่ 9					

ส่วนสำรวจและออกแบบ		
แขวงทางหลวง	ศรีสะเกษ	แผ่นที่
ศรีสะเกษที่ 2	27200	CI
TYPICAL CROSS SECTION		
ทางหลวงหมายเลข 221 ตอน ศรีสะเกษ - ภูผิน ระหว่าง กม.19+400 - กม.21+240 (เป็นตอนๆ)		

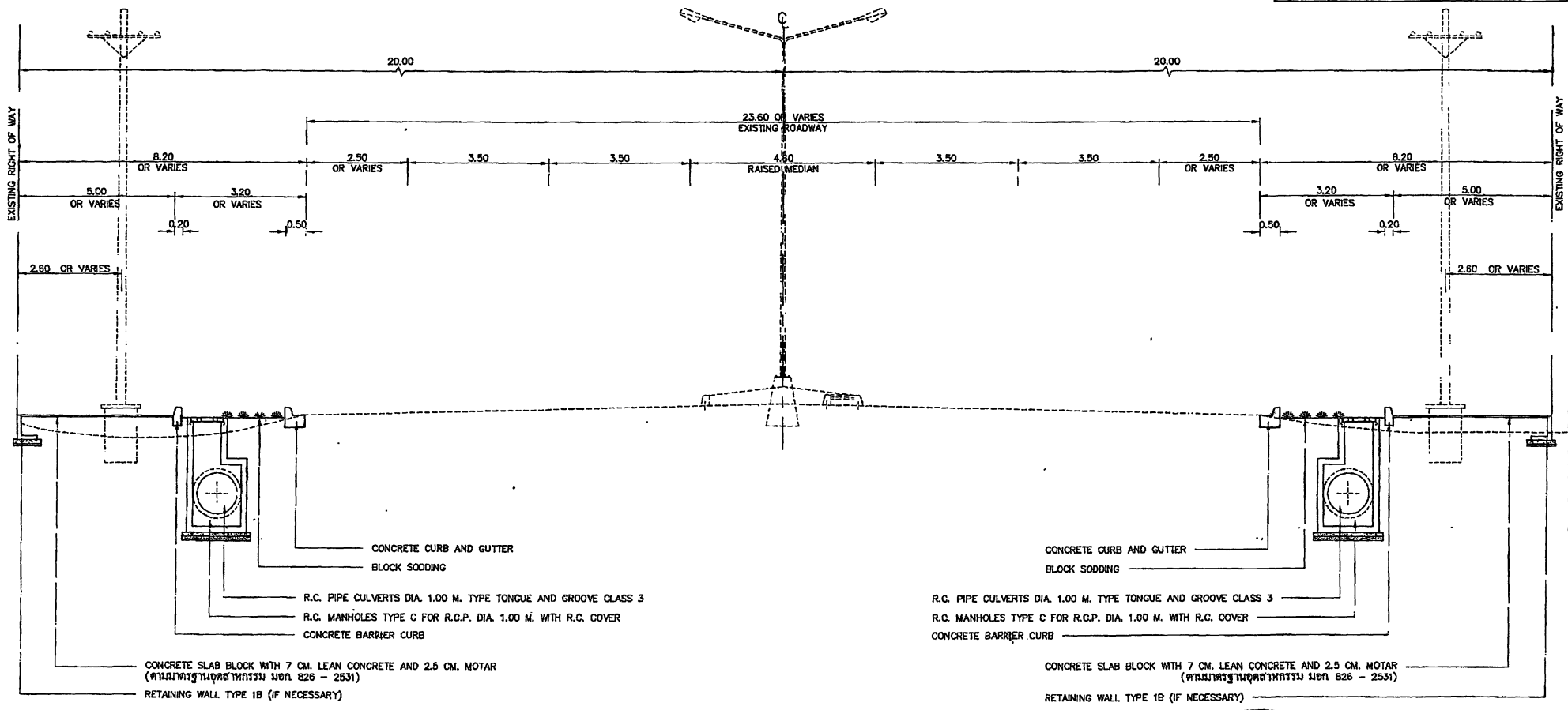

TYPICAL CROSS SECTION I
SCALE 1:100
กม.19+400 - กม.20+000 (เป็นตอนๆ)

ก.ค.ช.บ.๒



(ลงชื่อ) **ทีเอส แอนด์ ทีเอ็น**
(นายรพี ตั้งทรงสุวรรณ์)
ผู้อำนวยการแขวงทางหลวงศรีสะเกษที่ 2
ในฐานะผู้รับผิดชอบหลักในการเสาราคากับหน่วยงาน
(กรมทางหลวง) และผู้ร่วมดำเนินงานก่อสร้าง
ทีเอส แอนด์ ทีเอ็น

สำนักงานทางหลวงที่ 9 (อุบลราชธานี)			
ชื่อ	อันดับ	ชื่อ	ตำแหน่ง
.....
ชื่อ	อันดับ	ชื่อ	ตำแหน่ง
.....
ชื่อ	อันดับ	ชื่อ	ตำแหน่ง
.....

..... - 8 ธ.ค. 2564
..... - 8 ธ.ค. 2564

ส่วนสํารองและออกแบบ		
แนวทางการหลวง	รหัสงาน	แผ่นที่
ศรีสะเกษที่ 2	27200	C2
TYPICAL CROSS SECTION		
ทางหลวงหมายเลข 221 ตอน ศรีสะเกษ - อุบลราชธานี		
ระหว่าง กม.19+400 - กม.21+240 (เป็นตอนๆ)		

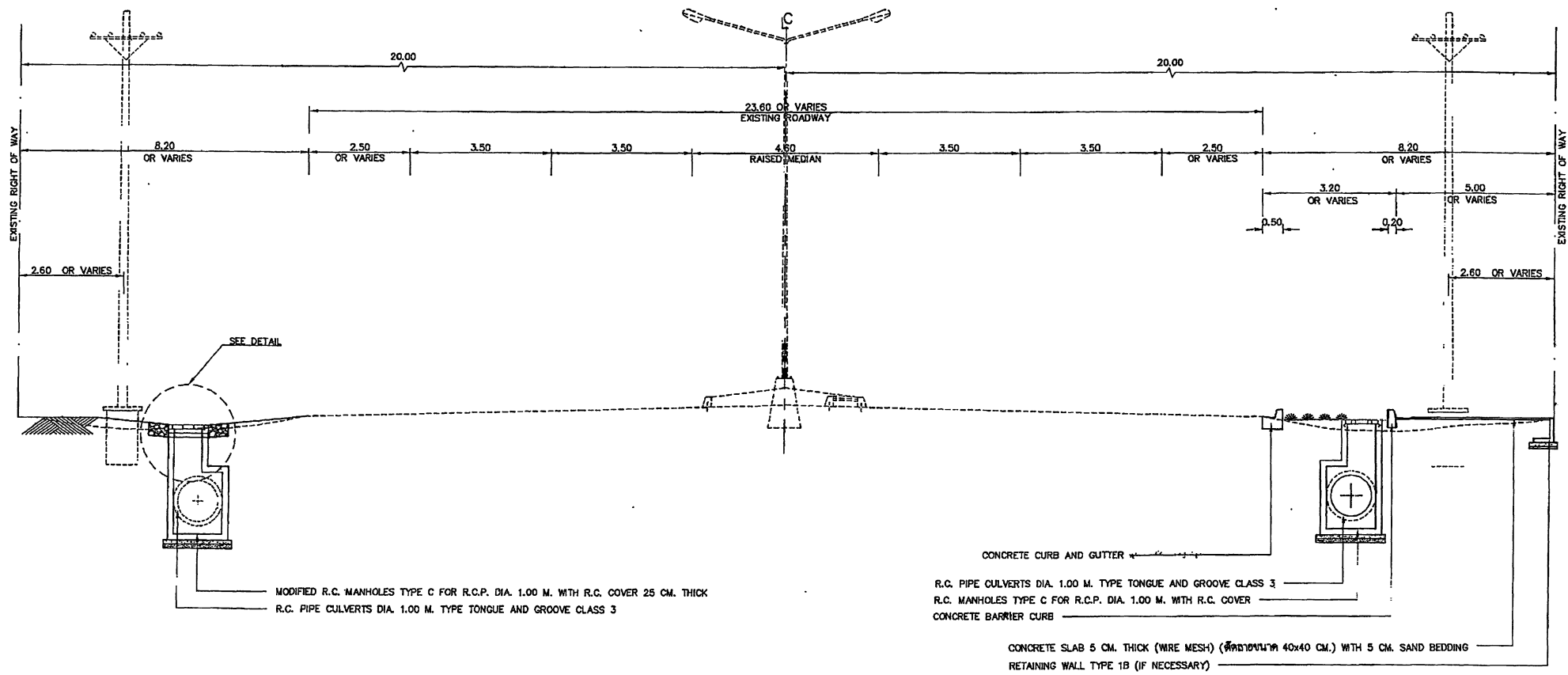

TYPICAL CROSS SECTION II
SCALE 1:100
กม.20+350 - กม.20+920 (เป็นตอนๆ)

ต้นฉบับ



(ลงชื่อ) ผู้ว่าจ้าง
(นายรพี ตั้งทรงสุวรรณ)

ในฐานะผู้รับผิดชอบหลักในการเดินรถ คือ กับหน่วย
(กรมทางหลวง) และผู้รับมอบอำนาจลงนามเชิงการร่วมค้า

(นางสาวศิริอรุณ อึ้งทงษ์)
ทีเอส แอนด์ ทีเอ็น

สำนักงานทางหลวงที่ 9 (อุบลราชธานี)				
เขียน	รับทราบ	คิด	รับทราบ	งาน
.....
.....				2564
รองผู้อำนวยการสำนักงานทางหลวงที่ 9 ส่วนที่ 2			
อนุมัติ			2564
ผู้อำนวยการสำนักงานทางหลวงที่ 9				

ส่วนสำรวจและออกแบบ		
แนวทางการหลวง	รหัสงาน	แผ่นที่
ศรีสะเกษที่ 2	27200	C3
TYPICAL CROSS SECTION		
ทางหลวงหมายเลข 221 ตอน ศรีสะเกษ - ภูเงิน ระหว่าง กม.19+400 - กม.21+240 (เป็นตอนๆ)		

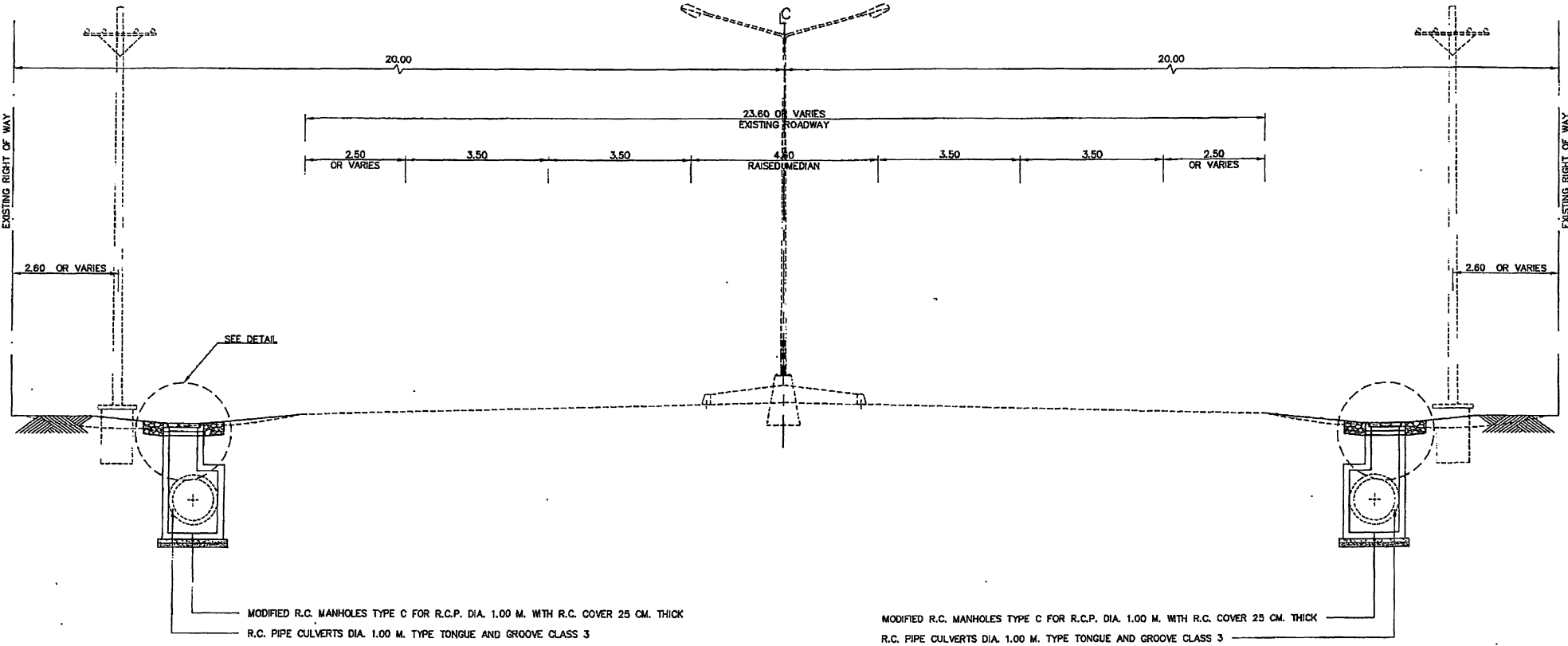

TYPICAL CROSS SECTION III
SCALE 1:100
กม.20+350 - กม.20+920 (เป็นตอนๆ)

ต้นฉบับ

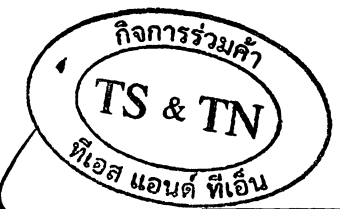

(ลงชื่อ) ผู้ว่าจ้าง
(นายรพี คังทรงสุวรรณ)
ในฐานะผู้รับผิดชอบหลักโครงการฯ ที่พื้นที่ปฏิบัติงานของ
(กรมทางหลวง) และผู้รับมอบอำนาจของ กิจการร่วมค้า
(ลงชื่อ) ผู้รับจ้าง
(นายสุวิทย์ วัฒนศิริ)
ทีเอส แอนด์ ทีเอ็น
ผู้รับมอบอำนาจ

สำนักงานทางหลวงที่ 9 (อุบลราชธานี)				
วันที่	รับพร. ศก.	รับพร. ทาน	จำนวน	
2564			00	หน้า 9
ชื่อ	รองผู้อำนวยการสำนักงานทางหลวงที่ 9 ส่วนที่ 2		2564	
ชื่อย่อ	- 8 ส.ค.		2564	
ผู้อำนวยการสำนักงานทางหลวงที่ 9				

ส่วนสำรวจและออกแบบ		
แขวงทางหลวง	รหัสงาน	แผนที่
ศรีสะเกษที่ 2	27200	D1
DETAIL		
ทางหลวงหมายเลข 221 ตอน ศรีสะเกษ - ภูเงิน ระหว่าง กม.19+400-กม.21+240 (เป็นตอนๆ)		

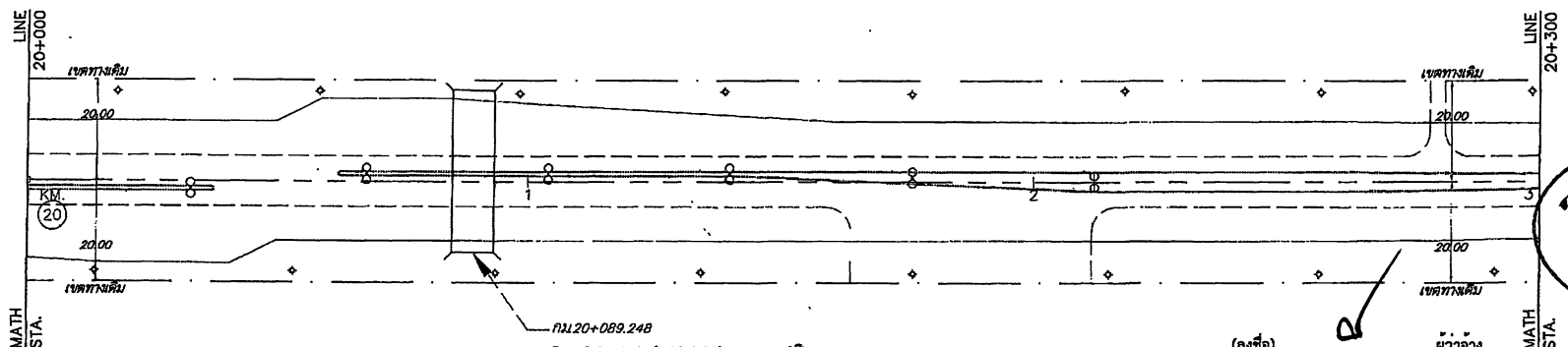
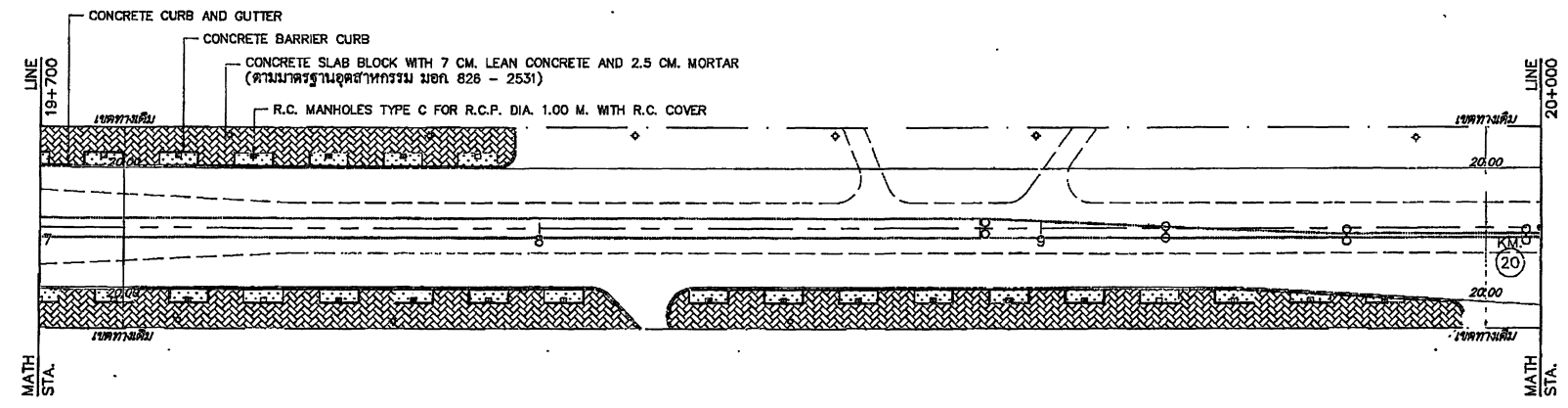
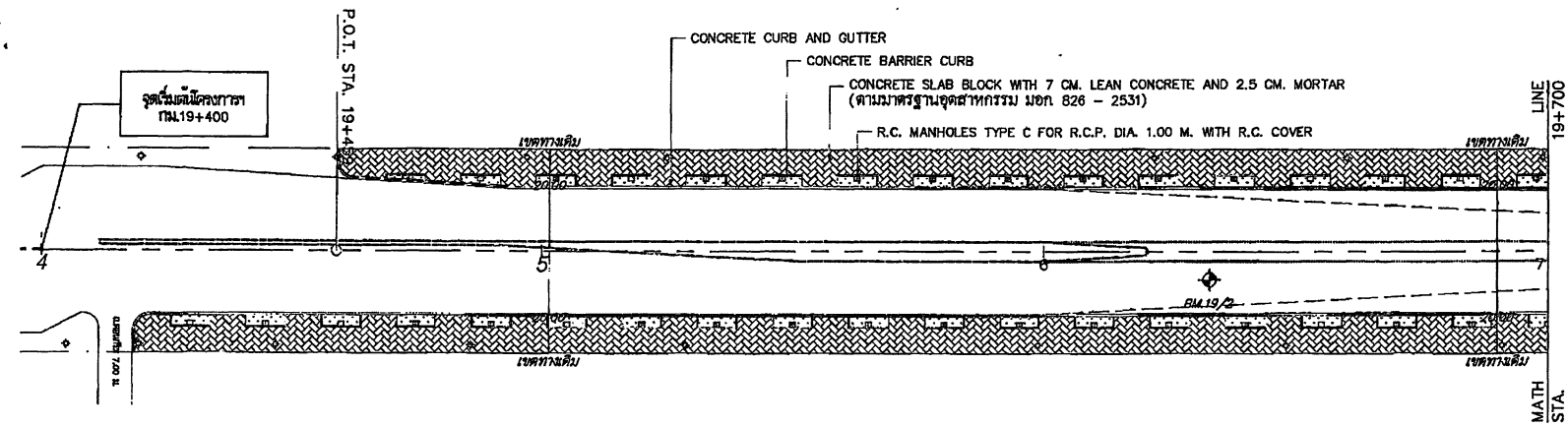

กม.20+089.248
Box Culvert 4-(1.80x1.50)x10.00 ม.(ค)
INVEL. L=132.498, R=132.660
ต่อความยาวเป็น 4-(1.80 x 1.50)x32.00 ม.

DETAIL PLAN
SCALE 1:750

ผู้รับผิดชอบหลักในการเสก
(กรมทางหลวง) และผู้รับมอบอำนาจ
ที่เอส แอนด์ ทีเอ็น

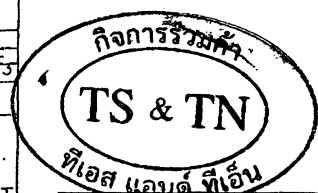

สำนักงานทางหลวงที่ ๙ (อุบลราชธานี)			
เดือน	โครงการ	ชื่อ	จำนวน
ออกแบบ	วิศวกร	หน้างาน	หน้างาน
หน้างาน	หน้างาน	หน้างาน	หน้างาน
หน้างาน	หน้างาน	หน้างาน	หน้างาน
หน้างาน	หน้างาน	หน้างาน	หน้างาน

กิโลเมตร

ส่วนสำรวจและออกแบบ		
แนวทางการหลวง	รหัสงาน	แผนที่
ศรีสะเกษที่ 2	27200	D2
DETAIL		
ทางหลวงหมายเลข 221 ตอน ศรีสะเกษ - ภูเงิน ระหว่าง กม.19+400-กม.21+240 (เป็นตอนๆ)		

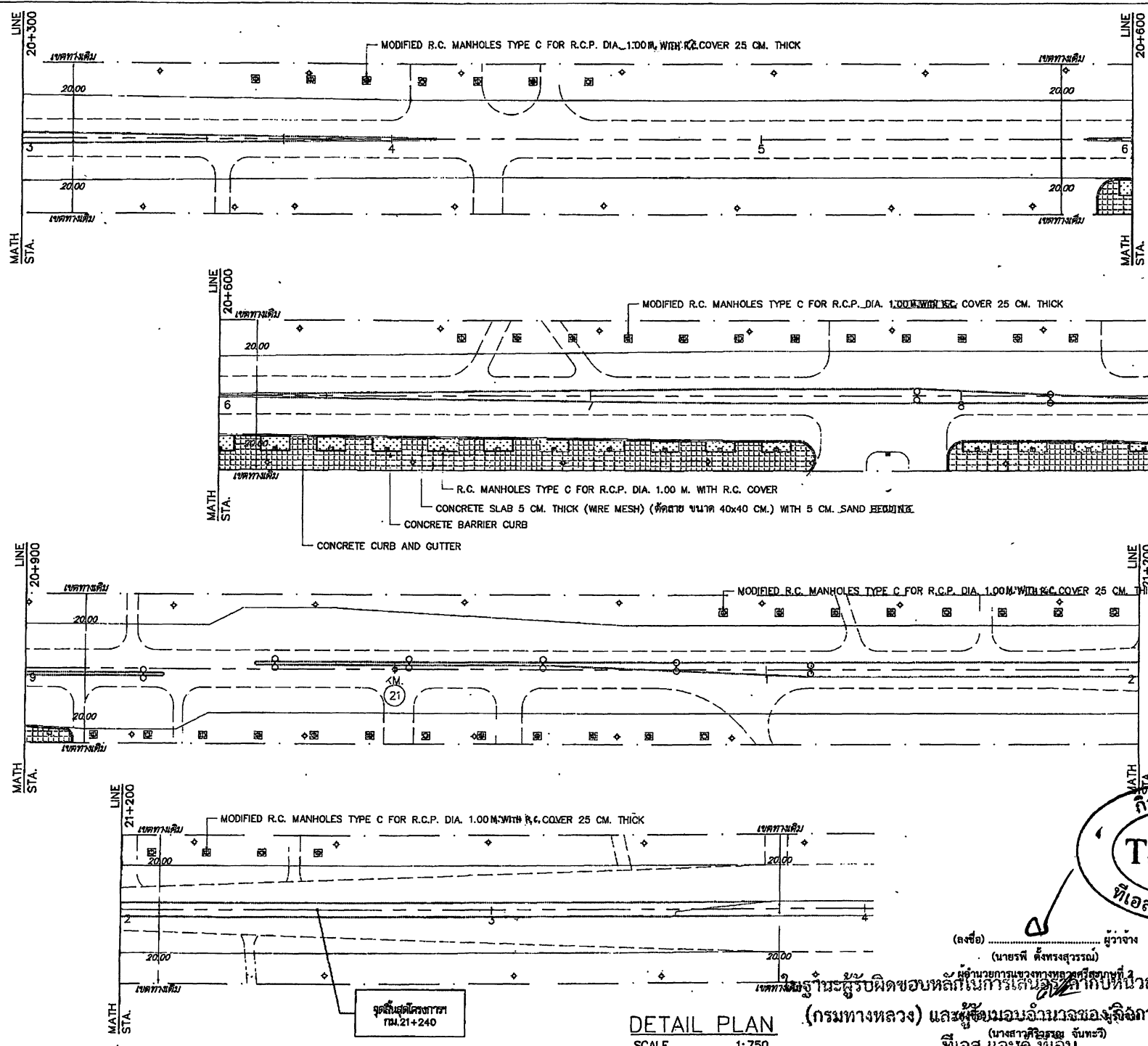

ถนน

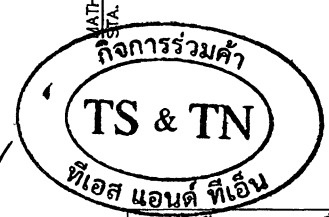

DETAIL PLAN
SCALE 1:750

จุดสิ้นสุดโครงการ
กม.21+240

(ลงชื่อ) ผู้ว่าจ้าง
(นายรพี ตั้งทรงสุวรรณ์)
ผู้อำนวยการแขวงทางหลวงศรีสะเกษที่ 2
ที่เอส แอนด์ ทีเอ็น

สำนักงานทางหลวงที่ 9 (อุบลราชธานี)				
เขียน	ไรอพร คึก	ไรอพร ทน	สุวรรณท์	
ออกแบบ				ร.น.ท.๑
ตรวจสอบ				- 8 ธ.ค. 2564
อนุมัติ				- 8 ธ.ค. 2564
ผู้อำนวยการสำนักงานทางหลวงที่ 9				

ส่วนสำรวจและออกแบบ		
แขวงทางหลวง	รหัสงาน	แผ่นที่
ศรีสะเกษที่ 2	27200	D3
DETAIL		
ทางหลวงหมายเลข 221 ตอน ศรีสะเกษ - ภูมิลิน ระหว่าง กม.19+400 - กม.21+240 (เป็นตอนๆ)		

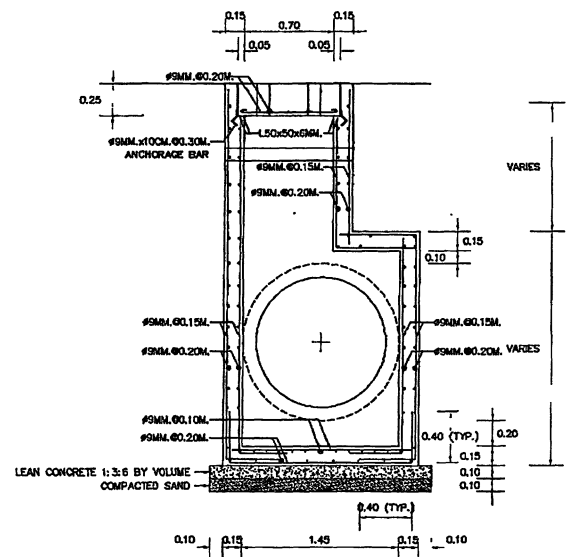
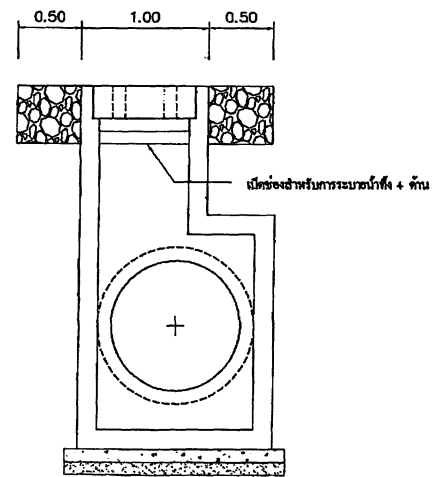
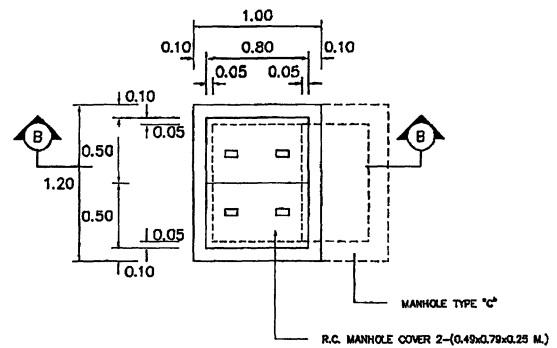
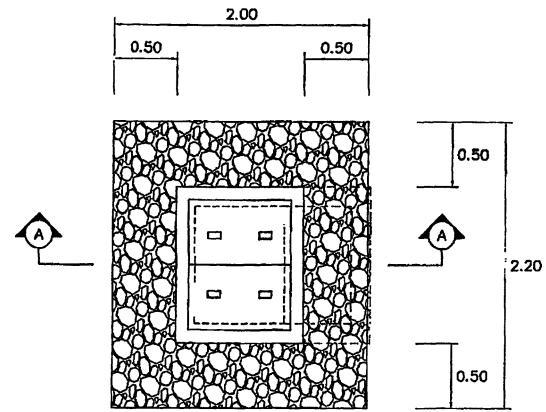

SECTION A-A

SECTION B-B

R.C. MANHOLE TYPE C WITH MODIFIED STEEL COVER & RIPRAP CATCH BASIN
SCALE 1:25



ในฐานเป็นผู้รับผิดชอบหลักในการเสนอราคา (กรมทางหลวง) และผู้รับมอบอำนาจ
ผู้รับมอบอำนาจ: ทีเอส แอนด์ ทีเอ็น
ผู้ควบคุมงาน: ทีเอส แอนด์ ทีเอ็น

ชื่อแบบ	ร.ร.ว	จำนวน	21 พ.ย. 9
เห็นชอบ	<u>[Signature]</u>	ราคา	2564
ชงราคา	<u>[Signature]</u>	ราคา	2564

ต้นฉบับ

รายการก่อสร้าง

1. ท่อคอนกรีตเสริมเหล็กมาตรฐาน
2. ท่อตามแบบเลขที่ BC-104 TO BC-109
3. ให้ก่อสร้างท่อตามความลาดของดินเดิม แต่ในกรณีที่เป็นที่ราบให้ระดับปากท่อได้น้ำต่ำกว่าหน้าฝาย 5 ซม.
4. ในกรณีที่ป้องกันน้ำซึม ให้เพิ่มความหนาของคอนกรีตหุ้มเหล็กอีก 2.5 ซม. โดยรอบโดยไม่ต้องเปลี่ยนตำแหน่งเหล็ก
5. ความยาวของท่อ (L) จะต้องสัมพันธ์กับความกว้างของคันทางที่ติดตั้งระดับหลังท่อ และให้รู้ความสูงจากพื้นสู่กำหนดความยาวของท่อโดยความเห็นชอบของสำนักงานทางหลวงที่ 9
6. ความกว้างและความลาดของคันทาง ให้เป็นไปตามมาตรฐานทางขั้นที่ 9
7. ในกรณีที่ท่อที่ออกแบบไว้มี จำนวนกับจำนวนลาดเคลื่อนจากความเป็นจริง ผู้รับเหมาจะต้องแก้ไขให้ถูกต้อง โดยความเห็นชอบของสำนักงานทางหลวงที่ 9
8. ให้ก่อสร้าง PAVEMENT STRUCTURE หลังท่อเพื่อเชื่อมต่อถนนโครงสร้างทางเดิม
9. ค่าระดับหลังท่อ สำนักงานทางหลวงที่ 9 จะกำหนดไว้ในภายหลัง
10. กรณีที่เห็นสมควร ค่าระดับข้างทางที่กำหนดไว้ในแบบนี้อาจเปลี่ยนแปลงได้โดยสำนักงานทางหลวงที่ 9 จะกำหนดไว้ในภายหลัง
11. นูมเอียงของ R.C. HEADWALL ปรับให้สอดคล้องกับสภาพหน้างาน โดยให้อยู่ในเขตทางหลวง
12. นิติเป็นเมตร นอกจากจะระบุเป็นอย่างอื่น

ส่วนสำรวจและออกแบบ		
แขวงทางหลวง	รหัสงาน	แผ่นที่
ศรีสะเกษที่ 2	27200	0
แบบก่อสร้าง BOX CULVERT		
ทางหลวงหมายเลข 221 ตอน ศรีสะเกษ - ภูงา		
ระหว่าง กม19+400 - กม21+240 (เป็นตอนๆ)		

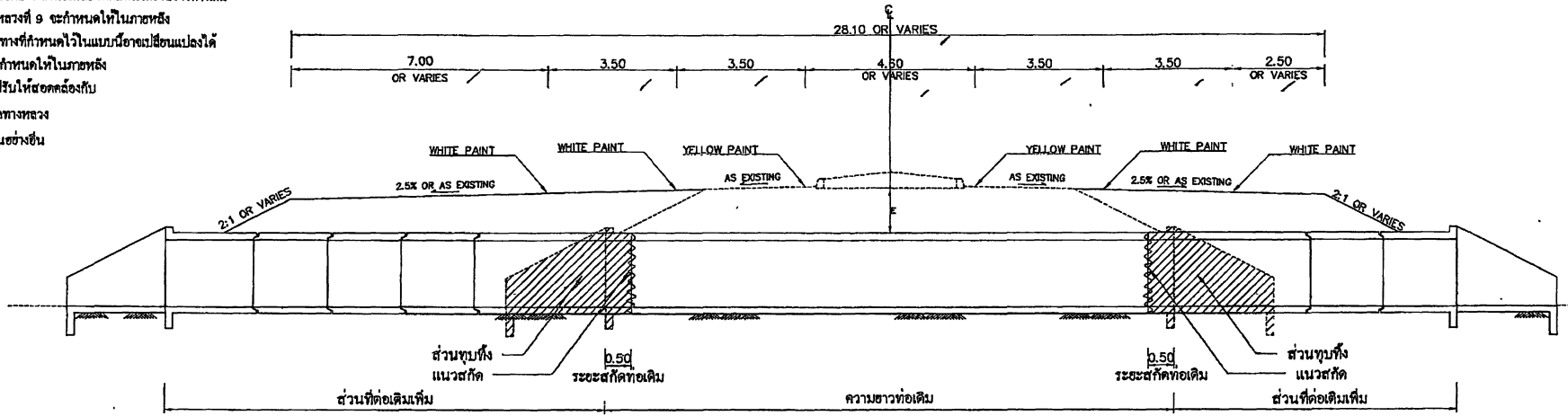

รูปตัดตามยาวท่อเหลี่ยม คสล.
NOT TO SCALE

ลำดับ	กม.	ท่อเหลี่ยม คสล. เดิม			ท่อเหลี่ยม คสล. ส่วนที่ต่อเติม		ระดับหลังทาง E
		ขนาด	ความยาว ม.	SKEW	ซ้ายทาง	ขวาทาง	
1	20+089	4-(1.80x1.50)	10.00	0°	13.00	9.00	



หมายเหตุ
 1. ค่าระดับหลังท่อ สำนักงานทางหลวงที่ 9 จะกำหนดไว้ในภายหลัง
 2. นิติเป็นเมตร นอกจากจะระบุเป็นอย่างอื่น

ในฐานะผู้รับผิดชอบหลักในการเสนอราคาให้กับหน่วยงานราชการ (กรมทางหลวง) และผู้รับผิดชอบอำนาจของ กิจการร่วมค้า ทีเอส แอนด์ ทีเอ็น

สำนักงานทางหลวงที่ 9 (อุบลราชธานี)				
เขียน	รับพร	ศึก	รับพร	พาน
ออกแบบ	ศ.ค.	ศ.ค.	ศ.ค.	ศ.ค.
ผู้ควบคุม	ศ.ค.	ศ.ค.	ศ.ค.	ศ.ค.
ผู้ควบคุม	ศ.ค.	ศ.ค.	ศ.ค.	ศ.ค.

กึ่งกลาง

ส่วนสำรวจและออกแบบ		
แขวงทางหลวง	รหัสงาน	แผ่นที่
ศรีสะเกษที่ 2	27200	F1
SPECIFICATIONS		
ทางหลวงหมายเลข 221 ตอน ศรีสะเกษ - ภูเงิน ระหว่าง กม.19+400 - กม.21+240 (เป็นตอนๆ)		

SPECIFICATIONS FOR HIGHWAY MATERIALS AND CONSTRUCTION

ข้อกำหนดและมาตรฐานที่ใช้ในการก่อสร้าง			
ลักษณะงาน	รายละเอียดและข้อกำหนด	มาตรฐานงานทาง (ทล.ม.)	แบบมาตรฐานทาง แบบเลขที่
EARTH EXCAVATION	อ้างอิง " รายการละเอียดและข้อกำหนดการก่อสร้างทางหลวง " เล่มที่ 1	-	-
UNSATURABLE MATERIAL EXCAVATION	อ้างอิง " รายการละเอียดและข้อกำหนดการก่อสร้างทางหลวง " เล่มที่ 1	-	-
EARTH EMBANKMENT	อ้างอิง " รายการละเอียดและข้อกำหนดการก่อสร้างทางหลวง " เล่มที่ 1	102/2532	-
EXTENSION OF EXISTING R.C.BOX CULVERT	อ้างอิง " รายการละเอียดและข้อกำหนดการก่อสร้างทางหลวง " เล่มที่ 2	-	BC-101 TO BC-104 , BC-109
R.C. PIPE CULVERT	อ้างอิง " รายการละเอียดและข้อกำหนดการก่อสร้างทางหลวง " เล่มที่ 2	-	DS-101 TO DS-102
R.C. MANHOLE TYPE C FOR R.C.P. DIA. 1.00 M. WITH R.C. COVER	อ้างอิง " รายการละเอียดและข้อกำหนดการก่อสร้างทางหลวง " เล่มที่ 2	-	DS-703
MODIFIED R.C.MANHOLE TYPE C FOR R.C.P. DIA. 1.00 M. WITH R.C. COVER 25 CM. THICK	อ้างอิง " รายการละเอียดและข้อกำหนดการก่อสร้างทางหลวง " เล่มที่ 2	-	DS-703
R.C.RECTANGULAR PIPE FROM CURBINLET	อ้างอิง " รายการละเอียดและข้อกำหนดการก่อสร้างทางหลวง " เล่มที่ 2	-	DS-703
RETAINING WALL TYPE 1B (FOR SIDE WALK)	อ้างอิง " รายการละเอียดและข้อกำหนดการก่อสร้างทางหลวง " เล่มที่ 2	-	RT-101
CONCRETE CURB AND GUTTER	อ้างอิง " รายการละเอียดและข้อกำหนดการก่อสร้างทางหลวง " เล่มที่ 2	-	GD-709
CONCRETE BARRIER CURB	อ้างอิง " รายการละเอียดและข้อกำหนดการก่อสร้างทางหลวง " เล่มที่ 2	-	GD-709
CONCRETE SLAB 5 CM. THICK (WIRE MESH) (คัตตาชอนขนาด 40x40 ซม.) WITH 5 CM. SAND BEDDING	อ้างอิง " รายการละเอียดและข้อกำหนดการก่อสร้างทางหลวง " เล่มที่ 2	103/2532	GD-710
BLOCK SODDING	-	-	SP-101 , GD-709
บ่อจราจร	คู่มือเล่มที่ 1 คู่มือมาตรฐานบ่อจราจร คู่มือเล่มที่ 2 คู่มือมาตรฐานการออกแบบและติดตั้งบ่อจราจร ฉบับ มีนาคม 2561	-	RS-101 TO RS-104
บ่อจราจรระหว่างก่อสร้าง	คู่มือเล่มที่ 3 คู่มือเครื่องหมายควบคุมจราจร ในงานก่อสร้าง งานบูรณะ และงานบำรุงรักษาทางหลวง ฉบับ มีนาคม 2561	-	RS-301 TO RS-305
แบบรายละเอียดอื่น ๆ	ให้ใช้แบบมาตรฐานกรมทางหลวง (STANDARD DRAWINGS FOR HIGHWAY DESIGN AND CONSTRUCTION 2015 REVISION) ฉบับแก้ไข 1 ก.พ. 2564	-	-

ลักษณะงานก่อสร้างที่ถือเป็นกรปรับปรุงแบบ (ไม่ใช่การแก้ไขแบบ)

- งานวางท่อ**
 - 1.1 การปรับผิวดินตามหน้าตัดของถนน การถม - ถม ความยาวที่ถมจากที่กำหนดในแบบให้เหมาะสม กับสภาพร่องน้ำในสนาม ให้อยู่ในจุดกึ่งกลางของคูระบายน้ำ แล้ววางงานให้หน้างานที่ปรับผิวดินตามแบบ
 - 1.2 การเปลี่ยนแปลงขนาดท่อคอนกรีตเสริมเหล็ก - ๓๓ จำนวนตามท่อ คอนกรีตเสริมเหล็ก - ๓๓ ตำแหน่งของท่อคอนกรีตเสริมเหล็กในจุดกึ่งกลางของคูระบายน้ำ โดยความเห็นชอบของสำนักงานทางหลวงที่ ๑
- งานก่อสร้างท่อลอด ค.ส.๑ (BOX CULVERTS)**
 - 2.1 การปรับผิวดินตามหน้าตัดของท่อลอด การถม - ถม ความยาวที่ถมให้อยู่ในจุดกึ่งกลางของคูระบายน้ำ โดยความเห็นชอบของสำนักงานทางหลวงที่ ๑
 - 2.2 การเปลี่ยนแปลงระดับก่อสร้าง หรือมุมเอียง (Skew Angle) ระหว่าง 0 - 30 องศา ให้อยู่ในจุดกึ่งกลางของคูระบายน้ำ โดยความเห็นชอบของสำนักงานทางหลวงที่ ๑
- งานก่อสร้างสะพาน**

การปรับผิวดินตามหน้าตัดของสะพาน ,แนวศูนย์กลาง ,ระดับสะพาน ,มุมเอียง ระหว่าง 0 - 30 องศา เพื่อให้เหมาะสม กับสภาพในสนาม ให้อยู่ตรงกลางของคูระบายน้ำตามสำนักงานทางหลวงที่ ๑
- การปรับแนววงกตด้านเรขาคณิต (GEOMETRIC DESIGN)**

โครงการสามารถปรับแบบก่อสร้างทางด้านเรขาคณิต ได้แก่ รายการโค้ง ,แกว่งแนววงกตและโค้ง ,ระดับก่อสร้าง เป็นต้น ได้โดยความเห็นชอบของสำนักงานทางหลวงที่ ๑
- งานก่อสร้างเพื่อการระบายน้ำในทางและระบายน้ำในกรณีพิเศษ**

การปรับผิวดินตามหน้าตัดของบ่อระบายน้ำ (MANHOLE) การปรับความยาวของรางระบายน้ำข้างทาง (SIDE DITCH) และท่อระบายน้ำตามแนว การปรับหรือกำหนดขนาดของบ่อระบายน้ำบ่งกับการกักน้ำ ระบายน้ำแบบไม่กำหนดไว้ ให้อยู่ในจุดกึ่งกลางของคูระบายน้ำ โดยความเห็นชอบของสำนักงานทางหลวงที่ ๑
- งานติดตั้งเสาเข็ม**

โครงการสามารถปรับตำแหน่งของเสาเข็มเสาเข็มประเภทต่างๆ เช่น ท่อประปา ,เสาไฟฟ้า ,เสาโทรศัพทิตัดดิน , บ่อพักสายไฟฟ้าใต้ดิน ฯลฯ โดยความเห็นชอบของสำนักงานทางหลวงที่ ๑ และหน่วยงานที่เป็นเจ้าของสิ่งสาธารณูปโภคอื่นๆ
- งานด้านความปลอดภัยและงานจราจร**
 - 7.1 อุปกรณ์ด้านความปลอดภัย เช่น GUARD RAIL, GUIDE POST ปรับระดับตำแหน่งหรือขอบเขตก่อสร้าง ได้โดยความเห็นชอบของสำนักงาน
 - 7.2 ปรับหรือกำหนดตำแหน่งและชนิดของบ่อจราจร และของสิ่งอำนวยความสะดวกตามแบบมาตรฐาน หรือคู่มือของกรมทางหลวงได้ โดยอยู่ในจุดกึ่งกลางของคูระบายน้ำและความเห็นชอบของสำนักงานทางหลวงที่ ๑
 - 7.3 การปรับเปลี่ยน เช่น - ๓๓ จุดติดตั้งบ่อจราจรแบบแขวนสูง (OVERHEAD OR OVERHANG SIGN) ทำให้ได้อยู่ในจุดกึ่งกลางของคูระบายน้ำ และความเห็นชอบของสำนักงานทางหลวงที่ ๑
 - 7.4 การปรับตำแหน่งก่อสร้างสะพานตลอดคันข้ามทำได โดยอยู่ในจุดกึ่งกลางของคูระบายน้ำ และความเห็นชอบของสำนักงานทางหลวงที่ ๑
 - 7.5 ปรับตำแหน่งของเสาไฟฟ้าแสงสว่างได้ โดยอยู่ในจุดกึ่งกลางของคูระบายน้ำและความเห็นชอบของสำนักงานทางหลวงที่ ๑
- งานก่อสร้างทางเชื่อม**

โครงการสามารถปรับแบบก่อสร้างทางเชื่อมและขอบเขตของงานก่อสร้างทางเชื่อมสามารถดำเนินการได้ตามสภาพความเป็นจริงในสนาม โดยความเห็นชอบของสำนักงานทางหลวงที่ ๑

ต้นฉบับ

(ลงชื่อ) ผู้ว่าจ้าง
(นายพรพี ตั้งทรงสุวรรณ)
ผู้อำนวยการแขวงทางหลวงศรีสะเกษที่ 2
ในฐานะผู้รับผิดชอบหลักในการเสนอราคาให้กับหน่วยงานนี้
(กรมทางหลวง) และผู้ซึ่งมอบอำนาจของผู้จัดการร่วมค้า
(นางสาวศิริวรรณ จันทร์ทวี)
ทีเอส แอสซอสซิเอตส์

TS & TN

สำนักงานทางหลวงที่ ๑ (อุบลราชธานี)				
พิธีกร	บันทึก	บันทึก	งาน	อนุมัติ
ออกแบบ	ตรวจสอบ	ตรวจสอบ	ตรวจสอบ	ตรวจสอบ
เห็นชอบ	รองผู้อำนวยการสำนักงานทางหลวงที่ ๑ ส่วนที่ 2			- 8 ธ.ค. 2564
อนุมัติ	ผู้อำนวยการสำนักงานทางหลวงที่ ๑			- 8 ธ.ค. 2564

หมายเหตุทั่วไป :

- กำลังยึดของแท่งคอนกรีตเสริมเหล็กขนาด 15x15x15 ซม. เมื่ออายุครบ 28 วัน
ตามวิธีการทดสอบที่ ทลท 302/2517 หากมิได้ระบุไว้ในแบบให้ใช้ตาม Dwg. NO GN-001 "STRUCTURAL NOTES, GENERAL NOTES-1" สำหรับข้อกำหนดของคอนกรีตเสริมเหล็ก ผลทดสอบกำลังยึดของคอนกรีตที่อายุ 28 วัน จะถูกนำมาใช้เป็นเกณฑ์ในการจัดประเภทของคอนกรีตที่มีอายุน้อยกว่า 28 วัน แต่มีค่ากำลังยึดไม่น้อยกว่าค่ากำลังยึดที่ระบุไว้ คอนกรีตนั้นจะถือว่ามีความแข็งแรงเทียบเท่ากับที่ทดสอบกำลังยึดของแท่งคอนกรีตเสริมเหล็กขนาด 15x15x15 ซม. ที่ 28 วัน
- ในการพิจารณาการก่อสร้างทางเชื่อมสาธารณะที่สร้างขึ้นใหม่ ให้พิจารณาการก่อสร้างที่เหมาะสมและจำเป็นเท่านั้น โดยให้ถือปฏิบัติตามเงื่อนไขการขออนุญาตสร้างทางเชื่อม หรือสิ่งอื่นใดในเขตทางหลวงที่เป็นการเข้า-ออกทางหลวง
 - ทางเชื่อมสาธารณะ (SIDE ROAD) คือ ทางเชื่อมที่เชื่อมจากทางหลวงเข้าหมู่บ้านเข้าชุมชน เข้าถนน ซอยที่มีคนอยู่อาศัย (อยู่ในเขตที่ดินของสำนักงานทางหลวงที่ 9), ไปรษณีย์ ไปสถานที่ราชการ, ไปสถานที่สำคัญและทางสาธารณะเพื่อประโยชน์อื่นๆ ทั้งนี้มิได้ใช้กับทางที่ถือเป็นทางหลวง (MAJOR ROAD) เข้ามาตัดข้ามเงินค่างานให้ดังนี้
 - 1.1 ท่อระบายน้ำลอดทางเชื่อม ไม่ว่าจะเป็นการต่อความยาวที่เดิมหรือขุดเพิ่มขนาดใหม่ โดยเปลี่ยนขนาดและจำนวนท่อใหม่
 - 1.2 โครงสร้างทาง (PAVEMENT STRUCTURE) ให้ก่อสร้างตามสภาพเดิมหรือปรับปรุงให้ดีขึ้น ตามคู่มือของสำนักงานทางหลวงที่ 9
 - ทางเชื่อมเอกชน (PRIVATE DRIVE) คือ ทางเชื่อมเอกชนที่เข้าบ้านพักอาศัยที่มีรถเข้าออกข้ามเงินค่างานให้ดังนี้
 - 2.1 ท่อระบายน้ำค้ำเนินการโดยกรมทางหลวงจ่ายเงินค่างานให้
 - 2.2.1.1 ท่อระบายน้ำค้ำเนินการโดยกรมทางหลวงจ่ายเงินค่างานให้รายละเอียดเช่นเดียวกับ ข้อ 2.2.1
 - 2.2.1.2 กรมทางหลวงจะดำเนินการและจ่ายเงินให้เฉพาะ การก่อสร้างปรับระดับลาดชันของทางเชื่อมให้ ขึ้น-ลง ทางหลวงได้โดยปลอดภัยเท่านั้น ส่วนโครงสร้างทาง (PAVEMENT STRUCTURE) เปรียบเสมือนผู้ดำเนินการเอง
 - 2.2 กรณีไม่ได้รับอนุญาตจากกรมทางหลวง กรมทางหลวงจะไม่ดำเนินการก่อสร้างให้ขอรับเงินค่างานก่อสร้างที่ระบายน้ำ ที่มีความชันเกินต่อระบายน้ำของกรมทางหลวงเป็นเฉพาะกรณีเท่านั้น โดยความเห็นชอบของสำนักงานทางหลวงที่ 9 และให้เอกชนดำเนินการขออนุญาตก่อสร้างทางเชื่อม ให้ถูกต้องตามระเบียบของกรมทางหลวงต่อไปหรือมิฉะนั้นให้แจ้งกรมทางหลวงที่รับผิดชอบ
- การพิจารณาว่าถนนเดิม SOFT หรือไม่ให้ใช้วิธีประเมินค่าโดยใช้วิธีที่ 1 หรือวิธีที่ 2 ที่กำหนดไว้ในข้อ 3 ให้ตลอดโครงการ และใช้ค่าที่มีอยู่ไว้ แล้วแจ้งให้แจ้งกรมทางหลวงทราบ โดยส่งสำเนาให้สำนักงานทางหลวงที่ 9 และให้ถือปริมาณงานจุดอ่อนด้วย ที่ได้สำรวจไว้เป็นบรรทัดฐานในการจ่ายค่างาน
- ระหว่างทำการก่อสร้างขอให้ช่างก่อสร้าง BENCHING เข้ามาจับขอบที่ทางเดิมจะต้องลงวัสดุเสริมพื้นที่ เพื่อป้องกันดินทางเดิมบริเวณตามแนว BENCHING เกิดการ CRACK เนื่องจากขาด LATERAL SUPPORT
- ส่วน 'A' ให้อยู่ในคู่มือปฏิบัติงานควบคุมงาน ส่วน 'B' กว้างพอที่เครื่องจักรรถบดพื้นดินสามารถทำงานได้
- ห้ามขุด SIDE BORROW ในเขตทาง
- ให้ผู้ควบคุมงานพิจารณาปริมาณดินที่ขุดสภาพเดิมไว้
- การคิดราคา ท่อกลม ๘๘๘ ให้ใช้รับข้างคิดราคางานหรือท่อกลม ๘๘๘ เดิมออกด้วย ในการร้อยท่อกลม ๘๘๘ เดิม ผู้รับจ้างจะต้องมีวิธีไม่ให้เกิดความเสียหาย หากเกิดการรั่วซึมหรือเสียหายผู้รับจ้างจะต้องรับผิดชอบค่าใช้จ่ายที่เกิดขึ้น
- บริเวณที่ต้องขุดเป็นร่องวางท่อกลม ๘๘๘ เพิ่มเติมเพื่อการระบายน้ำให้มีประสิทธิภาพให้อยู่ในคู่มือปฏิบัติงานควบคุมงาน โดยความเห็นชอบจากสำนักงานทางหลวงที่ 9
- การเปลี่ยนแปลงผิว หรือเพิ่มเสริมความยาวท่อกลม ท่อเหลี่ยม ที่กำหนดไว้ในแบบที่ความถูกต้องตามสภาพความเป็นจริงในสนามให้อยู่ในคู่มือปฏิบัติงานควบคุมงาน โดยคำนึงประสิทธิภาพการระบายน้ำ
- ในการดำเนินการก่อสร้าง ผู้รับจ้างจะต้องตรวจสอบตำแหน่งสาธารณูปโภคต่างๆ และระบุเครื่องหมายสาธารณูปโภคต่างๆ หากเสียหาย ผู้รับจ้างจะต้องรับผิดชอบไม่ว่ากรณีใดๆทั้งสิ้น
- ในกรณีที่ต้องก่อสร้าง MEDIAN OPENING ให้ผู้ควบคุมงานกำหนดในระหว่างทำการก่อสร้าง โดยความเห็นชอบของผู้ชำนาญการสำนักงานทางหลวงที่ 9
- แนวทราบนและแนวทางโค้ง ตามที่กำหนดไว้ในแบบแนบที่แนบมา ให้ผู้ควบคุมงานพิจารณาปรับไว้ในสนามตามความเห็นชอบ โดยความเห็นชอบของผู้ชำนาญการสำนักงานทางหลวงที่ 9
- แบบรูปและรายการละเอียดต่างๆ ที่กำหนดไว้ในแบบนี้ ผู้รับจ้างและผู้ควบคุมงานได้ตรวจสอบและทำความเข้าใจ ในรายละเอียดที่แนบมาแล้ว ปรากฏว่าแบบรูปและรายการละเอียดนั้นผิดพลาดหรือคลาดเคลื่อนไปจากหลักการทางวิศวกรรมหรือทางเทคนิค ให้ผู้ควบคุมงานปรับที่ปัญหาและแนบมาแก้ไข เสนอความเห็นชอบจากคณะกรรมการตรวจสอบที่ดูแลโดยวิศวกร หากข้างต้นต้องแก้ไขแบบให้เสนอความเห็นชอบจากสำนักงานทางหลวงที่ 9 ตั้งแต่เริ่มรับสัญญาที่ก่อให้เกิดปัญหาความล่าช้าของงาน

ส่วนสำรวจและออกแบบ		
แนวทางการหลวง	รหัสงาน	แผนที่
ศรีสะเกษที่ 2	27200	F2
SPECIFICATIONS		
ทางหลวงหมายเลข 221 ตอน ศรีสะเกษ - ภูงิ้ว ระหว่าง กม.19+400 - กม.21+240 (เป็นตอนๆ)		

BENCHING DETAILS

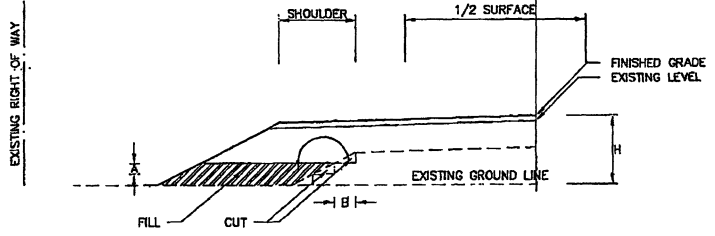

GENERAL RECOMMENDATION FOR FILL OR CUT SLOPE CONSTRUCTION

HEIGHT OF FILL OR CUT (M.)	FILL SLOPE EARTH	CUT SLOPE			REMARK
		EARTH	SOFT ROCK	HARD ROCK	
0.00 - 3.00	2 : 1	1 : 1	0.50 : 1	0.25 : 1	THE SLOPE RATIO AS SHOWN IN THIS TABLE IS THE PROPORTION OF HORIZONTAL DISTANCE TO VERTICAL DISTANCE.
3.01 - 5.00	1.5 : 1				
> 5.00	SEE TYPICAL CROSS SECTION FOR DEEP CUT AND HIGH FILL (DWG. NO. TS-401)				

SOFT SPOT EXCAVATION AND REPLACEMENT

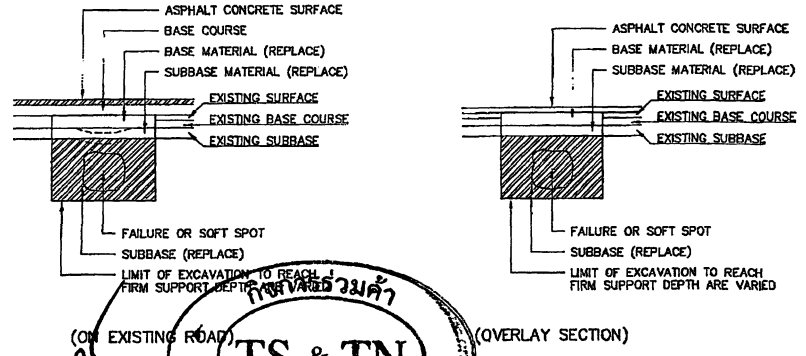
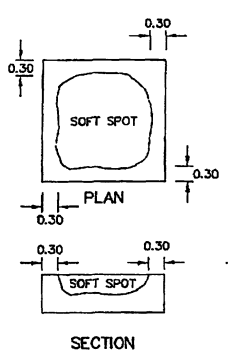

TS & TN
ทีเอส แอนด์ ทีเอ็น

(ลงชื่อ) ผู้สำรวจ
(นายรพี ตั้งทรงสุวรรณ)
ผู้อำนวยการแขวงทางหลวงศรีสะเกษที่ 2

(ลงชื่อ) ผู้รับจ้าง
ทีเอส แอนด์ ทีเอ็น

ใน... เมื่ผู้รับผิดชอบหลักในการการ... ปรึกษา... ปรึกษากับหน่วยงานของรัฐ (กรมทางหลวง) และผู้รับ... ปรึกษากับการร่วมคำ... ผู้รับมอบอำนาจ ทีเอส แอนด์ ทีเอ็น

สำนักงานทางหลวงที่ 9 (อุบลราชธานี)				
เขียน	รับตรวจ	ตรวจ	ทาน	อนุมัติ
ออกแบบ	TC	ตรวจ	TC	TC
เห็นชอบ	รองผู้อำนวยการสำนักงานทางหลวงที่ 9 ตำแหน่งที่ 2			2564
อนุมัติ	ผู้อำนวยการสำนักงานทางหลวงที่ 9			2564

ต้นฉบับ

ใบแจ้งปริมาณงานและราคา หรือบัญชีรายการก่อสร้าง (ซึ่งรวมค่าวัสดุอุปกรณ์ แรงงาน ภาษีประเภทต่างๆ และกำไรไว้ด้วยแล้ว)
 แบบสัญญาเลขที่ ศก.2/19/2565, ลงวันที่ 15 กุมภาพันธ์ 2565,
 งานฟื้นฟูทางหลวง ทางหลวงหมายเลข 221 ตอน ศรีสะเกษ - ภูเงิน ระหว่าง กม.19+400 - กม.21+240 (เป็นตอนๆ) ปริมาณงาน 1 แห่ง

1. รายละเอียดของงาน ดังนี้

ลำดับ ที่	รายการ	หน่วย	ปริมาณงาน (ESTIMATED)	ราคาต่อ หน่วย (บาท)	เป็นเงิน (บาท)	รายละเอียดและข้อกำหนด
1.	EARTH EXCAVATION	CU.M.	7,620.00	57.75	440,055.00	ข้อกำหนดและมาตรฐานที่ใช้ในการก่อสร้างเป็นไปตามแบบมาตรฐาน กรมทางหลวง (STANDARD DRAWING FOR HIGHWAY DESIGN AND CONSTRUCTION 2015 REVISION) ฉบับแก้ไข 1 ก.พ. 2564 และหรือที่กำหนดไว้ในแบบก่อสร้าง
2.	UNSUITABLE MATERIAL EXCAVATION,	CU.M.	110.00	63.50	6,985.00	
3.	EARTH EMBANKMENT	CU.M.	1,050.00	198.50	208,425.00	
4.	EARTH FILL UNDER SIDEWALK	CU.M.	900.00	198.50	178,650.00	
5.	EXTENSION OF EXISTING R.C. BOX CULVERTS AT STA. 20+089 SIZE 4-(1.80x1.50) M.	M.	22.00	41,130.00	904,860.00	
6.	R.C. PIPE CULVERTS DIA. 1.00 M. TYPE TONGUE AND GROOVE CLASS 3	M.	1,750.00	2,709.00	4,740,750.00	
7.	R.C. MANHOLES TYPE C FOR R.C.P. DIA. 1.00 M. WITH R.C. COVER	EACH	80.00	25,496.00	2,039,680.00	
8.	MODIFIED R.C. MANHOLES TYPE C FOR R.C.P. DIA. 1.00 M. WITH R.C. COVER 25 CM. THICK	EACH	43.00	24,200.00	1,040,600.00	
9.	R.C. RECTANGULAR PIPE FROM CURB INLET	M.	170.00	1,587.25	269,832.50	
10.	RETAINING WALL TYPE 1B (FOR SIDE WALK)	M.	1,045.00	1,352.50	1,413,362.50	
11.	CONCRETE CURB AND GUTTER	M.	1,240.00	664.25	823,670.00	
12.	CONCRETE BARRIER CURB	M.	900.00	474.25	426,825.00	
13.	CONCRETE SLAB 5 CM. THICK (WIRE MESH) (ตัดลายขนาด 40x40 CM.) WITH 5 CM. SAND BEDDING	SQ.M.	1,720.00	296.75	510,410.00	
14.	CONCRETE SLAB BLOCK WITH 7 CM. LEAN CONCRETE AND 2.5 CM. MOTAR (ตามมาตราฐาน อุตสาหกรรม มอก.826-2531)	SQ.M.	5,340.00	1,290.25	6,889,935.00	
15.	BLOCK SODDING	SQ.M.	1,200.00	66.20	79,440.00	
16.	TRAFFIC MANAGEMENT DURING CONSTRUCTION	L.S.	1.00	8,520.00	8,520.00	
รวมเป็นเงินทั้งสิ้น					19,982,000.00	(เงินสิบเก้าล้านเก้าแสนแปดหมื่นสองพันบาทถ้วน)

ต้นฉบับ

2. ภายในระหว่าง กม. ที่แสดงไว้ในบัญชี ผู้ว่าจ้างมีสิทธิที่จะกำหนดให้ทำการจ้างเหมา งานฟื้นฟูทางหลวง ทางหลวงหมายเลข 221 ตอน ศรีสะเกษ - ภูเงิน ระหว่าง กม.19+400 - กม.21+240 (เป็นตอนๆ) ปริมาณงาน 1 แห่ง
 ในตอนใด กว้างใด หรือเว้น ตอนใด ตามความจำเป็น และเพิ่มตอนต้นหรือตอนปลาย ภายในระยะไม่เกินด้านละ 5 กิโลเมตร เพื่อให้ได้ปริมาณงานตามที่กำหนดไว้ในสัญญา

3. ภายในกำหนด 7 วัน นับถัดจากวันลงนามในสัญญา ผู้รับจ้างจะต้องเสนอแผนงานระยะเวลาที่จะดำเนินงาน (Time Schedule) ให้เป็นที่พอใจ ผู้ว่าจ้างโดยแสดงถึงขั้นตอนของการทำงาน
 และกำหนดเวลาที่จะต้องใช้ในการทำงานหลักต่างๆ ให้แล้วเสร็จโดยเสนอให้ผู้ว่าจ้างพิจารณาก่อนเริ่มลงมือก่อสร้าง และให้ถือแผนการทำงานนี้เป็นส่วนหนึ่งของสัญญา

ถ้ามิได้เสนอแผนงาน หรือไม่สามารถทำงานให้แล้วเสร็จตามกำหนดเวลา หรือจะแล้วเสร็จล่าช้าเกินกว่ากำหนดเวลา หรือผู้รับจ้างทำผิดสัญญาข้อใดข้อหนึ่ง หรือตกเป็นผู้ล้มละลาย หรือ เพิกเฉยไม่ปฏิบัติตามคำสั่งของ
 คณะกรรมการตรวจรับพัสดุ หรือผู้ควบคุมงาน หรือบริษัทที่ปรึกษา ซึ่งได้รับมอบอำนาจจากผู้ว่าจ้าง ผู้ว่าจ้างมีสิทธิที่จะบอกเลิกสัญญานี้ได้ และมีสิทธิจ้าง ผู้รับจ้างรายใหม่เข้าทำงานของผู้รับจ้างให้ลุล่วงไปด้วย
 การที่ผู้ว่าจ้างไม่ใช้สิทธิเลิกสัญญาดังกล่าวข้างต้นนั้น ไม่เป็นเหตุให้ผู้รับจ้างพ้นจากความรับผิดชอบสัญญา

(ลงชื่อ) ผู้ว่าจ้าง
 (นายพี ตั้งทรงสุวรรณ)
 ผู้อำนวยการแขวงทางหลวงศรีสะเกษที่ 2

(ลงชื่อ) ผู้รับจ้าง
 (กรมทางหลวง) และผู้รับมอบอำนาจของ กิจการร่วมค้า
 ทีเอส แอนด์ ทีเอ็น
 (นางสาวศิริวรรณ จันทร์วิ)
 ผู้รับมอบอำนาจ



งานฟื้นฟูทางหลวง ทางหลวงหมายเลข 221 ตอน ศรีสะเกษ - ภูเงิน ระหว่าง กม.19+400 - กม.21+240 (เป็นตอนๆ) ปริมาณงาน 1 แห่ง

4. เพื่อเป็นการให้ข่าวสารเกี่ยวกับงานก่อสร้างของทางราชการแก่ประชาชน ผู้รับจ้างจะต้องติดตั้งป้ายแสดงรายละเอียดเกี่ยวกับการก่อสร้าง ณ บริเวณสถานที่ก่อสร้างไว้อย่างน้อย 2 จุด คือ จุดเริ่มต้น และจุดสิ้นสุดของโครงการก่อสร้าง ทั้งนี้ เพื่อให้เป็นไปตามแนวทางปฏิบัติในการติดตั้งแผ่นป้ายแสดงรายละเอียดเกี่ยวกับงานก่อสร้างของทางราชการ ตามมติคณะรัฐมนตรี เมื่อวันที่ 22 มกราคม 2551
แจ้งตามหนังสือสำนักเลขาธิการคณะรัฐมนตรีที่ นร.0505/ว.27 ลงวันที่ 22 มกราคม 2551 โดยให้ระบุรายละเอียดในประกาศ ดังนี้

- 4.1 ชื่อหน่วยงานเจ้าของโครงการ สถานที่ติดต่อ พร้อมดวงตราหน่วยงานเจ้าของโครงการ
- 4.2 ประเภทและชนิดของสิ่งก่อสร้าง
- 4.3 ลักษณะงานก่อสร้าง
- 4.4 ชื่อ ที่อยู่ ผู้รับจ้างหรือหน่วยงานที่ก่อสร้างพร้อมหมายเลขโทรศัพท์
- 4.5 ระยะเวลาเริ่มต้น และระยะเวลาสิ้นสุดของงานหรือโครงการ
- 4.6 วงเงินค่าก่อสร้าง
- 4.7 ชื่อเจ้าหน้าที่ของหน่วยงานผู้ควบคุมงาน พร้อมหมายเลขโทรศัพท์
- 4.8 ชื่อเจ้าหน้าที่ของบริษัทวิศวกรที่ปรึกษาผู้ควบคุมงาน พร้อมหมายเลขโทรศัพท์
- 4.9 กำลังก่อสร้างด้วยเงินภาษีอากรของประชาชน

5. ในการก่อสร้างให้ปฏิบัติตามรายละเอียดและข้อกำหนดการก่อสร้างทางหลวง เล่มที่ 1 และเล่มที่ 2 /

6. ผู้รับจ้างมีหน้าที่จัดหา ติดตั้งเครื่องหมายควบคุมการจราจรในงานก่อสร้าง ตามแบบเลขที่ RS - 301 TO RS - 305 เพื่อความสะดวกและปลอดภัยในการควบคุมงาน จนกว่าจะหยุดงานเสร็จเรียบร้อย

7. ผู้รับจ้างต้องจัดหาเครื่องมือทดลอง สำหรับงานควบคุมและแนะนำประจำโครงการฯ (งาน SOIL) งานควบคุมผิวทางแอสฟัลต์คอนกรีต ตามบัญชีเครื่องมือ (ทดลองด้านวิเคราะห์และวิจัยที่ 1 และที่ 2) และจัดหาเครื่องมือสำรวจ (ตามบัญชีเครื่องมือสำรวจที่ 3) หรือดีกว่า เพื่อใช้ในการควบคุมจนกว่าจะแล้วเสร็จสมบูรณ์ตามสัญญา

8. ในระหว่างการดำเนินงานก่อสร้าง ผู้รับจ้างจะต้องจัดให้การจราจรผ่านได้โดยสะดวกและปลอดภัย โดยอยู่ในดุลยพินิจของนายช่างโครงการและได้ติดตั้งป้าย เครื่องหมายจราจร ตลอดจนจัดให้มีคนให้สัญญาณจราจรและมีโคมไฟแสดงสัญญาณจราจรในเวลากลางคืน ตามมาตรฐานของกรมทางหลวง และของสำนักงานคณะกรรมการป้องกันอุบัติเหตุแห่งชาติ ประกาศเจ้าพนักงานจราจร ที่ 1/2547 เรื่อง การขุดหลุม งานปลูกปักหรือวางสิ่งของเกาะไว้ ในทางสาธารณะ ผู้รับจ้างจะต้องรับผิดชอบความเสียหายใดๆ อันเกิดจากการไม่ปฏิบัติตามให้ถูกต้องตามเงื่อนไขในข้อนี้

ในฐานะผู้รับผิดชอบหลักในการเสนอราคากับหน่วยงานของรัฐ (กรมทางหลวง) และผู้รับมอบอำนาจของ กิจการร่วมค้า

ต้นฉบับ

(ลงชื่อ) ผู้ว่าจ้าง
(นายพี ตั้งทรงสุวรรณ)
ผู้อำนวยการแขวงทางหลวงศรีสะเกษที่ 2

ในฐานะผู้รับผิดชอบหลักในการเสนอราคากับหน่วยงานของรัฐ (กรมทางหลวง) และผู้รับมอบอำนาจของ กิจการร่วมค้า
(ลงชื่อ) ทีเอส แอนด์ ทีเอ็น ผู้รับจ้าง
(นางสาวศิริวรรณ จันทะวี)
ผู้รับมอบอำนาจ

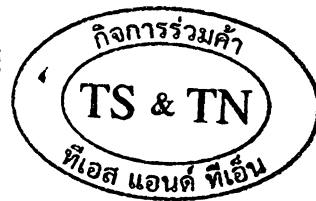

ต้นฉบับ

ข้อ ๒.๒ ผนวก ๒

แบบสัญญาเลขที่ ศก.๒/๑๙/๒๕๖๕ ลงวันที่ ๑๕ กุมภาพันธ์ ๒๕๖๕

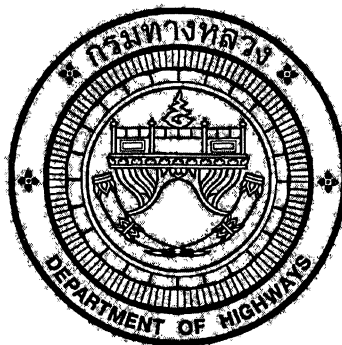

รายการละเอียดและข้อกำหนดการก่อสร้างทางหลวง SPECIFICATIONS FOR HIGHWAY CONSTRUCTION



กรมทางหลวง กระทรวงคมนาคม

DEPARTMENT OF HIGHWAYS, MINISTRY OF TRANSPORT AND COMMUNICATIONS

BANGKOK ๑๐๕๐๐, THAILAND

(ลงชื่อ).....ผู้ว่าจ้าง
(นายรพี ตั้งทรงสุวรรณ์)
ผู้อำนวยการแขวงทางหลวงศรีสะเกษที่ ๒

ในฐานะผู้รับผิดชอบหลักในการเสนอราคากับหน่วยงานของรัฐ
(กรมทางหลวง) และผู้รับมอบอำนาจของ กิจการร่วมค้า
(ลงชื่อ).....ที่เอส.แอนด์.ที.เอ็น. ผู้รับจ้าง
(นางสาวศิริวรรณ จันทะวี)

ผู้รับมอบอำนาจ กิจการร่วมค้า
TS & TN
ที่เอส แอนด์ ทีเอ็น

ต้นฉบับ

ข้อ ๒.๒ ผนวก ๒

แบบสัญญาเลขที่ ศก.๒/๑๙/๒๕๖๕ ลงวันที่ ๑๕ กุมภาพันธ์ ๒๕๖๕

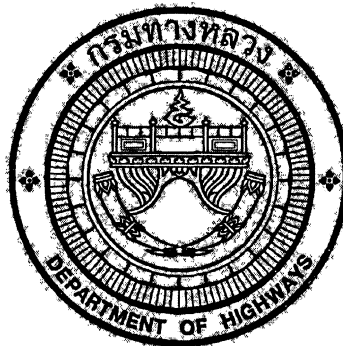

รายการละเอียดและข้อกำหนดการก่อสร้างทางหลวง SPECIFICATIONS FOR HIGHWAY CONSTRUCTION

เล่มที่ ๒

กรมทางหลวง กระทรวงคมนาคม

DEPARTMENT OF HIGHWAYS, MINISTRY OF TRANSPORT AND COMMUNICATIONS

BANGKOK ๑๐๔๐๐, THAILAND

(ลงชื่อ).....ผู้ว่าจ้าง
(นายรพี ตั้งทรงสุวรรณ์)
ผู้อำนวยการแขวงทางหลวงศรีสะเกษที่ ๒

ในฐานะผู้รับผิดชอบหลักในการเสนอราคากับหน่วยงานของรัฐ
(กรมทางหลวง) และผู้รับมอบอำนาจผู้รั้งอำนวยการร่วมค้า
(นางสาวศิริพร สมบูรณ์)
ผู้รับมอบอำนาจ



ต้นฉบับ

ข้อ ๒.๔ หมวด ๔

แบบสัญญาเลขที่ ศก.๒/๑๙/๒๕๖๕ ลงวันที่ ๑๕ กุมภาพันธ์ ๒๕๖๕

รายการละเอียดการควบคุมงาน การจ่ายเงิน และสูตรการปรับราคา

๑. วัสดุที่ใช้ตามบัญชีสัญญา ผู้เสนอราคาต้องใช้วัสดุ ณ แหล่งที่มีคุณภาพที่กรมทางหลวงได้ทดลองเห็นชอบแล้ว ซึ่งอาจหาได้จากแหล่งวัสดุ.....-.....

การระบุแหล่งวัสดุเป็นการแนะนำไว้ตามความในวรรคก่อนนั้น ผู้รับจ้างจะถือเป็นเหตุเพื่อปิดความรับผิดชอบใด ๆ ของตนไม่ได้ การสืบแสวงหาแหล่งวัสดุตามสัญญาเป็นหน้าที่ของผู้รับจ้างที่จะต้องจัดหาตามคุณภาพและลักษณะที่กำหนด

ในการตรวจทดลองคุณภาพวัสดุตามรายละเอียดสัญญาแนบท้ายนี้ กรมทางหลวงไม่รับผิดชอบในความเสียหายใด ๆ ที่เกิดขึ้นแก่ตัวอย่างที่ส่งมาให้ตรวจทดลอง

๒. บรรดาเครื่องมือเครื่องใช้ต่าง ๆ ที่จะใช้ในการดำเนินงานตามสัญญา นั้น ตลอดจนวัสดุระเบิดถ้าต้องใช้ให้เป็นหน้าที่ของผู้รับจ้างจัดหาเองทั้งสิ้น

๓. ในกรณีที่ผู้รับจ้างปฏิบัติผิดสัญญาจ้าง กรมทางหลวงมีสิทธิที่จะหักเงินค่างานของผู้รับจ้างชดใช้เงินค่าจ้างล่วงหน้าจนครบจำนวน

๔. ในกรณีที่ผู้รับจ้างมีภาระที่จะต้องชดใช้หนี้สินหรือภาระอื่นใดตามสัญญาจ้าง กรมทางหลวงจะต้องหักเงินค่างานที่มีอยู่ ชดใช้หนี้สินหรือภาระตามสัญญานั้นเสียก่อน หากมีเหลือเท่าใด จึงจะนำมาชดใช้เงินค่าจ้างที่จ่ายล่วงหน้า

๕. ในการรับเงินค่าจ้างล่วงหน้า ตามสัญญานี้

๕.๑ ในกรณีที่ผู้รับจ้างปฏิบัติผิดสัญญา กรมทางหลวงมีสิทธิเรียกเงินที่จ่ายล่วงหน้าจากผู้ค้ำประกันได้

๕.๒ ความรับผิดชอบของผู้ค้ำประกันลดลงตามส่วน ตามจำนวนเงินที่กรมทางหลวงได้หักชดใช้จากเงินค่างานของผู้รับจ้าง

๕.๓ การหักเงินค่างานของผู้รับจ้างชดใช้เงินค่าจ้างที่จ่ายล่วงหน้านี้ หากปรากฏว่าผู้รับจ้างมีหนี้สินหรือภาระอื่นใดต่อกรมทางหลวง ตามสัญญาจ้างที่ไม่เกี่ยวกับเงินค่าจ้างล่วงหน้า กรมทางหลวงมีสิทธิที่จะหักเงินค่างานของผู้รับจ้าง ชดใช้หนี้สินหรือภาระตามสัญญาจ้างนั้นก่อน เมื่อมีเงินเหลือจึงจะหักชดใช้เงินค่าจ้างที่จ่ายล่วงหน้า

๖. ข้อกำหนดหรือเงื่อนไขที่กล่าวนี้กับรายละเอียดอื่น ๆ จะได้กำหนดไว้ในสัญญาจ้าง หรือสัญญาค้ำประกันแล้วแต่กรณี

๗. งานก่อสร้างสะพานและท่ออุโมงค์ ผู้ว่าจ้างจะแบ่งจ่ายเงินค่างานให้ตามที่กำหนดไว้ในรายการละเอียดและข้อกำหนดการก่อสร้างทางหลวง เล่มที่ ๒

ส่วนงานก่อสร้างสะพานลอยคนเดินข้ามถนน การจ่ายค่างานจะแบ่งจ่ายได้ดังต่อไปนี้

๗.๑ ก่อสร้างตอม่อทุกต้น พร้อมบันไดขึ้น – ลง ให้จ่ายได้ ๔๕ %

๗.๒ ก่อสร้างคานพร้อมพื้นสะพานและราวสะพาน ให้จ่ายได้ ๔๐ %

๗.๓ ก่อสร้างราวบันได รายการละเอียดต่าง ๆ พร้อมการตกแต่งงานทั้งหมด

เสร็จเรียบร้อยครบถ้วนตามแบบและสัญญาทุกประการ ให้จ่ายได้ ๑๕ %

รวม ๑๐๐ %

ในฐานะผู้รับผิดชอบหลักในการเสนอราคากับหน่วยงานของรัฐ

(กรมทางหลวง) และผู้รับมอบอำนาจของ กิจการร่วมค้า

(ลงชื่อ).....ผู้รับจ้าง

ทีเอส แอนด์ ทีเอ็น

(นางสาวศิริวรรณ จันทะวี)

ผู้รับมอบอำนาจ

(ลงชื่อ).....ผู้ว่าจ้าง

(นายรพี ตั้งทรงสุวรรณ)

ผู้อำนวยการแขวงทางหลวงศรีสะเกษที่ ๒

กิจการร่วมค้า
TS & TN

ทีเอส แอนด์ ทีเอ็น

ต้นฉบับ

- ๒ -

๘. ผู้รับจ้างจะต้องจัดหา จัดทำ และติดตั้งป้ายเครื่องหมาย และสัญญาณจราจรชั่วคราว ตามมาตรฐานกรมทางหลวง และตามแนวทางปฏิบัติการติดตั้งเครื่องหมายและสัญญาณ สำหรับการจัดซ่อมถนน และงานสาธารณูปโภคของส่วนราชการและรัฐวิสาหกิจ ซึ่งคณะกรรมการป้องกันอุบัติเหตุแห่งชาติกำหนดไว้ เพื่อให้ความสะดวกและความปลอดภัยต่อการสัญจรของยานพาหนะและคนเดินเท้าในบริเวณงานก่อสร้าง

ผู้ว่าจ้างอาจให้ผู้รับจ้างเพิ่มเติมการติดตั้งป้ายเครื่องหมายและสัญญาณจราจรนอกเหนือจากที่กำหนดไว้ในมาตรฐานหรือแนวทางปฏิบัติที่กำหนดไว้ในวรรคแรก เมื่อเห็นว่าจะทำให้เกิดความปลอดภัยยิ่งขึ้น

การก่อสร้างสะพานบริเวณที่มีสะพานเดิมอยู่ก่อนจะดำเนินการก่อสร้าง ผู้รับจ้างต้องจัดทำ สะพานเบี่ยงหรือทางเบี่ยงตามแบบเลขที่ S๕/๐๕-๑ ซึ่งสามารถรับน้ำหนักบรรทุกของยานพาหนะขนาด H๒๐-๔๔ ได้ หรือตามที่ผู้ว่าจ้างกำหนดตามความจำเป็น พร้อมทั้งต้องตรวจสอบดูแลบำรุงรักษาให้อยู่ในสภาพดีแข็งแรงและปลอดภัยตลอดระยะเวลาที่ใช้งานอยู่

สะพานเดิมส่วนที่เป็นไม้ หรือส่วนที่เป็นเหล็ก ผู้รับจ้างจะต้องจัดการรื้อออกนำส่งมอบให้กับ เจ้าหน้าทีของผู้ว่าจ้าง ณ ที่ซึ่งผู้ว่าจ้างจะได้แจ้งให้ทราบ การรื้อต่อม่อสะพานซึ่งเป็นไม้ตลอด ให้ใช้วิธีตัดเสา เสมอระดับดิน ถ้าเป็นไม้ต่อคอนกรีตให้ถอนส่วนที่เป็นไม้ออก สำหรับส่วนที่เป็นคอนกรีตของสะพานเดิม ทั้งหมดที่มีใช้ส่วนประกอบโครงสร้างใหม่ ผู้รับจ้างต้องจัดการรื้อออกให้เป็นสมบัติของผู้รับจ้าง

สะพานเบี่ยงหรือทางเบี่ยงซึ่งผู้รับจ้างจัดสร้างขึ้น ผู้รับจ้างเป็นฝ่ายรื้อออกเป็นสมบัติของผู้รับจ้าง ในเมื่อได้ทำการสร้างสิ่งก่อสร้างตามประกาศนี้เสร็จ เปิดการจราจรได้แล้ว

๙. งานรายนี้เป็นงานตามงบประมาณรายจ่าย ประจำปีงบประมาณ พ.ศ. ๒๕๖๕ กรมทางหลวง จะรับทำสัญญาผูกพันกับผู้ใดต่อเมื่อได้รับอนุมัติงบประมาณและเงินประจำงวด หรือได้รับอนุมัติจาก คณะรัฐมนตรีให้ทำสัญญาได้

๑๐. ผู้รับจ้างต้องปฏิบัติเกี่ยวกับน้ำหนักบรรทุกบนทางหลวง ตามที่ทางราชการกำหนดโดย เครื่องครัด

๑๑. ผู้รับจ้างต้องก่อสร้างหรือจัดหาสำนักงาน และที่พักชั่วคราว ดังนี้-

- ๑๑.๑
- ๑๑.๒
- ๑๑.๓
- ๑๑.๔
- ๑๑.๕
- ๑๑.๖

(ลงชื่อ) ผู้ว่าจ้าง

(นายรพี ตั้งทรงสุวรรณ)

ผู้อำนวยการแขวงทางหลวงศรีสะเกษที่ ๒

ในฐานะผู้รับผิดชอบหลักในการเสนอราคาให้กับหน่วยงานของรัฐ
(กรมทางหลวง) และผู้ควบคุมงานก่อสร้างร่วมค้า
(ลงชื่อ) ผู้รับจ้าง

(นางสาวศรัทธา จันทะสี)

ผู้รับมอบอำนาจ



ต้นฉบับ

- ๓ -

ในกรณีที่ต้องจัดหาสำนักงาน และที่พักชั่วคราวผู้รับจ้างจะต้องจัดหาให้แล้วเสร็จภายใน ๔๕ วัน นับตั้งแต่วันลงนามในสัญญา และจะต้องจัดให้มีไฟฟ้าและแสงสว่างตลอดจนน้ำอุปโภคบริโภคตามควรแก่กรณี หนึ่ง สถานที่ที่จะก่อสร้างหรือจัดหาสำนักงาน และที่พักชั่วคราว จะต้องได้รับความเห็นชอบจากผู้ว่าจ้างก่อน

ผู้รับจ้างมีหน้าที่จัดหารถยนต์ปิคอัพขนาดเครื่องยนต์ไม่น้อยกว่า ๒,๔๐๐ ซี.ซี. ที่มีสภาพใช้งานได้ดี โดยเป็นรถยนต์ใหม่หรือจดทะเบียนมาแล้วไม่เกิน ๑ ปี โดยนับถึงวันเริ่มทำงานตามสัญญา จำนวน.....คัน พร้อมพนักงานขับให้สำหรับเจ้าหน้าที่ของกรมทางหลวง ในการควบคุมงานจ้างเหมา ก่อสร้างทางหรือสะพาน ตามสัญญา ตั้งแต่วันเริ่มงานจนแล้วเสร็จ โดยผู้รับจ้างเป็นผู้ออกค่าใช้จ่ายเกี่ยวกับ น้ำมันเชื้อเพลิง น้ำมันหล่อลื่น ค่าอะไหล่ ค่าซ่อม ค่าจ้าง และค่าล่วงเวลาของพนักงานขับทั้ง.....คัน และผู้รับจ้างต้องรับผิดชอบในกรณีที่เกิดความเสียหาย หรืออุบัติเหตุอันเกิดขึ้นจากการใช้รถยนต์ดังกล่าว ไม่ว่าความเสียหายนั้นจะเกิดขึ้นกับเจ้าหน้าที่ของกรมทางหลวง หรือกรมทางหลวง และเพื่อประโยชน์ของ ทางราชการ ตามบัญชีสำนักงานเลขาธิการคณะรัฐมนตรี ที่ สร.๐๒๐๓/๙๒๑๒ ลงวันที่ ๑๘ กรกฎาคม ๒๕๒๗ กรมทางหลวงสงวนสิทธิที่จะแก้ไขเพิ่มเติมเงื่อนไข หรือร่างสัญญาตามที่เห็นสมควร

๑๒. เป็นหน้าที่ของผู้รับจ้างจะต้องขอรายละเอียด และตรวจสอบสภาพข้อเท็จจริงของ สถานที่ที่ต้องทำงานเองก่อนการยื่นประกาศประกวดราคาจ้างด้วยวิธีการทางอิเล็กทรอนิกส์

๑๓. การปรับราคาค่างานก่อสร้าง

การปรับราคาค่างานก่อสร้างตามสูตรการปรับราคาดังระบุในข้อ ๑.๕ จะนำมาใช้ในกรณีที่ ค่างานก่อสร้างลดลงหรือเพิ่มขึ้น

๑. การขอเงินเพิ่มค่างานก่อสร้างตามสัญญาแบบปรับราคาได้นี้ เป็นหน้าที่ของผู้รับจ้างที่จะต้องเรียกร้องภายในกำหนด ๙๐ วัน นับตั้งแต่วันที่ผู้รับจ้างได้ส่งมอบงานงวดสุดท้าย หากพ้นกำหนดนี้ไปแล้ว ผู้รับจ้างไม่มีสิทธิที่จะเรียกร้องเงินเพิ่มค่างานก่อสร้างจากผู้ว่าจ้างได้อีกต่อไป และในกรณีที่ผู้ว่าจ้างจะต้องเรียก เงินคืนจากผู้รับจ้าง ให้ผู้ว่าจ้างที่เป็นคู่สัญญาเรียกเงินคืนจากผู้รับจ้างโดยเร็ว หรือให้หักค่างานของงวดต่อไป หรือให้หักเงินจากหลักประกันสัญญาแล้วแต่กรณี

๒. การพิจารณาคำนวณเงินเพิ่มหรือลด และการจ่ายเงินเพิ่มหรือเรียกเงินคืนจากผู้รับจ้าง ตามเงื่อนไขของสัญญาแบบปรับราคาได้ ต้องได้รับการตรวจสอบและเห็นชอบจากสำนักงบประมาณและให้ถือ การพิจารณาของสำนักงบประมาณเป็นที่สิ้นสุด

สูตรการปรับราคา (สูตรค่า K) จะต้องคงที่ที่ระดับที่กำหนดไว้ในวันแล้วเสร็จตามที่กำหนดไว้ใน สัญญาหรือภายในระยะเวลาที่กรมได้ขยายออกไป โดยจะใช้สูตรของทางราชการที่ได้ระบุไว้ในข้อ ๑.๕

ประเภทงานก่อสร้างและสูตรที่ใช้กับสัญญาแบบปรับราคาได้

ในการพิจารณาเพิ่มหรือลดราคาค่างานจ้างเหมาก่อสร้างให้คำนวณตามสูตร ดังนี้.-

$$P = (PO) \times (K)$$

กำหนดให้

P = ราคาค่างานต่อหน่วยหรือราคาค่างานเป็นงวดที่จะต้องจ่ายให้ผู้รับจ้าง

PO = ราคาค่างานต่อหน่วยที่ผู้รับจ้างประมูลได้ หรือราคาค่างานเป็นงวด ซึ่งระบุไว้ใน สัญญาแล้วแต่กรณี

K = ESCALATION FACTOR ที่หักด้วย ๔ % เมื่อต้องเพิ่มค่างานหรือบวกเพิ่ม ๔ % เมื่อต้องเรียกค่างานคืน

(ลงชื่อ).....ผู้ว่าจ้าง
(นายรพี ตั้งทรงสุวรรณ)
ผู้อำนวยการแขวงทางหลวงศรีสะเกษที่ ๒

ในฐานะผู้รับผิดชอบหลักในการเสนอราคากับหน่วยงานของรัฐ
(กรมทางหลวง) และในฐานะกรรมการร่วมผู้รับจ้างร่วมค้า
(นางสาวศิริวรรณ จันทะวี)
ผู้รับมอบอำนาจ



ต้นฉบับ

- ๔ -

ESCALATION FACTOR K หาได้จากสูตรซึ่งแบ่งตามประเภทและลักษณะงานก่อสร้างดังนี้

หมวดที่ ๑ งานอาคาร

งานอาคาร หมายถึง ตัวอาคาร เช่น ที่ทำการ โรงเรียน โรงพยาบาล หอพัก ที่พัก หอประชุมอัมจันทร์ ยิมเนเซียม สระว่ายน้ำ โรงอาหาร คลังพัสดุ โรงงาน รั้ว เป็นต้น และให้หมายรวมถึง

- ๑.๑ ไฟฟ้าของอาคารบรรจบถึงสายเมนจำหน่าย แต่ไม่รวมถึงหม้อแปลงและระบบไฟฟ้าภายในบริเวณ
- ๑.๒ ประปาของอาคารบรรจบถึงท่อเมนจำหน่าย แต่ไม่รวมถึงระบบประปาภายในบริเวณ
- ๑.๓ ระบบท่อหรือระบบสายต่าง ๆ ที่ติดหรือฝังอยู่ในส่วนของอาคาร เช่น ท่อปรับอากาศ ท่อก๊าซ สายไฟฟ้าสำหรับเครื่องปรับอากาศ สายล่อฟ้า ฯลฯ
- ๑.๔ ทางระบายน้ำของอาคารจนถึงทางระบายน้ำภายนอก
- ๑.๕ ส่วนประกอบที่จำเป็นสำหรับอาคาร เฉพาะส่วนที่ติดกับอาคาร โดยต้องสร้างหรือประกอบพร้อมกับการก่อสร้างอาคาร แต่ไม่รวมถึงเครื่องจักรหรือเครื่องมือกลที่นำมาประกอบหรือ ติดตั้ง เช่น ลิฟท์ เครื่องคอมพิวเตอร์ เครื่องสูบน้ำ เครื่องปรับอากาศ พัดลม ฯลฯ
- ๑.๖ ทางเท้ารอบอาคาร ดินถม ดินตัก ห่างจากอาคารโดยรอบไม่เกิน ๓ เมตร

ใช้สูตร $K = 0.25 + 0.15 It/Io + 0.10 Ct/Co + 0.40 Mt/Mo + 0.10 St/So$

หมวดที่ ๒ งานดิน

๒.๑ งานดิน หมายถึง การขุดดิน การตักดิน การบดอัดดิน การขุดหน้าดิน การเกลี่ยบดอัดดิน การขุด-ถมบดอัดแน่น เชื่อน คลอง คันคลอง คันกันน้ำ คันทาง ซึ่งต้องใช้เครื่องจักร เครื่องมือกลปฏิบัติงาน

สำหรับการถมดิน ให้หมายความถึงการถมดินหรือทรายหรือวัสดุอื่น ที่มีการควบคุมคุณสมบัติของวัสดุนั้นๆ และมีข้อกำหนดวิธีการถม รวมทั้งมีการบดอัดแน่นโดยใช้เครื่องจักร เครื่องมือกล เพื่อให้ได้มาตรฐานตามที่กำหนดไว้ เช่นเดียวกับงานก่อสร้างถนนหรือเขื่อนชลประทาน

ทั้งนี้ ให้รวมถึงงานประเภท EMBANKMENT , EXCAVATION , SUBBASE , SELECTED MATERIAL , UNTREATED BASE และ SHOULDER

ใช้สูตร $K = 0.30 + 0.10 It/Io + 0.40 Et/Eo + 0.20 Ft/Fo$

๒.๒ งานหินเรียง หมายถึง งานหินขนาดใหญ่นำมาเรียงกันเป็นชั้นให้เป็นระเบียบ จนได้ความหนาที่ต้องการ โดยในช่องว่างระหว่างหินใหญ่จะแซมด้วยหินย่อย หรือกรวดขนาดต่าง ๆ และทรายให้เต็มช่องว่าง มีการควบคุมคุณสมบัติของวัสดุและมีข้อกำหนดวิธีปฏิบัติโดยใช้เครื่องจักร เครื่องมือกล หรือแรงคน และให้หมายความรวมถึงงานหินทิ้ง งานหินเรียงยาแนว หรืองานหินใหญ่ที่มีลักษณะคล้ายคลึงกันเพื่อการป้องกันการกัดเซาะพังทลายของลาดตลิ่งและท้องลำน้ำ

ใช้สูตร $K = 0.40 + 0.20 It/Io + 0.20 Mt/Mo + 0.20 Ft/Fo$

(ลงชื่อ).....ผู้ว่าจ้าง
(นายรพี ตั้งทรงสุวรรณ)
ผู้อำนวยการแขวงทางหลวงศรีสะเกษที่ ๒

ในฐานะผู้รับผิดชอบหลักในการเสนอราคากับหน่วยงานของรัฐ
(นางสาวศิริวรรณ) และผู้รับมอบอำนาจของกิจการร่วมค้า

(นางสาวศิริวรรณ จันทะวิจิตรการร่วมค้า
ผู้รับมอบอำนาจ



ต้นฉบับ

- ๕ -

๒.๓ งานเจาะระเบิดหิน หมายถึง งานเจาะระเบิดหินทั่วไป ระยะทางขนย้าย ไป - กลับ ประมาณไม่เกิน ๒ กิโลเมตร ยกเว้นงานเจาะระเบิดอุโมงค์ซึ่งต้องใช้เทคนิคขั้นสูง

$$\text{ใช้สูตร } K = 0.45 + 0.15 \text{ It/Io} + 0.10 \text{ Mt/Mo} + 0.20 \text{ Et/Eo} + 0.10 \text{ Ft/Fo}$$

หมวดที่ ๓ งานทาง

๓.๑ งานผิวทาง PRIME COAT , TACK COAT , SEAL COAT

$$\text{ใช้สูตร } K = 0.30 + 0.40 \text{ At/Ao} + 0.20 \text{ Et/Eo} + 0.10 \text{ Ft/Fo}$$

๓.๒ งานผิวทาง SURFACE TREATMENT, SLURRY SEAL

$$\text{ใช้สูตร } K = 0.30 + 0.10 \text{ Mt/Mo} + 0.30 \text{ At/Ao} + 0.20 \text{ Et/Eo} + 0.10 \text{ Ft/Fo}$$

๓.๓ งานผิวทาง ASPHALTIC CONCRETE , PENETRATION MACADAM

$$\text{ใช้สูตร } K = 0.30 + 0.10 \text{ Mt/Mo} + 0.40 \text{ At/Ao} + 0.10 \text{ Et/Eo} + 0.10 \text{ Ft/Fo}$$

๓.๔ งานผิวถนนคอนกรีตเสริมเหล็ก หมายถึง ผิวถนนคอนกรีตที่ใช้เหล็กเสริม ซึ่งประกอบด้วยตะแกรงเหล็กเส้นหรือตะแกรงลวดเหล็กกล้าเชื่อมติด (WELDED STEEL WIRE FABRIC) เหล็กเดือย (DOWEL BAR) เหล็กยึด (DEFORMED TIE BAR) และรอยต่อต่าง ๆ (JOINT) ทั้งนี้ให้หมายความรวมถึงแผ่นพื้นคอนกรีตเสริมเหล็กบริเวณคอสสะพาน (R.C. BRIDGE APPROACH) ด้วย

$$\text{ใช้สูตร } K = 0.30 + 0.10 \text{ It/Io} + 0.35 \text{ Ct/Co} + 0.10 \text{ Mt/Mo} + 0.15 \text{ St/So}$$

๓.๕ งานท่อระบายน้ำคอนกรีตเสริมเหล็กและงานบ่อพัก หมายถึง ท่อคอนกรีตเสริมเหล็ก สำหรับงานระบายน้ำ (PRECAST REINFORCED CONCRETE DRAINAGE PIPE) งานวางระบายน้ำ คอนกรีตเสริมเหล็ก งานดาดคอนกรีตเสริมเหล็กวางระบายน้ำและบริเวณลาดคอสสะพาน รวมทั้งงานบ่อพัก คอนกรีตเสริมเหล็ก และงานคอนกรีตเสริมเหล็กอื่นที่มีรูปแบบและลักษณะงานคล้ายคลึงกัน เช่น งานบ่อพัก (MANHOLE) ท่อร้อยสายโทรศัพท์ ท่อร้อยสายไฟฟ้า เป็นต้น

$$\text{ใช้สูตร } K = 0.35 + 0.20 \text{ It/Io} + 0.15 \text{ Ct/Co} + 0.15 \text{ Mt/Mo} + 0.15 \text{ St/So}$$

๓.๖ งานโครงสร้างคอนกรีตเสริมเหล็กและงานเชื่อมกันตลิ่ง หมายถึง สะพานคอนกรีตเสริมเหล็ก โครงสร้างฐานรากคอนกรีตเสริมเหล็กคอสสะพาน (R.C.BEARING UNIT) ท่อเหลี่ยมคอนกรีตเสริมเหล็ก (R.C. BOX CULVERT) หอดังน้ำโครงสร้างคอนกรีตเสริมเหล็ก เชื่อมกันตลิ่งคอนกรีตเสริมเหล็ก ท่าเทียบเรือ คอนกรีตเสริมเหล็กและสิ่งก่อสร้างอื่นที่มีลักษณะคล้ายคลึงกัน

$$\text{ใช้สูตร } K = 0.30 + 0.10 \text{ It/Io} + 0.15 \text{ Ct/Co} + 0.20 \text{ Mt/Mo} + 0.25 \text{ St/So}$$

๓.๗ งานโครงสร้างเหล็ก หมายถึง สะพานเหล็กสำหรับคนเดินข้ามถนน โครงเหล็ก สำหรับติดตั้งป้ายจราจรชนิดแขวนสูง เสาไฟฟ้าแรงสูง เสาวิทยุ เสาโทรทัศน์ หรืองานโครงสร้างเหล็กอื่นที่มีลักษณะคล้ายคลึงกันแต่ไม่รวมถึงงานติดตั้งเสาโครงเหล็กสายส่งของการไฟฟ้าฝ่ายผลิตแห่งประเทศไทย

$$\text{ใช้สูตร } K = 0.25 + 0.10 \text{ It/Io} + 0.05 \text{ Ct/Co} + 0.20 \text{ Mt/Mo} + 0.40 \text{ St/So}$$

(ลงชื่อ).....ผู้ว่าจ้าง
(นายรพี ตั้งทรงสุวรรณ)
ผู้อำนวยการแขวงทางหลวงศรีสะเกษที่ ๒

ในฐานะผู้รับผิดชอบหลักในการเสนอราคาให้กับหน่วยงานของรัฐ
(ลงชื่อ).....ผู้รับจ้าง
(กรมทางหลวง).....ของ กิจการร่วมค้า
(นางสาวศิริวรรณ จันทะวี)
ผู้รับมอบอำนาจ
กิจการร่วมค้า
TS & TN
ทีเอสแอนด์ทีเอ็น

ต้นฉบับ

- ๖ -

หมวดที่ ๔ งานชลประทาน

๔.๕ งานคอนกรีตไม่รวมเหล็กและคอนกรีตดาดคลอง หมายถึง งานคอนกรีตเสริมเหล็กที่หักส่วนของเหล็กออกมาแยกคำนวณต่างหากของงานฝาย ทางระบายน้ำล้น หรืออาคารชลประทานประกอบของเขื่อน ซึ่งมีสัญญาแยกจ่ายเฉพาะงานคอนกรีตดังกล่าวเท่านั้น

$$\text{ใช้สูตร } K = ๐.๔๐ + ๐.๑๕ \text{ It/Io} + ๐.๒๕ \text{ Ct/Co} + ๐.๒๐ \text{ Mt/Mo}$$

ดัชนีราคาที่ใช้คำนวณตามสูตรที่ใช้กับสัญญาแบบปรับราคาได้ จัดทำขึ้นโดยกระทรวงพาณิชย์

K	=	ESCALATION FACTOR
It	=	ดัชนีราคาผู้บริโภคทั่วไปของประเทศ ในเดือนที่ส่งงานแต่ละงวด
Io	=	ดัชนีราคาผู้บริโภคทั่วไปของประเทศ ในเดือนที่เสนอราคาประกวดราคา
Ct	=	ดัชนีราคาซีเมนต์ ในเดือนที่ส่งงานแต่ละงวด
Co	=	ดัชนีราคาซีเมนต์ ในเดือนที่เสนอราคาประกวดราคา
Mt	=	ดัชนีราคาวัสดุก่อสร้าง (ไม่รวมเหล็กและซีเมนต์) ในเดือนที่ส่งงานแต่ละงวด
Mo	=	ดัชนีราคาวัสดุก่อสร้าง (ไม่รวมเหล็กและซีเมนต์) ในเดือนที่เสนอราคาประกวดราคา
St	=	ดัชนีราคาเหล็ก ในเดือนที่ส่งงานแต่ละงวด
So	=	ดัชนีราคาเหล็ก ในเดือนที่เสนอราคาประกวดราคา
Gt	=	ดัชนีราคาเหล็กแผ่นเรียบที่ผลิตในประเทศ ในเดือนที่ส่งงานแต่ละงวด
Go	=	ดัชนีราคาเหล็กแผ่นเรียบที่ผลิตในประเทศ ในเดือนที่เสนอราคาประกวดราคา
At	=	ดัชนีราคาแอสฟัลท์ ในเดือนที่ส่งงานแต่ละงวด
Ao	=	ดัชนีราคาแอสฟัลท์ ในเดือนที่เสนอราคาประกวดราคา
Et	=	ดัชนีราคาเครื่องจักรกลและบริภัณฑ์ ในเดือนที่ส่งงานแต่ละงวด
Eo	=	ดัชนีราคาเครื่องจักรกลและบริภัณฑ์ ในเดือนที่เสนอราคาประกวดราคา
Ft	=	ดัชนีราคาน้ำมันดีเซลหมุนเร็ว ในเดือนที่ส่งงานแต่ละงวด
Fo	=	ดัชนีราคาน้ำมันดีเซลหมุนเร็ว ในเดือนที่เสนอราคาประกวดราคา
ACt	=	ดัชนีราคาท่อซีเมนต์ใยหิน ในเดือนที่ส่งงานแต่ละงวด
ACo	=	ดัชนีราคาท่อซีเมนต์ใยหิน ในเดือนที่เสนอราคาประกวดราคา
PVct	=	ดัชนีราคาท่อ PVC ในเดือนที่ส่งงานแต่ละงวด
PVCo	=	ดัชนีราคาท่อ PVC ในเดือนที่เสนอราคาประกวดราคา
GIPt	=	ดัชนีราคาท่อเหล็กออบสังกะสี ในเดือนที่ส่งงานแต่ละงวด
GIPo	=	ดัชนีราคาท่อเหล็กออบสังกะสี ในเดือนที่เสนอราคาประกวดราคา
PEt	=	ดัชนีราคาท่อ HYDENSITY POLYETHYLENE ในเดือนที่ส่งงานแต่ละงวด
PEo	=	ดัชนีราคาท่อ HYDENSITY POLYETHYLENE ในเดือนที่เสนอราคาประกวดราคา
Wt	=	ดัชนีราคาสายไฟฟ้า ในเดือนที่ส่งงานแต่ละงวด
Wo	=	ดัชนีราคาสายไฟฟ้า ในเดือนที่เสนอราคาประกวดราคา

(ลงชื่อ).....ผู้ว่าจ้าง
(นายรพี ตั้งทรงสุวรรณ)
ผู้อำนวยการแขวงทางหลวงศรีสะเกษที่ ๒

ในลงชื่อผู้รับผิดชอบหลักในการเสนอราคาฯนี้
(กรมทางหลวงศรีสะเกษ) จังหวัดศรีสะเกษ
ผู้รับมอบอำนาจ



ต้นฉบับ

- ๗ -

วิธีการคำนวณที่ใช้กับสัญญาแบบปรับราคาได้

๑. การคำนวณค่า K จากสูตร ตามลักษณะงานนั้น ๆ ให้ใช้ตัวเลขดัชนีราคาวัสดุก่อสร้างของกระทรวงพาณิชย์ โดยใช้ฐานของปี ๒๕๓๐ เป็นเกณฑ์ในการคำนวณ
๒. การคำนวณค่า K สำหรับกรณีที่มีงานก่อสร้างหลายประเภทรวมอยู่ในสัญญาเดียวกัน จะต้องแยกค่างานก่อสร้างแต่ละประเภทให้ชัดเจนตามลักษณะของงานนั้น และให้สอดคล้องกับสูตรที่กำหนดไว้
๓. การคำนวณค่า K กำหนดให้ใช้ทศนิยม ๓ ตำแหน่งทุกขั้นตอน โดยไม่มีการปัดเศษและกำหนดให้ทำเลขสัมพันธ์ (เปรียบเทียบ) ให้เป็นผลสำเร็จก่อน แล้วจึงนำผลลัพธ์ไปคูณกับตัวเลขคงที่หน้าเลขสัมพันธ์นั้น
๔. ให้พิจารณาเงินเพิ่มหรือลดราคาค่างาน จากราคาที่ผู้รับจ้างทำสัญญาตกลงกับผู้ว่าจ้างเมื่อค่า K ตามสูตรสำหรับงานก่อสร้างนั้นๆ ในเดือนที่ส่งมอบงานมีค่าเปลี่ยนแปลงไปจากค่า K ในเดือนเสนอราคาประกวดราคามากกว่า ๔ % ขึ้นไป โดยนำเฉพาะส่วนที่เกิน ๔ % มาคำนวณปรับเพิ่มหรือลดค่างานแล้วแต่กรณี (โดยไม่คิด ๔ % แรกให้)
๕. ในกรณีที่ผู้รับจ้าง ไม่สามารถทำการก่อสร้างให้แล้วเสร็จตามระยะเวลาในสัญญา โดยเป็นความผิดของผู้รับจ้าง ค่า K ตามสูตรต่าง ๆ ที่จะนำมาใช้ในการคำนวณค่างาน ให้ใช้ค่า K ของเดือนสุดท้ายตามอายุสัญญา หรือค่า K ของเดือนที่ส่งมอบงานจริง แล้วแต่ว่าค่า K ตัวใดจะมีค่าน้อยกว่า
๖. การจ่ายเงินแต่ละงวด ให้จ่ายค่าจ้าง งานที่ผู้รับจ้างทำได้แต่ละงวด ตามสัญญาไปก่อน ส่วนค่างานเพิ่มหรือค่างานลดลง ซึ่งจะคำนวณได้ต่อเมื่อทราบดัชนีราคาวัสดุก่อสร้าง ซึ่งนำมาคำนวณหาค่า K ของเดือนที่ส่งมอบงานงวดนั้น ๆ เป็นที่แน่นอนแล้ว เมื่อคำนวณเงินเพิ่มได้ให้ขอทำความตกลงเรื่องการเงินกับสำนักงบประมาณ

(ลงชื่อ).....ผู้ว่าจ้าง
(นายรพี ตั้งทรงสุวรรณ)
ผู้อำนวยการแขวงทางหลวงศรีสะเกษที่ ๒

(ลงชื่อ).....ผู้รับจ้าง
ในฐานะผู้รับผิดชอบหลักในการเสนอราคาให้กับหน่วยงานของรัฐ
(กรมทางหลวง) และผู้รับมอบอำนาจ กิจการร่วมค้า
ผู้รับมอบอำนาจ



ต้นฉบับ

ข้อ ๒.๕ หมวด ๕

แบบสัญญาเลขที่ ศก.๒/๑๙/๒๕๖๕ ลงวันที่ ๑๕ กุมภาพันธ์ ๒๕๖๕

รายการงานและเงื่อนไขที่ผู้รับจ้างต้องรับผิดชอบในความชำรุดบกพร่องของงานจ้าง
หรือความเสียหายภายในกำหนดเวลา

.....

๑. ภายในกำหนด ๒ ปี

ผู้รับจ้างซึ่งได้ทำสัญญาจ้างกับกรมทางหลวงจะต้องรับประกันความชำรุดบกพร่องของงานจ้างตามเงื่อนไขที่กำหนดภายในระยะเวลาไม่น้อยกว่า ๒ ปี นับถัดจากวันที่กรมทางหลวงได้รับมอบงานยกเว้นงานจ้างตามข้อ ๒ และ ข้อ ๓

๒. ภายในกำหนด ๑ ปี

- ๒.๑ งานคันทางดิน (ถนนดิน)
- ๒.๒ งานผิวทางลูกรัง
- ๒.๓ รางระบายน้ำที่ไม่ตาดคอนกรีต (Concrete)
- ๒.๔ ไหล่ทางลูกรัง
- ๒.๕ ลาดข้างทางและลาดคอสะพานที่ไม่มีการป้องกันการกัดเซาะ
- ๒.๖ ลาดดินตัด (Back Slope) ที่ไม่มีการป้องกันการกัดเซาะ
- ๒.๗ งานปลูกหญ้า
- ๒.๘ งานปลูกต้นไม้
- ๒.๙ งานตีเส้นโดยใช้สีชนิดโรยลูกแก้ว ยกเว้นสีเทอร์โมพลาสติก (Thermoplastic)
- ๒.๑๐ งานทาสีทั่วไป

๓. ภายในกำหนด ๓ ปี

อุปกรณ์ที่ใช้ในการติดตั้งไฟฟ้าแสงสว่าง และไฟสัญญาณจราจร ยกเว้นหลอดไฟฟ้า

(ลงชื่อ).....ผู้ว่าจ้าง
(นายรพี ตั้งทรงสุวรรณ)
ผู้อำนวยการแขวงทางหลวงศรีสะเกษที่ ๒

ในฐานะผู้รับผิดชอบหลักในการเสนอราคาให้กับหน่วยงานของรัฐ
(ลงชื่อ).....ผู้รับจ้าง
(นางสาวศิริวรรณ จันทะวี)
ผู้รับมอบอำนาจ



ต้นฉบับ

ข้อ ๒.๗ ผนวก ๗

แบบสัญญาเลขที่ ศก.๒/๑๙/๒๕๖๕ ลงวันที่ ๑๕ กุมภาพันธ์ ๒๕๖๕



คู่มือเครื่องหมายควบคุมการจราจร

ภาค ๒

เครื่องหมายจราจร

(MARKING)

ฉบับปี พ.ศ. ๒๕๓๓

กรมทางหลวง

กระทรวงคมนาคม

กรกฎาคม ๒๕๓๓

(ลงชื่อ).....ผู้ว่าจ้าง
(นายรพี ตั้งทรงสุวรรณ์)
ผู้อำนวยการแขวงทางหลวงศรีสะเกษที่ ๒

ในฐานะผู้รับผิดชอบหลักในการเสนอราคาให้กับหน่วยงานของรัฐ
(ลงชื่อ).....ผู้รับจ้างการร่วมค้า
(นางสาวศิริวรรณ จันทะวี)

ผู้รับมอบอำนาจ



ต้นฉบับ

ข้อ ๒.๗ ผนวก ๗

แบบสัญญาเลขที่ ศก.๒/๑๙/๒๕๖๕ ลงวันที่ ๑๕ กุมภาพันธ์ ๒๕๖๕





รายละเอียดและข้อกำหนดการจัดทำเครื่องหมายจราจรบนผิวทาง (การตีเส้น ลูกศร ขีดเขียนข้อความ) Specification For Road Marking

กรมทางหลวง

กระทรวงคมนาคม

กรกฎาคม ๒๕๕๑

(ลงชื่อ)  ผู้ว่าจ้าง
(นายรพี ตั้งทรงสุวรรณ์)
ผู้อำนวยการแขวงทางหลวงศรีสะเกษที่ ๒

ในฐานะผู้รับผิดชอบหลักในการเสนอราคากับหน่วยงานของรัฐ
(กรมทางหลวง)  ผู้รับจ้าง
(นางสาวศิริวรรณ จันทะวี)
ผู้รับมอบอำนาจ



ต้นฉบับ

แบบสัญญาเลขที่ ศก.๒/๑๙/๒๕๖๕ ลงวันที่ ๑๕ กุมภาพันธ์ ๒๕๖๕

ข้อ ๒.๑๐ ผนวก ๑๐

กิจการร่วมค้า ทีเอส แอนด์ ทีเอ็น

สำนักงานตั้งอยู่ที่ 1513/1-2 ถนนชุนันต์ ตำบลเมืองใต้ อำเภอเมือง จังหวัดศรีสะเกษ 33000

โทรศัพท์ 045-611707 โทรสาร 045-613808

ที่ TS&TN 3/2565

19 มกราคม 2565

เรื่อง ขอยืนยันราคาและส่งใบแจ้งปริมาณงาน

๑) เรียน ผู้อำนวยการแขวงทางหลวงศรีสะเกษที่ 2

อ้างถึง 1. ประกาศกรมทางหลวง โดยแขวงทางหลวงศรีสะเกษที่ ๒

เลขที่ คค 06053/พ.1/e.14/2565 ลงวันที่ 23 ธันวาคม 2564

2. หนังสือเลขที่ คค 06053/พ.1/133 ลงวันที่ 19 มกราคม 2565

สิ่งที่ส่งมาด้วย 1.แบบใบแจ้งปริมาณงานและราคา

จำนวน 2 แผ่น

ตามประกาศที่อ้างถึง (1) กิจการร่วมค้า ทีเอสแอนด์ทีเอ็น ได้เสนอราคาจ้างด้วยวิธี อิเล็กทรอนิกส์ (e - bidding) เมื่อวันที่ 13 มกราคม 2565 จ้างก่อสร้างงานฟื้นฟูทางหลวง ทางหลวงหมายเลข 221 ตอน ศรีสะเกษ - ภูเงิน ระหว่าง กม.19+400 - กม.21+240 (เป็นตอนๆ) ปริมาณงาน 1 แห่ง ราคาที่เสนอ 19,985,200.00 บาท (สิบเก้าล้านเก้าแสนแปดหมื่นห้าพันสองร้อยบาทถ้วน) จากราคากลาง จำนวนเงิน 19,998,114.62 บาท (สิบเก้าล้านเก้าแสนเก้าหมื่นแปดพันหนึ่งร้อยสิบสี่บาทหกสิบสองสตางค์) และอ้างถึง (2) กรมทางหลวง โดยแขวงทางหลวงศรีสะเกษที่ ๒ ขอให้กิจการร่วมค้าฯ พิจารณาทบทวนราคาที่เสนออีกครั้งว่าสามารถปรับลดราคาลงได้หรือไม่ นั้น

เพื่อผลประโยชน์ทางราชการ กิจการร่วมค้า ทีเอสแอนด์ทีเอ็น ยินดีลดราคาค่าก่อสร้างลดลงอีก 3,200 บาท (สามพันสองร้อยบาทถ้วน) คงเหลือเป็นจำนวนเงิน 19,982,000.00 บาท (สิบเก้าล้านเก้าแสนแปดหมื่นสองพันบาทถ้วน) ซึ่งเป็นราคารวมภาษีมูลค่าเพิ่ม รวมทั้งค่าดำเนินการอื่นๆไว้แล้ว และขอรับรองว่า กิจการร่วมค้า ทีเอสแอนด์ทีเอ็น มีศักยภาพและความพร้อม ทั้งในด้านเครื่องจักรเครื่องมือในการทำงาน ด้านการเงิน บุคลากรที่มี ความรู้ และประสบการณ์ สามารถทำงานได้ถูกต้องครบถ้วนตามปริมาณงานและราคาที่ได้เสนอ

ในฐานะผู้รับผิดชอบหลักในการเสนอราคากับหน่วยงานของรัฐ
จึงเรียนมาเพื่อโปรดพิจารณา (กรมทางหลวง) และ

(ลงชื่อ) ผู้ว่าจ้าง (ลงชื่อ) ผู้รับจ้าง
(นายรพี ตั้งทรงสุวรรณ) (นางสาวศิริวรรณ จันทร์) (นายสุรศักดิ์ อังคสกุลเกียรติ)
ผู้อำนวยการแขวงทางหลวงศรีสะเกษที่ 2 ผู้รับมอบอำนาจ



ในฐานะผู้รับผิดชอบหลักในการเสนอราคากับหน่วยงานของรัฐ
(กรมทางหลวง) และผู้รับมอบอำนาจของ กิจการร่วมค้า
ทีเอส แอนด์ ทีเอ็น



ผู้รับมอบอำนาจ

และขอทบทวนพิจารณาและลดราคาอิเล็กทรอนิกส์
วันที่ 20 ม.ค. 2565
นายรพี ตั้งทรงสุวรรณ
ผอ.ขท.ศรีสะเกษที่ ๒



นายรพี ตั้งทรงสุวรรณ
ผอ.ขท.ศรีสะเกษที่ ๒

(นายรพี ตั้งทรงสุวรรณ)
ผอ.ขท.ศรีสะเกษที่ ๒

ใบแจ้งปริมาณงานและราคา (ซึ่งรวมราคาตัววัสดุ อุปกรณ์ แรงงาน ภาษีประเภทต่างๆ และกำไรไว้ด้วยแล้ว)

งานฟื้นฟูทางหลวง ทางหลวงหมายเลข 221 ตอน ศรีสะเกษ - ภูเงิน ระหว่าง กม.19+400 - กม.21+240 (เป็นตอนๆ) ปริมาณงาน 1 แห่ง

ลำดับที่	รายการและราคาต่อหน่วยเป็นตัวหนังสือ	หน่วย	ปริมาณงาน (ESTIMATED)	ราคาต่อหน่วย (บาท)	เป็นเงิน (บาท)
1.	EARTH EXCAVATION เป็นเงิน ทำสลิปเจ็ทบาทเจ็ทสลิปห้าสตรงค์ ต่อหน่วย	C.U.M.	7,620.00	57.75	440,055.00
2.	UNSUITABLE MATERIAL EXCAVATION เป็นเงิน ทกลีบสามบาทห้าสตรงค์ ต่อหน่วย	C.U.M.	110.00	63.50	6,985.00
3.	EARTH EMBANKMENT เป็นเงิน หนึ่งร้อยเก้าสิบแปดบาทห้าสตรงค์ ต่อหน่วย	C.U.M.	1,050.00	198.50	208,425.00
4.	EARTH FILL UNDER SIDEWALK เป็นเงิน หนึ่งร้อยเก้าสิบแปดบาทห้าสตรงค์ ต่อหน่วย	C.U.M.	900.00	198.50	178,650.00
5.	EXTENSION OF EXISTING R.C. BOX CULVERTS AT STA. 20+089 SIZE 4-(1.80x1.50) M. เป็นเงิน สี่ท่อนหนึ่งพันหนึ่งร้อยสามสิบบาทถ้วน ต่อหน่วย	M.	22.00	41,130.00	904,860.00
6.	R.C. PIPE CULVERTS DIA. 1.00 M. TYPE TONGUE AND GROOVE CLASS 3 เป็นเงิน สองพันเจ็ดร้อยเก้าบาทถ้วน ต่อหน่วย	M.	1,750.00	2,709.00	4,740,750.00
7.	R.C. MANHOLES TYPE C FOR R.C.P. DIA. 1.00 M. WITH R.C. COVER เป็นเงิน สองหมื่นห้าพันสี่ร้อยเก้าสิบหกบาทถ้วน ต่อหน่วย	EACH	80.00	25,496.00	2,039,680.00
8.	MODIFIED R.C. MANHOLES TYPE C FOR R.C.P. DIA. 1.00 M. WITH R.C. COVER 25 CM. THICK เป็นเงิน สองหมื่นสี่พันสองร้อยบาทถ้วน ต่อหน่วย	EACH	43.00	24,200.00	1,040,600.00
9.	R.C. RECTANGULAR PIPE FROM CURB INLET เป็นเงิน หนึ่งพันห้าร้อยแปดสิบเจ็ดบาทห้าสตรงค์ ต่อหน่วย	M.	170.00	1,587.25	269,832.50
10.	RETAINING WALL TYPE 1B (FOR SIDE WALK) เป็นเงิน หนึ่งพันสามร้อยห้าสิบสองบาทห้าสตรงค์ ต่อหน่วย	M.	1,045.00	1,352.50	1,413,262.50
11.	CONCRETE CURB AND GUTTER เป็นเงิน หกร้อยหกสิบสามบาทห้าสตรงค์ ต่อหน่วย	M.	1,240.00	664.25	823,670.00
12.	CONCRETE BARRIER CURB เป็นเงิน สี่ร้อยเจ็ดสิบสามบาทห้าสตรงค์ ต่อหน่วย	M.	900.00	474.25	426,825.00

คณะกรรมการตรวจสอบราคา
วันที่ 27/0 ม.ค. 2565
ประธาน ๒. ...
๑. ...
๒. ...
๓. ...
๔. ...
๕. ...
๖. ...
๗. ...

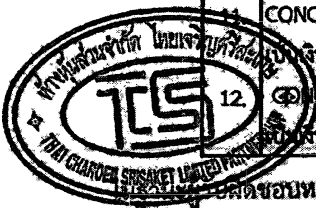

ผู้รับผิดชอบหลักในการเสนอราคากับหน่วยงานของรัฐ (กรมทางหลวง) และผู้รับมอบอำนาจของ กิจการร่วมค้า ทีเอส แอนด์ ทีเอ็น

นายสุรศักดิ์ อังคสกุลเกียรติ
หัวหน้าผู้จัดการ หจก.ไทยเจริญศรีสะเกษ

ในฐานะผู้รับผิดชอบหลักในการเสนอราคากับหน่วยงานของรัฐ
นางสาวศิริวรรณ จันทร์เพ็ญ
ผู้รับมอบอำนาจ
(นางสาวศิริวรรณ จันทร์เพ็ญ)
ผู้อำนวยการแขวงทางหลวงศรีสะเกษที่ 2

ต้นฉบับ

งานฟื้นฟูทางหลวง ทางหลวงหมายเลข 221 ตอน ศรีสะเกษ - ภูเงิน ระหว่าง กม.19+400 - กม.21+240 (เป็นตอนๆ) ปริมาณงาน 1 แห่ง

ลำดับ ที่	รายการและราคาต่อหน่วยเป็นตัวเลข	หน่วย	ปริมาณงาน (ESTIMATED)	ราคาต่อหน่วย (บาท)	เป็นเงิน (บาท)
13.	CONCRETE SLAB 5 CM. THICK (WIRE MESH) (ติดตั้งขนาด 40x40 CM.) WITH 5 CM. SAND BEDDING เป็นเงิน สองร้อยเก้าสิบหกบาทเจ็ดสิบห้าสตางค์ ต่อหน่วย	SQ.M.	1,720.00	296.75	510,410.00
14.	CONCRETE SLAB BLOCK WITH 7 CM. LEAN CONCRETE AND 2.5 CM. MOTAR (ตามมาตรฐานอุตสาหกรรม มอก.826-2531) เป็นเงิน หนึ่งพันสองร้อยเก้าสิบบาทยี่สิบห้าสตางค์ ต่อหน่วย	SQ.M.	5,340.00	1,290.25	6,889,935.00
15.	BLOCK SODDING เป็นเงิน หกสิบหกบาทยี่สิบสตางค์ ต่อหน่วย	SQ.M.	1,200.00	66.20	79,440.00
16.	TRAFFIC MANAGEMENT DURING CONSTRUCTION เป็นเงิน แปดพันห้าร้อยยี่สิบบาทถ้วน ต่อหน่วย	LS.	1.00	8,520.00	8,520.00
รวมเป็นเงินทั้งสิ้น					19,982,000.00

ราคารวมทั้งสิ้นเขียนเป็นตัวหนังสือ
(สิบเก้าล้านเก้าแสนแปดหมื่นสองพันบาทถ้วน)

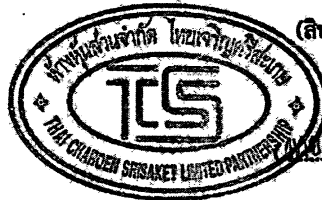

ผู้เสนอราคา
.....
วันที่ 19 เดือน สิงหาคม พ.ศ. 2565
ประทับตรา (ถ้ามี)

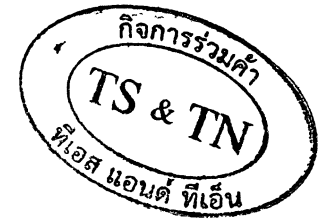

.....
ในฐานะผู้รับผิดชอบหลักในการเสนอราคากับหน่วยงานของรัฐ
(กรมทางหลวง) และผู้รับมอบอำนาจของ กิจการร่วมค้า
ทีเอส แอนด์ ทีเอ็น

(ลงชื่อ) ผู้ว่าจ้าง
(นายรพี ตั้งทรงสุวรรณ์)
ผู้อำนวยการแขวงทางหลวงศรีสะเกษที่ 2

คณะกรรมการพิจารณาและคัดเลือกผู้รับจ้าง
วันที่ 20 พ.ค. 2565
.....
ในฐานะผู้รับผิดชอบหลักในการเสนอราคากับหน่วยงานของรัฐ
(กรมทางหลวง) และผู้รับมอบอำนาจของ กิจการร่วมค้า
ทีเอส แอนด์ ทีเอ็น

(ลงชื่อ) ผู้รับจ้าง
(นางสาวศิริวรรณ จันทร์ทวี)
ผู้รับมอบอำนาจ

ต้นฉบับ

ต้นฉบับ

E.14



ประกาศกรมทางหลวง โดยแขวงทางหลวงศรีสะเกษที่ ๒

เรื่อง ประกาศผู้ชนะการเสนอราคา ประกวดราคาจ้างก่อสร้างงานฟื้นฟูทางหลวง ทางหลวงหมายเลข ๒๒๑ ตอน ศรีสะเกษ - ภูเงิน ระหว่าง กม.๑๙+๕๐๐ - กม.๒๑+๒๕๐ (เป็นตอนๆ) ปริมาณงาน ๑ แห่ง ด้วยวิธีประกวดราคาอิเล็กทรอนิกส์ (e-bidding)

ตามประกาศ กรมทางหลวง โดยแขวงทางหลวงศรีสะเกษที่ ๒ เรื่อง ประกวดราคาจ้างก่อสร้างงานฟื้นฟูทางหลวง ทางหลวงหมายเลข ๒๒๑ ตอน ศรีสะเกษ - ภูเงิน ระหว่าง กม.๑๙+๕๐๐ - กม.๒๑+๒๕๐ (เป็นตอนๆ) ปริมาณงาน ๑ แห่ง ด้วยวิธีประกวดราคาอิเล็กทรอนิกส์ (e-bidding) และเอกสารประกวดราคาจ้างด้วยวิธีประกวดราคาอิเล็กทรอนิกส์ (e-Bidding) เลขที่ ศค ๑๖๐๕๓/ท.๑/๕.๑๔/๒๕๖๕ ลงวันที่ ๒๓ ธันวาคม ๒๕๖๕ นั้น

งานฟื้นฟูทางหลวง ทางหลวงหมายเลข ๒๒๑ ตอน ศรีสะเกษ - ภูเงิน ระหว่าง กม.๑๙+๕๐๐ - กม.๒๑+๒๕๐ (เป็นตอนๆ) ปริมาณงาน ๑ แห่ง จำนวน ๑ งาน ผู้เสนอราคาที่ชนะการเสนอราคา ได้แก่ กิจการร่วมค้า ทีเอสแอนด์ทีเอ็น ซึ่งเป็นผู้ประกอบการสัญชาติไทย เป็นเงินทั้งสิ้น ๓๙,๙๘๒,๐๐๐.๐๐ บาท (สิบเก้าล้านเก้าแสนแปดหมื่นสองพันบาทถ้วน) รวมภาษีมูลค่าเพิ่มและภาษีอื่น ค่าขนส่ง ค่าจดทะเบียน และค่าใช้จ่ายอื่นๆ ทั้งปวง

จึงประกาศให้ทราบโดยทั่วกัน กรมทางหลวง โดยแขวงทางหลวงศรีสะเกษที่ ๒ จะแจ้งกำหนดวันทำสัญญาหรือข้อตกลงเป็นหนังสือได้ต่อเมื่อพระราชบัญญัติงบประมาณรายจ่ายประจำปีงบประมาณ พ.ศ.๒๕๖๕ มีผลบังคับใช้และได้รับจัดสรรงบประมาณรายจ่ายประจำปีงบประมาณ พ.ศ. ๒๕๖๕ จากสำนักงบประมาณแล้ว สำหรับกรณีที่ไม่ได้รับการจัดสรรงบประมาณเพื่อการจัดหาในครั้งดังกล่าวส่วนราชการสามารถยกเลิกการจัดหาได้

ประกาศ ณ วันที่ ๒๑ มกราคม พ.ศ. ๒๕๖๕

(นายรพี ตั้งทรงสุวรรณ)

ผู้อำนวยการแขวงทางหลวงศรีสะเกษที่ ๒

ปฏิบัติราชการแทน อธิบดีกรมทางหลวง



ในฐานะผู้รับผิดชอบหลักในการเสนอราคากับหน่วยงานของรัฐ (กรมทางหลวง) ... ของ กิจการร่วมค้า

(ลงชื่อ) ผู้ว่าจ้าง
(นายรพี ตั้งทรงสุวรรณ)
ผู้อำนวยการแขวงทางหลวงศรีสะเกษที่ 2

(ลงชื่อ) ผู้รับจ้าง
(นางสาวศิริวรรณ จันทะวี)
ผู้รับมอบอำนาจ

3

พื้นฉบับ

แบบสัญญาเลขที่ ศก.๒/๑๙/๒๕๖๕ ลงวันที่ ๑๕ กุมภาพันธ์ ๒๕๖๕

ข้อ ๒.๑๒ ผนวก ๑๒

คู่มือ เครื่องหมายควบคุมการจราจร ในงานก่อสร้าง งานบูรณะ และ งานบำรุงรักษาทางหลวงแผ่นดิน

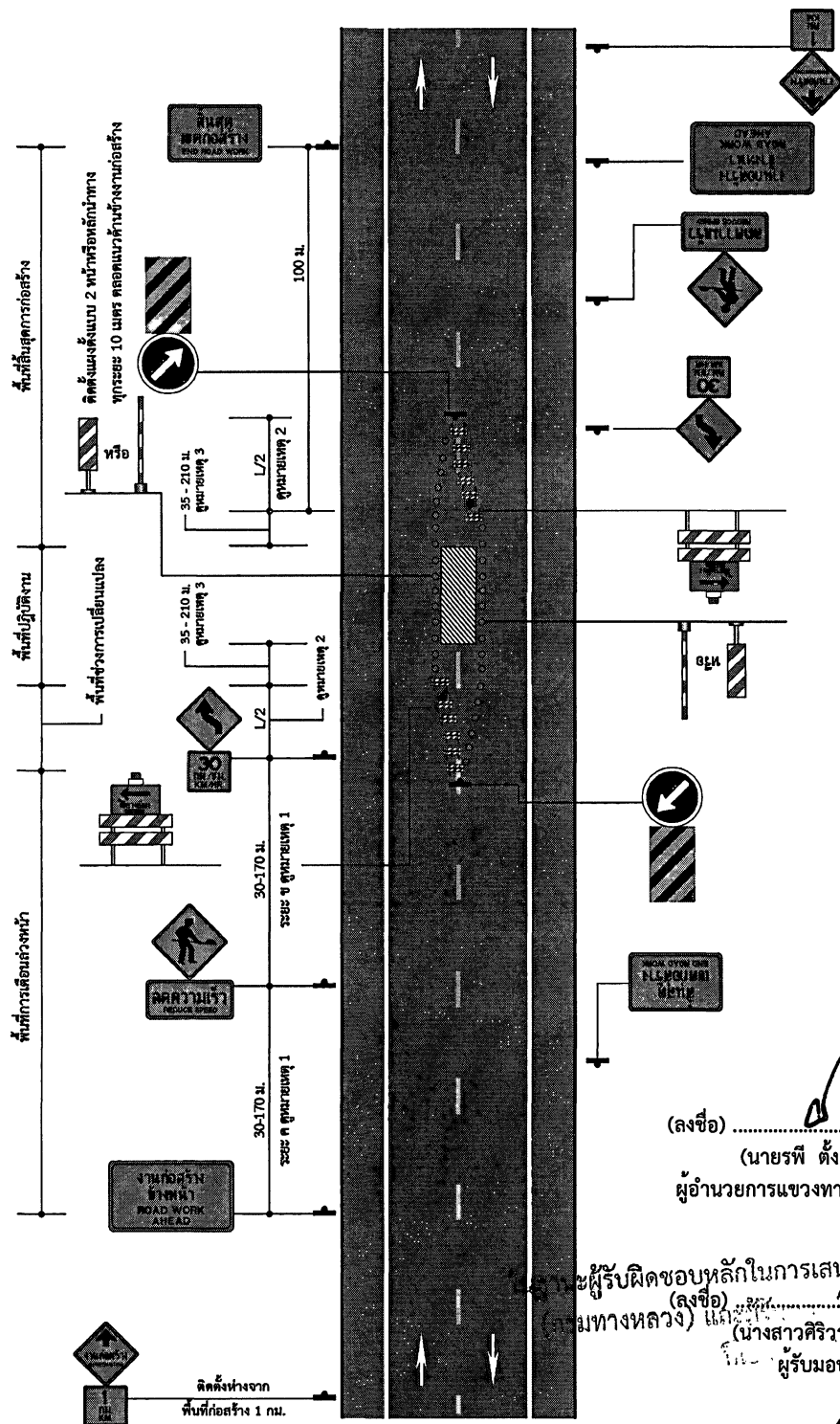

(ลงชื่อ) ผู้ว่าจ้าง
(นายพี ดั่งทรงสุวรรณ) /
ผู้อำนวยการแขวงทางหลวงศรีสะเกษที่ 2

ผู้รับผิดชอบหลักในการเสนอราคาให้กับหน่วยงานของรัฐ
(ลงชื่อ) ผู้รับจ้างร่วมค้า
(นางสาวศิริวรรณ จันทร์วี) /
ผู้รับมอบอำนาจ

กิจการร่วมค้า
TS & TN
มีนาคม 2561



ต้นฉบับ

ข้อ ๒.๑๓ ผนวก ๑๓

แนบสัญญาเลขที่ ศก.๒/๑๙/๒๕๖๕ ลงวันที่ ๑๕ กุมภาพันธ์ ๒๕๖๕

เงื่อนไขการเสนอแผนการทำงาน

ภายในกำหนดระยะเวลา.....๗.....วัน นับถัดจากวันลงนามในสัญญา ผู้รับจ้างจะต้องจัดทำแผนการทำงานส่งให้ผู้ว่าจ้างตรวจสอบและแผนการทำงานดังกล่าวต้องได้รับความเห็นชอบจากผู้ว่าจ้างก่อนจึงจะลงมือทำงานได้

แผนการทำงานจะต้องแสดงลำดับขั้นตอนและช่วงเวลาที่ทำงานแต่ละรายการตามสัญญาให้ครบถ้วนชัดเจนและเป็นไปได้ โดยงานทั้งหมดต้องแล้วเสร็จบริบูรณ์ภายในกำหนดเวลาของสัญญา

ในกรณีมีความจำเป็นต้องปรับแผนการทำงานในระหว่างการทำงาน ผู้รับจ้างต้องเสนอแผนการทำงานที่ปรับใหม่แก่ผู้ว่าจ้างเพื่อให้ความเห็นชอบก่อนทุกครั้ง

(ลงชื่อ).....ผู้ว่าจ้าง
(นายรพี ตั้งทรงสุวรรณ์)
ผู้อำนวยการแขวงทางหลวงศรีสะเกษที่ ๒

ในฐานะผู้รับผิดชอบหลักในการเสนอราคากับหน่วยงานของรัฐ
(กรมทางหลวง) และ.....ผู้รับจ้าง
(นางสาวศิริวรรณ จันทะวี)
ผู้รับมอบอำนาจ



ต้นฉบับ

ข้อ ๒.๑๔ หมวด ๑๔

แบบสัญญาเลขที่ ศก.๒/๑๙/๒๕๖๕, ลงวันที่ ๑๕ กุมภาพันธ์ ๒๕๖๕



แนวทางการพิจารณา ขยายอายุสัญญาหรือการงดหรือลดค่าปรับ งานจ้างเหมาของกรมทางหลวง

กรมทางหลวง

สิงหาคม 2561

(ลงชื่อ) ผู้ว่าจ้าง
(นายรพี ตั้งทรงสุวรรณ์)
ผู้อำนวยการแขวงทางหลวงศรีสะเกษที่ 2

ในฐานะผู้รับผิดชอบหลักในการเสนอราคากับหน่วยงานของรัฐ
(กรมทางหลวง) และผู้รับมอบอำนาจของ กิจการร่วมค้า
(ลงชื่อ) ทีเอส-แอนด์-ทีเอ็น ผู้รับจ้าง
(นางสาวศิริวรรณ จันทร์วี)
ผู้รับมอบอำนาจ





ต้นฉบับ 14161 วันที่ - ๖ ส.ค. ๒๕๖๑

เลขที่รับ ๕198 วันที่ ๒๒.๘.๒๕๖๑

กรมทางหลวง
เลขที่รับ ๓ ๑๕๕๒๔
วันที่ ๖ ส.ค. ๒๕๖๑
เวลา ๑๖.๓๑

บันทึกข้อความ

ส่วนราชการ สำนักก่อสร้างทางที่ ๑ ส่วนบริหารงานทั่วไป โทร. ๐๒-๓๕๔-๖๘๐๒,๒๓๐๒๓

ที่ สท.๑/๕๐๕๓๓ วันที่ ๖ สิงหาคม ๒๕๖๑

เรื่อง แนวทางการพิจารณาขยายอายุสัญญาหรือการงดหรือลดค่าปรับงานจ้างเหมาของกรมทางหลวง

① เรียน อทล.

ตามที่คณะกรรมการพิจารณาปัญหาเกี่ยวกับงานจ้างเหมา ได้ประชุมคณะกรรมการฯ เรื่อง หลักเกณฑ์ในการพิจารณาขยายอายุสัญญา และได้มีการปรับปรุงแนวทางการพิจารณาขยายอายุสัญญาหรือการงดหรือลดค่าปรับงานจ้างเหมาของกรมทางหลวงเสนอมาร่วมนี้ ทั้งนี้เพื่อให้การปฏิบัติงานเป็นไปในทางเดียวกัน

จึงเรียนมาเพื่อโปรดพิจารณา หากเห็นชอบจะได้เวียนให้หน่วยงานที่เกี่ยวข้องเพื่อถือปฏิบัติต่อไป พร้อมนี้ได้แนบแนวทางการพิจารณาขยายอายุสัญญาหรือการงดหรือลดค่าปรับงานจ้างเหมามาด้วยแล้ว

(นายกมล หมั่นทำ)
รองอธิบดีฝ่ายดำเนินงาน

ประธานคณะกรรมการพิจารณาปัญหาเกี่ยวกับงานจ้างเหมา

สำนักก่อสร้างทางที่ ๑
กรมทางหลวง
เลขที่รับ ๑๐๓๓๓
วันที่รับ ๖ ส.ค. ๒๕๖๑
เวลา ๑๖.๑๕ น.

② เรียน ประธานคณะกรรมการฯ (รทค.)

- เมทวอ
- ลงนามแล้ว
- ลงนามต่อไป

นายชานินทร์ สมบูรณ์
อธิบดีกรมทางหลวง
๖ ส.ค. ๒๕๖๑
(ลงชื่อ) ผู้ว่าจ้าง
(นายรพี ตั้งทรงสุวรรณ)

ผู้อำนวยการแขวงทางหลวงศรีสะเกษที่ ๒ หน่วยงานของรัฐ
ในฐานะผู้รับผิดชอบหลักในการเสนอราคาให้กับหน่วยงานของรัฐ
(กรมทางหลวง) และผู้รับมอบอำนาจของ กิจการร่วมค้า
(ลงชื่อ) ผู้รับจ้าง
(นางสาวศิริวรรณ จันทะวี)
ผู้รับมอบอำนาจ

กิจการร่วมค้า
TS & TN
ทีเอส แอนด์ ทีเอ็น

③ (สท.๑)
เรียน เลขาธิการคณะกรรมการฯ

- อีเมลรายงาน (๒)
- คัดลอกเอกสารไป

(นายกมล หมั่นทำ)
รองอธิบดีกรมทางหลวง

ที่ สท.๑.๖/๕๒๒๒๒ ๖ ส.ค. ๒๕๖๑
๖ ส.ค. ๒๕๖๑
เรียน ผู้อำนวยการสำนัก ศูนย์เทคโนโลยีสารสนเทศ
เลขานุการกรม ผู้อำนวยการกอง สำนักงนท
สำนักงนทางหลวง ศูนย์สร้างและบูรณะสะพาน
แขวงทางหลวง สำนักงนบำรุงทาง
เพื่อทราบตาม ๑ + ๒ และแจ้งเวียนให้หน่วยงาน
ในสังกัดทราบและถือปฏิบัติ

(นายสว่าง บูรณธนานุกิจ)
เลขาธิการคณะกรรมการพิจารณาปัญหาเกี่ยวกับงานจ้างเหมา

ต้นฉบับ

แนวทางการพิจารณาขยายอายุสัญญาหรือการงดหรือลดค่าปรับ งานจ้างเหมาของกรมทางหลวง

กฎหมาย ระเบียบ คำสั่ง หนังสือเวียนที่เกี่ยวข้อง

1. พระราชบัญญัติการจัดซื้อจัดจ้างและการบริหารพัสดุภาครัฐ พ.ศ.2560 มาตรา 102

การงดหรือลดค่าปรับให้แก่คู่สัญญา หรือการขยายเวลาทำการตามสัญญาหรือข้อตกลง ให้อยู่ในดุลพินิจของผู้มีอำนาจที่จะพิจารณาได้ตามจำนวนวันที่มีเหตุเกิดขึ้นจริง เฉพาะในกรณีดังต่อไปนี้

- (1) เหตุเกิดจากความผิดหรือความบกพร่องของหน่วยงานของรัฐ
- (2) เหตุสุดวิสัย
- (3) เหตุเกิดจากพฤติการณ์อันหนึ่งอันใดที่คู่สัญญาไม่ต้องรับผิดชอบตามกฎหมาย
- (4) เหตุอื่นตามที่รัฐมนตรีกำหนดในกฎกระทรวง

หลักเกณฑ์และวิธีการของงดหรือลดค่าปรับให้แก่คู่สัญญา หรือการขยายเวลาทำการตามสัญญาหรือข้อตกลง ให้เป็นไปตามระเบียบที่รัฐมนตรีกำหนด

2. ระเบียบกระทรวงการคลังว่าด้วยการจัดซื้อจัดจ้างและการบริหารพัสดุภาครัฐ พ.ศ.2560

ข้อ 182 การงดหรือลดค่าปรับให้แก่คู่สัญญา หรือการขยายเวลาทำการตามสัญญาหรือข้อตกลงตามมาตรา 102 ในกรณีที่มีเหตุเกิดจากความผิดหรือความบกพร่องของหน่วยงานของรัฐ หรือเหตุสุดวิสัย หรือเกิดจากพฤติการณ์อันหนึ่งอันใดที่คู่สัญญาไม่ต้องรับผิดชอบตามกฎหมายหรือเหตุอื่นตามที่กำหนดในกฎกระทรวง ทำให้คู่สัญญาไม่สามารถส่งมอบสิ่งของหรืองานตามเงื่อนไขและกำหนดเวลาแห่งสัญญาได้ ให้หน่วยงานของรัฐระงับไว้ในสัญญาหรือข้อตกลงกำหนดให้คู่สัญญาต้องแจ้งเหตุดังกล่าวให้หน่วยงานของรัฐทราบภายใน 15 วัน นับถัดจากวันที่เหตุนั้น ได้สิ้นสุดลง หรือตามที่กำหนดในกฎกระทรวง หากมิได้แจ้งภายในเวลาที่กำหนด คู่สัญญาจะยกมากล่าวอ้างเพื่อของดหรือลดค่าปรับ หรือขอขยายเวลาในภายหลังมิได้ เว้นแต่กรณีเหตุเกิดจากความผิดหรือความบกพร่องของหน่วยงานของรัฐซึ่งมีหลักฐานชัดเจน หรือหน่วยงานของรัฐทราบคืออยู่แล้วตั้งแต่วันที่

3. คำสั่งกรมทางหลวง ที่ บ.1/120/2560 ลงวันที่ 29 สิงหาคม 2560

เรื่อง มอบอำนาจการพิจารณา ลดค่าปรับ หรือการขยายเวลาทำการตามสัญญาหรือข้อตกลงงาน
ซื้อ/จ้าง งานจ้างที่ปรึกษา และงานจ้างออกแบบหรือควบคุมงานก่อสร้าง

(ลงชื่อ) ผู้ว่าจ้าง

(นายรพี ตั้งทรงสุวรรณ์)

ผู้อำนวยการแขวงทางหลวงศรีสะเกษที่ 2

ในฐานะผู้รับผิดชอบหลักในความสัมพันธ์กับหน่วยงานของรัฐ
(ลงชื่อ) และผู้มีอำนาจของ ผู้รับจ้าง

(นางสาวศิริวรรณ จันทะวี)

ผู้รับมอบอำนาจ



ต้นฉบับ

-2-

การงดหรือลดค่าปรับให้แก่คู่สัญญา หรือการขยายเวลาทำการตามสัญญาหรือข้อตกลงอยู่ในอำนาจของหัวหน้าหน่วยงานของรัฐ (อธิบดี) ที่จะพิจารณาได้ตามจำนวนวันที่มีเหตุเกิดขึ้นจริง และอธิบดีได้มอบอำนาจในการพิจารณางด ลดค่าปรับ หรือการขยายเวลาทำการตามสัญญาหรือข้อตกลงในวงเงินอำนาจสั่งซื้อ/สั่งจ้างของอธิบดี (ไม่เกิน 200 ล้านบาท) ให้กับหน่วยงานต่าง ๆ ดังนี้

1. หน่วยงานส่วนกลาง มอบอำนาจให้รองอธิบดี วิศวกรใหญ่ เป็นผู้มีอำนาจในการพิจารณางด ลดค่าปรับ หรือการขยายเวลาทำการตามสัญญาหรือข้อตกลงในงานจ้างซึ่งอยู่ในความรับผิดชอบของหน่วยงานในส่วนกลางตามสายการบังคับบัญชา
2. หน่วยงานภูมิภาค มอบอำนาจให้ผู้อำนวยการสำนักงานทางหลวง ผู้อำนวยการศูนย์สร้างทาง ผู้อำนวยการศูนย์สร้างและบูรณะสะพาน เป็นผู้มีอำนาจในการพิจารณางด ลดค่าปรับ หรือการขยายเวลาทำการตามสัญญาหรือข้อตกลงในงานจัดจ้าง
3. ให้ผู้รับมอบอำนาจตามข้อ 1 และข้อ 2 เป็นผู้รับผิดชอบในการดำเนินการพร้อมทั้งตรวจสอบเอกสารหลักฐานต่าง ๆ ที่เกี่ยวข้องให้ถูกต้องตามกฎหมาย ระเบียบ และข้อบังคับอื่น ๆ ของทางราชการที่เกี่ยวข้อง โดยเคร่งครัดทุกกรณี

4. หนังสือคณะกรรมการว่าด้วยการพัสดุ ค่วนที่สุด ที่ กค (กวพ) 0421.3/ว 268 ลงวันที่ 16 กรกฎาคม 2555

ในการพิจารณาหรือลดค่าปรับให้แก่คู่สัญญาด้วยเหตุ (1) เหตุเกิดจากความผิดหรือความบกพร่องของส่วนราชการ (2) เหตุสุดวิสัย (3) เหตุเกิดจากพฤติการณ์อันหนึ่งอันใดที่คู่สัญญาไม่ต้องรับผิดตามกฎหมายซึ่งเหตุดังกล่าวมีผลกระทบโดยตรงที่ทำให้ผู้รับจ้างไม่สามารถส่งมอบงานจ้างตามสัญญา ให้อยู่ในอำนาจของหัวหน้าส่วนราชการที่จะพิจารณาได้ตามจำนวนวันที่มีเหตุเกิดขึ้นจริง โดยจะต้องพิจารณาว่าคู่สัญญาได้ปฏิบัติตามสัญญาหรือข้อตกลงให้กับทางราชการเป็นไปอย่างปกติตลอดมา และต้องไม่มีพฤติการณ์ที่จะทิ้งงานของทางราชการ หากมีเหตุผลอันสมควรที่จะพิจารณาหรือลดค่าปรับตามสัญญา แม้ได้ดำเนินการส่งเลขกำหนดระยะเวลาส่งมอบหรือแล้วเสร็จตามสัญญาหรือข้อตกลงจนมีค่าปรับเกิดขึ้นแล้วก็ตามแต่ต้องยังมีได้มีการตรวจรับงานงวดสุดท้าย

5. หนังสือสำนักนายกรัฐมนตรี ที่ นร(กวพ) 1305/ ว11948 ลงวันที่ 13 ธันวาคม 2543

กรณีที่ส่วนราชการได้ทำสัญญาหรือข้อตกลงเป็นหนังสือกับผู้รับจ้างแล้ว ต่อมาหากมีความจำเป็นต้องแก้ไขเปลี่ยนแปลงสัญญาหรือข้อตกลง หรือพิจารณาขยายระยะเวลาทำการตามสัญญา การงดหรือลดค่าปรับแล้ว ให้คณะกรรมการตรวจการจ้าง เป็นผู้เสนอความเห็นเพื่อประกอบการพิจารณาของหัวหน้าส่วนราชการ

(ลงชื่อ) ผู้ว่าจ้าง
(นายพี ตั้งทรงสุวรรณ)
ผู้อำนวยการแขวงทางหลวงศรีสะเกษที่ 2

ในฐานะผู้รับผิดชอบหลักในการเสนอราคาให้กับหน่วยงานของรัฐ
(ลงชื่อ) ผู้รับจ้าง
(นางสาวศิริวิรัตน์ จันทร์ทวี)
ผู้รับมอบอำนาจ



ต้นฉบับ

-3-

6. หนังสือตอบข้อหารือ สำนักนายกรัฐมนตรีนคร(กวท)1305/10406 ลงวันที่ 18 ธันวาคม 2541

- การพิจารณาหรือลดค่าปรับ เป็นการพิจารณาอนุมัติให้ในเวลาที่ยังคงเหลือกำหนดเวลาของสัญญาหรือข้อตกลงไปแล้ว และเป็นกรณีที่มีค่าปรับเกิดขึ้นแล้ว

- การพิจารณาขยายเวลาทำการตามสัญญาหรือข้อตกลง เป็นการพิจารณาอนุมัติให้ก่อนที่จะครบกำหนดสัญญา และค่าปรับยังไม่เกิดขึ้น

ในการขยายเวลาทำการตามสัญญา การงดหรือลดค่าปรับ เป็นนิติกรรมฝ่ายเดียว เมื่อผู้ว่าจ้างเห็นสมควรว่าระยะเวลาที่เสียไปมิใช่ความผิดของผู้รับจ้าง และเห็นสมควรขยายระยะเวลา หรืองดหรือลดค่าปรับให้แล้ว จึงไม่จำเป็นต้องทำสัญญาแก้ไขเพิ่มเติมอีก โดยใช้เพียงคำสั่งอนุมัติของผู้มีอำนาจประกอบสัญญาไว้เป็นหลักฐานในการเบิกจ่ายเงินหรือคืนเงินค่าปรับให้แก่คู่สัญญาก็ได้

7. หนังสือตอบข้อหารือ สำนักนายกรัฐมนตรีนคร(กวท) 1407/2829 ลงวันที่ 5 เมษายน 2545

กรณีกรมฯ ไม่สามารถส่งมอบพื้นที่ทำงานให้แก่ผู้รับจ้างได้ เนื่องจากปัญหาในการจัดกรรมสิทธิ์ที่ดิน ต่อมาเมื่อล่วงเลยเวลาทำการตามที่ระบุในสัญญาจ้างแล้วจึงสามารถส่งมอบพื้นที่ให้ผู้รับจ้างเข้าทำงานได้เฉพาะบางช่วง และภายหลังเมื่อกรมฯ จัดกรรมสิทธิ์ที่ดินได้เสร็จแล้วจึงจะมอบพื้นที่ช่วงอื่น ๆ เพิ่มเติมให้แก่ผู้รับจ้างอีก หากปรากฏข้อเท็จจริงว่ากรมฯ หลงลืมปัญหาอุปสรรคในการจัดกรรมสิทธิ์ที่ดิน และเมื่อเหตุอุปสรรคดังกล่าวสิ้นสุดลงในแต่ละช่วง กรมฯ ก็ยอมใช้ดุลพินิจในการพิจารณาขยายระยะเวลา งดหรือลดค่าปรับให้แก่ผู้รับจ้างได้ตามระยะเวลาที่ผู้รับจ้างได้รับผลกระทบจากการจัดกรรมสิทธิ์ที่ดินในแต่ละช่วงได้ โดยกรมฯ จะต้องพิจารณาด้วยว่าเหตุอุปสรรคดังกล่าวมีส่วนสัมพันธ์กับงานก่อสร้างในส่วนอื่นและเป็นเหตุให้ผู้รับจ้างไม่สามารถดำเนินการก่อสร้างในส่วนทั้งหมดให้แล้วเสร็จตามกำหนดเวลาในสัญญาหรือไม่

สิทธิที่คู่สัญญาจะได้รับการพิจารณา

คู่สัญญาต้องแจ้งเหตุแห่งการขอขยายระยะเวลาทำการตามสัญญา การงดหรือลดค่าปรับตามระเบียบฯ ข้อ 182 ให้หน่วยงานของรัฐทราบภายใน 15 วัน นับถัดจากวันที่เหตุนั้นได้สิ้นสุดลง หากมิได้แจ้งภายในเวลาที่กำหนด คู่สัญญาจะยกมาอ้างเพื่อของดหรือลดค่าปรับ หรือขอขยายเวลาในภายหลังมิได้ เว้นแต่กรณีเหตุเกิดจากความผิดหรือความบกพร่องของหน่วยงานของรัฐซึ่งมีหลักฐานชัดเจน หรือหน่วยงานของรัฐทราบที่อยู่แล้วตั้งแต่ต้น

(ลงชื่อ) ผู้ว่าจ้าง
(นายรพี ตั้งทรงสุวรรณ์)
ผู้อำนวยการแขวงทางหลวงศรีสะเกษที่ 2

ในฐานะผู้รับผิดชอบหลักในการเสนอราคากับหน่วยงานของรัฐ
(กรมทางหลวง) ผู้รับมอบอำนาจของกิจการร่วมค้า
(ลงชื่อ) ผู้รับจ้าง
(นางสาวศิริวรรณ จันทร์โอ)
ผู้รับมอบอำนาจ



ต้นฉบับ

-4-

เอกสารประกอบการพิจารณาขอขยายอายุสัญญา การงคหรือลดค่าปรับ

หน่วยงานที่เป็นคู่สัญญาจะต้องนำส่งเอกสารที่เกี่ยวข้องในการขอขยายอายุสัญญา หรือการงคหรือลดค่าปรับ
อย่างน้อยดังนี้

1. สำเนาสัญญา
2. สำเนาหนังสือแจ้งขอเข้าทำงานและขอรับมอบพื้นที่ตามสัญญาของผู้รับจ้าง ซึ่งการกำหนดวัน
เข้าทำงาน ให้ระบุวันที่แน่นอน ห้ามใช้คำว่า “คาดว่า” เพราะจะมีปัญหาในการพิจารณา (ถ้ามี)
3. สำเนาหนังสือมอบพื้นที่ทำงานของผู้ว่าจ้างทุกครั้งที่ได้มอบพื้นที่ให้ผู้รับจ้างหรือสำเนาหนังสือ
ที่แจ้ง โดยกำหนดวันที่แน่นอนที่จะให้ผู้รับจ้างเข้าดำเนินการได้ (ถ้ามี)
4. สำเนาหนังสือผู้รับจ้าง แจ้งปัญหาอุปสรรคที่เป็นเหตุให้ไม่สามารถเข้าทำการก่อสร้างได้ เพื่อขอ
ขยายเวลานั้น แจ้งเหตุติดขัดสาธารณูปโภคต่าง ๆ โดยเฉพาะอย่างยิ่งหนังสือแจ้งฉบับแรก
สำเนาหนังสือขอขยายอายุสัญญาหรือของคหรือลดค่าปรับของผู้รับจ้าง โดยต้องระบุสาเหตุและ
จำนวนวันที่ขอขยายอายุสัญญาด้วยจะไม่รับเรื่องไว้พิจารณา กรณีที่ขอขยายอายุสัญญาล่วงหน้า
โดยที่ยังไม่ทราบวันที่มอบสถานที่ให้ได้เนื่องจากไม่ทราบจำนวนวันที่มีเหตุเกิดขึ้นจริง
5. สำเนาหนังสือโครงการ/แขวงฯเจ้าของพื้นที่แจ้งหน่วยงานเจ้าของกิจการสาธารณูปโภคให้ทำ
การรื้อย้าย
6. สำเนาหนังสือหน่วยงานเจ้าของกิจการสาธารณูปโภคแจ้งผลการดำเนินการ
7. สำเนาหนังสือโครงการ/แขวงฯ เจ้าของพื้นที่ แจ้งยืนยันวันที่แก้ไขปัญหาอุปสรรคแล้วเสร็จ
พร้อมให้ผู้รับจ้างเข้าทำการก่อสร้างได้
8. สำเนาใบตรวจรับงาน (กรณีงานแล้วเสร็จให้แจ้งวันแล้วเสร็จด้วย)
9. บันทึกความเห็นของคณะกรรมการตรวจรับพัสดุในงานจ้างทั้งหมด (หากกรรมการคนใดมี
ความเห็นแย้งให้บันทึกความเห็นไว้โดยชัดเจน)
10. Work Schedule, Bar Chart ของ Main Item และบันทึกการปฏิบัติงานของผู้รับจ้างและ
เหตุการณ์แวดล้อมเป็นรายวัน เฉพาะวันที่เกี่ยวข้องกับกรณีขอต่ออายุสัญญา (บางกรณี)
11. บันทึกของสำนัก ฯ หรือกองเจ้าของงาน สรุปข้อเท็จจริงเรียงตามลำดับเหตุการณ์ รวมทั้งให้
อ้างอิงเอกสารที่เกี่ยวข้องเพียงพอ พร้อมความเห็น เพื่อให้คณะกรรมการสามารถนำไป
ประกอบการพิจารณากรณีนั้นได้
12. เอกสารอื่น ๆ เช่น รูปภาพ แผนผัง รูปตัด ฯลฯ (ถ้ามี) เหตุการณ์แวดล้อมเป็นรายวัน เฉพาะ
วันที่เกี่ยวข้องกับกรณีขอต่ออายุสัญญา (บางกรณี)
13. กรณีเกิดอุทกภัย หรือภัยพิบัติ ให้แนบเอกสารประกอบการพิจารณา เช่น ประกาศจังหวัดฯ

(ลงชื่อ) ผู้ว่าจ้าง

(นายรพี ตั้งทรงสุวรรณ)

ผู้อำนวยการแขวงทางหลวงศรีสะเกษที่ 2

ในฐานะผู้รับผิดชอบหลักในการเสนอราคาให้กับหน่วยงานของรัฐ

(ลงชื่อ)..... และผู้รับมอบอำนาจของ กิจการร่วมค้า

(นางสทิษศิริวรรณ จันทะวี)

ผู้รับมอบอำนาจ



ต้นฉบับ

-5-

การคำนวณเวลาทำการสำหรับงานที่ถือเฉพาะติดขัดงานก่อสร้าง

เวลาทำการสำหรับงานส่วนที่ถือเฉพาะที่ติดขัดการก่อสร้าง มี 2 กรณี

- 1 กรณีงานที่มีลักษณะเดียวกัน และไม่มีควมยุ่งยากซับซ้อน (ส่วนใหญ่จะเป็นงานอย่างเดียว)
 - คำนวณปริมาณงานส่วนที่ติดขัดเป็นเปอร์เซ็นต์ และเทียบกับระยะเวลาทำการตามสัญญาเดิม จะได้จำนวนวันที่ต้องใช้ในการก่อสร้างงานส่วนที่ถือเฉพาะที่ติดขัดการก่อสร้าง เช่น งานก่อสร้างสะพาน
- 2 กรณีที่ต้องก่อสร้างงานหลายอย่าง และลักษณะการทำงานไม่เหมือนกัน
 - คำนวณจำนวนวันที่ต้องใช้ในการทำงานแต่ละอย่างตามหลักเกณฑ์การคิดเวลาทำการของกรมทางหลวง โดยใช้เครื่องมือ เครื่องจักร จำนวนชุดตามชั้นผู้รับเหมา แต่ทั้งนี้ต้องพิจารณาจำนวนเครื่องจักรที่ต้องแบ่งไปใช้งานส่วนที่ไม่ติดขัดด้วย

ตัวอย่าง สัญญาจ้างทำงานก่อสร้างโครงการ A ระยะทาง 10 กิโลเมตร เริ่มต้นสัญญาวันที่ 1 มกราคม 2555 และสิ้นสุดสัญญาวันที่ 31 ธันวาคม 2555 พบปัญหาสาธารณูปโภคติดขัดการก่อสร้าง

ระยะทาง 2 กิโลเมตร ผู้รับจ้างเป็นผู้รับเหมางานก่อสร้างทางชั้น 1 (ภาคผนวก)

กรณีที่ 1 มอบบพื้นที่ให้ผู้รับจ้างเมื่อวันที่ 1 ธันวาคม 2555 แนวทางการพิจารณา

- ตามแผนงานที่ผู้รับจ้างได้รับอนุมัติแล้วนั้น เมื่อถึงวันที่ 1 ธันวาคม 2555 จะถือเฉพาะงานเบ็ดเตล็ด
- คำนวณปริมาณงานส่วนที่ติดขัดและเป็นพื้นที่ต่อเนื่อง การคำนวณเวลาทำการ ให้ใช้เครื่องจักรจำนวน 4 ชุด โดยนำปริมาณงานส่วนที่เหลือ + งานเบ็ดเตล็ดตามเปอร์เซ็นต์ที่เหลือในแผนงานของส่วนที่ไม่ติดขัด + งานเบ็ดเตล็ดส่วนที่ติดขัด

กรณีที่ 2 มอบบพื้นที่ให้ผู้รับจ้างเมื่อวันที่ 1 สิงหาคม 2555 แนวทางการพิจารณา

- ตามแผนงานที่ผู้รับจ้างได้รับอนุมัติแล้วนั้น เมื่อถึงวันที่ 1 สิงหาคม 2555 จะถือผลงานรองพื้นทาง งานพื้นทาง ผิวทาง งานเบ็ดเตล็ด
- คำนวณปริมาณงานส่วนที่ติดขัดและเป็นพื้นที่ต่อเนื่อง การคำนวณเวลาทำการ ให้ใช้เครื่องจักรจำนวน 4 ชุด โดยนำปริมาณงานส่วนที่เหลือ + งานเบ็ดเตล็ดตามเปอร์เซ็นต์ที่เหลือในแผนงานของส่วนที่ไม่ติดขัด + ปริมาณงานส่วนที่ติดขัด + งานเบ็ดเตล็ดส่วนที่ติดขัด

(ลงชื่อ) ผู้ว่าจ้าง

(นายรพี ตั้งทรงสุวรรณ)

ผู้อำนวยการแขวงทางหลวงศรีสะเกษที่ 2

ในฐานะผู้รับผิดชอบหลักในการเสนอราคากับหน่วยงานของรัฐ
(ลงชื่อ) หลวง และผู้รับมอบอำนาจของ กิจการร่วมค้า
(นางสาวศิริวรรณ จันทะวี) ผู้รับจ้าง
ผู้รับมอบอำนาจ



ต้นฉบับ

-6-

กรณีที่ 3 มอบพื้นที่ให้ผู้รับจ้างเมื่อวันที่ 1 มกราคม 2556 แนวทางการพิจารณา

- สิ้นสุดสัญญาเดิมแล้ว
- จำนวนปริมาณงานส่วนที่ติดขัดและเป็นพื้นที่ต่อเนื่อง การคำนวณเวลาทำการให้ใช้เครื่องจักรจำนวน 4 ชุด โดยนำเฉพาะปริมาณงานส่วนที่ติดขัด + งานเบ็ดเตล็ด ส่วนที่ติดขัด

การคำนวณเวลาทำการให้แสดงในรูป Bar Chart ตามลำดับขั้นตอนของการก่อสร้างนั้น ๆ

แต่ทั้งนี้อาจเพื่อเวลาตามลักษณะการก่อสร้างและสถานการณ์ที่เกิดขึ้นจริง ดังนี้-

- เวลาเตรียมการขนย้ายเครื่องจักร
- ปริมาณงานเหลือน้อย แต่มีความยุ่งยากซับซ้อนในการทำงานต้องใช้เทคนิคสูง และความประณีต ต้องรอ Concrete Set ตัว ๆ ฯลฯ
- จำนวนวันที่เสียไปเนื่องจากฝนตกและทำงานไม่ได้

(ลงชื่อ) ผู้ว่าจ้าง
(นายรพี ตั้งทรงสุวรรณ)
ผู้อำนวยการแขวงทางหลวงศรีสะเกษที่ 2

(ลงชื่อ)
ในฐานะผู้รับผิดชอบหลักในการเสนอราคาผู้รับจ้างหน่วยงานของรัฐ
(กรมทางหลวงศรีสะเกษ) หน่วยงานของ กิจการร่วมค้า
ผู้รับมอซ์ฉนวนจ



ต้นฉบับ

-7-

การพิจารณาจำนวนวันที่จะขยายอายุสัญญา (ให้ไว้เป็นตัวอย่างประกอบการพิจารณา)

กำหนดให้ ก = ระยะเวลาที่รอคอยการส่งมอบพื้นที่

ข = ระยะเวลาที่ใช้ทำงานเฉพาะที่ติดขัดการก่อสร้าง จำนวนตามหลักเกณฑ์กรมฯ

ค = ระยะเวลาที่เหลืออยู่ในสัญญาเดิมนับตั้งแต่วันรับมอบพื้นที่ให้ผู้รับจ้างเข้าดำเนินการได้

1. กรณีผู้ว่าจ้างไม่สามารถส่งมอบพื้นที่ให้แก่ผู้รับจ้างได้ตั้งแต่เริ่มต้นสัญญา

เริ่มสัญญา (1 ม.ค.46)	วันมอบพื้นที่ (1 ก.พ.46)	สิ้นสุดสัญญาเดิม (31 ธ.ค.46)	สิ้นสุดสัญญาใหม่ (31 ม.ค.47)
--------------------------	-----------------------------	---------------------------------	---------------------------------



ระยะเวลาตามสัญญา (365 วัน)



(ก) = 31 วัน

เวลาที่ต้องใช้ทำงานเท่ากับเวลาตามสัญญาเดิม (365 วัน)

จำนวนวันที่ได้รับการขยายอายุสัญญา = (ก)

= 31 วัน

จำนวนวันที่ได้รับการขยายอายุสัญญา = จำนวนวันที่สูญเสียไปนับตั้งแต่วันเริ่มต้นอายุสัญญาถึงก่อนวันที่ได้รับมอบพื้นที่

= (ก)

ตัวอย่าง โครงการ A เริ่มต้นสัญญาวันที่ 1 มกราคม 2546 และสิ้นสุดสัญญาวันที่ 31 ธันวาคม 2546

ระยะเวลาตามสัญญา 365 วัน เมื่อเริ่มต้นสัญญาผู้ว่าจ้างไม่สามารถส่งมอบพื้นที่ให้แก่ผู้รับจ้างได้เลยจนถึงวันที่ 1 กุมภาพันธ์ 2546 จึงมอบพื้นที่ให้แก่ผู้รับจ้างเข้าดำเนินการได้

จำนวนวันที่ได้รับการขยายอายุสัญญา = จำนวนวันที่สูญเสียไปนับตั้งแต่วันเริ่มต้นอายุสัญญา (1 ม.ค.46) ถึงก่อนวันที่ได้รับมอบพื้นที่ (31 ม.ค.46)

= 31 วัน

นับถัดจากวันสิ้นสุดสัญญาเดิม โดยจะสิ้นสุดสัญญาใหม่วันที่ 31 ม.ค.47

(ลงชื่อ) ผู้ว่าจ้าง

(นายรพี ตั้งทรงสุวรรณ)

ผู้อำนวยการแขวงทางหลวงศรีสะเกษที่ 2

ในฐานะผู้รับผิดชอบหลักในการเสนอราคากับหน่วยงานของรัฐ

(กรมทางหลวง) และผู้รับมอบอำนาจของ กิจการร่วมค้า

(ลงชื่อ) ผู้รับจ้าง

(นางสาวศิริวรรณ จันทะวี)

ผู้รับมอบอำนาจ

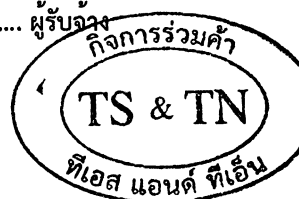

ต้นฉบับ

-8-

2. กรณีผู้ว่าจ้างส่งมอบพื้นที่ให้แก่ผู้รับจ้างได้ตั้งแต่เริ่มต้นสัญญา แต่มีบางส่วนติดขัดการจัดกรรมสิทธิ์ที่ดิน หรือติดขัดสาธารณูปโภค หรือมีอุปสรรคอื่นใดที่เป็นเหตุติดขัดการก่อสร้าง มี 2 กรณี

2.1 แก้ไขปัญหาแล้วเสร็จในอายุสัญญา

กรณีที่ 1

ถ้าระยะเวลาที่ใช้ทำงานเฉพาะที่ติดขัดการก่อสร้าง (ข) น้อยกว่าเวลาที่เหลืออยู่ในสัญญาเดิม นับแต่วันรับมอบพื้นที่ (ค) จะไม่ขยายอายุสัญญาให้

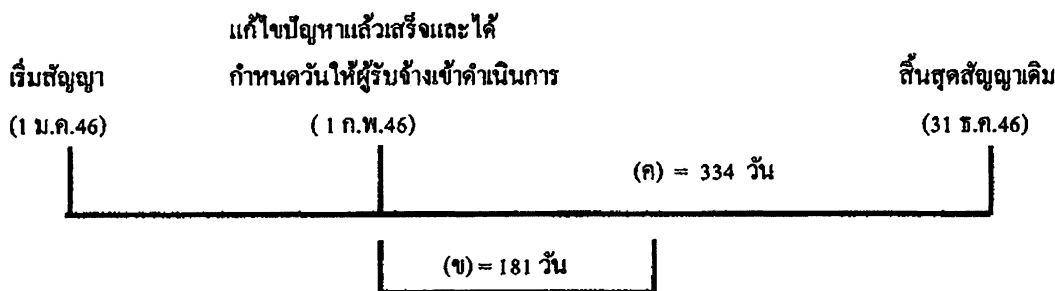

ตัวอย่าง

โครงการ A เริ่มต้นสัญญาวันที่ 1 มกราคม 2546 และสิ้นสุดสัญญาวันที่ 31 ธันวาคม 2546 ระยะเวลาตามสัญญา 365 วัน เมื่อเริ่มต้นสัญญาผู้ว่าจ้างสามารถส่งมอบพื้นที่ให้แก่ผู้รับจ้างได้ แต่ยังมีจุดติดขัดการก่อสร้างอยู่จนถึงวันที่ 1 กุมภาพันธ์ 2546 ผู้ว่าจ้างสามารถส่งมอบพื้นที่ที่จุดที่ติดขัดการก่อสร้างให้แก่ผู้รับจ้างเข้าดำเนินการก่อสร้างได้ และผู้ว่าจ้างได้คำนวณระยะเวลาที่ใช้ทำงานเฉพาะที่ติดขัดการก่อสร้าง ตามหลักเกณฑ์กรมฯ (ข) เป็นเวลา 181 วัน

กรณีนี้ ระยะเวลาที่ใช้ทำงานเฉพาะที่ติดขัดการก่อสร้าง (181 วัน) น้อยกว่าเวลาที่เหลืออยู่ในสัญญาเดิม (334 วัน) จะไม่ขยายอายุสัญญาให้

กรณีที่ 2

ถ้าระยะเวลาที่ใช้ทำงานเฉพาะที่ติดขัดการก่อสร้าง (ข) มากกว่าเวลาที่เหลืออยู่ในสัญญาเดิม (ค)

จำนวนวันที่ได้รับการขยายอายุสัญญา = (ข) - (ค)

(ลงชื่อ) ผู้ว่าจ้าง
(นายรพี ตั้งทรงสุวรรณ)
ผู้อำนวยการแขวงทางหลวงศรีสะเกษที่ 2

ในฐานะผู้รับผิดชอบหลักในการเสนอราคากับหน่วยงานของรัฐ
(ลงชื่อ) ผู้รับจ้าง
(กรมทางหลวง) และผู้รับมอบอำนาจของกิจการรัฐกิจ
(นางสาวศิริวรรณ จันทะวี)
ผู้รับมอบอำนาจ



ต้นฉบับ

-9-

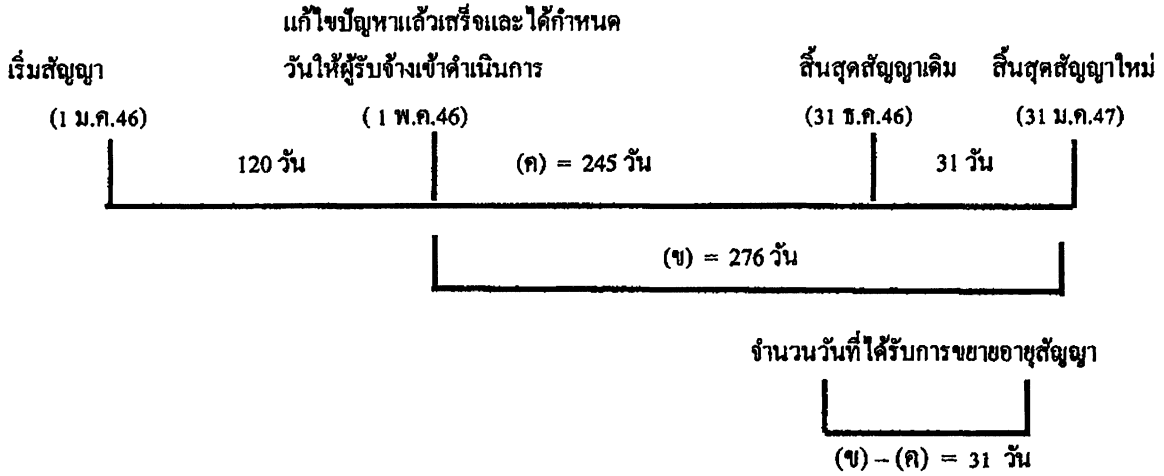

ตัวอย่าง

โครงการฯ A เริ่มต้นสัญญาวันที่ 1 มกราคม 2546 และสิ้นสุดสัญญาวันที่ 31 ธันวาคม 2546 ระยะเวลาตามสัญญา 365 วัน เมื่อเริ่มสัญญาผู้ว่าจ้างสามารถส่งมอบพื้นที่ให้ผู้รับจ้างเข้าดำเนินการก่อสร้างได้ แต่ยังมีจุดติดขัดการก่อสร้างอยู่ จนถึงวันที่ 1 พฤษภาคม 2546 ผู้ว่าจ้างสามารถส่งมอบพื้นที่จุดที่ติดขัดการก่อสร้างให้แก่ผู้รับจ้างเข้าดำเนินการก่อสร้างได้ และผู้ว่าจ้างได้คำนวณระยะเวลาที่ใช้ทำงานเฉพาะที่ติดขัดการก่อสร้าง ตามหลักเกณฑ์กรมฯ (ข) เป็นเวลา 276 วัน

$$\begin{aligned} \text{จำนวนวันที่ได้รับขยายอายุสัญญา} &= (ข) - (ค) \\ &= 276 - 245 \\ &= 31 \text{ วัน นับถึจากสิ้นสุดสัญญาเดิม} \end{aligned}$$

โดยจะสิ้นสุดสัญญาใหม่วันที่ 31 มีนาคม 2547

2.2 แก้ไขปัญหาแล้วเสร็จหลังจากสิ้นสุดสัญญา

กรณีที่ 1

ณ วันที่แก้ไขปัญหาแล้วเสร็จและกำหนดวันให้ผู้รับจ้างเข้าดำเนินการได้ ยังมีงานในส่วนที่ไม่ได้ดำเนินการก่อสร้างเหลืออยู่

(ลงชื่อ) ผู้ว่าจ้าง
(นายรพี ตั้งทรงสุวรรณ)
ผู้อำนวยการแขวงทางหลวงศรีสะเกษที่ 2

ในฐานะผู้รับผิดชอบหลักในการเสนอราคากับหน่วยงานของรัฐ
(ลงชื่อ) ผู้รับจ้าง
(นางสาวศิริวรรณ จันทะวี)
ผู้รับมอบอำนาจ



ต้นฉบับ

-10-

เริ่มสัญญา (1 ม.ค.46)	สิ้นสุดสัญญาเดิม (31 ธ.ค.46)	วันที่แก้ไขสัญญาแล้วเสร็จ และกำหนดวันให้ผู้รับจ้าง เข้าทำงานต่อไปได้ (1 ก.พ.47)
ระยะเวลาทำงานส่วนที่เหลือ		
		31 วัน (ก)
		(ข) = 61 วัน
จำนวนวันที่ได้รับการลดค่าปรับ		
ไม่เกิน 61 วัน		

จำนวนวันที่ได้รับการลดค่าปรับไม่เกิน = (ข)

ตัวอย่าง

โครงการ A เริ่มต้นสัญญาวันที่ 1 มกราคม 2546 สิ้นสุดสัญญาวันที่ 31 ธันวาคม 2546 ระยะเวลา
ดำเนินการ 365 วัน เมื่อเริ่มสัญญาผู้ว่าจ้างสามารถส่งมอบพื้นที่ให้ผู้รับจ้างเข้าดำเนินการก่อสร้างได้ แต่ยังมีจุด
ติดขัดการก่อสร้างอยู่ และเมื่อสิ้นสุดสัญญาเดิม (31 ธันวาคม 2546) ผู้ว่าจ้างยังไม่สามารถส่งมอบพื้นที่จุด
ติดขัดการก่อสร้างให้ผู้รับจ้างได้ จนถึงวันที่ 1 กุมภาพันธ์ 2547 จึงสามารถส่งมอบพื้นที่จุดติดขัดการก่อสร้าง
ให้ผู้รับจ้างเข้าดำเนินการก่อสร้างได้ ซึ่งขณะนั้นงานในส่วนที่ไม่ติดขัดการก่อสร้างยังไม่แล้วเสร็จและ
ระยะเวลาที่ใช้ทำงานเฉพาะส่วนที่ติดขัดปัญหาคำนวณตามหลักเกณฑ์ของกรมทางหลวงใช้เวลา 61 วัน (ข)

จำนวนวันที่ได้รับการขยายอายุสัญญาเท่ากับระยะเวลาที่ใช้ทำงานเฉพาะที่ติดขัดการก่อสร้าง คำนวณ
ตามหลักเกณฑ์กรมฯ (ข) ส่วนระยะเวลาตั้งแต่วันถัดจากวันสิ้นสุดสัญญาเดิม (1 มกราคม 2547) ถึงวันก่อนวัน
มอบพื้นที่ให้ผู้รับจ้างเข้าดำเนินการได้ (31 มกราคม 2547) จำนวน 31 วัน (ก) จะไม่ได้รับการลดค่าปรับ
เนื่องจากงานในส่วนที่ไม่ติดขัดการก่อสร้างยังไม่แล้วเสร็จ

จำนวนวันที่ได้รับการลดค่าปรับ ไม่เกิน = 61 วัน

(ลงชื่อ) ผู้ว่าจ้าง
(นายรพี ตั้งทรงสุวรรณ)
ผู้อำนวยการแขวงทางหลวงศรีสะเกษที่ 2

ในฐานเป็นผู้รับผิดชอบหลักในการเสนอราคากับหน่วยงานของรัฐ
(ลงชื่อ).....และผู้รับจ้าง
(นางสาวศิริวรรณ จันทะวี)
ผู้รับมอบอำนาจ



ต้นฉบับ

-11-

กรณีที่ 2

ณ วันที่แก้ไขปัญหาแล้วเสร็จและกำหนดวันที่ผู้รับจ้างเข้าดำเนินการได้ ผู้รับจ้างทำงานในส่วนที่ไม่ติดขัดการก่อสร้างแล้วเสร็จ ทำให้ผู้รับจ้างต้องเสียเวลารอคอย

	งานในส่วนที่ไม่ติดขัด	
	แล้วเสร็จ	วันสิ้นสุดสัญญาใหม่
เริ่มสัญญา	วันสิ้นสุดสัญญาเดิม	30 มี.ค.47
(1 ม.ค.46)	(31 ธ.ค.46)	

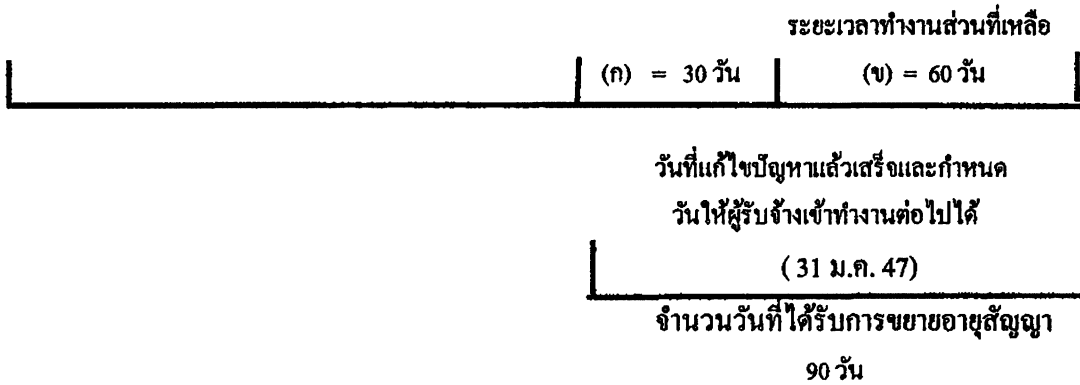

จำนวนวันที่ได้รับการขยายอายุสัญญา = (ก) + (ข)

ตัวอย่าง

โครงการ A เริ่มต้นสัญญาวันที่ 1 มกราคม 2546 สิ้นสุดสัญญาวันที่ 31 ธันวาคม 2546 ระยะเวลาดำเนินการ 365 วัน เมื่อเริ่มสัญญาผู้ว่าจ้างสามารถส่งมอบพื้นที่ให้ผู้รับจ้างเข้าดำเนินการก่อสร้างได้ แต่ยังมีจุดติดขัดการก่อสร้างอยู่ และเมื่อสิ้นสุดสัญญาเดิม (31 ธันวาคม 2546) ผู้ว่าจ้างยังไม่สามารถส่งมอบพื้นที่จุดติดขัดการก่อสร้างให้ผู้รับจ้างได้ แต่ผู้รับจ้างดำเนินการก่อสร้างงานในส่วนที่ไม่ติดขัดแล้วเสร็จภายในวันสิ้นสุดสัญญาเดิม (31 ธันวาคม 2546) จนถึงวันที่ 31 มกราคม 2547 จึงสามารถส่งมอบพื้นที่จุดติดขัดการก่อสร้างให้ผู้รับจ้างเข้าดำเนินการก่อสร้างได้ และระยะเวลาที่ใช้ทำงานเฉพาะส่วนที่ติดขัดปัญหา กำหนดตามหลักเกณฑ์ของกรมทางหลวงใช้เวลา 60 วัน (ข)

- ระยะเวลาการส่งมอบพื้นที่ (ก) ตั้งแต่วันถัดจากวันที่ทำงานในส่วนที่ไม่ติดขัดแล้วเสร็จ (1 มกราคม 2547) ถึงวันก่อนวันมอบพื้นที่ให้ผู้รับจ้างเข้าดำเนินการได้ (31 มกราคม 2547) จำนวน 30 วัน

- ระยะเวลาที่ใช้ทำงานเฉพาะที่ติดขัดการก่อสร้างกำหนดตามหลักเกณฑ์กรมฯ (ข) จำนวน 60 วัน

จำนวนวันที่ได้รับการขยายอายุสัญญา = (ก) + (ข)

= 30 + 60

= 90 วัน โดยจะสิ้นสุดสัญญาใหม่วันที่ 30 มีนาคม 2547

(ลงชื่อ) ผู้ว่าจ้าง

(นายพรที ตั้งทรงสุวรรณ)

ผู้อำนวยการแขวงทางหลวงศรีสะเกษที่ 2

ในฐานะผู้รับผิดชอบหลักในโครงการเสนอราคากับหน่วยงานของรัฐ

(ลงชื่อ) ผู้รับจ้าง

(นางสาวศิริวรรณ จันทะวี)

ผู้รับมอบอำนาจ



ต้นฉบับ

-12-

กรณีที่ 3

ณ วันสิ้นสุดสัญญาผู้รับจ้างทำงานในส่วนที่ไม่ติดขัดการก่อสร้างไม่แล้วเสร็จ แต่วันที่แก้ไขปัญหาแล้วเสร็จและกำหนดวันให้ผู้รับจ้างเข้าดำเนินการได้ ผู้รับจ้างทำงานในส่วนที่ไม่ติดขัดการก่อสร้างแล้วเสร็จ ทำให้ผู้รับจ้างต้องเสียเวลารอคอย

เริ่มสัญญา (1 ม.ค.46)	งานในส่วน		วันสิ้นสุดสัญญาใหม่ 30 เม.ย. 47
	วันสิ้นสุดสัญญาเดิม (31 ธ.ค.46)	ที่ไม่ติดขัดแล้วเสร็จ (31 ม.ค. 47)	
		รอคอย (ก) = 29 วัน	ระยะเวลาทำงานส่วนที่เหลือ (ข) = 61 วัน
วันที่แก้ไขปัญหาแล้วเสร็จและกำหนด วันให้ผู้รับจ้างเข้าทำงานต่อไปได้ (1 มี.ค. 47)			
จำนวนวันที่ได้รับการลดค่าปรับ ไม่เกิน 90 วัน			

จำนวนวันที่ได้รับการขยายอายุสัญญา = (ก) + (ข)

ตัวอย่าง

โครงการ A เริ่มต้นสัญญาวันที่ 1 มกราคม 2546 สิ้นสุดสัญญาวันที่ 31 ธันวาคม 2546 ระยะเวลาดำเนินการ 365 วัน เมื่อเริ่มสัญญาผู้ว่าจ้างสามารถส่งมอบพื้นที่ให้ผู้รับจ้างเข้าดำเนินการก่อสร้างได้ แต่ยังมีจุดติดขัดการก่อสร้างอยู่ และเมื่อสิ้นสุดสัญญาเดิม (31 ธันวาคม 2546) ผู้ว่าจ้างยังไม่สามารถส่งมอบพื้นที่จุดติดขัดการก่อสร้างให้ผู้รับจ้างได้ จนถึงวันที่ 31 มกราคม 2547 งานก่อสร้างในส่วนที่ไม่ติดขัดแล้วเสร็จ แต่ผู้ว่าจ้างยังไม่สามารถส่งมอบพื้นที่จุดติดขัดการก่อสร้างให้ผู้รับจ้างได้ จนถึงวันที่ 1 มีนาคม 2547 จึงสามารถส่งมอบพื้นที่จุดติดขัดการก่อสร้างให้ผู้รับจ้างเข้าดำเนินการก่อสร้างได้ และระยะเวลาที่ใช้ทำงานเฉพาะส่วนที่ติดขัดปัญหาคำนวณตามหลักเกณฑ์ของกรมทางหลวงใช้เวลา 61 วัน (ข)

- ระยะเวลาตั้งแต่วันถัดจากวันสิ้นสุดสัญญาเดิม (1 มกราคม 2547) ถึงวันที่งานในส่วนที่ไม่ติดขัดแล้วเสร็จ (31 มกราคม 2547) จำนวน 31 วัน ไม่ได้รับการลดค่าปรับ เนื่องจากงานในส่วนที่ไม่ติดขัดการก่อสร้างยังไม่แล้วเสร็จ

- ระยะเวลาการรอคอยการส่งมอบพื้นที่ (ก) ตั้งแต่วันถัดจากวันที่ทำงานในส่วนที่ไม่ติดขัดแล้วเสร็จ (1 กุมภาพันธ์ 2547) ถึงวันก่อนวันมอบพื้นที่ให้ผู้รับจ้างเข้าดำเนินการได้ (29 กุมภาพันธ์ 2547) จำนวน 29 วัน

- ระยะเวลาที่ใช้ทำงานเฉพาะที่ติดขัดการก่อสร้างคำนวณตามหลักเกณฑ์กรมฯ (ข) จำนวน 61 วัน

จำนวนวันที่ได้รับการลดค่าปรับ ไม่เกิน = (ก) + (ข)

= 29 + 61 (90 วัน)

(ลงชื่อ) ผู้ว่าจ้าง

(นายรพี ตั้งทรงสุวรรณ)

ผู้อำนวยการแขวงทางหลวงศรีสะเกษที่ 2

ในฐานะผู้รับผิดชอบหลักในการเสนอราคากับหน่วยงานของรัฐ
(กรมทางหลวง) และผู้รับมอบอำนาจจากผู้รับจ้าง

(นางสาวศิริวรรณ จันทะวี)

ผู้รับมอบอำนาจ



ต้นฉบับ

-13-

2.3 กรณีเกิดอุทกภัย

พิจารณาขยายอายุสัญญาให้ผู้รับจ้าง โดยพิจารณาเอกสาร หลักฐาน และข้อเท็จจริง ดังนี้

1. พื้นที่โครงการก่อสร้างตามสัญญาได้รับผลกระทบและไม่สามารถทำการก่อสร้างได้จริง
2. มีประกาศของจังหวัดแจ้งเตือนสถานการณ์อุทกภัย หรือเป็นเขตประสบภัยพิบัติอุทกภัย

โดยพิจารณาจากวันเริ่มต้นประกาศฯ ถึงวันสิ้นสุดประกาศฯ หรือวันที่โครงการฯ มีหนังสือแจ้งให้ผู้รับจ้างเข้าทำงานต่อไปได้ในกรณีไม่มีประกาศของจังหวัดกำหนดวันสิ้นสุดไว้ ทั้งนี้โครงการฯ ต้องแจ้งผู้บังคับบัญชาตามลำดับ และผู้เกี่ยวข้องทราบด้วย

3. นำท่อมกันทาง โดยพิจารณาจากภาพถ่ายที่ระบุวันเดือนปีที่ชัดเจน พร้อมทั้งให้โครงการฯ รับรองด้วย

4. หากมีปริมาณงานที่ต้องดำเนินการแก้ไขซ่อมแซมภายหลังจากให้น้ำลด ให้คำนวณปริมาณงานที่ต้องดำเนินการฟื้นฟู แสดงในรูปของ Bar Chart

5. เอกสารหลักฐาน และข้อเท็จจริงอื่น ๆ ที่เกี่ยวข้อง (ถ้ามี)

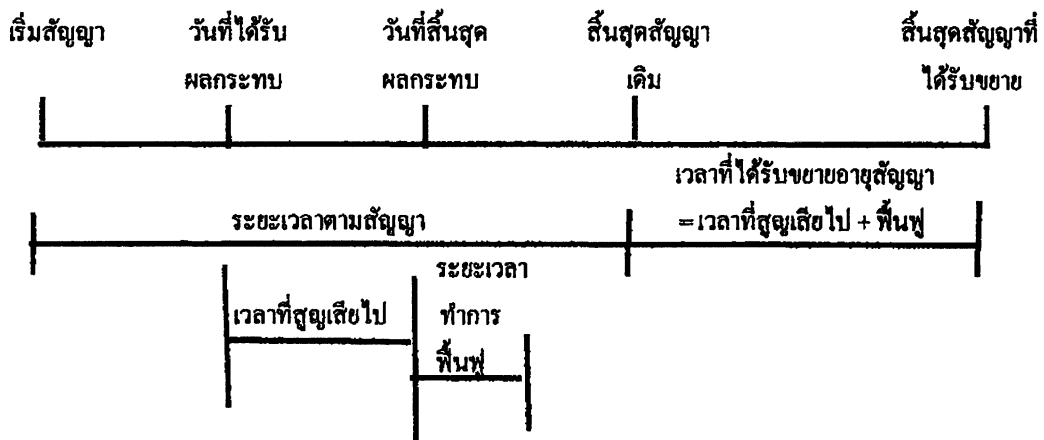

จำนวนวันที่ได้รับการขยายอายุสัญญา = จำนวนวันที่ได้รับผลกระทบตั้งแต่วันที่เริ่มได้รับผลกระทบ ถึงวันที่สิ้นสุดผลกระทบ และหรือวันที่ได้แจ้งให้ผู้รับจ้างเข้าดำเนินการได้ + จำนวนวันที่ใช้ฟื้นฟูภายหลังจากให้น้ำลด

(ลงชื่อ) ผู้ว่าจ้าง
(นายรพี ตั้งทรงสุวรรณ)
ผู้อำนวยการแขวงทางหลวงศรีสะเกษที่ 2

TS & TN
ทีเอส แอนด์ ทีเอ็น
ในการร่วมค้า

ในฐานะผู้รับผิดชอบหลักในการเสนอราคาให้กับหน่วยงานของรัฐ
(กรมทางหลวง) และได้รับมอบหมายให้ดำเนินการจ้าง
(นางสาวศิริวรรณ จันทะวี)
ผู้รับจ้าง
ผู้รับมอบอำนาจ

ต้นฉบับ

-14-

2.5 กรณีหยุดงานช่วงเทศกาลปีใหม่หรือสงกรานต์ ตามหนังสือกรมฯ ขอความร่วมมือหรือสั่งให้หยุดการก่อสร้าง

พิจารณาขยายอายุสัญญาให้ผู้รับจ้างตามวันที่หยุดงานจริง โดยไม่ตัดวันหยุดตามประเพณี ทั้งนี้ ให้พิจารณาตามหนังสือกรมฯ ขอความร่วมมือหรือสั่งให้หยุดการก่อสร้างประกอบกับบันทึกการปฏิบัติงานของผู้รับจ้าง และให้ใช้เป็นแนวทางการพิจารณาขยายอายุสัญญา

2.6 กรณีที่มีเหตุการณ์อื่นอันเป็นเหตุสุดวิสัย เหตุใด ๆ อันเนื่องมาจากความผิดหรือความบกพร่องของฝ่ายผู้ว่าจ้าง หรือพฤติการณ์อันหนึ่งอันใดที่ผู้รับจ้างไม่ต้องรับผิดชอบตามกฎหมาย ทำให้ผู้รับจ้างไม่สามารถทำงานให้แล้วเสร็จตามกำหนดในสัญญาได้ และปรากฏรายละเอียดข้อเท็จจริงใด ๆ แตกต่างไปจากตัวอย่างดังกล่าวข้างต้น ให้พิจารณาขยายเวลาได้ตามจำนวนวันที่มีเหตุเกิดขึ้นตามความเหมาะสมเป็นกรณี ๆ ไป

(ลงชื่อ) ผู้ว่าจ้าง
(นายรพี ตั้งทรงสุวรรณ)
ผู้อำนวยการแขวงทางหลวงศรีสะเกษที่ 2

ในฐานะผู้รับผิดชอบหลักในการเสนอราคากับหน่วยงานของรัฐ
(ลงชื่อ)นางหลวง..... ผู้รับจ้าง
(นางสาวศิริวรรณ จันทะวี)
ผู้รับมอบอำนาจ



ต้นฉบับ

-15-

ลำดับขั้นตอนการเสนอขอขยายอายุสัญญา งคหรือลดค่าปรับ

นายช่างโครงการ สรุปปัญหาอุปสรรค
เสนอ ผู้จัดการโครงการ



ผู้จัดการโครงการ พิจารณาเสนอ
คณะกรรมการตรวจรับพัสดุในงานจ้างก่อสร้าง



คณะกรรมการตรวจรับพัสดุในงานจ้างก่อสร้างพิจารณา



สำนักฯ/กองเจ้าของงาน พิจารณาและนำเสนอ
กรมฯ ขอขยายอายุสัญญา งคหรือลดค่าปรับ



สนก. เสนอ คณะกรรมการพิจารณาปัญหาเกี่ยวกับ
งานจ้างเหมา พิจารณา



คณะกรรมการพิจารณาปัญหาเกี่ยวกับงานจ้างเหมา
นำเข้าสู่ที่ประชุมพิจารณา ก่อนนำเสนอผู้มีอำนาจ



ผู้มีอำนาจอนุมัติ



สำนัก/กองเจ้าของงาน นัดผู้รับจ้างลงนาม
บันทึกเพิ่มเติมแนบท้ายสัญญา



..... ผู้ว่าจ้าง (นางสาวศิริวรรณ จันทะวี) ผู้รับจ้าง
(ลงชื่อ) (นางสาวศิริวรรณ จันทะวี) ผู้รับมอบอำนาจ
ในฐานเป็นผู้รับผิดชอบหลักในการเสนอราคาให้กับหน่วยงานของรัฐ
(กรมทางหลวง) และ..... ผู้รับจ้าง
(นางสาวศิริวรรณ จันทะวี) ผู้รับมอบอำนาจ
(นายรพี ตั้งทรงสุวรรณ์) ผู้อำนวยการแขวงทางหลวงศรีสะเกษที่ 2

ต้นฉบับ

-16-

หลักเกณฑ์การกำหนดเวลาทำการงานก่อสร้างทางและสะพาน

1. งานที่ต้องใช้เครื่องจักรประเภทเดียวกัน เช่น งานก่อสร้างชั้นดินถม, วัสดุคัดเลือก, รองพื้นทางลูกรัง, พื้นทางหินคลุก ให้คำนวณเวลาทำการของงานแต่ละรายการแล้วนำมารวมกัน โดยคำนวณจากจำนวนเครื่องจักรงานก่อสร้างทางของผู้รับเหมาแต่ละชั้น ดังนี้.-

- | | |
|------------------------------------|-----------------------------------|
| 1.1 ผู้รับเหมางานก่อสร้างชั้นพิเศษ | จำนวนเครื่องจักรไม่น้อยกว่า 5 ชุด |
| 1.2 ผู้รับเหมางานก่อสร้างทางชั้น 1 | จำนวนเครื่องจักรไม่น้อยกว่า 4 ชุด |
| 1.3 ผู้รับเหมางานก่อสร้างชั้น 2 | จำนวนเครื่องจักรไม่น้อยกว่า 3 ชุด |
| 1.4 ผู้รับเหมางานก่อสร้างทางชั้น 3 | จำนวนเครื่องจักรไม่น้อยกว่า 2 ชุด |
| 1.5 ผู้รับเหมางานก่อสร้างทางชั้น 4 | จำนวนเครื่องจักรไม่น้อยกว่า 1 ชุด |

กรณีผิวทางเป็นคอนกรีตให้พิจารณาระยะเวลาทำการก่อสร้างผิวทางคอนกรีตตามความเหมาะสม เนื่องจากต้องมีระยะเวลาการบ่มคอนกรีต

2. งานที่มีปริมาณงานดินตัดมาก เช่น งานตัดเขา ระยะเวลาทำการของงานดินตัดมากกว่างานดินถม ให้ใช้เวลาทำการของงานดินตัดเป็นฐานในการกำหนดเวลาทำการ

3. ก่อนเริ่มงานดินถมคันทาง งานดินตัด หรืองานก่อสร้างสะพาน แล้วแต่กรณี ให้มีเวลาเตรียมการก่อนเริ่มสำหรับงานถางป่า ขุดคอ และเตรียมวัสดุก่อสร้างเป็นเวลา 7 วัน

4. งาน Prime Coat ให้เสร็จหลังงาน Base 7 วัน, งานชั้น Binder Course เสร็จหลังงาน Prime Coat 7 วัน

5. งานปรับปรุงทางจาก 2 ช่องจราจร เป็น 4 ช่องจราจร และจำเป็นต้องก่อสร้างครั้งละด้าน และรอเบี่ยงการจราจรก่อนก่อสร้างอีกด้านหนึ่ง ให้เพิ่มเวลาทำการได้ไม่เกิน 30 วัน

6. งานที่มีการก่อสร้างสะพานรวมอยู่ในงานทางให้คำนวณ ดังนี้

- 6.1 คิดระยะเวลาทำการก่อสร้างสะพานเฉลี่ย 2 วัน/เมตร/ทีมงาน
- 6.2 จำนวนทีมงานก่อสร้างสะพานสามารถเพิ่มได้ตามความจำเป็นและเหมาะสม
- 6.3 งานทางที่มีมาตรฐานไม่เกินชั้น 1 จำนวนวันทำการก่อสร้างสะพานต้องไม่น้อยกว่า 150 วัน
- 6.4 งานทางที่มีมาตรฐานชั้นพิเศษ จำนวนวันทำการก่อสร้างสะพานต้องไม่น้อยกว่า 270 วัน
- 6.5 กรณีเวลาทำการงานทางมากกว่างานสะพานอยู่แล้ว ไม่ต้องเผื่อเวลาให้งานสะพานอีก

(ลงชื่อ) ผู้ว่าจ้าง
(นายรพี ตั้งทรงสุวรรณ)
ผู้อำนวยการแขวงทางหลวงศรีสะเกษที่ 2

ในราคา (.....) คิดชอบหลักในการเสนอราคา กับหน่วยงานของรัฐ
(กรมทางหลวง) (นางสาวศิริวรรณ จันทร์วี)
ผู้รับมอบอำนาจ



ต้นฉบับ

-17-

7. งานเบ็ดเตล็ดให้พิจารณาระยะเวลาตามวงเงินค่างาน ดังนี้.-

- | | |
|--|-----------------------------|
| 7.1 วงเงินไม่เกิน 10 ล้านบาท | ให้เวลาทำการไม่เกิน 60 วัน |
| 7.2 วงเงินเกิน 10 ล้านบาทแต่ไม่เกิน 20 ล้านบาท | ให้เวลาทำการไม่เกิน 80 วัน |
| 7.3 วงเงินเกิน 20 ล้านบาท | ให้เวลาทำการไม่เกิน 100 วัน |

8. ระยะเวลาเพื่อไว้สำหรับฤดูฝนให้คำนวณ ดังนี้.-

- 8.1 ในพื้นที่ฝนตกปกติไม่เกิน 60 วัน/ปี
- 8.2 ในพื้นที่ฝนตกชุกไม่เกิน 90 วัน/ปี
- 8.3 ในพื้นที่ฝนตกชุกมาก (เฉพาะ จ.ตราด, จ.พังงา, จ.ระนอง, จ.จันทบุรี) คิดเวลาให้ไม่เกิน 120 วัน/ปี

9. กรณีมีเงื่อนไขพิเศษที่ต้องรอเวลาการรุดตัว ให้เพิ่มระยะเวลาทำการตามเงื่อนไขพิเศษนั้น

(ลงชื่อ) ผู้ว่าจ้าง
(นายรพี ตั้งทรงสุวรรณ์)
ผู้อำนวยการแขวงทางหลวงศรีสะเกษที่ 2

ในฐานะผู้รับผิดชอบหลักในการเสนอราคาค่าจ้างหน่วยงานของรัฐ
(กรมทางหลวง) และผู้รับมอบอำนาจของ กิจการร่วมค้า
(ลงชื่อ) ผู้รับจ้าง
(นางสาวศิริวรรณ จันทะวี)
ผู้รับมอบอำนาจ



ต้นฉบับ

-18-

อัตราการทำงานของคุณเครื่องจักรก่อสร้างทาง 1 ชุด

ลำดับ	ลักษณะงาน	ผลงานต่อวัน	หน่วย
1	งานวางป่าขุดตอ		
	ขนาดเบา	11,000.00	ตร.ม.
	ขนาดกลาง	11,000.00	ตร.ม.
	ขนาดหนัก	7,000.00	ตร.ม.
2	งานตัดคันทาง		
	ดิน	600.00	ลบ.ม. ธรรมชาติ
	หินผุ	1,100.00	ลบ.ม. ธรรมชาติ
	หินแข็ง	300.00	ลบ.ม. ธรรมชาติ
3	งานดินถมคันทาง	600.00	ลบ.ม. แน่น
4	งานวัสดุคัดเลือก รองพื้นทาง ลูกกรัง	500.00	ลบ.ม. แน่น
5	งานพื้นทาง หินคลุก	290.00	ลบ.ม. แน่น
6	งานไหล่ทาง ลูกกรัง หินคลุก	310.00	ลบ.ม. แน่น
7	งานราดยางไพรอมได้คัต	5,000.00	ตร.ม.
8	งานราดยางแทคได้คัต	3,500.00	ตร.ม.
9	งานผิวทางแบบบาง		
	ชั้นเดียว	4,945.00	ตร.ม.
	สองชั้น	2,730.00	ตร.ม.
10	งานผิวทางแอสฟัลท์คอนกรีต		
	เครื่องผสมแอสฟัลท์ติก	430.00	ตัน
	ปูผิวแอสฟัลท์ติกหนา 5 ซม.	3,500.00	ตร.ม.
11	งานผิวทางคอนกรีตเสริมเหล็ก		
	เครื่องผสมคอนกรีต	175.00	ลบ.ม.
	ปูผิวคอนกรีตหนา 25 ซม.	875.00	ตร.ม.
12	งานพื้นทางวัสดุผสม Stabilized base	300.00	ลบ.ม. แน่น

หมายเหตุ 1. อัตราการทำงานนี้ใช้สำหรับคำนวณจำนวนวันทำการตามสัญญา สำหรับงานคันทางและ โครงสร้างผิวทาง

จำนวนวันทำงานสำหรับงานเบ็ดเตล็ด และอื่น ๆ จะนำมารวมภายหลัง

- หน่วย ลบ.ม. ธรรมชาติ เป็นหน่วย ลบ.ม. แน่น ในสภาพธรรมชาติ (Bank volume)
- หน่วย ลบ.ม. แน่น เป็นหน่วย ลบ.ม. แน่น ภายหลังการบดทับ (Compacted volume)
- จำนวนชั่วโมงทำงานต่อวันคิด 7.00 ชม./วัน

(ลงชื่อ) ผู้ว่าจ้าง

(นายรพี ตั้งทรงสุวรรณ)

ผู้อำนวยการแขวงทางหลวงศรีสะเกษที่ 2

ในฐานะผู้รับผิดชอบหลักในการเสนอราคากับหน่วยงานของรัฐ

(กรมทางหลวง) ผู้รับจ้าง

ผู้รับมอบอำนาจ

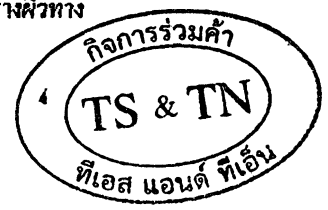

ต้นฉบับ

ข้อ ๒.๑๕ หมวด ๑๕

แบบสัญญาเลขที่ ศก.๒/๑๙/๒๕๖๕, ลงวันที่ ๑๕ กุมภาพันธ์ ๒๕๖๕,

การจ้างช่าง

ภายหลังจากได้มีการลงนามสัญญาจ้างแล้ว ห้ามผู้รับจ้างเอางานทั้งหมดหรือแต่บางส่วนตามสัญญาไปจ้างช่างให้ผู้อื่นทำอีกทอดหนึ่ง เว้นแต่การจ้างช่างงานแต่บางส่วนที่ได้รับอนุญาตเป็นหนังสือจากผู้ว่าจ้างแล้ว การที่ผู้ว่าจ้างได้อนุญาตให้จ้างช่างงานแต่บางส่วนดังกล่าวนั้น ไม่เป็นเหตุให้ผู้รับจ้างหลุดพ้นจากความรับผิดชอบหรือพันธะหน้าที่ตามสัญญา และผู้รับจ้างจะยังคงต้องรับผิดชอบในความผิดและความประมาทเลินเล่อของผู้รับจ้างช่างหรือของตัวแทนหรือลูกจ้างของผู้รับจ้างช่างนั้นทุกประการ

กรณีผู้รับจ้างไปจ้างช่างงานแต่บางส่วน โดยฝ่าฝืนความในวรรคหนึ่ง ผู้รับจ้างต้องชำระค่าปรับให้แก่ผู้ว่าจ้างเป็นจำนวนเงินในอัตราร้อยละ...๑๒... (สิบสอง) ของวงเงินของงานที่จ้างช่างตามสัญญา ทั้งนี้ ไม่ตัดสิทธิผู้ว่าจ้างในการบอกเลิกสัญญา



(ลงชื่อ).....ผู้ว่าจ้าง
(นายรพี ตั้งทรงสุวรรณ) /
ผู้อำนวยการแขวงทางหลวงศรีสะเกษที่ ๒

ในฐานะผู้รับจ้าง
(กรมทางหลวง) ส.น.จ.ร.วิ.ร.วิ.จ. (จันทบุรี)
ผู้รับมอบอำนาจ

ต้นฉบับ

ข้อ ๒.๑๖ หมวด ๑๖

แบบสัญญาเลขที่ ศก.๒/๑๙/๒๕๖๕, ลงวันที่ ๑๕ กุมภาพันธ์ ๒๕๖๕

เงื่อนไขการจ่ายค่างานผิวทาง

การเบิกจ่ายค่างานผิวทาง ต้องมีผลการตรวจสอบความเรียบที่ผิวทาง (Surface Tolerance) ด้วยเครื่องมือวัดความเรียบของผิวทางชนิดรถเข็น (Walking Profiler) โดยส่วนตรวจสอบและวิเคราะห์ทางวิศวกรรม สำนักงานทางหลวงในพื้นที่โครงการฯ ตั้งอยู่ และในการตรวจวัดจะต้องมีค่าดัชนีความขรุขระสากล (International Roughness Index, IRI) ดังนี้

ลักษณะทางเรขาคณิต	ค่าดัชนีความขรุขระสากล, IRI (m/km)	
	ผิวจราจรแอสฟัลต์คอนกรีต	ผิวจราจรคอนกรีต
ทางตรง ทางทั่วไป	≤๒.๕	≤๒.๕
ทางโค้งวงกลมและลาดชัน R<๕๐ ม. และสะพานกลับรถ	ยกเว้นการวัด	ยกเว้นการวัด
พื้นที่จังหวัดยะลา จังหวัดปัตตานี จังหวัดนราธิวาส จังหวัดสตูล และจังหวัดสงขลา ในเขต ๕ อำเภอ คือ อำเภोजะนะ อำเภอกะเบา อำเภอนาหวี อำเภอสะบ้าย้อย	ยกเว้นการวัด	ยกเว้นการวัด



(ลงชื่อ).....ผู้ว่าจ้าง

(นายรพี ตั้งทรงสุวรรณ)

ผู้อำนวยการแขวงทางหลวงศรีสะเกษที่ ๒

ในฐานะผู้รับผิดชอบหลักในสัญญาฯ สนองราคาให้กับหน่วยงานของรัฐ

(กรรมาธิการ) และผู้รับมอบอำนาจของ กิจการร่วมค้า

(นางสาวศิริวรรณ จันทร์)

ผู้รับมอบอำนาจ

ต้นฉบับ

แบบสัญญาเลขที่ ศก.๒/๑๗/๒๕๖๕ ลงวันที่ ๑๕ กุมภาพันธ์ ๒๕๖๕

ข้อ ๒.๑๗ ผนวก ๑๗

คำเตือน

- ให้ศึกษารายละเอียดของใบอนุญาตนี้อย่างละเอียดก่อนปฏิบัติตามเงื่อนไข
- ใบอนุญาตนี้อาจมีเงื่อนไขเพิ่มเติมที่แนบมา
- การปฏิบัติตามเงื่อนไขของใบอนุญาตนี้อาจมีผลผูกพันทางกฎหมาย



ร.ง. 4
ลำดับที่ 1

ทะเบียนโรงงานเลขที่
๑ 3-50(1)-1/56 กก

ใบอนุญาตรประกอบกิจการโรงงาน

ที่ ป.๑ / 2556

กระทรวงอุตสาหกรรม

วันที่ 7 เดือน กุมภาพันธ์ พ.ศ. 2556

อนุญาตให้ นางนุสราจำนงค์ ไทยเจริญศรีสะเกษ สัญชาติ ไทย

อยู่บ้าน/สำนักงานเลขที่ 1513/1-2 ต.ทอกร/ขอม - ถนน สุรินทร์

หมู่ที่ 2 ตำบล/แขวง เมืองไทย อำเภอ/เขต เมือง จังหวัด ศรีสะเกษ

ชื่อโรงงาน นางนุสราจำนงค์ ไทยเจริญศรีสะเกษ

ประเภทหรือชนิดของโรงงานลำดับที่ 50(1)

ประกอบกิจการ ผลิตแอสฟัลต์คอกกษนกรวิก

กำลังเครื่องจักร 397.49 แรงม้า จำนวนคนงาน 2 คน

ตั้งอยู่ ณ เลขที่โฉนดที่ดินเลขที่ 45026, 45164, 45165 ต.ทอกร / ขอม - ถนน ศรีสะเกษ-สุรินทร์

หมู่ที่ 2 คลอง - แม่น้ำ - ตำบล/แขวง ทหารบกเมือง อำเภอ/เขต เมือง จังหวัด ศรีสะเกษ

ประกอบกิจการได้โดยให้เริ่มประกอบกิจการโรงงานภายในกำหนด 360 วัน นับแต่บัดนี้เป็นต้นไป

ทั้งนี้มีการสำเนาสำเนา สำเนาไปนี้

- (1) เงื่อนไขการอนุญาตให้ประกอบกิจการโรงงาน และการเปลี่ยนแปลงเงื่อนไข แสดงไว้ในลำดับที่ ๒
- (๒) การแจ้งประกอบกิจการโรงงาน กำหนดถิ่นอาศัยใบอนุญาต และการต่ออายุใบอนุญาต แสดงไว้ในลำดับที่ ๓
- (๓) ใบอนุญาตขออนุญาตโรงงาน แสดงไว้ในลำดับที่ ๔
- (๔) เงื่อนไขการอนุญาตให้ขายโรงงาน และการเปลี่ยนแปลงเงื่อนไข แสดงไว้ในลำดับที่ ๕
- (๕) การแจ้งประกอบกิจการโรงงานในส่วนที่ขาย แสดงไว้ในลำดับที่ ๖
- (๖) บันทึกรายการเปลี่ยนแปลงต่างๆ แสดงไว้ในลำดับที่ ๗
- (๗) การอนุญาตโอนการประกอบกิจการโรงงาน แสดงไว้ในลำดับที่ ๘
- (๘) บันทึกรายการชำระค่าธรรมเนียมรายปี แสดงไว้ในลำดับที่ ๙
- (๙) ลำดับและจำนวนของเอกสาร สำเนาฉบับนี้

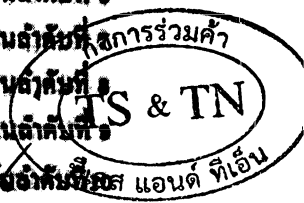
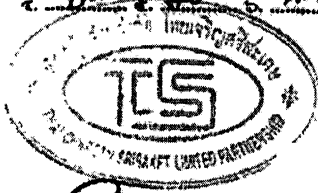

(ลงชื่อ) ผู้ว่าจ้าง
(นายรพี ตั้งทรงสุวรรณ)
ผู้รับมอบอำนาจของกิจการร่วมค้า
(นางสาวศิริวรรณ จันทร์วี)
ผู้รับมอบอำนาจ

ผู้รับมอบอำนาจให้ออกใบอนุญาต
ผู้รับมอบอำนาจให้ออกใบอนุญาต
ผู้รับมอบอำนาจให้ออกใบอนุญาต

ต้นฉบับ

ลำดับที่ ๒

เงื่อนไขการอนุญาตให้ประกอบกิจการโรงงาน และการเปลี่ยนแปลงเงื่อนไข

1. ผู้อนุญาตได้อาศัยอำนาจตามความในมาตรา 12 วรรคห้า แห่งพระราชบัญญัติโรงงาน พ.ศ. 2535 ให้กำหนดเงื่อนไขสำหรับผู้ประกอบกิจการโรงงาน จะต้องปฏิบัติเป็นพิเศษไว้ ดังต่อไปนี้

๑. ต้องมีและใช้ระบบป้องกันฝุ่นละออง และเขม่าควันที่เกิดขึ้นจากกรรมวิธีผลิตที่มีประสิทธิภาพเพียงพอไม่ก่อให้เกิดเหตุเดือดร้อนหรือเป็นอันตรายต่อผู้ปฏิบัติงานและผู้อยู่อาศัยใกล้เคียง
๒. ต้องมีกำกับควบคุมดูแลบริเวณสถานที่ทำงานภายในโรงงาน เช่น ก่อสร้างคอกักตักฝุ่น ถนบภายในบริเวณโรงงานไม่ให้ฝุ่นละอองปลิวฟุ้งออกไปก่อเหตุเดือดร้อนหรือเป็นอันตรายต่อผู้ปฏิบัติงานและผู้อยู่อาศัยใกล้เคียง
๓. ต้องมีและใช้ปอดกักไซ ที่มีขนาดและจำนวนที่เพียงพอต่อกิจการก่อนระบายสู่ต่อสาธารณะ

ลงชื่อ

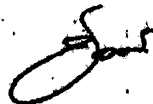

เจ้าหน้าที่

(นายพรศักดิ์ จันทร์สุคนธ์)
วิศวกรชำนาญการ

2. ผู้อนุญาตได้อาศัยอำนาจตามความในมาตรา 20 แห่งพระราชบัญญัติโรงงาน พ.ศ. 2535 ให้ออกใบ / เปลี่ยนแปลงเพิ่มเติม เงื่อนไขดังกล่าวข้างต้น ดังต่อไปนี้

คณะกรรมการพิจารณาเรื่องราคาเลือกหรือมิเลือก
พ.ศ. 2565
ประธาน

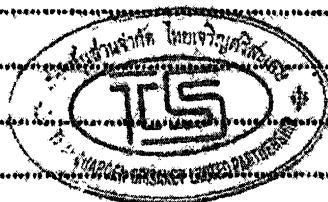

ลงชื่อ

นายสุรศักดิ์ อังคสกุลเกียรติ เอ็ส แอนด์ ทีเอ็น
หุ้นส่วนผู้จัดการห้างหุ้นส่วนจำกัด ทีเอ็นคริสตะเกษ

ในฐานะผู้รับผิดชอบหลักในการเสนอราคากับหน่วยงานของรัฐ
(กรมทางหลวง) และผู้รับมอบอำนาจของ กิจการร่วมค้า (ลงชื่อ)
ทีเอ็น แอนด์ ทีเอ็น

ในฐานะผู้รับผิดชอบในการเสนอราคากับหน่วยงานขอ
ผู้รับจ้าง
(นายพี ตั้งทรงสุวรรณ) (กรมทางหลวง) และผู้รับผิดชอบร่วม
ผู้อำนวยการแขวงทางหลวงศรีสะเกษ 2 (ลงชื่อ)
ทีเอ็น ผู้รับมอบอำนาจ

ต้นฉบับ

ลำดับที่ 3

การแจ้งประกอบกิจการโรงงาน กำหนดถิ่นอายุใบอนุญาต และกรรทอายุใบอนุญาต

- แจ้งประกอบกิจการโรงงาน วันที่ 24 เดือน มีนาคม พ.ศ. 2557
- เริ่มประกอบกิจการโรงงาน วันที่ 10 เดือน เมษายน พ.ศ. 2557
- กำหนดถิ่นอายุใบอนุญาต วันที่ 1 เดือน มกราคม พ.ศ. 2562

ลงชื่อ

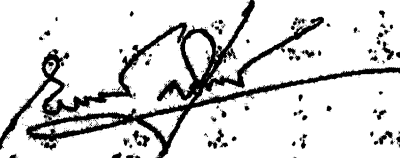

เจ้าหน้าที่

(นายณรงค์ศักดิ์ สุวรรณวงศ์)
วิศวกรปฏิบัติการ

4. การต่ออายุใบอนุญาต

ครั้งที่	วันสิ้นสุดอายุ ครั้งต่อปี	แรงม้า /กิโลวัตต์	ค่าธรรมเนียม	ค่าปรับ	ใบเสร็จรับเงิน		เจ้าหน้าที่	ข้อมูลผูก
					เลขที่	เลขที่		
1.	1 ม.ค. 2567	397.49	9,000	-	16506	06	(นายณัฐ คุ้มรัตน์) วิศวกรชำนาญการ	(นายสุวิทย์ วัฒนวิทย์) ผู้อำนวยการร่วมจังหวัดสระแก้ว

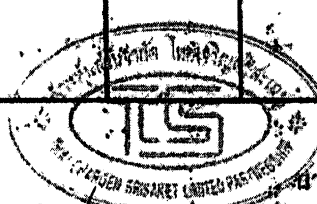
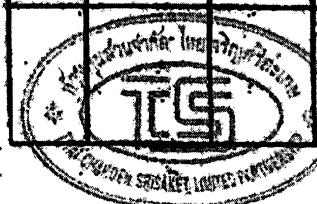

ในฐานะผู้รับผิดชอบหลักในการเสนอราคาให้กับหน่วยงานของรัฐ (กรมทางหลวง) และผู้รับมอบอำนาจของ กิจการร่วมค้า (ส่งชื่อ) ผู้ว่าจ้าง ในฐานะผู้รับผิดชอบหลักในการเสนอราคาให้กับหน่วยงาน (กรมทางหลวง) (ส่งชื่อ) ผู้รับมอบอำนาจ

ทีเอส แอนด์ ทีเอ็น (นายรพี ตั้งทรงสุวรรณ) (กรมทางหลวง) (ส่งชื่อ) ผู้รับมอบอำนาจ

ผู้อำนวยการแขวงทางหลวงศรีสะเกษที่ 2

ต้นฉบับ

ลำดับที่ 4

ใบอนุญาตขยายโรงงาน

ครั้งที่.....

ที่...../.....

กระทรวงอุตสาหกรรม

วันที่.....เดือน.....พ.ศ.....

อนุญาตให้.....สัญญาที่.....

ประเภทหรือชนิดของโรงงานลำดับที่.....

ประกอบกิจการ.....

กำลังเครื่องจักรเพิ่มขึ้น.....แรงม้า รวมเป็น.....แรงม้า

การเพิ่มหรือแก้ไขเกี่ยวกับอาคารโรงงาน ทำให้ฐานรากเดิมของอาคารโรงงานฐานใดฐานหนึ่งต้องรับน้ำหนักเพิ่มขึ้นตั้งแต่ห้าร้อยกิโลกรัมขึ้นไป (มี / ไม่มี)

ตั้งอยู่ ณ เลขที่.....ต.รอก / ซอย.....ถนน.....

หมู่ที่.....คลอง.....แม่น้ำ.....ตำบล/แขวง.....

อำเภอ/เขต.....จังหวัด.....

ประกอบกิจการโรงงานในส่วนที่ย้ายนี้ได้ โดยให้เริ่มประกอบกิจการโรงงานภายในกำหนด.....วัน นับแต่บัดนี้เป็นต้นไป

ลงชื่อ

ผู้อนุญาต

ครั้งที่.....

ที่...../.....

กระทรวงอุตสาหกรรม

วันที่.....เดือน.....พ.ศ.....

อนุญาตให้.....สัญญาที่.....

ประเภทหรือชนิดของโรงงานลำดับที่.....

ประกอบกิจการ.....

กำลังเครื่องจักรเพิ่มขึ้น.....แรงม้า รวมเป็น.....แรงม้า

การเพิ่มหรือแก้ไขเกี่ยวกับอาคารโรงงาน ทำให้ฐานรากเดิมของอาคารโรงงานฐานใดฐานหนึ่งต้องรับน้ำหนักเพิ่มขึ้นตั้งแต่ห้าร้อยกิโลกรัมขึ้นไป (มี / ไม่มี)

ตั้งอยู่ ณ เลขที่.....ต.รอก / ซอย.....ถนน.....

หมู่ที่.....คลอง.....แม่น้ำ.....ตำบล/แขวง.....

อำเภอ/เขต.....จังหวัด.....

ประกอบกิจการโรงงานในส่วนที่ย้ายนี้ได้ โดยให้เริ่มประกอบกิจการโรงงานภายในกำหนด.....วัน นับแต่บัดนี้เป็นต้นไป

ลงชื่อ

ผู้อนุญาต

ในฐานะผู้รับผิดชอบหลักในการเสนอราคาให้กับหน่วยงานของรัฐ

(กรมทางหลวง) และผู้รับมอบอำนาจของ กิจการร่วมค้า

ทีเอส แอนด์ ทีเอ็น

ผู้อำนวยการแขวงทางหลวงศรีสะเกษที่ 2

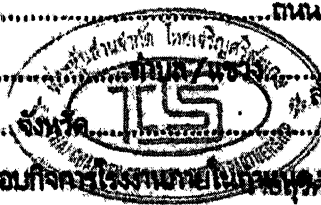

ลงนามและประทับตราของเจ้าพนักงานประจำกระทรวงอุตสาหกรรม
วันที่ 14 มิ.ย. 2555
นาย.....

ในฐานะผู้รับผิดชอบหลักในการเสนอราคาให้กับหน่วยงานของรัฐ
ในนามของผู้รับผิดชอบหลักในการเสนอราคาให้กับหน่วยงาน
(กรมทางหลวง) และผู้รับมอบอำนาจของ กิจการร่วมค้า
นาย..... (นายรพี ตั้งทรงสุวรรณ์) (กรมทางหลวง) แขวงวิเศษวิสัย จันทบุรี กิจการร่วม
ผู้ดำเนินการแขวงทางหลวงศรีสะเกษที่ 2 ผู้รับมอบอำนาจ

ต้นฉบับ

ลำดับที่ ๘

เงื่อนไขการอนุญาตให้ขยายโรงงาน และการเปลี่ยนแปลงเงื่อนไข ครั้งที่.....

1. ผู้อนุญาตได้อาศัยอำนาจตามกฎหมายในมาตรา 12 วรรคห้าแห่งพระราชบัญญัติโรงงาน พ.ศ. 2535 ให้กำหนดเงื่อนไขสำหรับผู้ประกอบกิจการโรงงาน จะต้องปฏิบัติเป็นต้นแบบไว้ ดังต่อไปนี้

.....

ลงชื่อ

เจ้าหน้าที่

(

)

2. ผู้อนุญาตได้อาศัยอำนาจตามกฎหมายในมาตรา 20 แห่งพระราชบัญญัติโรงงาน พ.ศ. 2535 ให้ยกเลิก / เปลี่ยนแปลงเพิ่มเติม เงื่อนไขดังกล่าวข้างต้น ดังต่อไปนี้

คณะกรรมการพิจารณาอนุญาตประกอบกิจการรายเดือน

11/11/2555

นางสาว.....

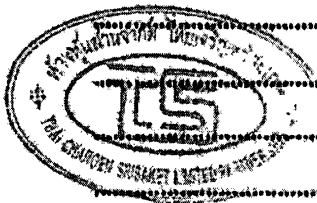

สำนักงานอุตสาหกรรม

นายสรศักดิ์ อังคสกุลเกียรติ

ผู้อำนวยการห้างหุ้นส่วนจำกัดไทยเจริญศรีสะเกษ

ในรู้นี้เป็นผู้รับผิดชอบหลักในการเสนอราคาถึงหน่วยงาน (กรมทางหลวง) และผู้รับมอบอำนาจของ กิจการ: ทีเอส แอนด์ ทีเอ็น

ในฐานเป็นผู้รับผิดชอบหลักในการเสนอราคาถึงหน่วยงาน (กรมทางหลวง) และผู้รับมอบอำนาจของ กิจการ: ทีเอส แอนด์ ทีเอ็น
(ลงชื่อ) ผู้ว่าจ้าง (นายรพี ตั้งทรงสุวรรณ) ผู้อำนวยการแขวงทางหลวงศรีสะเกษที่ 2

ต้นฉบับ

ลำดับที่ 7

บันทึกการเปลี่ยนแปลงต่าง ๆ

ครั้งที่	สาระสำคัญของการเปลี่ยนแปลงเกี่ยวกับโรงงาน	เจ้าหน้าที่

เอกสารนี้จัดทำขึ้นโดยฝ่ายบริหารของบริษัท
วันที่ 4 มี.ค. 2565
อ. ช่างเหล็ก อ. ช่างเหล็ก อ. ช่างเหล็ก
ค. ช่างเหล็ก ค. ช่างเหล็ก ค. ช่างเหล็ก

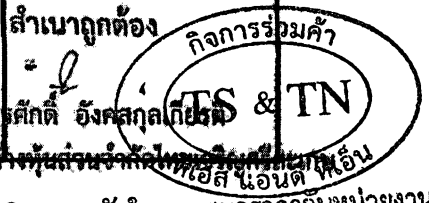
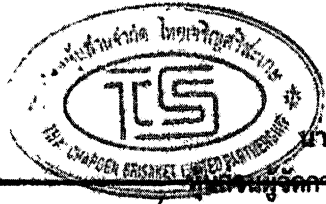

ในฐานะผู้รับผิดชอบหลักในการเสนอราคาให้กับหน่วยงานของรัฐ
(กรมทางหลวง) และผู้รับมอบอำนาจของ กิจการร่วมค้า
ทีเอส แอนด์ ทีเอ็น

(ลงชื่อ) ผู้ว่าจ้าง
(นายพี ดั่งทรงสุวรรณ)
ผู้อำนวยการแขวงทางหลวงศรีสะเกษที่ 2

ในฐานะผู้รับผิดชอบหลักในการเสนอราคาให้กับหน่วยงานขอ
(กรมทางหลวง) และผู้รับมอบอำนาจของ กิจการร่วมค้า
(ลงชื่อ) ผู้รับจ้าง
ทีเอส แอนด์ ทีเอ็น
(นางสาวศิริวรรณ จันทร์วิ)
ผู้รับมอบอำนาจ

ต้นฉบับ

ลำดับที่ ๘

การอนุญาตโอนการประกอบกิจการโรงงาน

ครั้งที่.....

ที่...../.....

กระทรวงอุตสาหกรรม

วันที่.....เดือน.....พ.ศ.....

อนุญาตให้.....สัญญา

อยู่บ้าน / สำนักงานเลขที่.....ต.รอก / ซอย.....ถนน.....

หมู่ที่.....ตำบล / แขวง.....อำเภอ / เขต.....จังหวัด.....

ประเภทหรือชนิดของโรงงานลำดับที่.....

ประกอบกิจการ.....

กำลังเครื่องจักร.....แรงม้า จำนวนคนงาน.....คน

ตั้งอยู่ ณ เลขที่.....ต.รอก / ซอย.....ถนน.....

หมู่ที่.....คลอง.....แม่น้ำ.....ตำบล / แขวง.....

อำเภอ / เขต.....จังหวัด.....ประกอบกิจการโรงงานได้

ลงชื่อ

ผู้อนุญาต

(

)

ครั้งที่.....

ที่...../.....

กระทรวงอุตสาหกรรม

วันที่.....เดือน.....พ.ศ.....

อนุญาตให้.....สัญญา

อยู่บ้าน / สำนักงานเลขที่.....ต.รอก / ซอย.....ถนน.....

หมู่ที่.....ตำบล / แขวง.....อำเภอ / เขต.....จังหวัด.....

ประเภทหรือชนิดของโรงงานลำดับที่.....

ประกอบกิจการ.....

กำลังเครื่องจักร.....แรงม้า จำนวนคนงาน.....คน

ตั้งอยู่ ณ เลขที่.....ต.รอก / ซอย.....ถนน.....

หมู่ที่.....ตำบล / แขวง.....อำเภอ / เขต.....จังหวัด.....

ประกอบกิจการ.....

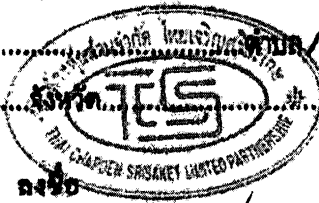

นายสุรศักดิ์ อังคสกุลเกียรติ

หุ้นส่วนผู้จัดการห้างหุ้นส่วนจำกัดไทยเจริญศรีสะเกษ

ในฐานะผู้รับผิดชอบหลักในการเสนอราคากับหน่วยงานของ (กรมทางหลวง) และผู้รับมอบอำนาจของ กิจการร่วมค้า

(ลงชื่อ).....ผู้กล่าว (ลงชื่อ).....ผู้รับมอบอำนาจ (กรมทางหลวง) และผู้รับมอบอำนาจ

ทีเอส แอนด์ ทีเอ็น

(นายพรที ตั้งทรงสุวรรณ) ผู้อำนวยการแขวงทางหลวงศรีสะเกษที่ 2

นางสาวศิริวรรณ จันทร์เพ็ญ (ทีเอส แอนด์ ทีเอ็น) ผู้รับมอบอำนาจ

ต้นฉบับ

ลำดับที่ ๑

บันทึกการชำระค่าธรรมเนียมรายปี

ครั้งที่	วันที่ครบกำหนด	วันที่ชำระเงิน	เครื่องจักร / กงวน	ค่าธรรมเนียม		ใบเสร็จรับเงิน		เจ้าหน้าที่
				ปกติ	เสียเพิ่ม	เล่มที่	เลขที่	
1	10 เม.ย. 57	24 มี.ค. 57	397.49	2,700	-	10720	05	(นายพรวิทย์ศักดิ์ ศรีวิเชียร) เจ้าพนักงานบัญชี
2	10 เม.ย. 58			ยกเว้นค่าธรรมเนียมรายปี ตามกฎกระทรวง ก.อ. 57-80 ค.ย. 60				(นางสาวอนงค์ ติงตรงสุวรรณ) นักวิชาการบัญชี
3	10 เม.ย. 61	29 เม.ย. 61	997.49	2,700	59	14566	29	(นายพรวิทย์ศักดิ์ ศรีวิเชียร) เจ้าพนักงานบัญชี
4	10 เม.ย. 62	15 ก.พ. 62	997.49	2,700	-	18510	18	(นางสาวศิริวรรณ จันทร์หาญ) เจ้าพนักงานบัญชี
5	10 เม.ย. 63	2 มี.ค. 63	997.49	2,700	Bill point			(นางสาวอนงค์ ติงตรงสุวรรณ) เจ้าพนักงานบัญชี
6	10 เม.ย. 64			ได้รับยกเว้นค่าธรรมเนียมรายปี ตามกฎกระทรวง ก.อ. 57-80 ค.ย. 60		C/10 มี.ย. 63-9 มี.ย. 64		(นางสาวอนงค์ ติงตรงสุวรรณ) เจ้าพนักงานบัญชี
7	10 เม.ย. 65							

ในฐานเป็นผู้รับผิดชอบหลักในการเสนอราคา... (กรมทางหลวง) และ...
 (ลงชื่อ) ผู้ว่าจ้าง (นายพรวิทย์ ติงตรงสุวรรณ)
 ผู้อำนวยการแขวงทางหลวงศรีสะเกษที่ 2
 (ลงชื่อ) ผู้รับจ้าง (นางสาวศิริวรรณ จันทร์หาญ)
 ผู้รับมอบอำนาจ

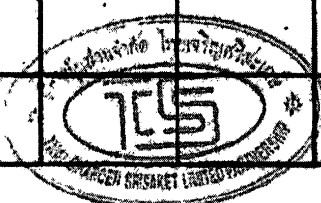
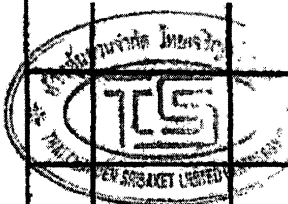
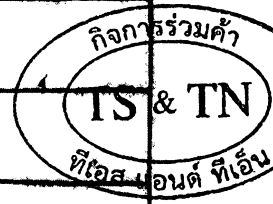

สำเนาถูกต้อง

ในฐานเป็นผู้รับผิดชอบหลักในการเสนอราคา... (กรมทางหลวง) และผู้รับมอบอำนาจของ กิจการร่วมค้า ทีเอส แอนด์ ทีเอ็น

นายสุรศักดิ์ อังคสกุลเกียรติ
 หัวหน้าผู้จัดการห้างหุ้นส่วนจำกัดไทยเจริญศรีสะเกษ

ต้นฉบับ

ลำดับที่ 10

ลำดับและจำนวนของเอกสาร

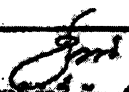
ลำดับที่ ครั้งที่	จำนวนหน้า									เจ้าหน้าที่	
	(1)	(2)	(3)	(4)	(5)	(6)	(7)	(8)	(9)		
1	1	1	1	1	1	1	1	1	1	1	 นายจันทนา จันทนา วิศวกรชำนาญการ

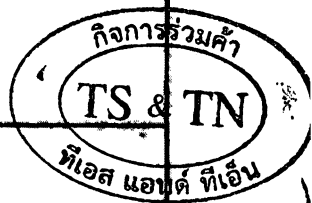

(ลงชื่อ) ผู้ว่าจ้าง
 (นายรพี ดั่งทรงสุวรรณ)
 ผู้อำนวยการแขวงทางหลวงศรีสะเกษที่ 2

ในฐานะผู้รับผิดชอบหลักในการเสนอราคาให้กับหน่วยงานของรัฐ
 (ลงชื่อ) ผู้รับจ้าง
 (กรมทางหลวง) (นางสาวศิริวรรณ จันทะวี)
 ผู้รับมอบอำนาจ

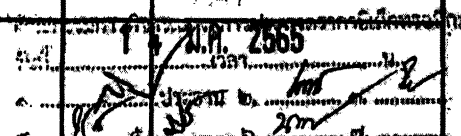
ม.ค. 2565

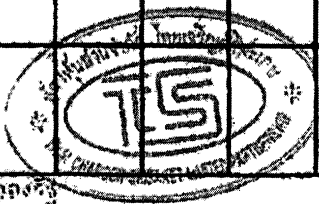
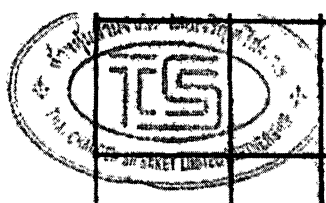

ในฐานะผู้รับผิดชอบหลักในการเสนอราคาให้กับหน่วยงานของรัฐ
 (กรมทางหลวง) และผู้รับมอบอำนาจของ กิจการร่วมค้า
 ทีเอส แอนด์ ทีเอ็น

นายสุรศักดิ์ อังคสกุลเกียรติ
 หัวหน้าผู้จัดการห้างหุ้นส่วนจำกัดไทยเจริญศรีสะเกษ

สำเนาถูกต้อง

ต้นฉบับ



ที่ ศก. 000005

สำนักงานทะเบียนหุ้นส่วนบริษัทจังหวัดศรีสะเกษ
กรมพัฒนาธุรกิจการค้า กระทรวงพาณิชย์

หนังสือรับรอง

ขอรับรองว่าห้างหุ้นส่วนนี้ ได้จดทะเบียนเป็นนิติบุคคล ตามประมวลกฎหมายแพ่งและพาณิชย์

เมื่อวันที่ 15 ธันวาคม 2523 ทะเบียนนิติบุคคลเลขที่ 0333523000065

ปรากฏข้อความในรายการตามเอกสารทะเบียนนิติบุคคล ณ วันออกหนังสือนี้ ดังนี้

1. ชื่อห้างหุ้นส่วน ห้างหุ้นส่วนจำกัด ไทยเจริญศรีสะเกษ

2. ผู้เป็นหุ้นส่วนของห้างหุ้นส่วน มี 3 คน ตามรายชื่อดังนี้

1. นายสุรศักดิ์ อังคสกุลเกียรติ

ลงทุนด้วย เงิน

จำนวน

375,000,000.00 บาท

2. นายธนา อังคสกุลเกียรติ

ลงทุนด้วย เงิน

จำนวน

20,000,000.00 บาท

3. นายณัฐพงษ์ อังคสกุลเกียรติ

ลงทุนด้วย เงิน

จำนวน

5,000,000.00 บาท

3. หุ้นส่วนผู้จัดการของห้างหุ้นส่วนนี้มี 2 คน ตามรายชื่อดังนี้

1. นายสุรศักดิ์ อังคสกุลเกียรติ/

2. นายธนา อังคสกุลเกียรติ/

4. ข้อจำกัดอำนาจหุ้นส่วนผู้จัดการ มีดังนี้ ไม่มี/

5. สำนักงานแห่งใหญ่ ตั้งอยู่เลขที่ 1513/1-2 ถนนสุขุมวิท ตำบลเมืองใต้ อำเภอเมืองศรีสะเกษ จังหวัดศรีสะเกษ/

สำนักงานสาขา ตั้งอยู่ (1) เลขที่ 142 หมู่ที่ 4 ตำบลชำ อำเภอเมืองศรีสะเกษ จังหวัดศรีสะเกษ/

สำนักงานสาขา ตั้งอยู่ (2) เลขที่ 85 หมู่ที่ 2 ตำบลหมากเขียบ อำเภอเมืองศรีสะเกษ จังหวัดศรีสะเกษ/

6. วัตถุประสงค์ของห้างหุ้นส่วนนี้มี 47 ข้อ ดังปรากฏในสำเนาเอกสารแนบท้ายหนังสือรับรองนี้ จำนวน 4 แผ่น โดยมี

ลายมือชื่อนายทะเบียนซึ่งรับรองเอกสารเป็นสำคัญ

รายการอื่นซึ่งหุ้นส่วนจะให้ประชาชนทราบ ดังนี้

การนำนิติกรรมใด ๆ ให้หุ้นส่วนผู้จัดการคนใดคนหนึ่ง

ลงลายมือชื่อและประทับตราห้างหุ้นส่วน//

ในฐานะผู้รับผิดชอบหลักในการเสวนาราคากับหน่วยงานของรัฐ

(กรมทางหลวง) และผู้รับมอบอำนาจของ กิจการร่วมค้า

คำเตือน : ผู้ใดควรตรวจสอบบัญชีและรับรองฉบับนี้ทุกครั้ง

วันที่ 14/12/2565

วันที่ 14/12/2565

นายสุรศักดิ์ อังคสกุลเกียรติ

นายธนา อังคสกุลเกียรติ

นายณัฐพงษ์ อังคสกุลเกียรติ

นางสาวศิริวรรณ จันทร์ทวี

นางสาวศิริวรรณ จันทร์ทวี

นางสาวศิริวรรณ จันทร์ทวี

นางสาวศิริวรรณ จันทร์ทวี

นางสาวศิริวรรณ จันทร์ทวี

นางสาวศิริวรรณ จันทร์ทวี

นางสาวศิริวรรณ จันทร์ทวี

นางสาวศิริวรรณ จันทร์ทวี

นางสาวศิริวรรณ จันทร์ทวี

นางสาวศิริวรรณ จันทร์ทวี

นางสาวศิริวรรณ จันทร์ทวี

นางสาวศิริวรรณ จันทร์ทวี

สำเนาถูกต้อง

นายสุรศักดิ์ อังคสกุลเกียรติ

หุ้นส่วนผู้จัดการห้างหุ้นส่วนจำกัด ไทยเจริญศรีสะเกษ

ทีเอส แอนด์ ทีเอ็น

ทีเอส แอนด์ ทีเอ็น

ทีเอส แอนด์ ทีเอ็น

ทีเอส แอนด์ ทีเอ็น

ทีเอส แอนด์ ทีเอ็น

ทีเอส แอนด์ ทีเอ็น

ทีเอส แอนด์ ทีเอ็น

ทีเอส แอนด์ ทีเอ็น

ทีเอส แอนด์ ทีเอ็น

DBD

กรมพัฒนาธุรกิจการค้า กระทรวงพาณิชย์
Department of Business Development
Ministry of Commerce

จัดพิมพ์ เมื่อเวลา 10:17 น.

(ลงชื่อ) ผู้ว่าจ้าง

(นายรพี ตั้งทรงสุวรรณ์)

ผู้อำนวยการแขวงทางหลวงศรีสะเกษที่ 2

ในฐานะผู้รับผิดชอบหลักในการเสวนาราคากับหน่วยงาน

(กรมทางหลวง) และผู้รับมอบอำนาจของ กิจการร่วม

(ลงชื่อ) ผู้รับจ้าง

(นางสาวศิริวรรณ จันทร์ทวี)

ผู้รับมอบอำนาจ

Leading Business

Transformation



ต้นฉบับ



ที่ ศก. 000005

สำนักงานทะเบียนหุ้นส่วนบริษัทจังหวัดศรีสะเกษ
กรมพัฒนาธุรกิจการค้า กระทรวงพาณิชย์

หนังสือรับรอง

ออกให้ ณ วันที่ 4 เดือน มกราคม พ.ศ. 2565

(นางสาวนัฐกฤตา คีลสอน)

นายทะเบียน

ข้อควรทราบ ประกอบหนังสือรับรอง ฉบับที่ ศก. 000005

1. นิติบุคคลนี้ได้ส่งงบการเงินปี 2563
2. หนังสือรับรองเฉพาะข้อความที่ห้าง/บริษัทได้นำมาจดทะเบียนไว้เพื่อผลทางกฎหมายเท่านั้น ข้อเท็จจริงเป็นสิ่งที่ควรหาไว้พิจารณาฐานะ
3. นายทะเบียนอาจเพิกถอนการจดทะเบียน ถ้าปรากฏว่าข้อความอันเป็นสาระสำคัญของทะเบียนไม่ถูกต้อง หรือเป็นเท็จ

คณะกรรมการกิจการร่วมค้าประกอบด้วยสมาชิกหรือผู้
รับที่..... 1/1 พ.ศ. 2565
๑.
๒.
๓.

สำเนาถูกต้อง

นายสุรศักดิ์ อังคสกุลเกียรติ

หุ้นส่วนผู้จัดการห้างหุ้นส่วนจำกัดไทยเจริญศรีสะเกษ

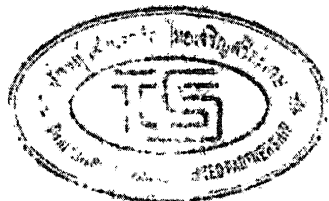

ในฐานะผู้รับผิดชอบหลักในการเสนอราคาให้กับหน่วยงานของรัฐ
(กรมทางหลวง) และผู้รับมอบอำนาจของ กิจการร่วมค้า
ทีเอส แอนด์ ทีเอ็น



กรมพัฒนาธุรกิจการค้า กระทรวงพาณิชย์
Department of Business Development
Ministry of Commerce

จัดพิมพ์ เมื่อเวลา 10:17 น.

(ลงชื่อ) ผู้ว่าจ้าง
(นายรพี ตั้งทรงสุวรรณ)
ผู้อำนวยการแขวงทางหลวงศรีสะเกษที่ 2,

กำกับธุรกิจ

Leading Business

ในฐานะผู้รับผิดชอบหลักในการเสนอราคาให้กับหน่วยงานของรัฐ
(ลงชื่อ)นางนงหลวง) และ..... ผู้รับจ้าง
(นางสาวศิริวรรณ จันทร์วี)
ผู้รับมอบอำนาจ

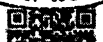

ต้นฉบับ

ที่ ศก. 000005

ออกให้ ณ วันที่ 4 เดือน มกราคม พ.ศ. 2565

ห้างหุ้นส่วนจำกัด ไทยเจริญศรีสะเกษ

วัตถุประสงค์ของ ห้างหุ้นส่วนจำกัด ไทยเจริญศรีสะเกษ มี วัตถุประสงค์ ดังนี้

(1) ...เพื่อจัดทำเรื่องเข้าชื่อ มีกรรมสิทธิ์ ครอบครอง ปล่อยเช่า ไร่ และสิทธิการโดยประการอื่น ซึ่ง ทรัพย์สินใน...

ตลอดจน ครอบครองทรัพย์สินอื่น

(2) นาย โอน ส่วนของ เจ้าป่า แล่งปี่ถีน และเจ้าหน้าทรัพย์สินโดยประการอื่น

(3) เป็นนายหน้า ตัวแทน ตัวแทนค้าต่างในกิจการและธุรกิจทุกประเภท เว้นแต่ในธุรกิจประกันภัย การหาสมาชิกให้สมาคม และการค้าหลักทรัพย์

(4) ผู้มีเงิน เบิกเงินเกินบัญชีจากธนาคาร นิติบุคคลหรือสถาบันการเงินอื่น และให้ผู้มีเงินหรือให้แนวคิดด้วยวิธีการอื่น โดยจะมีหลักประกันหรือไม่ก็ตาม รวมทั้งการรับ ออก โอน และ ตัดหักส่งตัวเงิน หรือ ทรัพย์สินที่เปลี่ยนมือได้อย่างอื่น

(5) ทำการจัดตั้งสำนักงานสาขาหรือแต่งตั้งตัวแทน ทั้งภายในและภายนอกประเทศ

(6) เข้าเป็นหุ้นส่วนจำกัดความรับผิดชอบในห้างหุ้นส่วน และเป็นผู้ถือหุ้นในบริษัทจำกัดอื่น

วัตถุประสงค์ประกอบการ

(7) ประกอบกิจการค้าข้าว ผลิตภัณฑ์ข้าว มันสำปะหลัง ผลิตภัณฑ์มันสำปะหลัง ข้าวโพด งา ถั่ว พริกไทย ปอ พุง ผ้าย ครั่ง กระบุง ไม้ ยาง ผัก ผลไม้ ของป่า สมุนไพร หนังสัตว์ หนังสัตว์ สัตว์มีชีวิต เนื้อสัตว์ชำแหละ น้ำตาล อาหารสัตว์ และพืชผลทางเกษตร ทุกชนิด

(8) ประกอบกิจการค้า เครื่องจักร เครื่องยนต์ เครื่องมือกล เครื่องทุ่นแรง ยานพาหนะ เครื่องกำเนิด และเครื่องใช้ไฟฟ้า ผู้เขียน เครื่องปรับอากาศ พัดลม หม้อหุงข้าวไฟฟ้า เตาไฟฟ้า เครื่องสูบน้ำ เครื่องทำความร้อน เครื่องทำความเย็น เครื่องครัว เครื่องเหล็ก เครื่องทองแดง เครื่องทองเหลือง เครื่องสุขภัณฑ์ เครื่องเกษตรภัณฑ์ เครื่องเฟอร์นิเจอร์ อุปกรณ์ไฟฟ้า อุปกรณ์ประปา รวมทั้งอะไหล่และ อุปกรณ์ของสินค้าดังกล่าว

(9) ประกอบกิจการค้าอาหารสด อาหารแห้ง อาหารสำเร็จรูป เครื่องกระป๋อง เครื่องปรุงรสอาหาร เครื่องดื่ม สุรา เบียร์ บุหรี่ และ เครื่องบริโภคอื่น

คณะกรรมการตรวจสอบการปฏิบัติตามวัตถุประสงค์การค้าอิเล็กทรอนิกส์
วันที่ 14/1 ม.ค. 2565

อ. ...
ค. ...

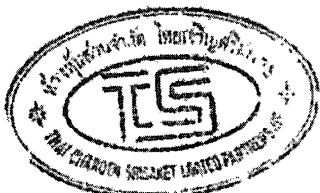

สำเนาถูกต้อง

นายสุรศักดิ์ อังคสกุลเกียรติ

หุ้นส่วนผู้จัดการห้างหุ้นส่วนจำกัดไทยเจริญศรีสะเกษ



ในฐานะผู้รับผิดชอบหลักในการเสนอราคาให้กับหน่วยงานของรัฐ (กรมทางหลวง) และผู้รับมอบอำนาจของ กิจการร่วมค้า ทีเอส แอนด์ ทีเอ็น

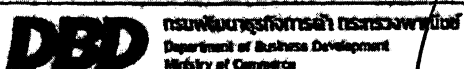

จัดพิมพ์ เมื่อเวลา 10:17 น.

(ลงชื่อ) ผู้ว่าจ้าง (นายพรที ตั้งทรงสุวรรณ) ผู้อำนวยการแขวงทางหลวงศรีสะเกษที่ 2

ในฐานะผู้รับผิดชอบหลักในการเสนอราคาให้กับหน่วยงาน (ศรีสะเกษ) ผู้รับจ้าง (นางสาวศิริวรรณ จันทร์ทิพย์) ผู้รับมอบอำนาจ



ต้นฉบับ

ที่ ศก. 000005

ออกให้ ณ วันที่ 4 เดือน มกราคม พ.ศ. 2565

ทำนุส่วนจำกัด ไทยเจริญศรีสะเกษ

วัตถุประสงค์ของ ทำนุส่วนจำกัด นี้ มี..... 47..... ข้อ ดังนี้

- (10) ประกอบกิจการค้าค้าขายเครื่องนุ่งห่ม เสื้อผ้าผ้าห่ม ผ้าเช็ดตัว ผ้าเช็ดหน้า เครื่องแต่งกาย เครื่องใช้ในชีวิตประจำวัน เครื่องใช้ในห้องน้ำ เครื่องมือเครื่องใช้ทางการแพทย์ และเครื่องใช้ทุกชนิด
- (11) ประกอบกิจการค้าขายรักษาและป้องกันโรคสำหรับคนและสัตว์ เครื่องเวชภัณฑ์ เคมีภัณฑ์ เครื่องมือแพทย์และเภสัชกรรม
- เปิดอบรมคหกรรมศึกษาช่างหัตถกรรมและศิลปหัตถกรรม เครื่องมือเครื่องใช้ในทางวิทยาศาสตร์
- (12) ประกอบกิจการค้าทอง นาก เงิน เพชร พลอย และอัญมณีอื่น รวมทั้งวัตถุที่เกี่ยวข้องถึงสิ่งดังกล่าว
- (13) ประกอบกิจการค้ากระดาษ เครื่องเขียน แบบเรียน แบบพิมพ์ หนังสือ อุปกรณ์การเรียน เครื่องคำนวณ เครื่องพิมพ์ อุปกรณ์การพิมพ์ สิ่งพิมพ์ หนังสือพิมพ์ ตู้กับเอกสาร และเครื่องใช้สำนักงานทุกชนิด
- (14) ประกอบกิจการค้าวัสดุก่อสร้าง อุปกรณ์และเครื่องมือเครื่องใช้ในการก่อสร้าง เครื่องมือช่างทุกประเภท ที่ เครื่องมือพาณิชยกรรมและช่างการทุกชนิด
- (15) ประกอบกิจการค้าพลาสติก หรือสิ่งอื่นซึ่งมีลักษณะคล้ายคลึงกัน ทั้งที่อยู่ในสภาพวัตถุดิบหรือสำเร็จรูป
- (16) ประกอบกิจการค้ายางดิบ ยางแผ่น หรือยางชนิดอื่นอันผลิตขึ้นหรือได้มาจากส่วนใดส่วนหนึ่งของต้นยางพารา รวมตลอดถึงยางเทียม สิ่งที่ทำเทียม วัสดุหรือสินค้าดังกล่าวโดยกรรมวิธีทางวิทยาศาสตร์
- (17) ประกอบกิจการทำนา ทำสวน ทำไร่ ทำนากสิขี ทำป่านไม้ ทำสวนยาง เลี้ยงสัตว์และกิจการคอกปศุสัตว์
- (18) ประกอบกิจการโรงสี โรงเลื่อย โรงงานโม่ไม้และขบไม้ โรงงานคั่วข้าวธัญธอนต์ โรงงานผลิตพราหมิต และเครื่องผลิตอบ โรงงานผลิตเครื่องปั้นดินเผา โรงงานอัดปอ โรงงานสกัดน้ำมันพืช โรงงานกระดาษ โรงงานกระดาษรีไซเคิล โรงงานปั่นผ้า โรงงานย้อมและพิมพ์ลวดลายผ้า โรงงานผลิตและหล่อคอกของรถยนต์ โรงงานผลิตเหล็ก โรงงานหล่อและขึ้นโลหะ โรงงานสังกะสี โรงงานผลิตอาหารสำเร็จรูป โรงงานสุรา โรงงานเบียร์ โรงงานบุหรี โรงงานน้ำตาล โรงงานผลิตเครื่องใช้พลาสติก โรงงานรีดและหล่อเหล็ก โลหะ โรงงานผลิตบ้านประตูและหน้าต่าง โรงงานแก้ว โรงงานผลิตเครื่องดื่ม โรงงานหล่อยาง โรงงานประกอบรถยนต์
- (19) ประกอบกิจการ โรงพิมพ์ รมพิมพ์หนังสือ พิมพ์หนังสือจำหน่าย และออกหนังสือพิมพ์
- (20) ประกอบกิจการ โรงน้ำแข็ง
- (21) ประกอบกิจการประมง แหปลา สะพานปลา

คณะกรรมการพิจารณาและอนุมัติ
 วันที่ 14 ม.ค. 2565
 ประธานกรรมการ นายสุศักดิ์ อังคกุลเกียรติ
 กรรมการ นาย..... นาย..... นาย.....

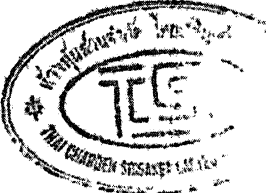

สำเนาถูกต้อง
 นายสุศักดิ์ อังคกุลเกียรติ



ในฐานะผู้รับผิดชอบหลักในการเสนอราคา กับหน่วยงานของรัฐ (กรมทางหลวง) และผู้รับมอบอำนาจของ กิจการร่วมค้า

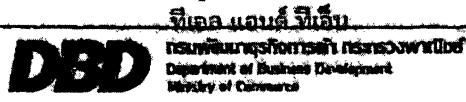

จดพิมพ์ เมื่อเวลา 10:17 น.

(ลงชื่อ) ผู้ว่าจ้าง
 (นายรพี ตั้งทรงสุวรรณ์)
 ผู้อำนวยการแขวงทางหลวงศรีสะเกษที่ 2

ในฐานะผู้รับผิดชอบหลักในการเสนอราคา (กรมทางหลวง) (นางสาวศิริวรรณ จันทร์วี) ผู้รับมอบอำนาจ



ต้นฉบับ

ที่ ศก. 000005

ออกให้ ณ วันที่ 4 เดือน มกราคม พ.ศ. 2565

ห้างหุ้นส่วนจำกัด ไทยเจริญศรีสะเกษ

วัตถุประสงค์ของ ห้างหุ้นส่วนจำกัด นี้ มี.....47.....ข้อ ดังนี้

Handwritten signature

(22) ประกอบกิจการระบุดินและปล่อยดิน

(23) ประกอบกิจการรับเหมาก่อสร้างอาคาร อาคารพาณิชย์ อาคารที่พักอาศัย สถานที่ทำการ ถนน สะพาน เขื่อน อุโมงค์ และงานก่อสร้างอย่างอื่นทุกชนิด รวมทั้งรับทำงานโยธาทุกประเภท

(24) ประกอบกิจการเหมืองแร่ โรงงานถลุงแร่ แยกแร่ แปรรูปถ่านหิน หลอมแร่ แฉ่งแร่ สถาพรแร่ วิศวกรและเครื่องจักรกลแร่ บดแร่ ขนแร่

(25) ประกอบกิจการโรงแรม กิจการคาร บาร์ ไนท์คลับ โบว์ลิ่ง ออบอบนวด โรงภาพยนตร์และโรงมหรสพอื่น สถานพักผ่อนอากาศ สนามกีฬา สระว่ายน้ำ

(26) ประกอบกิจการขนส่งและขนถ่ายสินค้าและคนโดยสารทั้งทางบก ทางน้ำ ทางอากาศ ทั้งภายในประเทศและระหว่างประเทศ รวมทั้งรับบริการนำของออกจากท่าเรือตามพิธีศุลกากรและการจัดระวางขบวนขนส่งทุกชนิด

(27) ประกอบกิจการนำเที่ยว รวมทั้งธุรกิจที่เกี่ยวข้องกับการนำเที่ยวทุกชนิด

(28) ประกอบกิจการส่งเข้ามาจำหน่ายในประเทศและส่งออกจำหน่ายไปยังต่างประเทศซึ่งสินค้าตามที่กำหนดไว้ใน

วัตถุประสงค์

(29) ประกอบกิจการตัดผม แต่งผม เสริมสวย ตัดเล็บและซักรีดเสื้อผ้า

(30) ประกอบกิจการรับจ้างทำรูป ค้าง ชัก ขยายรูป รวมทั้งเอกซเรย์

(31) ประกอบกิจการจัดสร้างและจัดจำหน่ายภาพยนตร์

(32) ประกอบกิจการสถานีบริการน้ำมันเชื้อเพลิง และให้บริการซ่อมแซม บำรุงรักษา ตรวจสอบ ผลิตพื้นที่อัดแก๊สสำหรับยานพาหนะทุกประเภท รวมทั้งบริการติดตั้ง ตรวจสอบ และแก้ไขอุปกรณ์ ป้องกันวินาศภัยทุกประเภท

(33) ประกอบกิจการบริการทางด้านกฎหมาย ทางบัญชี ทางวิศวกรรม ทางสถาปัตยกรรม รวมทั้งกิจการ โฆษณา

(34) ประกอบธุรกิจบริการรับทำประกันหนี้ยิน ความรับผิด และการปฏิบัติตามสัญญาของบุคคลอื่นรวมทั้งรับบริการ

ค่าประกันบุคคลซึ่งเดินทางเข้ามาในประเทศหรือเดินทางออกไปต่างประเทศตามกฎหมายว่าด้วยคนเข้าเมือง กฎหมายว่าด้วยภาษีอากร และ กฎหมายอื่น

Handwritten signature

คณะกรรมการพิจารณาและตรวจชำระตราขายหลักทรัพย์
วันที่ 14 ม.ค. 2565
ประธาน *Handwritten signature*
กรรมการ *Handwritten signature*

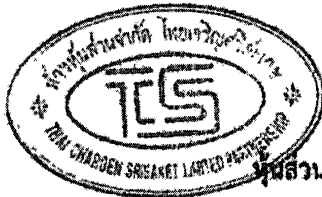
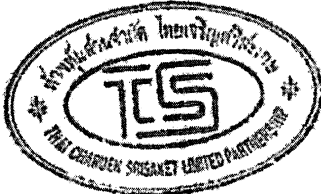

สำเนาถูกต้อง

นายสุรศักดิ์ อังคสกุลเกียรติ

หุ้นส่วนผู้จัดการห้างหุ้นส่วนจำกัดไทยเจริญศรีสะเกษ



ในฐานะผู้รับผิดชอบหลักในการเสนอราคาให้กับหน่วยงานของรัฐ (กรมทางหลวง) และผู้รับมอบอำนาจของ กิจการร่วมค้า

ทีเอส แอนด์ ทีเอ็น



กรมพัฒนาธุรกิจการค้า กระทรวงพาณิชย์
Department of Business Development
Ministry of Commerce

ก้าวสู่ปีที่ 100
สู่ความเจริญ

Leading Business
Transforms Digital
Transformation



จัดพิมพ์ เมื่อเวลา 10:17 น.

(ลงชื่อ) ผู้ว่าจ้าง
(นายรพี ตั้งทรงสุวรรณ)
ผู้อำนวยการแขวงทางหลวงศรีสะเกษที่ 2

ในฐานะผู้รับผิดชอบหลักในการเสนอราคาให้กับหน่วยงานของรัฐ (กรมทางหลวง) (นางสาวศิริวรรณ จันทร์ทวี)
ผู้รับมอบอำนาจ

ต้นฉบับ

ที่ ศก. 000005

ออกให้ ณ วันที่ 4 เดือน มกราคม พ.ศ. 2565

ทำงหุ้นส่วนจำกัด ไทยเจริญศรีสะเกษ

วัตถุประสงค์ของ ห้างหุ้นส่วนจำกัด นี้ มี.....47.....ข้อ ดังนี้

- (35) ประกอบธุรกิจบริการรับเป็นที่พักผ่อนและให้ที่พำนักและนำผู้เช่าเกี่ยวกับสิ่งอำนวยความสะดวก อุตสาหกรรม..... รวมทั้งปัญหาการผลิต การตลาดและจัดจำหน่าย.....
- (36) ประกอบกิจการบริการจัดเก็บ รวบรวม จัดทำ จัดเก็บหนี้และเผยแพร่สถิติ ข้อมูล ในทางเกษตรกรรม อุตสาหกรรม พาณิชยกรรม การเงิน การตลาด รวมทั้งวิเคราะห์และประเมินผลในการดำเนินธุรกิจ
- (37) ประกอบกิจการ โรงพยาบาลเอกชน สถานพยาบาล รับรักษาคนไข้และผู้ป่วยเจ็บ รับทำการฝึกสอนและอบรมทางด้านวิชาการเกี่ยวกับการแพทย์ การอนามัย
- (38) ประกอบธุรกิจบริการรับเป็นผู้จัดการและดูแลผลประโยชน์ เก็บผลประโยชน์ และจัดการทรัพย์สินให้บุคคลอื่น
- (39) ประกอบกิจการประมุลเพื่อขายสินค้าและรับจ้างทำของ ความวิุกฤติประสงค์ทั้งหมด ให้แก่บุคคล คณะบุคคล นิติบุคคล ส่วนราชการ และองค์การของรัฐ
- (40) ประกอบกิจการรับเหมารุกเจาะร่อน้ำบาดาล
- (41) ประกอบกิจการ โรงงานผลิตคอนกรีตอัดฉีด แอสฟัลท์ที่คอกอนกรีต (ASPHATIC CONCRETE)
- (42) ประกอบกิจการยื่นคำขอให้ธนาคารออกหนังสือค้ำประกัน เพื่อให้ประกันหนี้สินความรับผิดชอบและการปฏิบัติตามสัญญาของบุคคลหรือนิติบุคคลอื่น ต่อบุคคล คณะบุคคล นิติบุคคล ส่วนราชการ และองค์การของรัฐ
- (43) ประกอบกิจการรับเหมารุกจ้างในการจัดหากนงานช่างฝีมือ ให้แก่หน่วยงานของรัฐ รัฐวิสาหกิจ
- (44) ประกอบกิจการเกี่ยวกับการรับจ้างบริการงานด้านระบบไฟฟ้า
- (45) ประกอบกิจการบริการขนรถยนต์
- (46) ประกอบกิจการจำหน่าย และคิดค่าสิ่งพิมพ์
- (47) ประกอบกิจการ โรงงานคอนกรีตผสมเสร็จและผลิตภัณฑ์เกี่ยวกับคอนกรีต

คณะกรรมการผู้จัดการ
วันที่ 4 ม.ค. 2565
อ.
ค.



สำเนาถูกต้อง

นายสุรศักดิ์ อังคสกุลเกียรติ

ผู้อำนวยการห้างหุ้นส่วนจำกัดไทยเจริญศรีสะเกษ

ในฐานะผู้รับผิดชอบหลักในการเสนอราคากับหน่วยงานของรัฐ
(กรมทางหลวง) และผู้รับมอบอำนาจของ กิจการร่วมค้า

ทีเอส แอนด์ ทีเอ็น



DBD กรมพัฒนาธุรกิจการค้า กระทรวงพาณิชย์
Department of Business Development
Ministry of Commerce.

จัดพิมพ์ เมื่อเวลา 10:17 น.

(ลงชื่อ) ผู้ว่าจ้าง
(นายรพี ตั้งทรงสุวรรณ)
ผู้อำนวยการแขวงทางหลวงศรีสะเกษที่ 2

กวดสำเนาธุรกิจ
Leading Business
Towards Digital
Transformation
ในฐานะผู้รับผิดชอบหลักในการเสนอราคา
(ลงชื่อ) ผู้รับจ้าง
(นางสาวศิริวรรณ จันทร์วี)
ผู้รับมอบอำนาจ /

เลขประจำตัวผู้เสียภาษีอากร

0 3 9 9 5 2 3 0 0 0 - 0 6 - 5

ภ.พ.20

กรมสรรพากร

ใบทะเบียนคนงานมูลค่าเพิ่ม

ชื่อผู้ประกอบการ

บริษัท ไทยพาณิชย์ จำกัด

ชื่อสถานประกอบการ

บริษัท ไทยพาณิชย์ จำกัด

เป็น สหกรณ์ไทย สาขาที่

ชื่อ

ชื่อสาขา

ชื่อ

บ้าน

เลขที่

ที่

ถนน

รายชื่อ

เขต/แขวง

อำเภอ/เขต

จังหวัด

รหัสไปรษณีย์

25000

โทรศัพท์

ที่ให้ยื่นประกอบภาษีมูลค่าเพิ่ม

เลขที่จดทะเบียน

2595

ออกให้เมื่อวันที่

30 กันยายน 2556

ผู้ออกทะเบียน

นายสุวิทย์ สอนศรี

ตำแหน่ง

สาขาควบคุมพิเศษ

คำเตือน

ใบทะเบียนคนงานมูลค่าเพิ่มฉบับนี้เป็นเอกสารราชการ มีอายุการใช้งาน 15 วัน นับแต่วันออกให้... (Small text warning about validity and usage)

09330000 22-1000-0-0-0001-22 09330000 22-1000-0-0-0001-22 09330000

ต้นฉบับ

ผู้รับมอบอำนาจ (นางสาวศิริวรรณ จันทร์) ผู้รับมอบอำนาจ

ผู้ขายภาษีมูลค่าเพิ่ม (นายสุวิทย์ สอนศรี) ผู้ขายภาษีมูลค่าเพิ่ม

ผู้รับมอบอำนาจ (นางสาวศิริวรรณ จันทร์) ผู้รับมอบอำนาจ

ผู้ขายภาษีมูลค่าเพิ่ม (นายสุวิทย์ สอนศรี) ผู้ขายภาษีมูลค่าเพิ่ม

ผู้รับมอบอำนาจ (นางสาวศิริวรรณ จันทร์) ผู้รับมอบอำนาจ

ผู้ขายภาษีมูลค่าเพิ่ม (นายสุวิทย์ สอนศรี) ผู้ขายภาษีมูลค่าเพิ่ม

ผู้รับมอบอำนาจ (นางสาวศิริวรรณ จันทร์) ผู้รับมอบอำนาจ

ผู้ขายภาษีมูลค่าเพิ่ม (นายสุวิทย์ สอนศรี) ผู้ขายภาษีมูลค่าเพิ่ม

ผู้รับมอบอำนาจ (นางสาวศิริวรรณ จันทร์) ผู้รับมอบอำนาจ

ผู้ขายภาษีมูลค่าเพิ่ม (นายสุวิทย์ สอนศรี) ผู้ขายภาษีมูลค่าเพิ่ม

ผู้รับมอบอำนาจ (นางสาวศิริวรรณ จันทร์) ผู้รับมอบอำนาจ

ผู้ขายภาษีมูลค่าเพิ่ม (นายสุวิทย์ สอนศรี) ผู้ขายภาษีมูลค่าเพิ่ม

ผู้รับมอบอำนาจ (นางสาวศิริวรรณ จันทร์) ผู้รับมอบอำนาจ

ผู้ขายภาษีมูลค่าเพิ่ม (นายสุวิทย์ สอนศรี) ผู้ขายภาษีมูลค่าเพิ่ม

ผู้รับมอบอำนาจ (นางสาวศิริวรรณ จันทร์) ผู้รับมอบอำนาจ

ผู้ขายภาษีมูลค่าเพิ่ม (นายสุวิทย์ สอนศรี) ผู้ขายภาษีมูลค่าเพิ่ม

ผู้รับมอบอำนาจ (นางสาวศิริวรรณ จันทร์) ผู้รับมอบอำนาจ

ผู้ขายภาษีมูลค่าเพิ่ม (นายสุวิทย์ สอนศรี) ผู้ขายภาษีมูลค่าเพิ่ม

ผู้รับมอบอำนาจ (นางสาวศิริวรรณ จันทร์) ผู้รับมอบอำนาจ

ต้นฉบับ



ทะเบียนเลขที่ 0333523000065

แบบ ทค. 0401

กรมพัฒนาธุรกิจการค้า ใบสำคัญแสดงการจดทะเบียนห้างหุ้นส่วนบริษัท

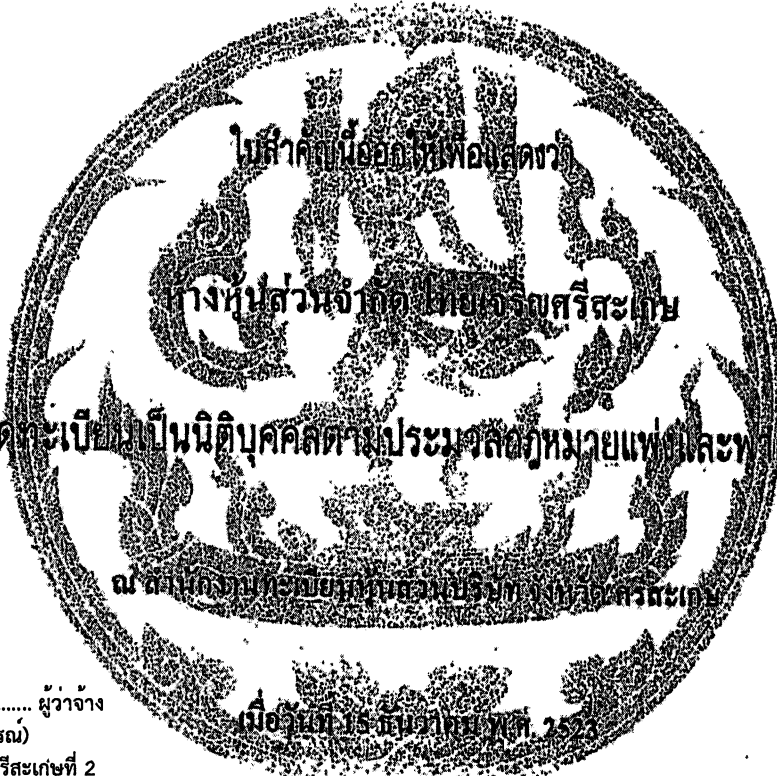

(ลงชื่อ) ผู้ว่าจ้าง
(นายรพี ตั้งทรงสุวรรณ)
ผู้อำนวยการแขวงทางหลวงศรีสะเกษที่ 2

(ลงชื่อ) ผู้รับจ้าง
ในฐานผู้รับนิติกรรมหรือผู้ดำเนินการเสนาอราคารักษา
(กรมทางหลวง)

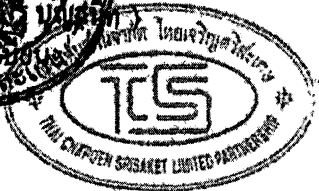

ในฐานะผู้รับผิดชอบหลักในการเสนาอราคารักษาของ
(กรมทางหลวง) และผู้รับมอบอำนาจของ กิจการร่วมค้า
ทีเอส แอนด์ ทีเอ็น

นายสุรศักดิ์ อังคสกุลเกียรติ
หุ้นส่วนผู้จัดการห้างหุ้นส่วนจำกัดไทยเจริญศรีสะเกษ

ออกใช้ ณ กรุงเทพมหานคร พ.ศ. 2560
วันที่ 14/12/2565
ณ ประจวบ
ณ 2011

ต้นฉบับ

e-GP 03-0102	วันที่แจ้งลงทะเบียน 12/04/2555																
แบบแสดงการลงทะเบียนในระบบ e-GP	วันที่อนุมัติ 20/04/2555																
ลำดับการลงทะเบียน M-2555-001468	วันที่เริ่มใช้งาน 21/05/2555																
สำหรับผู้ประกอบการที่จะทำธุรกรรมกับภาครัฐ																	
1. เลขประจำตัวผู้เสียภาษีอากร(0333523000065) ประเภทผู้ประกอบการ นิติบุคคล 2. ชื่อสถานประกอบการ หจก.ไทยเจริญศรีสะเกษ ชื่อภาษาอังกฤษ (ถ้ามี) THAI CHAROEN SRISAKET 3. ที่ตั้งสำนักงาน : อาคาร ชั้นที่ หมู่บ้าน เลขที่ 1513/1-2 หมู่ที่ ตรอก/ซอย ถนน สุขุมวิท ตำบล/แขวง เมืองใต้ อำเภอ/เขต เมืองศรีสะเกษ จังหวัด ศรีสะเกษ รหัสไปรษณีย์ 33000 โทรศัพท์ 0818772962 อีเมล thaicharoenrisaket@hotmail.com																	
4. กรณีบุคคลธรรมดา (เลขประจำตัวประชาชน *) วัน/เดือน/ปีเกิด สัญชาติ ไทย 5. กรณีนิติบุคคล ทะเบียนนิติบุคคลเลขที่ 0333523000065 วันเดือนปีที่จดทะเบียน 15/12/2523 จดทะเบียนที่ ทุน (1) เงินทุนจดทะเบียน 400000000.00 (บาท) (2) ทุนจดทะเบียนที่ชำระแล้ว 400000000.00 (บาท)	6. ประเภทของการประกอบกิจการ <table border="0"> <tr> <td>ประเภทกิจการ</td> <td>ประเภทสินค้าและบริการ</td> </tr> <tr> <td><input type="checkbox"/> ผลิต</td> <td><input checked="" type="checkbox"/> วัสดุครุภัณฑ์</td> </tr> <tr> <td><input type="checkbox"/> ส่งออก</td> <td><input checked="" type="checkbox"/> ที่ดินและสิ่งก่อสร้าง</td> </tr> <tr> <td><input checked="" type="checkbox"/> ขายส่ง</td> <td><input checked="" type="checkbox"/> จ้างก่อสร้าง</td> </tr> <tr> <td><input checked="" type="checkbox"/> ขายปลีก</td> <td><input checked="" type="checkbox"/> จ้างเหมา</td> </tr> <tr> <td><input checked="" type="checkbox"/> ให้บริการ</td> <td><input type="checkbox"/> เช่า</td> </tr> <tr> <td></td> <td><input type="checkbox"/> จ้างที่ปรึกษา</td> </tr> <tr> <td></td> <td><input type="checkbox"/> จ้างออกแบบและควบคุม</td> </tr> </table>	ประเภทกิจการ	ประเภทสินค้าและบริการ	<input type="checkbox"/> ผลิต	<input checked="" type="checkbox"/> วัสดุครุภัณฑ์	<input type="checkbox"/> ส่งออก	<input checked="" type="checkbox"/> ที่ดินและสิ่งก่อสร้าง	<input checked="" type="checkbox"/> ขายส่ง	<input checked="" type="checkbox"/> จ้างก่อสร้าง	<input checked="" type="checkbox"/> ขายปลีก	<input checked="" type="checkbox"/> จ้างเหมา	<input checked="" type="checkbox"/> ให้บริการ	<input type="checkbox"/> เช่า		<input type="checkbox"/> จ้างที่ปรึกษา		<input type="checkbox"/> จ้างออกแบบและควบคุม
ประเภทกิจการ	ประเภทสินค้าและบริการ																
<input type="checkbox"/> ผลิต	<input checked="" type="checkbox"/> วัสดุครุภัณฑ์																
<input type="checkbox"/> ส่งออก	<input checked="" type="checkbox"/> ที่ดินและสิ่งก่อสร้าง																
<input checked="" type="checkbox"/> ขายส่ง	<input checked="" type="checkbox"/> จ้างก่อสร้าง																
<input checked="" type="checkbox"/> ขายปลีก	<input checked="" type="checkbox"/> จ้างเหมา																
<input checked="" type="checkbox"/> ให้บริการ	<input type="checkbox"/> เช่า																
	<input type="checkbox"/> จ้างที่ปรึกษา																
	<input type="checkbox"/> จ้างออกแบบและควบคุม																
<input checked="" type="checkbox"/> กรณีผู้ลงทะเบียนลงข้อมูลหรือรูปภาพที่ไม่เหมาะสมในระบบการจัดซื้อจัดจ้างภาครัฐ จะถูกลบทะเบียนเป็นผู้ใช้งาน <input checked="" type="checkbox"/> กรณีผู้ลงทะเบียนกระทำการใดๆ อันเป็นการล่วงละเมิดสิทธิในทรัพย์สินทางปัญญา ผู้ลงทะเบียนจะต้องรับผิดชอบแต่เพียงผู้เดียว																	
หมายเหตุ แบบแสดงการลงทะเบียนในระบบ e-GP สามารถนำไปยื่นพร้อมเอกสารการเสนอราคา กับหน่วยงานภาครัฐ ตั้งแต่วันที่ 1 เมษายน 2555 เป็นต้นไป สำหรับการจัดซื้อจัดจ้างที่มีมูลค่าตั้งแต่ 2,000,000 บาท (สองล้านบาท) ขึ้นไป ทั้งนี้เพื่อให้เป็นไปตามประกาศคณะกรรมการป้องกันและปราบปรามการทุจริตแห่งชาติ เรื่องหลักเกณฑ์และวิธีการจัดทำ และแสดงบัญชี ขยายการรับจ่ายของโครงการที่บุคคลหรือนิติบุคคลเป็นผู้สัญญา กับหน่วยงานของรัฐ พ.ศ. 2554 และแก้ไขเพิ่มเติมซึ่งกำหนดให้ผู้ที่จะเข้าเป็นผู้สัญญา กับหน่วยงานภาครัฐที่สัญญา มีมูลค่าตามจำนวนเงินดังกล่าวต้องลงทะเบียนในระบบ e-GP																	
พิมพ์เมื่อวันที่ 09/01/2562 เวลา 08:55:41 น. รหัส b7cEnx	คณะกรรมการพิจารณาผลการประกวดราคาอิเล็กทรอนิกส์ วันที่ 14/11/2555 ๑. ประธาน ๒. กรรมการ ๓. กรรมการ ๔. กรรมการ ๕. กรรมการ ๖. กรรมการ ๗. กรรมการ ๘. กรรมการ ๙. กรรมการ ๑๐. กรรมการ ๑๑. กรรมการ ๑๒. กรรมการ ๑๓. กรรมการ ๑๔. กรรมการ ๑๕. กรรมการ ๑๖. กรรมการ ๑๗. กรรมการ ๑๘. กรรมการ ๑๙. กรรมการ ๒๐. กรรมการ ๒๑. กรรมการ ๒๒. กรรมการ ๒๓. กรรมการ ๒๔. กรรมการ ๒๕. กรรมการ ๒๖. กรรมการ ๒๗. กรรมการ ๒๘. กรรมการ ๒๙. กรรมการ ๓๐. กรรมการ ๓๑. กรรมการ ๓๒. กรรมการ ๓๓. กรรมการ ๓๔. กรรมการ ๓๕. กรรมการ ๓๖. กรรมการ ๓๗. กรรมการ ๓๘. กรรมการ ๓๙. กรรมการ ๔๐. กรรมการ ๔๑. กรรมการ ๔๒. กรรมการ ๔๓. กรรมการ ๔๔. กรรมการ ๔๕. กรรมการ ๔๖. กรรมการ ๔๗. กรรมการ ๔๘. กรรมการ ๔๙. กรรมการ ๕๐. กรรมการ																

(ลงชื่อ) ผู้ว่าจ้าง
 (นายรพี ตั้งทรงสุวรรณ)
 ผู้อำนวยการแขวงทางหลวงศรีสะเกษที่ 2
 ในฐานะผู้รับผิดชอบหลักในการเสนอราคากับหน่วยงานของรัฐ
 (ลงชื่อ) ผู้รับจ้าง
 (กรมทางหลวง) และผู้รับมอบอำนาจของ กิจการร่วมค้า
 (นางสาวศิริวรรณ จันทร์วี)
 ผู้รับมอบอำนาจชื่อ เวสท์ แอนด์ ที เอ็น

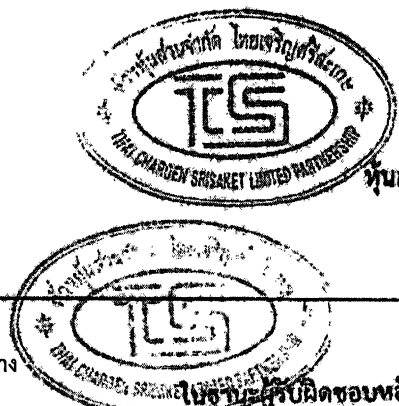

สำเนาถูกต้อง
 นายสุรศักดิ์ อังคสกุลเกียรติ
 หัวหน้าผู้จัดการทางหุ้นส่วนจำกัดไทยเจริญศรีสะเกษ



ต้นฉบับ

บัตรประจำตัวประชาชน Thai National ID Card
เลขประจำตัวประชาชน 3 3399 00124 07 5
Identification Number

ชื่อและนามสกุล นาย สุรศักดิ์ อังคสกุลเกียรติ
Name Mr. Surasak
Last name Angkaskulkiat
เกิดวันที่ 25 ก.ค. 2501
Date of birth 25 Jul. 1958

ชาย 178 ซม. 77.5 กก.
Sex Male Height 178 cm Weight 77.5 kg

อายุ 15 ปี 10 เดือน 10 วัน
Age 15 years 10 months 10 days

28 ก.ค. 2517
Issued on 28 Jul. 2017

24 ก.ค. 2568
วันหมดอายุ 24 Jul. 2025
Date of Expiry

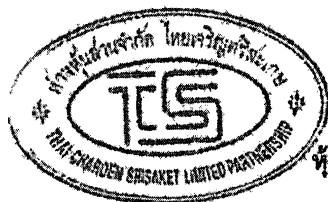

สำเนาถูกต้อง

นายสุรศักดิ์ อังคสกุลเกียรติ

หุ้นส่วนผู้จัดการห้างหุ้นส่วนจำกัดไทยเจริญศรีสะเกษ

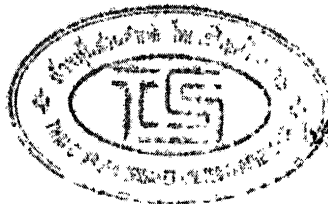

ในฐานะผู้รับผิดชอบหลักในการเสนอราคากับหน่วยงานของรัฐ
(กรมทางหลวง) และผู้รับมอบอำนาจของ กิจการร่วมค้า
ทีเอส แอนด์ ทีเอ็น

คณะกรรมการจัดซื้อจัดจ้างแบบประกวดราคาอิเล็กทรอนิกส์
วันที่ 14 ก.ค. 2565
๑.
๒.
๓.

(ลงชื่อ) ผู้ว่าจ้าง
(นายรพี ตั้งทรงสุวรรณ์)
ผู้อำนวยการแขวงทางหลวงศรีสะเกษที่ 2

ในฐานะผู้รับผิดชอบหลักในการเสนอราคากับหน่วยงานของรัฐ
(กรมทางหลวง) และผู้รับมอบอำนาจของ กิจการร่วมค้า
ทีเอส แอนด์ ทีเอ็น



ต้นฉบับ

แบบสัญญาเลขที่ ศก.๒/๑๙/๒๕๖๕ ลงวันที่ ๑๕ กุมภาพันธ์ ๒๕๖๕ ข้อ ๒.๑๘ ผนวก ๑๘

หนังสือเรื่องแจ้งยืนยันการให้ความยินยอมให้ใช้ผลิตภัณฑ์ของโรงงานผสมแอสฟัลต์คอนกรีต

ที่ ที เอส ๔/๒๕๖๕

วันที่ ๑๓ มกราคม ๒๕๖๕

เรื่อง แจ้งยืนยันการให้ความยินยอมให้ใช้ผลิตภัณฑ์จากโรงงานผสมแอสฟัลต์คอนกรีต

เรียน ผู้อำนวยการแขวงทางหลวง ศรีสะเกษที่ ๒

- สิ่งที่ส่งมาด้วย ๑. สำเนาหนังสือรับรองการจดทะเบียนนิติบุคคล จำนวน ๑ ชุด
- ๒. สำเนาใบอนุญาตประกอบกิจการโรงงาน (รง.๔) จำนวน ๑ ชุด

โดยหนังสือฉบับนี้ บริษัท/ห้างหุ้นส่วนจำกัด หจก.ไทยเจริญศรีสะเกษ โดย นายสุรศักดิ์ อังคสกุลเกียรติ ผู้มีอำนาจทำการแทน ซึ่งเป็นเจ้าของโรงงานผสมแอสฟัลต์คอนกรีต และได้รับอนุญาตให้ประกอบกิจการโรงงานถูกต้องตามกฎหมาย ขอแจ้งยืนยันการให้ความยินยอมให้ บริษัท/ห้างหุ้นส่วนจำกัด หจก.ไทยเจริญศรีสะเกษ ใช้ผลิตภัณฑ์จากโรงงานผสมแอสฟัลต์คอนกรีต และยืนยันจะให้การสนับสนุนจัดส่งยางแอสฟัลต์คอนกรีต และงานอื่น ๆ ที่เกี่ยวข้อง เพื่อให้ บริษัท/ห้างหุ้นส่วนจำกัด หจก.ไทยเจริญศรีสะเกษ ใช้ในการดำเนินการโครงการงานก่อสร้าง/งานจ้างเหมาทำการก่อสร้างงานพื้นปูทางหลวง.....ตามแบบแขวงทางหลวง..... ณ ทางหลวงหมายเลข ๒๒๑ ตอน ศรีสะเกษ - ภูเงิน ระหว่าง กม. ๑๙+๕๐๐ - กม. ๒๑+๒๕๐ (เป็นตอนๆ) ปริมาณงาน ๑ แห่ง ตามประกาศ เลขที่ ๑๖๐๕๓/ว.๑/๕.๑๔/๒๕๖๕ ลงวันที่ ๒๓ ธันวาคม ๒๕๖๔ ตลอดระยะเวลาการก่อสร้างของโครงการดังกล่าวข้างต้น

จึงเรียนยืนยันมาเพื่อทราบ

ขอแสดงความนับถือ



นายสุรศักดิ์ อังคสกุลเกียรติ

ผู้มีอำนาจทำการแทนบริษัท / ห้างหุ้นส่วนจำกัด

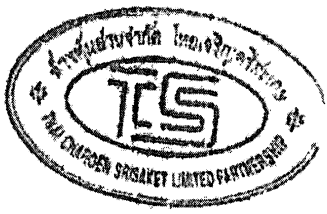

ในฐานะผู้รับผิดชอบหลักในการเสนอราคากับหน่วยงานของรัฐ (กรมทางหลวง) และผู้รับมอบอำนาจของ กิจการร่วมค้า

ทีเอส แอนด์ ทีเอ็น

(ลงชื่อ) ผู้ว่าในฐานะผู้รับผิดชอบหลักในการเสนอราคาผู้รับจ้าง

(นายรพี ตั้งทรงสุวรรณ) (กรมทางหลวง) ผู้รับมอบอำนาจ

ผู้ว่าในฐานะผู้รับผิดชอบหลักในการเสนอราคาผู้รับจ้าง (นายสุรศักดิ์ อังคสกุลเกียรติ) (กรมทางหลวง) ผู้รับมอบอำนาจ



คณะกรรมการพิจารณาและอนุมัติราคาอิเล็กทรอนิกส์ วันที่ 14/1/2565

ต้นฉบับ

แบบสัญญาเลขที่ ศก.๒/๑๗/๒๕๖๕ ลงวันที่ ๑๕ กุมภาพันธ์ ๒๕๖๕

ข้อ ๒.๑๗ ผนวก ๑๗

แบบแสดงแผนที่ที่ตั้งโรงงานผสมแอสฟัลต์คอนกรีตและเก็บทางขนส่งจากโรงงานผสมแอสฟัลต์คอนกรีต
ถึงกึ่งกลางของโครงการก่อสร้าง

๑) แผนที่เส้นทางขนส่ง

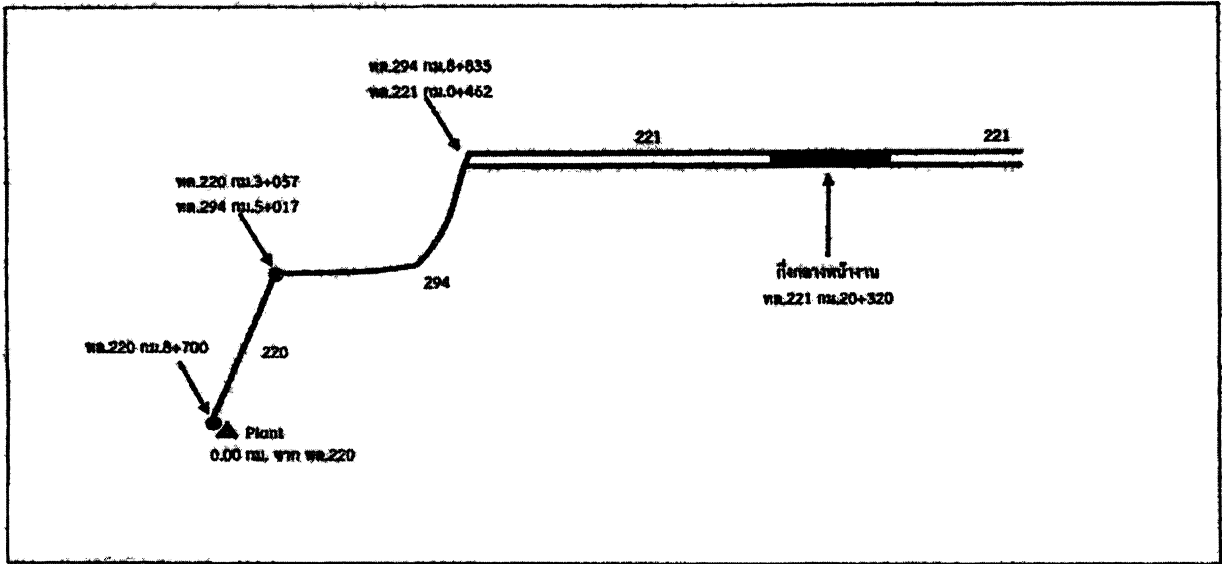

ลำดับที่	แหล่งวัสดุ						ระยะขนส่ง (กม.)			
๑.	ตำแหน่งที่ตั้ง Plant	ทล.	๒๒๐	กม.	๘+๗๐๐	offset	๐.๐๐	กม.		
		พิกัด	๑๕.๐๕๑๕๐๔, ๑๐๔.๒๓๖๓๐๕ (Latitude, Longitude)							
๒.	ตำแหน่งกึ่งกลางงาน	ทล.	๒๒๑	กม.	๒๐+๓๒๐					
		พิกัด	๑๕.๙๓๐๘๖๕, ๑๐๔.๓๐๕๓๕๕ (Latitude, Longitude)							
๓.	เส้นทางขนส่ง จาก Plant ถึงกึ่งกลางหน้างาน									
	ทล.	๒๒๐	กม.	๘+๗๐๐	-	ทล.	๒๒๐	กม.	๓+๐๕๗	๕.๖๕๓
	ทล.	๒๒๐	กม.	๘+๗๐๐	-	ทล.	๒๒๔	กม.	๘+๘๖๕	๓.๘๖๕
	ทล.	๒๔๔	กม.	๕+๐๓๗	-	ทล.	๒๒๑	กม.	๒๐+๓๒๐	๑๕.๘๕๕
	ทล.	๒๒๑	กม.	๐+๕๖๕	-	ทล.	๒๒๑	กม.	๒๐+๓๒๐	๑๕.๘๕๕
ระยะทางขนส่ง จาก Plant ถึง กึ่งกลางหน้างาน								๑๕.๘๕๕		

* หมายเหตุ - เป็นเส้นทางที่รถบรรทุกสามารถวิ่งผ่านได้

คณะกรรมการพิจารณาแผนการประกวดราคาอิเล็กทรอนิกส์
วันที่ 14/ก.พ. 2565
นายสุรศักดิ์ อังศกุลเกียรติ
นายประจักษ์ ชื่นชูชัยกิจ

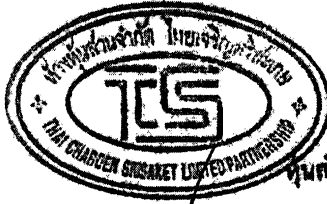
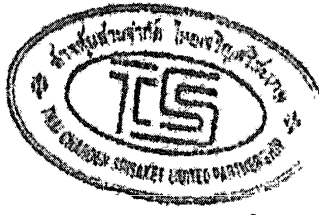

ในฐานะผู้รับผิดชอบหลักในการเสนอราคากับหน่วยงานของรัฐ
(กรมทางหลวง) และผู้รับมอบอำนาจของ กิจการร่วม (ลงชื่อ) ผู้ว่าจ้าง
ที่..... ผู้รับมอบอำนาจ (นายพี ดั่งทรงสุวรรณ) ในฐานะผู้รับผิดชอบหลักในการเสนอราคาผู้รับจ้าง
ผู้อำนวยการแขวงทางหลวงศรีสะเกษที่ 2 (กรมทางหลวง) ผู้รับมอบอำนาจ
นายสุรศักดิ์ อังศกุลเกียรติ
นายประจักษ์ ชื่นชูชัยกิจ

ต้นฉบับ

ข้อ ๒.๒๐ หมวด ๒๐

สัญญาจ้างเลขที่ ศก.๒/๑๙/๒๕๖๕ ลงวันที่ ๑๕ กุมภาพันธ์ ๒๕๖๕

ประกาศ	
ตรวจ หน่วยงาน (ถ้ามี)	ชื่อหน่วยงาน..... ที่อยู่.....
โครงการ ลักษณะงานก่อสร้าง	ก่อสร้าง.....
ผู้รับจ้าง	บริษัท..... ที่อยู่..... โทร..... โทรสาร.....
สัญญาเลขที่ เริ่มต้น..... ถึง..... ระยะเวลาก่อสร้าง..... วัน
วงเงินค่าก่อสร้าง
ผู้ควบคุมงาน	1. โทร..... 2. โทร..... 3. โทร..... 4. โทร.....
สำนักงานสนาม	โทร. โทรสาร.
เจ้าหน้าที่บริษัท/วิศวกรผู้รับจ้าง	1. โทร. 2. โทร.
งานก่อสร้างรายนี้สร้างด้วยเงินภาษีของท่าน	

หมายเหตุ งานก่อสร้างขนาดใหญ่ แผ่นป้ายขนาด 2.40 x 3.60 เมตร ขนาดอักษร โทพอสมทวิเห็นได้ชัดเจน (ป้ายงานของ กทม. ใช้พื้นป้ายสีเขียว ตัวหนังสือสีขาว)



(ลงชื่อ) ผู้ว่าจ้าง
(นายรพี ตั้งทรงสุวรรณ)
ผู้อำนวยการแขวงทางหลวงศรีสะเกษที่ 2

ในฐานผู้รับผิดชอบหลักในการดำเนินการ
(กรมทางหลวงสุโขทัย จันทบุรี) ผู้รับจ้าง
ผู้รับมอบอำนาจ

องรัฐ
คำ

ต้นฉบับ

สัญญาจ้างเลขที่ ศก.๒/๑๙/๒๕๖๕ ลงวันที่ ๑๕ กุมภาพันธ์ ๒๕๖๕

ตรวจ หน่วยงาน (ถ้ามี)	ประกาศ ชื่อหน่วยงาน..... ที่อยู่.....
งานก่อสร้าง..... ลักษณะงานก่อสร้าง.....	
ผู้รับจ้าง บริษัท..... ที่อยู่..... โทร.....	
สัญญาฉบับที่..... เริ่มต้น..... สิ้นสุด.....	
ระยะเวลาก่อสร้าง.....วัน	
วงเงินค่าก่อสร้าง.....	
ผู้ควบคุมงาน 1.โทร..... 2.โทร..... 3.โทร.....	
สำนักงนฯ/เบอร์โทรติดต่อ โทร. โทรสาร.	
เจ้าหน้าที่บริษัท/วิศวกรผู้รับจ้าง 1. โทร. 2. โทร.	
งานก่อสร้างรายนี้สร้างด้วยเงินภาษีของท่าน	

หมายเหตุ งานก่อสร้างขนาดเด็ก แผ่นป้ายขนาด 1.20 x 2.40 เมตร ขนาดอักษร โทพอตมควรเห็นได้ชัดเจน (ป้ายงานของ กทม. ใช้พื้นป้ายสีเขียว ตัวหนังสือสีขาว)



(ลงชื่อ) ผู้ว่าจ้าง
(นายรพี ตั้งทรงสุวรรณ์)
ผู้อำนวยการแขวงทางหลวงศรีสะเกษที่ 2

ในนามผู้รับผลิตฯหลักในกรมเสนอผู้จัดซื้อของ
(นางสาวศิริวรรณ จันทร์)
(กรมทางหลวง) ผู้รับมอบอำนาจ
นางสาวศิริวรรณ จันทร์
ผู้รับมอบอำนาจ

ต้นฉบับ

(แบบที่ ๒)

สัญญาจ้างเลขที่ ศก.๒/๑๙/๒๕๖๕ ลงวันที่ ๑๕ กุมภาพันธ์ ๒๕๖๕

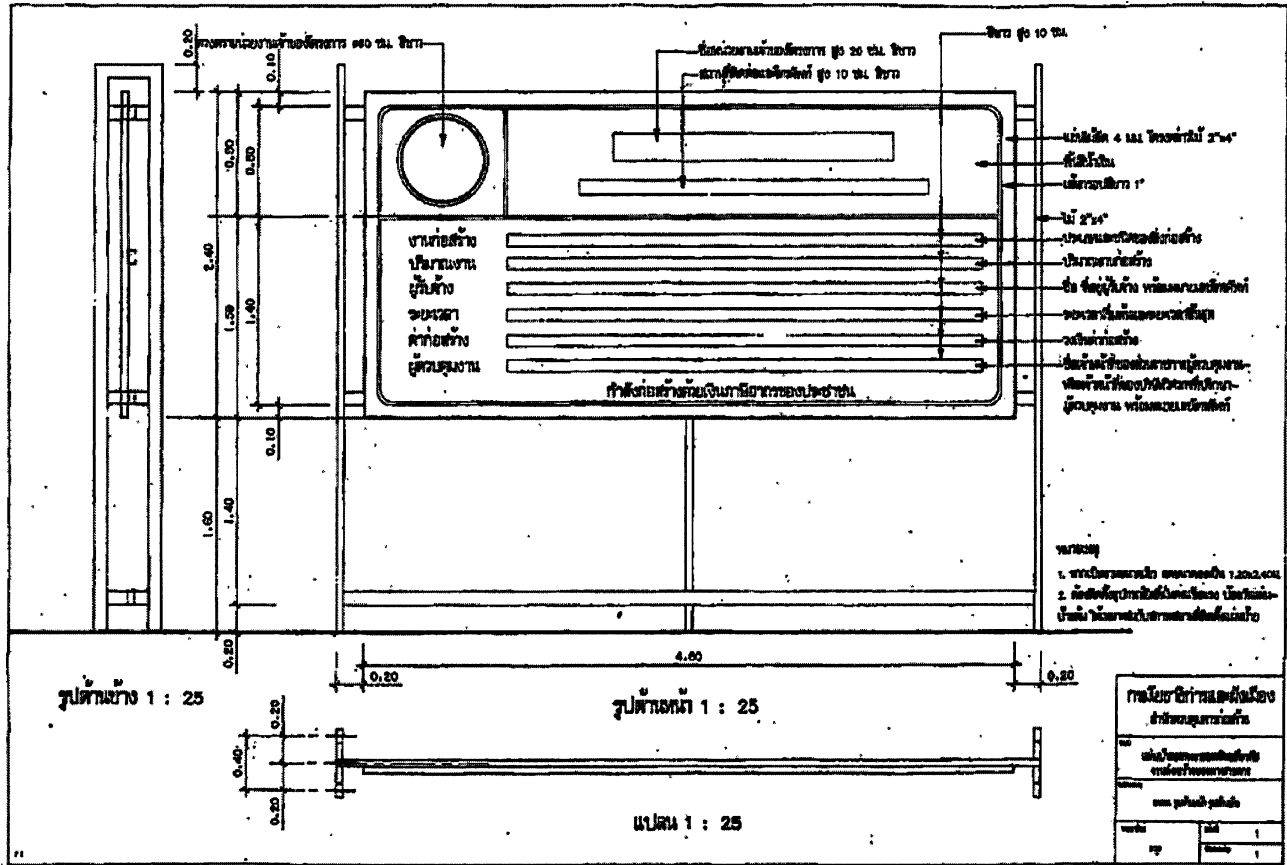

(ลงชื่อ) ผู้ว่าจ้าง
(นายรพี ตั้งทรงสุวรรณ)
ผู้อำนวยการแขวงทางหลวงศรีสะเกษที่ 2

ในฐานะผู้รับผิดชอบหลักในการเสนอราคาให้กับหน่วยงานของรัฐ (ลงชื่อ) ผู้รับจ้าง
(กรมทางหลวง) (นางสาวศิริวรรณ จันทร์วี)
ผู้รับมอบอำนาจ

ต้นฉบับ

ข้อ ๒.๒๑ หมวด ๒๑

เอกสารแนบท้ายสัญญาเลขที่ ศก.๒/๑๙/๒๕๖๕ ลงวันที่ ๑๕ กุมภาพันธ์ ๒๕๖๕,

เงื่อนไขแผนการใช้วัสดุที่ผลิตภายในประเทศและแผนการใช้เหล็กที่ผลิตภายในประเทศ

ผู้รับจ้างต้องจัดทำแผนการใช้วัสดุที่ผลิตภายในประเทศและแผนการใช้เหล็กที่ผลิตภายในประเทศ เสนอผู้ว่าจ้างภายในกำหนดระยะเวลา...๒๐... วัน นับถัดจากวันลงนามในสัญญา โดยผู้รับจ้างต้องใช้วัสดุประเภทวัสดุหรือครุภัณฑ์ที่จะใช้ในการก่อสร้างเป็นวัสดุที่ผลิตภายในประเทศ โดยต้องไม่น้อยกว่าร้อยละ ๖๐ ของมูลค่าวัสดุที่จะใช้ในงานก่อสร้างทั้งหมดตามสัญญา และผู้รับจ้างต้องใช้เหล็กที่ผลิตภายในประเทศไม่น้อยกว่าร้อยละ ๙๐ ของปริมาณเหล็กที่ต้องใช้ทั้งหมดตามสัญญา

(ลงชื่อ).....ผู้ว่าจ้าง
(นายรพี ตั้งทรงสุวรรณ) /
ผู้อำนวยการแขวงทางหลวงศรีสะเกษที่ ๒

(ลงชื่อ).....ผู้รับจ้าง
ในฐานะผู้รับผิดชอบการจัดทำสัญญา (กรมทางหลวง) /
(กรมทางหลวงผู้รับมอบอำนาจ)



ต้นฉบับ

ตารางการจัดทำแผนการใช้วัสดุที่ผลิตภายในประเทศ โครงการ.....

รายการวัสดุหรือครุภัณฑ์ที่ใช้ในโครงการ
แผนการใช้วัสดุที่ผลิตภายในประเทศ

ลำดับ	รายการ	หน่วย	ปริมาณ	ราคาต่อหน่วย (บาท)	เป็นเงิน (รวม)	วัสดุใน ประเทศ	วัสดุ ต่างประเทศ
๑							
๒							
๓							
๔							
๕							
รวม					xxx	xxx	xxx
อัตรา (ร้อยละ)					๑๐๐	๗๐	๓๐

(ลงชื่อ) (คู่สัญญาฝ่ายผู้รับจ้าง)
(.....)

หมายเหตุ : หากมูลค่าหรือปริมาณของวัสดุไม่สามารถดำเนินการได้สามารถเปลี่ยนแปลงแผนได้ ก่อนการส่งมอบงาน
ในแต่ละงวด

(ลงชื่อ) ผู้ว่าจ้าง
(นายรพี ตั้งทรงสุวรรณ)
ผู้อำนวยการแขวงทางหลวงศรีสะเกษที่ ๒

(ลงชื่อ) ผู้รับจ้าง
ในฐานะผู้รับผิดชอบหลักในการดำเนินงานด้านศิลปกรรมศาสตร์ สำนักงานของรัฐมนตรี
(นางสาวศิริวรรณ จันทะวี) กรรมการร่วมค้า
(กรมทางหลวง) ผู้รับมอบอำนาจ



ต้นฉบับ

ตารางการจัดทำแผนการใช้เหล็กที่ผลิตภายในประเทศ โครงการ.....

รายการพัสดุหรือครุภัณฑ์ที่ใช้ในโครงการ
แผนการใช้เหล็กที่ผลิตภายในประเทศ
ปริมาณเหล็กทั้งโครงการ xxx (ตัน)

ลำดับ	รายการ	หน่วย	ปริมาณ	เหล็กใน ประเทศ	เหล็ก ต่างประเทศ
๑	เหล็กเส้น	ตัน			
๒	เหล็กข้องอ	ตัน			
๓	เหล็กเส้นกลม	ตัน			
๔					
๕					
รวม			xxx	xxx	xxx
อัตรา (ร้อยละ)			๑๐๐	๙๐	๑๐

(ลงชื่อ) (คู่สัญญาฝ่ายผู้รับจ้าง)
(.....)

หมายเหตุ : หากปริมาณของเหล็กไม่สามารถดำเนินการได้สามารถเปลี่ยนแปลงแผนได้ ก่อนการส่งมอบงานในแต่ละงวด

(ลงชื่อ) ผู้ว่าจ้าง
(นายรพี ตั้งทรงสุวรรณ)
ผู้อำนวยการแขวงทางหลวงศรีสะเกษที่ ๒

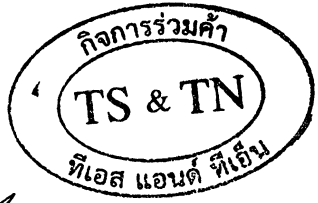
(ลงชื่อ) ผู้รับจ้าง
ในฐานะผู้รับผิดชอบโครงการ (.....) กับหน่วยงานของรัฐ
(กรมทางหลวงฯ ผู้รับมอบอำนาจ)

ต้นฉบับ

แบบสัญญาเลขที่ ศก.๒/๑๙/๒๕๖๕ ลงวันที่ ๑๕ กุมภาพันธ์ ๒๕๖๕

หลักเกณฑ์ การพิจารณาคุณสมบัติผู้มีสิทธิ์เสนอราคา งานก่อสร้าง

ตามคำสั่งกรมทางหลวงที่ บ.๑/๑๕๑/๒๕๕๙ ลงวันที่ ๑๑ กันยายน ๒๕๕๙

๑. ผู้เสนอราคาที่ได้รับการคัดเลือกให้ทำสัญญากับกรมทางหลวง ไม่มาลงนามในสัญญา ภายในระยะเวลา ๓๐ วัน นับตั้งแต่วันที่หน่วยงานเจ้าของงานมีหนังสือแจ้งให้ทราบ
๒. ผู้รับจ้างที่กำลังทำงานอยู่และงานนั้นหมดสัญญาแล้ว แต่ยังไม่แล้วเสร็จตามสัญญา โดยไม่มีเหตุอันสมควร จะไม่มีสิทธิ์เสนอราคา ยกเว้นเมื่องานที่เหลือนั้นคาดว่าจะแล้วเสร็จตามสัญญาในเวลาอันใกล้ และผลงานที่แล้วเสร็จในขณะนั้นต้องไม่น้อยกว่า ๙๐% ของงานที่คาดว่าจะทำจริง
๓. ภายในระยะเวลารับประกันผลงาน ผู้รับจ้างไม่เข้าดำเนินการซ่อมแซมสิ่งก่อสร้างที่ชำรุดบกพร่องของงาน ภายในระยะเวลาตามสัญญาที่ผู้ว่าจ้างกำหนด โดยเป็นความผิดของผู้รับจ้าง (ให้ถือปฏิบัติตามแนวทางตาม หนังสือกรมฯ อนุมัติ เลขที่ สมท. ๑/๕๓๒ ลงวันที่ ๓๑ สิงหาคม ๒๕๕๙) เรื่อง แนวทางปฏิบัติในการซ่อมแซม สิ่งก่อสร้างที่ชำรุดบกพร่องของงานก่อสร้างและบำรุงทาง ภายในระยะเวลารับประกันผลงานตามที่กำหนด ในสัญญา
๔. กรณีผู้รับจ้างผิดเงื่อนไขสัญญาว่าจ้างโดยผู้รับจ้างไม่คืนเงินค่า K หรือเงินที่เกิดจากการเปลี่ยนแปลง อัตราแลกเปลี่ยนเงินตราระหว่างประเทศ ภายในระยะเวลา ๑๕ วัน นับจากวันที่ได้รับแจ้ง
๕. ผู้รับจ้างที่กรมทางหลวงได้บอกเลิกสัญญา หรืออยู่ในระหว่างที่หน่วยงานเจ้าของงาน ขออนุมัติบอกเลิกสัญญา โดยเป็นความผิดของผู้รับจ้าง จะไม่มีสิทธิ์เสนอราคา
๖. ผู้รับจ้างมีจำนวนโครงการก่อสร้างตามสิทธิ์การเสนอราคาตามหลักเกณฑ์การจดทะเบียนฯ
๗. กรณีที่เป็นงานในลักษณะพิเศษหรืองานเร่งด่วนตามประกาศประกวดราคา ผู้รับจ้างที่มีผลงานล่าช้า กว่าแผนงานเกิน ๕% โดยเป็นความผิดของผู้รับจ้าง
๘. ผู้รับจ้างที่มีผลงานล่าช้ากว่าแผนงานเกิน ๑๕% โดยเป็นความผิดของผู้รับจ้าง
๙. ผู้รับจ้างที่มีผลงานไม่ถึง ๒๕% ของงานทั้งหมด เมื่อเวลาล่วงเลยไปเกินหนึ่งในสองของระยะเวลาตามสัญญา โดยเป็นความผิดของผู้รับจ้าง
๑๐. ผู้รับจ้างที่มีผลงานล่าช้ากว่าแผนงาน และมีผลงานประจำเดือนที่ตั้งไว้ไม่ถึง ๕๐% ของแผนงาน ประจำเดือนที่ตั้งไว้ เมื่อเวลาล่วงเลยไปเกินหนึ่งในสองของระยะเวลาตามสัญญา โดยเป็นความผิดของผู้รับจ้าง

(ลงชื่อ).....ผู้ว่าจ้าง
(นายพรที ตั้งทรงสุวรรณ)
ผู้อำนวยการแขวงทางหลวงศรีสะเกษที่ ๒

(ลงชื่อ).....ผู้รับจ้าง
ในฐานะผู้รับผิดชอบโครงการก่อสร้างร่วมกับหน่วยงานของรัฐ
(กรมทางหลวงศรีสะเกษ) อำนาจของ กิจการร่วมค้า
ทีเอส แอนด์ ทีเอ็น

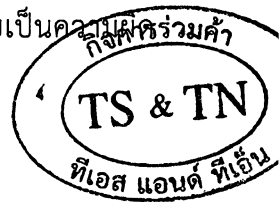

ต้นฉบับ

แบบสัญญาเลขที่ ศก.๒/๑๙/๒๕๖๕ ลงวันที่ ๑๕ กุมภาพันธ์ ๒๕๖๕

หลักเกณฑ์ การพิจารณาคุณสมบัติผู้มีสิทธิเสนอราคา
งานบำรุงทาง

ตามคำสั่งกรมทางหลวงที่ บ.๑/๑๕๑/๒๕๕๙ ลงวันที่ ๑๑ กันยายน ๒๕๕๙

๑. ผู้เสนอราคาที่ได้รับการคัดเลือกให้ทำสัญญากับกรมทางหลวง ไม่มาลงนามในสัญญา ภายในระยะเวลา ๓๐ วัน นับตั้งแต่วันที่หน่วยงานเจ้าของงานมีหนังสือแจ้งให้ทราบ
๒. กรณีผู้รับจ้างไม่เข้าดำเนินการภายในระยะเวลาที่หน่วยงานเจ้าของงานกำหนด แต่ไม่เกิน ๓๐ วัน นับตั้งแต่วันเริ่มต้นตามสัญญา โดยมีได้เป็นความผิดของหน่วยงานเจ้าของงาน
๓. ผู้รับจ้างที่กำลังทำงานอยู่และงานนั้นหมดสัญญาแล้ว แต่ยังไม่แล้วเสร็จตามสัญญา โดยไม่มีเหตุอันสมควร จะไม่มีสิทธิเสนอราคา ยกเว้นเมื่องานที่เหลือนั้นคาดว่าจะแล้วเสร็จตามสัญญาในเวลาอันใกล้ และผลงานที่แล้วเสร็จในขณะนั้นต้องไม่น้อยกว่า ๙๐% ของงานที่คาดว่าจะทำจริง
๔. ภายในระยะเวลารับประกันผลงาน ผู้รับจ้างไม่เข้าดำเนินการซ่อมแซมสิ่งก่อสร้างที่ชำรุดบกพร่องของงาน ภายในระยะเวลาตามที่ผู้ว่าจ้างกำหนด โดยเป็นความผิดของผู้รับจ้าง (ให้ถือปฏิบัติตามแนวทางตาม หนังสือกรมฯ อนุมติ เลขที่ สมท. ๑/๕๓๒ ลงวันที่ ๓๑ สิงหาคม ๒๕๕๙) เรื่อง แนวทางปฏิบัติในการซ่อมแซม สิ่งก่อสร้างที่ชำรุดบกพร่องของงานก่อสร้างและบำรุงทาง ภายในระยะเวลารับประกันผลงานตามที่กำหนด ในสัญญา
๕. กรณีผู้รับจ้างผิดเงื่อนไขสัญญาว่าจ้างโดยผู้รับจ้างไม่คืนเงินค่า K หรือเงินที่เกิดจากการเปลี่ยนแปลง อัตราแลกเปลี่ยนเงินตราระหว่างประเทศ ภายในระยะเวลา ๑๕ วัน นับจากวันที่ที่ได้รับแจ้ง
๖. ผู้รับจ้างที่กรมทางหลวงได้บอกเลิกสัญญา หรืออยู่ในระหว่างที่หน่วยงานเจ้าของงาน ขออนุมัติบอกเลิกสัญญา โดยเป็นความผิดของผู้รับจ้าง จะไม่มีสิทธิเสนอราคา

(ลงชื่อ).....ผู้ว่าจ้าง
(นายรพี ตั้งทรงสุวรรณ)
ผู้อำนวยการแขวงทางหลวงศรีสะเกษที่ ๒

(ลงชื่อ).....ผู้รับจ้าง
ในฐานะผู้รับผิดชอบหลักในการเสนอราคาต่อหน่วยงานของรัฐ
(กรมทางหลวง) และผู้รับมอบอำนาจของ กรรมการร่วมค้า
ที่เอส แอนด์ ทีเอ็น





A member of MUFG a global financial group

Bank of Ayudhya Public Company Limited
1222 Rama III Road, Bang Phongphang
Yan Nawa, Bangkok 10120 Thailand
Registration number/Tax ID: 0107536001079
T +66 (0) 2296 2000



หนังสือค้ำประกัน
(หลักประกันสัญญาจ้าง)

เลขที่ 156/2565/00022/003

วันที่ 15 กุมภาพันธ์ 2565

ข้าพเจ้า อนาคตกรศรีอยุธยา จำกัด (มหาชน) สาขาศรีสะเกษ สำนักงานตั้งอยู่เลขที่ 980/6 ถนน ชูจันทร์ ตำบล/แขวง เมืองใต้ อำเภอ/เขต เมือง จังหวัด ศรีสะเกษ

โดย นางสาวศุภณิดา ราชธรรมกุล และนางกิตติยา สุขยั้ง ผู้มีอำนาจลงนามผูกพันธนาคาร ขอทำหนังสือค้ำประกันฉบับนี้ไว้ต่อ แขวงทางหลวงศรีสะเกษที่ 2 ซึ่งต่อไปนี้เรียกว่า "ผู้ว่าจ้าง" ดั่งมีข้อความต่อไปนี้

1. ตามที่ กิจการร่วมค้า ทีเอส แอนด์ ทีเอ็น ซึ่งต่อไปนี้เรียกว่า "ผู้รับจ้าง" ได้ทำสัญญาจ้างงานฟื้นฟูทางหลวง ทางหลวงหมายเลข 221 ตอน ศรีสะเกษ-ภูเงิน ระหว่าง กม.19+400 - กม.21+240 (เป็นตอนๆ) ปริมาณงาน 1 แห่ง

กับผู้ว่าจ้างตามสัญญาเลขที่ ศก.2/19/2565 ลงวันที่ 15 เดือน กุมภาพันธ์ พ.ศ. 2565 ซึ่งผู้รับจ้างต้องวางหลักประกัน การปฏิบัติตามสัญญาต่อผู้ว่าจ้าง เป็นจำนวนเงิน -999,100.00- บาท (-เก้าแสนเก้าหมื่นเก้าพันหนึ่งร้อยบาทถ้วน-) ซึ่งเท่ากับร้อยละ ห้า (5%) ของมูลค่าทั้งหมดของสัญญา

ข้าพเจ้ายินยอมผูกพันตน โดยไม่มีเงื่อนไขที่จะค้ำประกัน ในการชำระเงินให้ตามสิทธิเรียกร้องของผู้ว่าจ้าง จำนวนไม่เกิน -999,100.00- บาท (-เก้าแสนเก้าหมื่นเก้าพันหนึ่งร้อยบาทถ้วน-) ในฐานะเป็นลูกหนี้ร่วมในกรณีที่ผู้รับจ้างก่อให้เกิดความเสียหายใดๆ หรือต้องชำระค่าปรับหรือค่าใช้จ่ายใด ๆ หรือผู้รับจ้างมิได้ปฏิบัติ ตามภาระหน้าที่ใด ๆ ที่กำหนดในสัญญาดังกล่าวข้างต้นทั้งนี้ โดยผู้ว่าจ้างไม่จำเป็นต้องเรียกร้องให้ผู้รับจ้างชำระหนี้ดังกล่าวก่อน

2. หนังสือค้ำประกันนี้มีผลใช้บังคับตั้งแต่วันที่ 15 เดือน กุมภาพันธ์ พ.ศ. 2565 ถึงวันที่ 31 เดือน ตุลาคม พ.ศ. 2567 และข้าพเจ้าจะไม่เพิกถอนการค้ำประกันนี้ภายในระยะเวลาที่กำหนดไว้

3. หากผู้ว่าจ้างได้ขยายระยะเวลาให้แก่ผู้รับจ้าง ให้ถือว่าข้าพเจ้ายินยอมในกรณีนั้น ๆ ด้วย โดยให้ขยายระยะเวลาการค้ำประกันนี้ออกไปตลอดระยะเวลาที่ผู้ว่าจ้างได้ขยายระยะเวลาให้แก่ผู้รับจ้างดังกล่าวข้างต้น

ข้าพเจ้าได้ลงนามและประทับตราไว้ต่อหน้าพยานเป็นสำคัญ

ลงชื่อ... น.ส.ศุภณิดา ราชธรรมกุล... กิตติยา สุขยั้ง... ผู้ค้ำประกัน

ลงชื่อ... น.ส.จารุณี หามูเสนา... พยาน... น.ส.ชลธิชา เทพอุเทน

อนุมัติ (นายพรที ตั้งทรงสุวรรณ์)

เอกสารนี้เป็นเอกสารของบริษัท... ไม่สามารถเปิดเผยข้อมูล... ให้แก่บุคคลอื่นโดยไม่ได้รับอนุญาต

No. 0779931
ผู้อำนวยการแขวงทางหลวงศรีสะเกษที่ ๒



กิจการร่วมค้า ทีเอส แอนด์ ทีเอ็น

1513/1-2 ถนนสุขุมวิท ตำบลเมืองใต้ อำเภอเมือง จังหวัดศรีสะเกษ 33000 ☎ (045) 611707 FAX. (045)-613808

หนังสือมอบอำนาจ

วันที่ 15 กุมภาพันธ์ 2565

โดยหนังสือฉบับนี้ ข้าพเจ้า (ชื่อนิติบุคคล) ห้างหุ้นส่วนจำกัด ไทยเจริญศรีสะเกษ
โดย นายสุรศักดิ์ อังคสกุลเกียรติ ผู้รับมอบอำนาจ กิจการร่วมค้า ทีเอส แอนด์ ทีเอ็น
ขอมอบอำนาจให้ นางสาวศิริวรรณ จันทะวี อายุ 56 ปี สัญชาติ ไทย อยู่บ้านเลขที่ 138
หมู่ที่ 2 ต.รอก/ชอย - ถนน - แขวง/ตำบล พรหมสวัสดิ์
เขต/อำเภอ พยุห์ จังหวัด ศรีสะเกษ เป็นผู้มีอำนาจกระทำการใด ๆ แทนข้าพเจ้าที่เกี่ยวข้องกับ
การดำเนินการ เช่นสัญญาจ้างงานฟื้นฟูทางหลวง ทางหลวงหมายเลข 221 ตอน ศรีสะเกษ - ภูเงิน ระหว่าง
กม.19+400 - กม.21+240 (เป็นตอนๆ) ปริมาณงาน 1 แห่ง
ตลอดจนดำเนินการด้านเอกสารต่างๆ ที่เกี่ยวข้อง รวมทั้งมีอำนาจในการรับรองความถูกต้องของเอกสาร
จนแล้วเสร็จ

การกระทำใดๆ ที่ผู้รับมอบอำนาจได้กระทำไป เปรียบเสมือนข้าพเจ้าได้กระทำทุกประการ จึงลงลายมือ
ชื่อไว้ต่อหน้าพยานทั้ง 2 คน และให้พยานลงลายมือชื่อไว้เป็นหลักฐาน พร้อมทั้งแนบสำเนาบัตรประจำตัว
ประชาชนของข้าพเจ้าและผู้รับมอบอำนาจมาด้วย

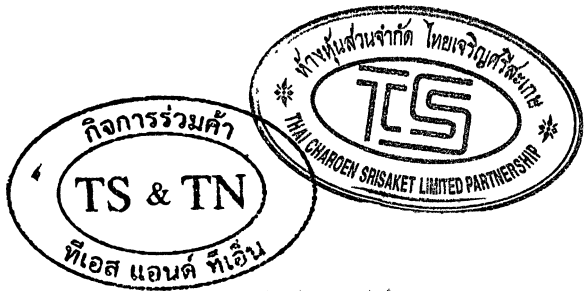

ลงชื่อ..........ผู้มอบอำนาจ
(นายสุรศักดิ์ อังคสกุลเกียรติ)

ลงชื่อ..........ผู้รับมอบอำนาจ
(นางสาวศิริวรรณ จันทะวี)

ลงชื่อ..........พยาน
(นางสาวปีธมา การะเกด)

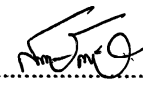
ลงชื่อ..........พยาน
(นางสาวลัดดาวัลย์ แก้วพวง)

อนุมัติ

(นายรพี ตั้งทรงสุวรรณ)

ผู้อำนวยการแขวงทางหลวงศรีสะเกษที่ ๒

บัตรประจำตัวประชาชน Thai National ID Card
 เลขประจำตัวประชาชน Identification Number 3 3301 00176 68 4

นางสาวสิริวรรณ จันทะวี
 Name Miss Siriwan
 Last name Junthawee
 เกิด 3 ต.ค. 2508
 Date of Birth 3 Oct. 1965

สงวนสิทธิ์
 พิกัด 138 พิกัด 2 ต.ค. 2568
 B. พิกัด 4 พิกัด 1700

11 ต.ค. 2568
 วันหมดอายุ 11 Oct. 2017
 Date of Issue

2 ต.ค. 2565
 วันหมดอายุ 2 Oct. 2025
 Date of Expiry

3301-00-0017684



นางสาวสิริวรรณ จันทะวี
 หรือ
 นางสาวสิริวรรณ จันทะวี (ชื่อจริง)



กิจการร่วมค้า ทีเอส แอนด์ ทีเอ็น

1513/1-2 ถนนสุขุมวิท ตำบลเมืองใต้ อำเภอเมือง จังหวัดศรีสะเกษ 33000 ☎(045) 611707 FAX. (045)-613808

หนังสือมอบอำนาจสำหรับกรมทางหลวง และหน่วยงานสาธารณูปโภคทุกหน่วยงาน รวมทั้งองค์กรของรัฐทุกองค์กรและองค์กรธุรกิจต่างๆ

โดยที่ กรมทางหลวง ได้เชิญชวนผู้สนใจที่มีคุณสมบัติให้เข้าร่วมคัดเลือกผู้ที่มีคุณสมบัติเบื้องต้น เพื่อเป็นผู้มีสิทธิ์เข้าประกวดราคาจ้างโดยวิธีประกวดราคาอิเล็กทรอนิกส์ (e-bidding) ประกวดราคาจ้างก่อสร้างโครงการก่อสร้างงานฟื้นฟูทางหลวง ทางหลวงหมายเลข 221 ตอน ศรีสะเกษ - ภูเงิน ระหว่าง กม.19+400 - กม.21+240 (เป็นตอนๆ) ปริมาณงาน 1 แห่ง (ซึ่งต่อไปนี้เรียกว่า "โครงการ")

โดยที่ ห้างหุ้นส่วนจำกัด ไทยเจริญศรีสะเกษ (ต่อไปนี้จะเรียกว่า "ไทยเจริญศรีสะเกษ") และ ห้างหุ้นส่วนจำกัด ธเนศธนาก่อสร้าง (ต่อไปนี้จะเรียกว่า "ธเนศธนาก่อสร้าง") ต่างได้ซื้อเอกสารคัดเลือกผู้ที่มีคุณสมบัติเบื้องต้น ร่วมกระบวนการคัดเลือกผู้ที่มีคุณสมบัติเบื้องต้น ร่วมกระบวนการประกวดราคาจ้างด้วยวิธีการทางอิเล็กทรอนิกส์ (e-bidding) ในโครงการข้างต้น ต่อมา ไทยเจริญศรีสะเกษ และ ธเนศธนาก่อสร้าง ได้ทำหนังสือสัญญากิจการร่วมค้า เมื่อวันที่ 12 เดือนมกราคม พ.ศ 2565 จัดตั้งกิจการร่วมค้า ทีเอส แอนด์ ทีเอ็น (TS&TN Joint Venture) ซึ่ง(ต่อไปนี้จะเรียกว่า "กิจการร่วมค้า") เพื่อยื่นข้อเสนอราคาในรูปแบบของกิจการร่วมค้าไม่ได้จดทะเบียนเป็นนิติบุคคลใหม่ และโดยที่สัญญากิจการร่วมค้าที่สร้างขึ้นได้แต่งตั้งให้ ไทยเจริญศรีสะเกษ เป็นผู้รับผิดชอบหลักในการเสนอราคากับหน่วยงานของรัฐ (กรมทางหลวง)

ดังนั้น กิจการร่วมค้า ทีเอส แอนด์ ทีเอ็น ซึ่งมีสมาชิกกิจการร่วมค้าประกอบด้วย ไทยเจริญศรีสะเกษ และ ธเนศธนาก่อสร้าง จึงขอมอบอำนาจให้ ห้างหุ้นส่วนจำกัด ไทยเจริญศรีสะเกษ เป็นผู้รับผิดชอบหลักในการเข้าเสนอราคากับหน่วยงานของรัฐ (กรมทางหลวง) และผู้รับมอบอำนาจของกิจการร่วมการค้า ทีเอส แอนด์ ทีเอ็น ดังต่อไปนี้

1. เข้าร่วมกระบวนการพิจารณาคัดเลือกผู้ที่มีคุณสมบัติเบื้องต้น ยื่นข้อเสนอเพื่อขอเข้ารับการพิจารณาคัดเลือกเป็นผู้ปฏิบัติเบื้องต้น เพื่อเป็นผู้มีสิทธิ์เข้าประกวดราคาจ้างด้วยวิธีประกวดราคาอิเล็กทรอนิกส์ (e-bidding) ของโครงการ
2. เข้าร่วมกระบวนการประกวดราคาจ้างด้วยวิธีประกวดราคาอิเล็กทรอนิกส์ (e-bidding)
3. เจริญต่อรอง และลงนามทำสัญญาจ้างเป็นผู้รับจ้างกับกรมทางหลวงในกรณีกิจการร่วม ทีเอส แอนด์ ทีเอ็น เป็นผู้ชนะการประกวดราคาจ้างด้วยวิธีประกวดราคาอิเล็กทรอนิกส์ (e-bidding) ของโครงการ รวมตลอดถึงดำเนินธุรกรรมใดที่เกี่ยวข้อง



ในฐานะผู้รับผิดชอบหลักในการเสนอราคากับหน่วยงานของรัฐ (กรมทางหลวง) และผู้รับมอบอำนาจของ กิจการร่วมค้า ทีเอส แอนด์ ทีเอ็น





กิจการร่วมค้า ทีเอส แอนด์ ทีเอ็น

151.3/1-2 ถนนสุขุมวิท ตำบลเมืองใต้ อำเภอเมือง จังหวัดศรีสะเกษ 33000 ☎ (045) 611707 FAX. (045)-613808

4. ให้ดำเนินการและกระทำการในกิจการและธุรกรรมทุกเรื่อง ที่เกี่ยวข้องกับการบริหารจัดการ กำกับดูแล และควบคุมโครงการและเงื่อนไขของสัญญา รวมถึงการดำเนินการหรือกระทำการใดๆ กับกรมทางหลวง และ/หรือหน่วยงานรัฐทุกหน่วยงานและหน่วยงานเอกชนทุกหน่วยงาน หรือบุคคลที่สามอื่นๆ ในนามของกิจการร่วมค้า ทีเอส แอนด์ ทีเอ็น ภายในขอบเขตของหนังสือมอบอำนาจฉบับนี้ ซึ่งจะมีรายละเอียดดังข้างล่างต่อไปนี้

5. ให้บริหารจัดการคำสั่งเปลี่ยนแปลงงาน และ/หรือ สัญญาแก้ไขเพิ่มเติมกับกรมทางหลวง ที่เกี่ยวข้องกับโครงการนี้

6. ให้สามารถลงนามในสัญญาที่เกี่ยวข้องกับหน่วยงานสาธารณูปโภคทุกหน่วยงาน รวมทั้งองค์กรของรัฐทุกองค์กร และองค์กรธุรกิจต่างๆ ที่เกี่ยวกับสัญญาของโครงการนี้ และให้มีอำนาจในการบริหารจัดการคำสั่งเปลี่ยนแปลงงาน หรือสัญญาแก้ไขเพิ่มเติมที่อาจจะมีต่อไป กับหน่วยงานสาธารณูปโภคทุกหน่วยงาน รวมทั้งองค์กรของรัฐทุกองค์กร และองค์กรธุรกิจต่างๆ ที่เกี่ยวข้องกับโครงการนี้

7. บริหารจัดการ ลงนาม ยื่นเอกสาร จัดทำ ชี้แจงรายละเอียด และรับเอกสารต่างๆ และรับค่าธรรมเนียม การชำระเงิน วัสดุ เอกสารค้าประกัน พันธบัตร เอกสารต่างๆ ข้อมูลต่างๆ โต้ตอบ หรืออื่นๆ กับกรมทางหลวง และหน่วยงานสาธารณูปโภคทุกหน่วยงาน รวมทั้งองค์กรของรัฐทุกองค์กร และองค์กรธุรกิจต่างๆ ที่เกี่ยวข้องกับโครงการภายใต้เงื่อนไขของสัญญา

8. แต่งตั้ง และ/หรือ บอกละเอียดผู้รับมอบอำนาจช่วง หรือตัวแทนคนใดคนหนึ่ง หรือกลุ่มบุคคล และให้ทำการแทนทุกกรณี

9. ดำเนินการและหรือกระทำการใดๆ ที่จำเป็นเกี่ยวข้องกับการติดต่อประสานงานกับกรมทางหลวง และหน่วยงานสาธารณูปโภคทุกหน่วยงาน รวมทั้งองค์กรของรัฐทุกองค์กร และองค์กรธุรกิจต่างๆ หรือหน่วยงานของรัฐใดๆ เพื่อให้บรรลุวัตถุประสงค์ของหนังสือมอบอำนาจนี้ในฐานะผู้รับมอบอำนาจ

การกระทำใดๆ ในนามกิจการร่วมค้า ทีเอส แอนด์ ทีเอ็น โดยผู้รับมอบอำนาจหรือผู้รับมอบอำนาจช่วง หรือตัวแทน ให้ถือว่าเป็นการกระทำของกิจการร่วมค้า ทีเอส แอนด์ ทีเอ็น และในการบริหารจัดการ กำกับดูแล และควบคุม หรือการดำเนินการใดๆ ตามหน้าที่หรืออำนาจที่ได้รับมอบหมายนั้น จะสมบูรณ์ได้จะต้องลงนาม โดยหุ้นส่วนผู้จัดการของ ห้างหุ้นส่วนจำกัด ไทยเจริญศรีสะเกษ และประทับตราของ ไทยเจริญศรีสะเกษ รวมทั้งมีข้อความว่า "ในฐานะผู้รับผิดชอบหลักในการเข้าเสนอราคา กับหน่วยงานของรัฐ (กรมทางหลวง) และผู้รับมอบอำนาจของกิจการร่วมค้า ทีเอส แอนด์ ทีเอ็น " ทุกครั้ง

เพื่อเป็นหลักฐานจึงได้ลงลายมือชื่อไว้เป็นสำคัญต่อหน้าพยาน

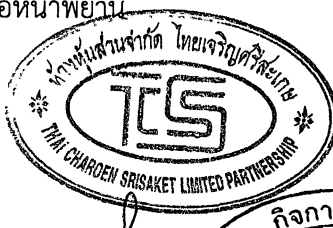

ในฐานะผู้รับผิดชอบหลักในการเสนอราคา กับหน่วยงานของรัฐ (กรมทางหลวง) และผู้รับมอบอำนาจของ กิจการร่วมค้า ทีเอส แอนด์ ทีเอ็น



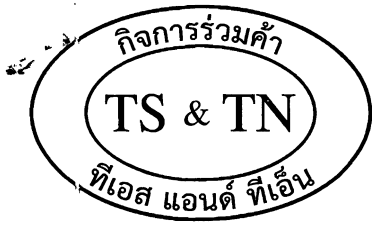

กิจการร่วมค้า ทีเอส แอนด์ ทีเอ็น

1513/1-2 ถนนสุขุมวิท ตำบลเมืองใต้ อำเภอเมือง จังหวัดศรีสะเกษ 33000 ☎ (045) 611707 FAX. (045)-613808

ลงนาม ณ วันที่ 12 เดือนมกราคม พ.ศ. 2565

ห้างหุ้นส่วนจำกัด ไทยเจริญศรีสะเกษ โดย

[Handwritten signature]



(นายสุรศักดิ์ อังคสกุลเกียรติ)

หุ้นส่วนผู้จัดการ

ห้างหุ้นส่วนจำกัด ธนศรนาถก่อสร้าง โดย

[Handwritten signature]



(นายธนศ อังคสกุลเกียรติ)

หุ้นส่วนผู้จัดการ

[Handwritten signature]

.....พยาน

(นางสาวปัทมา การะเกด)

[Handwritten signature]

.....พยาน

(นางสาวศิรินาฏ เรืองรัตน์)



↓
ในฐานะผู้รับผิดชอบหลักในการเสนอราคากับหน่วยงานของรัฐ
(กรมทางหลวง) และผู้รับมอบอำนาจของ กิจการร่วมค้า
ทีเอส แอนด์ ทีเอ็น



ภ.พ.20

ใบทะเบียนภาษีมูลค่าเพิ่ม

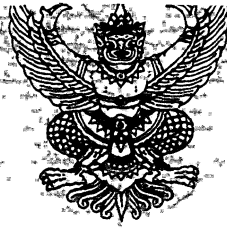

0 - 9930 - 00464 - 68 - 1

ชื่อผู้ประกอบการ: กิจการร่วมค้า ทีเอส แอนด์ ทีเอ็น

ชื่อสถานประกอบการ: กิจการร่วมค้า ทีเอส แอนด์ ทีเอ็น

เป็น สำนักงานใหญ่ สาขาที่

ตั้งอยู่: อาคาร ห้องเลขที่ - ชั้นที่

หมู่บ้าน เลขที่ 1513/1-2

หมู่ที่ ต.รอก/ซอย ถนน สุขุมวิท

ตำบล/แขวง อำเภอ/เขต เมืองศรีสะเกษ

จังหวัด ศรีสะเกษ รหัสไปรษณีย์ 33000 โทรศัพท์

วันที่ให้เป็นผู้ประกอบการจดทะเบียน 14 มกราคม 2565

ออกให้เมื่อวันที่ 14 ก.พ. ๒๕๖๕

ผู้ออกทะเบียน (นางเจียรพรรณ จิตร์ธัญญา)

ตำแหน่ง สรรพากรพื้นที่ศรีสะเกษ ผู้รับผิดชอบหลักในการเสนอราคากับหน่วยงานของรัฐ (กรมทางหลวง) และผู้รับมอบอำนาจของ กิจการร่วมค้า

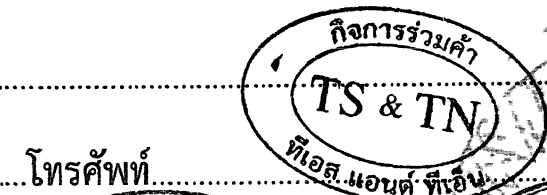

คำเตือน: ใบทะเบียนภาษีมูลค่าเพิ่มนี้ใช้ได้เฉพาะผู้ประกอบการ และเฉพาะสถานประกอบการตามที่ระบุไว้เท่านั้น และต้องแสดงไว้ ณ ที่เปิดเผยซึ่งเห็นได้ง่ายในสถานประกอบการ เป็นรายสถานประกอบการ ถ้าสูญหาย ถูกทำลาย หรือชำรุดในสาระสำคัญ ต้องยื่นคำขอรับใบแทนภายใน 15 วัน นับแต่วันที่ได้รับแจ้งการสูญหาย ถูกทำลายหรือชำรุด หากฝ่าฝืนอาจต้องรับผิดทั้งทางแพ่งและอาญา

09330010-25650114-1-01-000024 โทร 01-09330010-09330010-1-01-25650114-0-0-0012-08 09330000

A/C NO. 156 - 0 - 00981 - 0 A/C BR. 0156 สาขาศรีสะเกษ

A/C NAME 1 กิจการร่วมค้า ทีเอส แอนด์ ทีเอ็น

A/C NAME 2

SHORT NAME TS & TN

ADDRESS 1 1513/1-2 ถ.ชุมชน

2 ค.เมืองใต้ อ.เมืองศรีสะเกษ

3

PROVINCE 55 ศรีสะเกษ

ZIP 33000

HOME-TEL

OFFICE-TEL 045611707

MOBILE

OVERSEAS-TEL

BIRTHDATE 15/01/2565

OD-PURPOSE 000401

เงินทุนหมุนเวียน - ธุรกิจในประเทศ

462004 01

BUS-TYPE 421101

การก่อสร้างถนน สะพาน และอุโมงค์

CUST-TYPE 0502

นิติบุคคลทั่วไป

ADMIT-DEPT 01900

ฝ่ายธุรกิจสาขาภูมิภาค

MAINT-DEPT 01900

ฝ่ายธุรกิจสาขาภูมิภาค

STMT-CYCLE 4 รายเดือน

STMT-DESPATCH 3 ส่งไปรษณีย์ตามปกติ

OPEN-DATE 08/02/22

OPEN-OD-DATE 00/00/00

PF1-NEXT MSG PF2-PREV MSG PF10-RETURN CLEAR-END

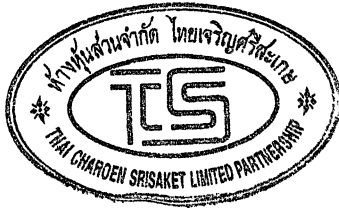

ในฐานะผู้รับผิดชอบหลักในการเสนอราคากับหน่วยงานของรัฐ
(กรมทางหลวง) และผู้รับมอบอำนาจของ กิจการร่วมค้า
ทีเอส แอนด์ ทีเอ็น

สำเนาถูกต้อง

นายสุรศักดิ์ อังคสกุลเกียรติ

หุ้นส่วนผู้จัดการห้างหุ้นส่วนจำกัดไทยเจริญศรีสะเกษ



ที่ ศก. 000267

สำนักงานทะเบียนหุ้นส่วนบริษัทจังหวัดศรีสะเกษ
กรมพัฒนาธุรกิจการค้า กระทรวงพาณิชย์

หนังสือรับรอง

ขอรับรองว่าห้างหุ้นส่วนนี้ ได้จดทะเบียนเป็นนิติบุคคล ตามประมวลกฎหมายแพ่งและพาณิชย์ เมื่อวันที่ 15 ธันวาคม 2523 ทะเบียนนิติบุคคลเลขที่ 0333523000065
ปรากฏข้อความในรายการตามเอกสารทะเบียนนิติบุคคล ณ วันออกหนังสือนี้ ดังนี้

- ชื่อห้างหุ้นส่วน ห้างหุ้นส่วนจำกัด ไทยเจริญศรีสะเกษ
- ผู้เป็นหุ้นส่วนของห้างหุ้นส่วน มี 3 คน ตามรายชื่อดังนี้

1. นายสุรศักดิ์ อังคสกุลเกียรติ

จำนวน

ลงทุนด้วย เงิน

5,000,000.00 บาท

2. นายธนา อังคสกุลเกียรติ

จำนวน

ลงทุนด้วย เงิน

20,000,000.00 บาท

3. นายณัฐพงษ์ อังคสกุลเกียรติ

จำนวน

ลงทุนด้วย เงิน

5,000,000.00 บาท

3. หุ้นส่วนผู้จัดการของห้างหุ้นส่วนนี้มี 2 คน ตามรายชื่อดังนี้

1. นายสุรศักดิ์ อังคสกุลเกียรติ/

2. นายธนา อังคสกุลเกียรติ/

4. ชื่อจำกัดอำนาจหุ้นส่วนผู้จัดการมีดังนี้ ไม่มี/

5. สำนักงานใหญ่ ตั้งอยู่เลขที่ 1513/1-2 ถนนสุขุมวิท ตำบลเมืองศรีสะเกษ อำเภอเมืองศรีสะเกษ จังหวัดศรีสะเกษ/

สำนักงานสาขา ตั้งอยู่ (1) เลขที่ 142 หมู่ที่ 4 ตำบลขาม อำเภอเมืองศรีสะเกษ จังหวัดศรีสะเกษ/

สำนักงานสาขา ตั้งอยู่ (2) เลขที่ 85 หมู่ที่ 2 ตำบลหมากแข้ง อำเภอเมืองศรีสะเกษ จังหวัดศรีสะเกษ/

6. วัตถุประสงค์ของห้างหุ้นส่วนนี้มี 47 ข้อ ดังปรากฏในสารบัญชารายการแนบท้ายหนังสือรับรองนี้ จำนวน 4 แผ่น โดยมี

ลายมือชื่อของทะเบียนซึ่งรับรองเอกสารเป็นสำคัญ

7. รายการอื่นซึ่งเห็นสมควรจะให้ประชาชนทราบ ดังนี้

การทำนิติกรรมใด ๆ ให้ หุ้นส่วนผู้จัดการคนใดคนหนึ่ง

ลงลายมือชื่อและประทับตราห้างหุ้นส่วน//

ในฐานะผู้รับผิดชอบหลักในการเสนอราคากับหน่วยงานของรัฐ

(กรมทางหลวง) และผู้รับมอบอำนาจของ กิจการร่วมค้า

ทีเอส แอนด์ ทีเอ็น

คำเตือน : ผู้ใช้ควรตรวจสอบข้อความที่แนบท้ายหนังสือรับรองฉบับนี้ทุกครั้ง



สำเนาถูกต้อง

นายสุรศักดิ์ อังคสกุลเกียรติ

หุ้นส่วนผู้จัดการห้างหุ้นส่วนจำกัดไทยเจริญศรีสะเกษ



กรมพัฒนาธุรกิจการค้า กระทรวงพาณิชย์
Department of Business Development
Ministry of Commerce

ก้าวสู่อนาคต
สู่ยุคดิจิทัล

Leading Business
Towards Digital
Transformation





ที่ ศก. 000267

สำนักงานทะเบียนหุ้นส่วนบริษัทจังหวัดศรีสะเกษ
กรมพัฒนาธุรกิจการค้า กระทรวงพาณิชย์

หนังสือรับรอง

ออกให้ ณ วันที่ 2 เดือน กุมภาพันธ์ พ.ศ. 2565

(นางสาวนัฐกฤตา ศีลสอน)

นายทะเบียน

ข้อควรทราบ ประกอบหนังสือรับรอง ฉบับที่ ศก. 000267

- 1. นิติบุคคลนี้ได้ส่งงบการเงินปี 2563
- 2. หนังสือรับรองเฉพาะข้อความที่ห้าง/บริษัทได้นำมาจดทะเบียนไว้เพื่อผลทางกฎหมายเท่านั้น ข้อเท็จจริงเป็นสิ่งที่ควรหาไว้พิจารณาฐานะ
- 3. นายทะเบียนอาจเพิกถอนการจดทะเบียน ถ้าปรากฏว่าข้อความอันเป็นสาระสำคัญที่จดทะเบียนไม่ถูกต้อง หรือเป็นเท็จ

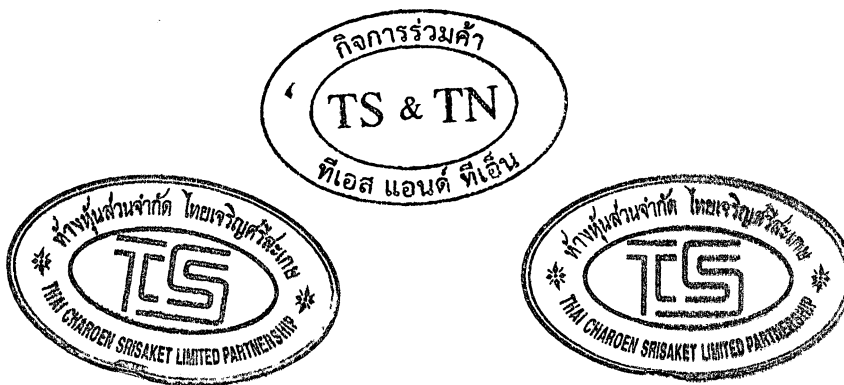

ในฐานะผู้รับผิดชอบหลักในการเสนอราคากับหน่วยงานของรัฐ
(กรมทางหลวง) และผู้รับมอบอำนาจของ กิจการร่วมค้า
ทีเอส แอนด์ ทีเอ็น

สำเนาถูกต้อง

นายสุรศักดิ์ อังคสกุลเกียรติ

หุ้นส่วนผู้จัดการห้างหุ้นส่วนจำกัดไทยเจริญศรีสะเกษ



กรมพัฒนาธุรกิจการค้า กระทรวงพาณิชย์
Department of Business Development
Ministry of Commerce

ก้าวสู่อนาคต
สู่ยุคดิจิทัล

Leading Business
Towards Digital
Transformation

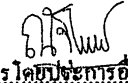

วัตถุประสงค์ของ ห้างหุ้นส่วน/บริษัท นี้ มี..... 47..... ชื่อ คังนี้ 
(1) ชื่อ จัดหา รับ เข้า เข้าซื้อ ถือกรรมสิทธิ์ ครอบครอง ปรับปรุง ใช้ และจัดการ โดยประการอื่น ซึ่ง ทรัพย์สินใด.....
ตลอดจน ดอกผลของทรัพย์สินนั้น

(2) นาย โอน จำนอง จำนำ แลกเปลี่ยน และจำหน่ายทรัพย์สิน โดยประการอื่น

(3) เป็นนายหน้า ตัวแทน ตัวแทนค้าต่างในกิจการและธุรกิจทุกประเภท เว้นแต่ในธุรกิจประกันภัย การหาสมาชิกให้สมาคม และการค้าหลักทรัพย์

(4) กู้ยืมเงิน เบิกเงินเกินบัญชีจากธนาคาร นิติบุคคลหรือสถาบันการเงินอื่น และให้ผู้ยืมเงินหรือให้ เคนคิดด้วยวิธีการอื่น โดยจะมีหลักประกันหรือไม่ก็ตาม รวมทั้งการรับ ออก โอน และ สลักหลังค้ำเงิน หรือ ตราสารที่เปลี่ยนมือ ได้อย่างอื่น

(5) ทำการจัดตั้งสำนักงานสาขาหรือแต่งตั้งตัวแทน ทั้งภายในและภายนอกประเทศ

(6) เข้าเป็นหุ้นส่วนจำกัดความรับผิดชอบในห้างหุ้นส่วน และเป็นผู้ถือหุ้นในบริษัทจำกัดอื่น

วัตถุประสงค์ประกอบกิจการ

(7) ประกอบกิจการค้า ข้าว ผลิตภัณฑ์ข้าว มันสำปะหลัง ผลิตภัณฑ์มันสำปะหลัง ข้าวโพด งา ถั่ว พริกไทย บ่อ นุ่น ฝ้าย ครั่ง ละหุ่ง ไม้ ยาง ผัก ผลไม้ ของป่า สมุนไพร หนังสือตัว เวนสัตว์ สัตว์มีชีวิต เนื้อสัตว์ชำแหละ น้ำตาล อาหารสัตว์ และพืชผลทางเกษตร ทุกชนิด

(8) ประกอบกิจการค้า เครื่องจักร เครื่องยนต์ เครื่องมือกล เครื่องสูบน้ำแรง ขานพหุหนะ เครื่องกำเนิด และเครื่องใช้ไฟฟ้า ผู้เขียน เครื่องปรับอากาศ พัดลม หม้อหุงข้าว ไฟฟ้า เคาริค ไฟฟ้า เครื่องสูบน้ำ เครื่องฆ่าความร้อน เครื่องทำความเย็น เครื่องครัว เครื่องเหล็ก เครื่องทองแดง เครื่องทองเหลือง เครื่องสุขภัณฑ์ เครื่องเกษตรภัณฑ์ เครื่องเฟอร์นิเจอร์ อุปกรณ์ไฟฟ้า อุปกรณ์ประปา รวมทั้งอะไหล่และ อุปกรณ์ของสินค้าดังกล่าว

(9) ประกอบกิจการค้าอาหารสด อาหารแห้ง อาหารสำเร็จรูป เครื่องกระป๋อง เครื่องปรุงรสอาหาร เครื่องดื่ม ตูรา เบียร์ นูหรี และ เครื่องบริโภคอื่น



ในฐานะผู้รับผิดชอบหลักในการเสนอราคากับหน่วยงานของรัฐ (กรมทางหลวง) และผู้รับมอบอำนาจของ กิจการร่วมค้า ทีเอส แอนด์ ทีเอ็น

สำเนาถูกต้อง

นายสุรศักดิ์ อังคสกุลเกียรติ
หุ้นส่วนผู้จัดการห้างหุ้นส่วนจำกัดไทยเจริญศรีสะเกษ



วัตถุประสงค์ของ ห้างหุ้นส่วน/นิติบุคคล นี้ มี.....47.....ข้อ ดังนี้

(10) ประกอบกิจการค้าค้า ค้าย เครื่องนุ่งห่ม เสื้อผ้าสำเร็จรูป เครื่องแต่งกาย เครื่องประดับกาย เครื่องสำอาง เครื่องใช้และ เครื่องมือเสริมความงาม และเครื่องอุปโภคอื่น

(11) ประกอบกิจการค้ายารักษาและป้องกันโรคสำหรับคนและสัตว์ เครื่องเวชภัณฑ์ เคมีภัณฑ์ เครื่องมือแพทย์และเภสัชกรรม

ปุ๋ย ยาปราบศัตรูพืช ยารักษาพืชและสัตว์ทุกชนิด เครื่องมือเครื่องใช้ทางวิทยาศาสตร์

(12) ประกอบกิจการค้าทอง นาก เงิน เพชร พลอย และอัญมณีอื่น รวมทั้งวัตถุทำเทียมถึงคังกล่าว

(13) ประกอบกิจการค้ากระดาษ เครื่องเขียน แบบเรียน แบบพิมพ์ หนังสือ อุปกรณ์การเรียน เครื่องคำนวณ เครื่องพิมพ์ อุปกรณ์การพิมพ์ สิ่งพิมพ์ หนังสือพิมพ์ คู่มือเอกสาร และเครื่องใช้สำนักงานทุกชนิด

(14) ประกอบกิจการค้าวัสดุก่อสร้าง อุปกรณ์และเครื่องมือเครื่องใช้ในการก่อสร้าง เครื่องมือช่างทุกประเภท สี เครื่องมือพาสิ เครื่องตกแต่งอาคารทุกชนิด

(15) ประกอบกิจการค้าพลาสติก หรือสิ่งอื่นซึ่งมีลักษณะคล้ายคลึงกัน ทั้งที่อยู่ในสภาพวัตถุดิบหรือสำเร็จรูป

(16) ประกอบกิจการค้ายางดิบ ยางแผ่น หรือยางชนิดอื่นอันผลิตขึ้นหรือได้มาจากส่วนใดส่วนหนึ่งของต้นยางพารา รวม ตลอดจนยางเทียม สิ่งทำเทียม วัตถุหรือสินค้าดังกล่าวโดยกรรมวิธีทางวิทยาศาสตร์

(17) ประกอบกิจการทำนา ทำสวน ทำไร่ ทำนาเกลือ ทำปิ้งไม้ ทำสวนยาง เลี้ยงสัตว์และกิจการคอกปศุสัตว์

(18) ประกอบกิจการ โรงสี โรงเลื่อย โรงงานสีไม้และอบไม้ โรงงานต่อตัวถังรถยนต์ โรงงานผลิตเซรามิก และเครื่องเคลือบ โรงงานผลิตเครื่องปั้นดินเผา โรงงานอัดปอ โรงงานสกัดน้ำมันพืช โรงงานกระดาษ โรงงานกระดาษรีไซเคิล โรงงานทอผ้า โรงงานปั่นด้าย- โรงงานย้อมและพิมพ์ลวดลายผ้า โรงงานผลิตและหล่อคอกขงรถยนต์ โรงงานผลิตเหล็ก โรงหล่อและกลึงโลหะ โรงงานตั้งกะสิ โรงงานผลิตอาหารสำเร็จรูป โรงงานสุรา โรงงานเบียร์ โรงงานนุหรี โรงงานน้ำตาล โรงงานผลิตเครื่องใช้พลาสติก โรงงานรีดและหล่อหมอม โลหะ โรงงานผลิตนมบรรจุและหน้าค่าง โรงงานแก้ว โรงงานผลิตเครื่องดื่ม โรงงานหล่อยาง โรงงานประกอบรถยนต์

(19) ประกอบกิจการ โรงพิมพ์ รัพิมพ์หนังสือ พิมพ์หนังสือจำหน่ายและออกหนังสือพิมพ์

(20) ประกอบกิจการ โรงน้ำแข็ง

(21) ประกอบกิจการ ประมง แผลปลา สะพานปลา

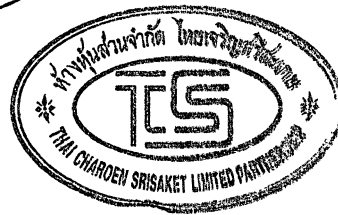

ในฐานะผู้รับผิดชอบหลักในการเสนอราคากับหน่วยงานของรัฐ (กรมทางหลวง) และผู้รับมอบอำนาจของ กิจการร่วมค้า ทีเอส แอนด์ ทีเอ็น

สำเนาถูกต้อง นายสุรศักดิ์ อังคสกุลเกียรติ หุ้นส่วนผู้จัดการห้างหุ้นส่วนจำกัดไทยเจริญศรีสะเกษ



วัตถุประสงค์ของ ห้างหุ้นส่วน/บริษัท นี้ มี.....47.....ข้อ ดังนี้

Handwritten signature

(22) ประกอบกิจการระเบิดหินและย่อยหิน

(23) ประกอบกิจการรับเหมาก่อสร้างอาคาร อาคารพาณิชย์ อาคารที่พักอาศัย สถานที่ทำการ ถนน สะพาน เขื่อน อุโมงค์ และงานก่อสร้างอย่างอื่นทุกชนิด รวมทั้งรับทำงานโยธาทุกประเภท

(24) ประกอบกิจการเหมืองแร่ โรงงานถลุงแร่ แยกแร่ แปรรูปภาพแร่ หลอมแร่ แต่งแร่ ตำรวจแร่ วิเคราะห์และตรวจสอบแร่ บลแร่ ขนแร่

(25) ประกอบกิจการโรงแรม กักตักคาร์ บาร์ ในที่คลับ โบว์ลิ่ง อาบอบนวด โรงภาพยนตร์และโรงมหรสพอื่น สถานพักตากอากาศ สนามกีฬา สระว่ายน้ำ

(26) ประกอบกิจการขนส่งและขนถ่ายสินค้า และคนโดยสารทั้งทางบก ทางน้ำ ทางอากาศ ทั้งภายในประเทศและระหว่างประเทศ รวมทั้งรับบริการนำของออกจากท่าเรือตามพิธีศุลกากรและการจัดระวางการขนส่งทุกชนิด

(27) ประกอบกิจการนำเที่ยว รวมทั้งธุรกิจที่เกี่ยวข้องกับการนำเที่ยวทุกชนิด

(28) ประกอบกิจการส่งเข้ามาจำหน่ายในประเทศและส่งออกไปจำหน่ายยังต่างประเทศซึ่งสินค้าตามที่กำหนดไว้ในวัตถุประสงค์

(29) ประกอบกิจการตัดผม แต่งผม รมสีผม ตัดเล็บและซักรีดเสื้อผ้า

(30) ประกอบกิจการรับจ้างถ่ายรูป สไลด์ ฟิล์มถ่ายรูป รวมทั้งเอกสาร

(31) ประกอบกิจการจัดสร้างและจัดจำหน่ายภาพยนตร์

(32) ประกอบกิจการสถานีบริการน้ำมันเชื้อเพลิง และให้บริการซ่อมแซม ปรังรักษา ตรวจสอบ อัคคีภัยพ่นน้ำยกถังสนิม สำหรับยานพาหนะทุกประเภท รวมทั้งบริการติดตั้ง ตรวจสอบ และแก้ไขอุปกรณ์ ป้องกันวินาศภัยทุกประเภท

(33) ประกอบกิจการบริการทางด้านการกฎหมาย ทนายสัญญา ทนายวิศวกรรม ทางสถาปัตยกรรม รวมทั้งกิจการโฆษณา

(34) ประกอบธุรกิจบริการรับค้าประกันหนี้สิน ความรับผิด และการปฏิบัติตามสัญญาของบุคคลอื่นรวมทั้งรับบริการค้าประกันบุคคลซึ่งเดินทางเข้ามาในประเทศไทยหรือเดินทางออกไปต่างประเทศตามกฎหมายว่าด้วยคนเข้าเมือง กฎหมายว่าด้วยภาษีอากร และ กฎหมายอื่น

Handwritten signature



ในฐานะผู้รับผิดชอบหลักในการเสนอราคากับหน่วยงานของรัฐ (กรมทางหลวง) และผู้รับมอบอำนาจของ กิจการร่วมค้า ทีเอส แอนด์ ทีเอ็น

สำเนาถูกต้อง

Handwritten signature
นายสุรศักดิ์ อังคสกุลเกียรติ
หุ้นส่วนผู้จัดการห้างหุ้นส่วนจำกัดไทยเจริญศรีสะเกษ



วัตถุประสงค์ของ ห้างหุ้นส่วน/นิติบุคคล นี้ มี.....47.....ข้อ ดังนี้

(35) ประกอบธุรกิจบริการรับเป็นที่ปรึกษาและให้คำแนะนำปัญหาเกี่ยวกับด้านบัญชี การบัญชี การเงิน การธนาคาร การตลาดและจัดจำหน่าย

(36) ประกอบกิจการบริการจัดเก็บ รวบรวม จัดทำ จัดพิมพ์และเผยแพร่สถิติ ข้อมูล ในทางเกษตรกรรม อุตสาหกรรม พาณิชยกรรม การเงิน การตลาด รวมทั้งวิเคราะห์และประเมินผลในการดำเนินธุรกิจ

(37) ประกอบกิจการโรงพยาบาลเอกชน สถานพยาบาล รับรักษาคอนไซ้และผู้ป่วยเจ็บ รับทำการฝึกสอนและอบรมทางด้านวิชาการเกี่ยวกับการแพทย์ การอนามัย

(38) ประกอบธุรกิจบริการรับเป็นผู้จัดการและดูแลผลประโยชน์ เก็บผลประโยชน์ และจัดการทรัพย์สินให้กับบุคคลอื่น

(39) ประกอบกิจการประมูลเพื่อขายสินค้าและรับจ้างทำของ ตามวัตถุประสงค์ทั้งหมด ให้แก่บุคคล คณะบุคคล นิติบุคคล ส่วนราชการ และองค์การของรัฐ

(40) ประกอบกิจการรับเหมาขุดเจาะบ่อน้ำบาดาล

(41) ประกอบกิจการโรงงานผลิตแอสฟัลต์ติก แอสฟัลต์คัลคอนกรีต (ASPHATIC CONCRETE)

(42) ประกอบกิจการยื่นคำขอให้ธนาคารออกหนังสือค้ำประกัน เพื่อค้ำประกันหนี้สินความรับผิดชอบและควบคุมปฏิบัติตามสัญญาของบุคคลหรือนิติบุคคลอื่น ต่อบุคคล คณะบุคคล นิติบุคคล ส่วนราชการ และองค์การของรัฐ

(43) ประกอบกิจการรับเหมาค่าจ้างในกรจัดหาคนงาน ช่างฝีมือ ให้แก่หน่วยงานของรัฐ รัฐวิสาหกิจ

(44) ประกอบกิจการเกี่ยวกับการรับจ้างบริการงานด้านระบบไฟฟ้า

(45) ประกอบกิจการบริการขับรถยนต์

(46) ประกอบกิจการจำหน่าย และติดตั้งลิฟต์

(47) ประกอบกิจการ โรงงานคอนกรีตผสมเสร็จและผลิตภัณฑ์เกี่ยวกับคอนกรีต



ในฐานะผู้รับผิดชอบหลักในการเสนอราคากับหน่วยงานของรัฐ (กรมทางหลวง) และผู้รับมอบอำนาจของ กิจการร่วมค้า ทีเอส แอนด์ ทีเอ็น

สำเนาถูกต้อง นายสุรศักดิ์ อังคสกุลเกียรติ หุ่นส่วนผู้จัดการห้างหุ้นส่วนจำกัดไทยเจริญศรีสะเกษ





ทะเบียนเลขที่ 0333523000065

แบบ พค. 0401



กรมพัฒนาธุรกิจการค้า

ใบสำคัญแสดงการจดทะเบียนห้างหุ้นส่วนบริษัท

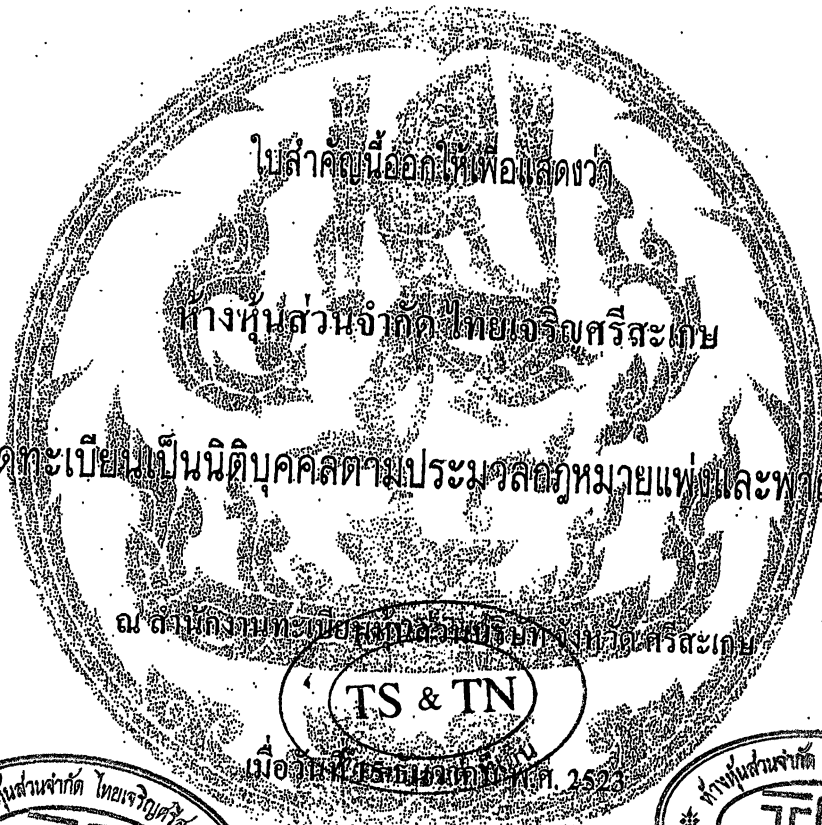

ใบสำคัญนี้ออกให้เพื่อแสดงว่า

ห้างหุ้นส่วนจำกัด ไทยเจริญศรีสะเกษ

ได้จดทะเบียนเป็นนิติบุคคลตามประมวลกฎหมายแพ่งและพาณิชย์

ณ สำนักงานทะเบียนพาณิชย์จังหวัดศรีสะเกษ

TS & TN

เมื่อวันที่ ๒๖ ธันวาคม พ.ศ. ๒๕๖๓



ออกให้ ณ วันที่ ๒๖ ธันวาคม พ.ศ. ๒๕๖๓

สำเนาถูกต้อง

ในฐานะผู้รับผิดชอบหลักในการเสนอราคากับหน่วยงานของรัฐ (กรมทางหลวง) และผู้รับมอบอำนาจของ กรรมการผู้จัดการ

นายสุรศักดิ์ อังคสกุลเกียรติ

ทีเอส แอนด์ ทีเอ็น

หุ้นส่วนผู้จัดการห้างหุ้นส่วนจำกัดไทยเจริญศรีสะเกษ



ภ.พ.20

ใบทะเบียนภาษีมูลค่าเพิ่ม

กรมสรรพากร

ชื่อผู้ประกอบการ

ชื่อสถานประกอบการ

ตั้งอยู่ อำเภอ

หมู่บ้าน

หมู่ที่

ตำบล/แขวง

จังหวัด

วันที่ให้เงินผู้ประกอบการจดทะเบียน

บริษัท/ห้างหุ้นส่วนจำกัด/กอง/กรมศุลกากร

ถนน/ทางหลวง/ซอย/ทางรถไฟ/ทางพิเศษ/ท่าอากาศยาน/ท่าเรือ/ตำบล/แขวง

ตำบล/แขวง

หมู่บ้าน

หมู่ที่

ตำบล/แขวง

จังหวัด

วันที่ให้เงินผู้ประกอบการจดทะเบียน

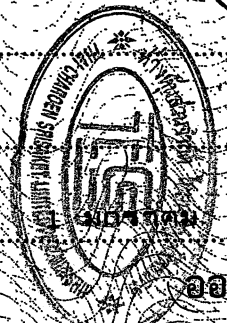
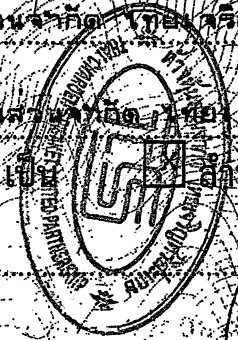

สาขาที่

ห้องเลขที่

ชั้นที่

เลขที่ 1513/1-2

ถนน หมู่ที่

อำเภอ/เขต กรุงเทพมหานคร

รหัสไปรษณีย์ 10000

โทรศัพท์

ออกให้เมื่อวันที่ 30 กรกฎาคม 2556

ผู้ออกทะเบียน

นางสาวราชนิ ดอนยศรี

ตำแหน่ง

สรรพากรพื้นที่ศรีสะเกษ

ใบทะเบียนภาษีมูลค่าเพิ่มนี้ใช้ได้เฉพาะผู้ประกอบการ และเฉพาะสถานประกอบการตามที่ระบุไว้เท่านั้น และต้องแสดงไว้ในสถานที่ประกอบการ เป็นรายสถานประกอบการ ถ้าสูญหาย ถูกทำลาย หรือชำรุดในสาระสำคัญ ต้องยื่นคำขอรับใบแทนภายใน 15 วัน นับแต่วันที่ทราบถึงการสูญหาย ถูกทำลายหรือชำรุด หากคำยื่นขอรับคำขอรับคืนทั้งทางหนึ่งและหรืออายุ

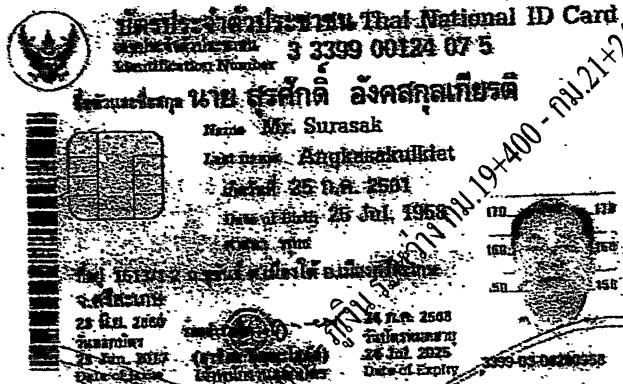

ใช้ในการยื่นหลักฐานจ้างงานที่นฟูทางหลวง ทางหลวงหมายเลข 221 ตอน ศรีสะเกษ (เป็นตอนๆ) เท่านั้น

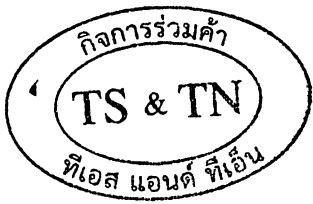

ในฐานะผู้รับผิดชอบหลักในการเสนอราคากับหน่วยงานของรัฐ
(กรมทางหลวง) และผู้รับมอบอำนาจของ กิจการร่วมค้า
ทีเอส แอนด์ ทีเอ็น

สำเนาถูกต้อง

นายสุรศักดิ์ อังคสกุลเกียรติ
หุ้นส่วนผู้จัดการห้างหุ้นส่วนจำกัดไทยเจริญศรีสะเกษ



ที่ ศก. 000268

สำนักงานทะเบียนหุ้นส่วนบริษัทจังหวัดศรีสะเกษ
กรมพัฒนาธุรกิจการค้า กระทรวงพาณิชย์

หนังสือรับรอง

ขอรับรองว่าห้างหุ้นส่วนนี้ ได้จดทะเบียนเป็นนิติบุคคล ตามประมวลกฎหมายแพ่งและพาณิชย์
เมื่อวันที่ 2 กุมภาพันธ์ 2527 ทะเบียนนิติบุคคลเลขที่ 0333527000019
ปรากฏข้อความในรายการตามเอกสารทะเบียนนิติบุคคล ณ วันออกหนังสือนี้ ดังนี้

- ชื่อห้างหุ้นส่วน ห้างหุ้นส่วนจำกัด ธเนศธนาก่อสร้าง
- ผู้เป็นหุ้นส่วนของห้างหุ้นส่วน มี 3 คน ตามรายชื่อดังนี้
 - นายธนศ อังคสกุลเกียรติ
จำนวน 81,000,000.00 บาท
ลงทุนด้วย เงิน
 - นางกมลลา อังคสกุลเกียรติ
จำนวน 17,000,000.00 บาท
ลงทุนด้วย เงิน
 - นางสาวพีจิตรา อังคสกุลเกียรติ
จำนวน 2,000,000.00 บาท
ลงทุนด้วย เงิน
- หุ้นส่วนผู้จัดการของห้างหุ้นส่วนนี้ มี 2 คน ตามรายชื่อดังนี้
 - นางกมลลา อังคสกุลเกียรติ
 - นายธนศ อังคสกุลเกียรติ/
- ข้อจำกัดอำนาจหุ้นส่วนผู้จัดการ มีดังนี้ ไม่มี/
- สำนักงานใหญ่ ตั้งอยู่เลขที่ 1513/3-5 ถนนสุขุมวิท อำเภอเมืองศรีสะเกษ จังหวัดศรีสะเกษ/
- วัตถุประสงค์ของห้างหุ้นส่วนนี้มี 40 ข้อ ดังปรากฏในสำเนาเอกสารแนบท้ายหนังสือรับรองนี้ จำนวน 2 แผ่น โดยมีลายมือชื่อนายทะเบียนซึ่งรับรองเอกสารเป็นสำคัญ
- รายการอื่นที่เห็นสมควรจะให้ปรากฏในหนังสือนี้

การดำเนินการใดๆให้หุ้นส่วนผู้จัดการ
คนใดคนหนึ่งลงลายมือชื่อและประทับตรา
ในฐานะผู้รับผิดชอบหลักในการเสนอราคากับหน่วยงานของรัฐ
(กรมทางหลวง) และผู้รับมอบอำนาจของ กิจการร่วมค้า
ทีเอส แอนด์ ทีเอ็น

คำเตือน : ผู้ใช้ควรตรวจสอบข้อความครบถ้วนหนังสือฉบับนี้ทุกครั้ง



กรมพัฒนาธุรกิจการค้า กระทรวงพาณิชย์
Department of Business Development
Ministry of Commerce

ก้าวสู่ธุรกิจ
สู่ยุคดิจิทัล

Leading Business
Towards Digital
Transformation



ที่ ศก. 000268



สำนักงานทะเบียนหุ้นส่วนบริษัทจังหวัดศรีสะเกษ
กรมพัฒนาธุรกิจการค้า กระทรวงพาณิชย์

หนังสือรับรอง

ออกให้ ณ วันที่ 2 เดือน กุมภาพันธ์ พ.ศ. 2565

(นางสาวนัฐกฤตา คีลสอน)

นายทะเบียน

ข้อควรทราบ ประกอบหนังสือรับรอง ฉบับที่ ศก. 000268

- นิติบุคคลนี้ได้ส่งงบการเงินปี 2563
- หนังสือนี้รับรองเฉพาะข้อความที่ห้าง/บริษัทได้นำมาจดทะเบียนไว้เพื่อผลทางกฎหมายเท่านั้น ข้อเท็จจริงเป็นสิ่งที่ควรหาไว้พิจารณาฐานะ
- นายทะเบียนอาจเพิกถอนการจดทะเบียน ถ้าปรากฏว่าข้อความอันเป็นสาระสำคัญที่จดทะเบียนไม่ถูกต้อง หรือเป็นเท็จ



ในฐานะผู้รับผิดชอบหลักในการเสนอราคากับหน่วยงานของรัฐ
(กรมทางหลวง) และผู้รับมอบอำนาจของ กิจการร่วมค้า
ทีเอส แอนด์ ทีเอ็น

สำเนาถูกต้อง

(นายธเนศ อังคสกุลเกียรติ)

หุ้นส่วนผู้จัดการ หจก.ธเนศธนาก่อสร้าง
กวีล้ำธุรกิจ
สู่ยุคดิจิทัล

Leading Business
Towards Digital
Transformation



กรมพัฒนาธุรกิจการค้า กระทรวงพาณิชย์
Department of Business Development
Ministry of Commerce

ว.40 (ว.เดิม)

รายละเอียดวัตถุประสงค์

(Handwritten signature)

วัตถุประสงค์ทั่วไป

- (1) ซื้อ จัดหา รับ เช่า เช่าซื้อ ถูกรวมสิทธิ์ ครอบครอง ปรับปรุง ใช้ และจัดการโดยประการอื่น ซึ่งทรัพย์สินใดๆ ตลอดจนดอกผลของทรัพย์สินนั้น
 - (2) ขาย โอน จำนอง จำนำ แลกเปลี่ยน และจำหน่ายทรัพย์สินโดยประการอื่น
 - (3) เป็นนายหน้า ตัวแทน ตัวแทนค้าต่างในกิจการและธุรกิจทุกประเภท เว้นแต่ในธุรกิจประกันภัย การหาสมาชิกให้สมาคมและการค้าหลักทรัพย์
 - (4) กู้ยืมเงิน เบิกเงินเกินบัญชีจากธนาคาร นิติบุคคล หรือสถาบันการเงินอื่น และให้กู้ยืมเงินหรือให้เครดิตด้วยวิธีการอื่นโดยจะมีหลักประกันหรือไม่ก็ตาม
- รวมทั้งการรับ ออก โอน และสลักหลังตัวเงิน หรือตราสารที่เปลี่ยนมือได้อย่างอื่น
- (5) ทำการจัดตั้งสำนักงานสาขาหรือแต่งตั้งตัวแทน ทั้งภายในและภายนอกประเทศ
 - (6) เข้าเป็นหุ้นส่วนจำกัดความรับผิดชอบในห้างหุ้นส่วนและ เป็นผู้ถือหุ้นในบริษัทจำกัดอื่น

วัตถุประสงค์ประกอบการ

- (7) ประกอบกิจการค้าข้าว ผลิตภัณฑ์ข้าว มันสำปะหลัง ผลิตภัณฑ์มันสำปะหลัง ข้าวโพด งา ถั่ว พริกไทย บอ นุ่น ฝ้าย ครั่งละหุ่ง ไม้ ยาง พัก ผลไม้ ของป่า สมุนไพร หนังสัตว์ เขาสัตว์ สัตว์มีชีวิต เนื้อสัตว์ชำแหละ น้ำตาล อาหารสัตว์ และพืชผลทางเกษตรทุกชนิด
- (8) ประกอบกิจการค้าเครื่องจักร เครื่องยนต์ เครื่องมือกล เครื่องทุ่นแรง ยานพาหนะ เครื่องกำเนิดและเครื่องใช้ไฟฟ้า ตู้เย็นเครื่องปรับอากาศ พัดลม หม้อหุงข้าวไฟฟ้า เตาไรต์ไฟฟ้า เครื่องสูบน้ำ เครื่องทำความร้อน เครื่องทำความเย็น เครื่องครัว เครื่องเหล็ก เครื่องทองแดง เครื่องทองเหลือง เครื่องสุขภัณฑ์ เครื่องเคหภัณฑ์ เครื่องเฟอร์นิเจอร์ อุปกรณ์ไฟฟ้า อุปกรณ์ประปา รวมทั้งอะไหล่และอุปกรณ์ของสินค้าดังกล่าวข้างต้น
- (9) ประกอบกิจการค้าอาหารสด อาหารแห้ง อาหารสำเร็จรูป เครื่องกระป๋อง เครื่องปรุงรสอาหาร เครื่องดื่ม สุรา เบียร์ บุหรี่ และเครื่องบริโภคอื่น
- (10) ประกอบกิจการค้าผ้า ด้าย เครื่องนุ่งห่ม เสื้อผ้าสำเร็จรูป เครื่องแต่งกาย เครื่องประดับกษย เครื่องสำอาง เครื่องใช้และ เครื่องมือเสริมความงาม และเครื่องอุปโภคอื่น
- (11) ประกอบกิจการค้ายารักษาและป้องกันโรคสำหรับคนและสัตว์ เครื่องเวชภัณฑ์ เคมีภัณฑ์ เครื่องมือแพทย์และเภสัชกรรม ปุย ยาปราบศัตรูพืช ยาบำรุงพืชและสัตว์ทุกชนิด เครื่องมือเครื่องใช้ในทางวิทยาศาสตร์
- (12) ประกอบกิจการค้ำหวดทอง นาก เงิน เพชร พลอย และอัญมณีอื่น รวมทั้งวัตถุทำเทียมสิ่งดังกล่าว
- (13) ประกอบกิจการค้ากระดาษ เครื่องเขียน แบบเรียน แบบพิมพ์ หนังสือนิตยสาร อุปกรณ์การเรียน เครื่องคำนวณ เครื่องพิมพ์ อุปกรณ์การพิมพ์ สิ่งพิมพ์ หนังสือพิมพ์ ตู้เก็บเอกสาร และเครื่องใช้สำนักงานทุกชนิด
- (14) ประกอบกิจการค้าวัสดุก่อสร้าง อุปกรณ์และเครื่องมือเครื่องใช้ในการก่อสร้าง เครื่องมือช่างทุกประเภท สี เครื่องมือทาสี เครื่องตกแต่งอาคารทุกชนิด
- (15) ประกอบกิจการค้าพลาสติกหรือสิ่งอื่นซึ่งมีลักษณะคล้ายคลึงกัน ทั้งที่อยู่ในสภาพวัตถุดิบหรือสำเร็จรูป
- (16) ประกอบกิจการค้ายางดิบ ยางแผ่น หรือยางชนิดอื่นอันผลิตขึ้นหรือได้มาจากส่วนใดส่วนหนึ่งของต้นยางพารา รวมตลอด ถึงยางเทียม สิ่งทำเทียม วัตถุหรือสินค้าดังกล่าวโดยกรรมวิธีทางวิทยาศาสตร์
- (17) ประกอบกิจการทำนา ทำสวน ทำไร่ ทำนาเกลือ ทำป่าไม้ ทำสวนยาง เลี้ยงสัตว์และกิจการคอกปศุสัตว์
- (18) ประกอบกิจการโรงสี โรงเลื่อย โรงงานไสไม้และอบไม้ โรงงานต่อตัวถังรถยนต์ โรงงานผลิตเซรามิค และเครื่องเคลือบ โรงงานผลิตเครื่องปั้นดินเผา โรงงานอบพืช โรงงานอัดบ่อ โรงงานสกัดน้ำมันพืช โรงงานกระดาษ โรงงานกระดาษห่อผ้า โรงงานปั่นด้าย โรงงานเย็บและพิมพ์ลวดลายผ้า โรงงานผลิตและหล่อตอกยางรถยนต์ โรงงานผลิตเหล็ก โรงหล่อและเครื่องกล โรงงานสังกะสี โรงงานผลิตอาหารสำเร็จรูป โรงงานสุรา โรงงานเบียร์ โรงงานบุหรี โรงงานน้ำตาล โรงงานผลิตเครื่องใช้พลาสติก โรงงานผลิตและหล่อท่อพลาสติก โรงงานผลิตบานประตูและหน้าต่าง โรงงานเคียว โรงงานผลิตเครื่องดื่ม โรงงานหล่อยาง โรงงานประกอบรถยนต์

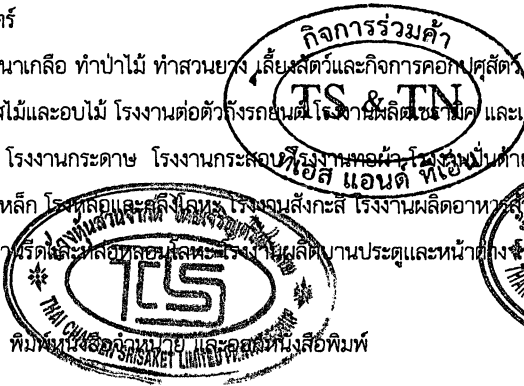

สำเนาถูกต้อง

(นายธเนศ อังคสกุลเกียรติ)



(23) ประกอบกิจการรับเหมาก่อสร้างอาคาร อาคารพาณิชย์ อาคารที่พักอาศัย สถานที่ทำการ ถนน สะพาน ^{มีเอกสารแนบ}และงานก่อสร้างอย่างอื่นทุกชนิด รวมทั้งรับทำงานโยธาทุกประเภท

(24) ประกอบกิจการเหมืองแร่ โรงงานถลุงแร่ แยกแร่ แปรสภาพแร่ หลอมแร่ แต่งแร่ สำรองแร่ วิเคราะห์และตรวจสอบแร่ บดแร่ ขนแร่

(25) ประกอบกิจการโรงแรม กิตติาคาร บาร์ ไนท์คลับ โบว์ลิ่ง อาบอบนวด โรงภาพยนตร์และโรงมหรสพอื่น สถานพักผ่อนอากาศ สนามกีฬา สระว่ายน้ำ

(26) ประกอบกิจการขนส่งและขนถ่ายสินค้า และคนโดยสารทั้งทางบก ทางน้ำ ทางอากาศ ทั้งภายในประเทศและระหว่างประเทศ

รวมทั้งบริการนำของออกจากท่าเรือตามพิธีศุลกากรและการจัดระวางการขนส่งทุกชนิด

(27) ประกอบกิจการนำเที่ยว รวมทั้งธุรกิจที่เกี่ยวข้องกับการนำเที่ยวทุกชนิด

(28) ประกอบกิจการซื้อขายแลกเปลี่ยนเงินตราต่างประเทศ

(29) ประกอบกิจการสิ่งเข้ามาจำหน่ายในประเทศและส่งออกไปยังต่างประเทศซึ่งสินค้าตามที่กำหนดไว้ในวิัตถุที่ประสงค์

(30) ประกอบกิจการตัดผม แต่งผม เสริมสวย ตัดเย็บและซักกรีดเสื้อผ้า

(31) ประกอบกิจการรับจ้างถ่ายรูป ล้างอัดขยายรูป รวมทั้งเอกสาร

(32) ประกอบกิจการจัดสร้างและจัดจำหน่ายภาพยนตร์

(33) ประกอบกิจการสถานีบริการน้ำมันเชื้อเพลิงและให้บริการซ่อมแซม บำรุงรักษา ตรวจสอบ อัดฉีดพ่นน้ำยาแก๊สสำหรับยานพาหนะทุกประเภท รวมทั้งบริการติดตั้ง ตรวจสอบและแก้ไขอุปกรณ์ ป้องกันวินาศภัยทุกประเภท

(34) ประกอบกิจการบริการทางด้านกฎหมาย ทางบัญชี ทางวิศวกรรม ทางสถาปัตยกรรม รวมทั้งกิจการโฆษณา

(35) ประกอบธุรกิจบริการรับค่าประกันหนีสิน ความรับผิด และการปฏิบัติตามสัญญาของบุคคลอื่น รวมทั้งบริการค้ำประกันบุคคลซึ่งเดินทางเข้ามาในประเทศหรือเดินทางออกไปต่างประเทศตามกฎหมายว่าด้วยคนเข้าเมือง กฎหมายว่าด้วยภาษีอากรและกฎหมายอื่น

(36) ประกอบธุรกิจบริการรับเป็นที่ปรึกษาและให้คำแนะนำปัญหาเกี่ยวกับด้านบริหารงาน พาณิชยกรรม อุตสาหกรรม รวมทั้ง ปัญหาการผลิต การตลาดและจัดจำหน่าย

(37) ประกอบกิจการบริการจัดเก็บ รวบรวม จัดทำ จัดพิมพ์และเผยแพร่สถิติ ข้อมูล ในทางเกษตรกรรม อุตสาหกรรม พาณิชยกรรม การเงิน การตลาด รวมทั้งวิเคราะห์และประเมินผลในการดำเนินธุรกิจ

(38) ประกอบกิจการโรงพยาบาลเอกชน สถานพยาบาล รักษาคอนไชน์และผู้ป่วยเจ็บ รับทำการฝึกสอนและอบรมทางด้าน วิชาการเกี่ยวกับการแพทย์ การอนามัย

(39) ประกอบธุรกิจบริการรับเป็นผู้จัดการและดูแลผลประโยชน์ เก็บผลประโยชน์และจัดการทรัพย์สินให้บุคคลอื่น

(40) ประกอบกิจการประมวลเพื่อย้ายสินค้าและรับจ้างทำของ ตามวิัตถุที่ประสงค์ทั้งหมดให้แก่บุคคล คณะบุคคล นิติบุคคล ส่วนราชการและองค์การของรัฐ

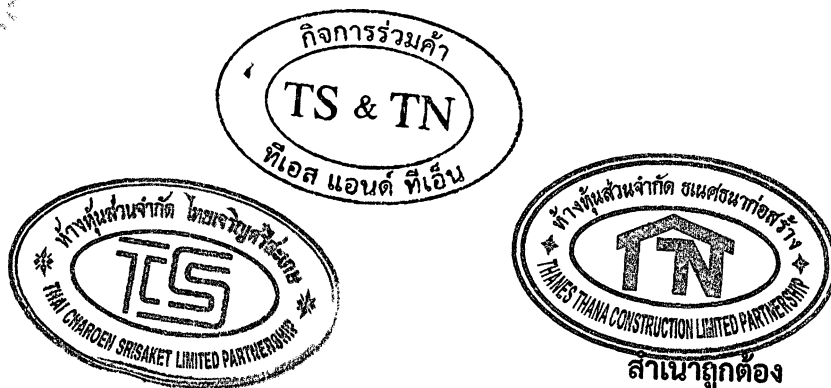

ในฐานะผู้รับผิดชอบหลักในการเสนอราคากับหน่วยงานของรัฐ
(กรมทางหลวง) และผู้รับมอบอำนาจของ กิจการร่วมค้า
ทีเอส แอนด์ ทีเอ็น

(นายธนศ อังคสกุลเกียรติ)
หุ้นส่วนผู้จัดการ หจก.ธนศรนาถก่อสร้าง





เลขประจำตัวผู้เสียภาษีอากร

0 - 3335 - 27000 - 01 - 9

ภ.พ.20

กรมสรรพากร

ใบทะเบียนภาษีมูลค่าเพิ่ม

ชื่อผู้ประกอบการ สำนักงานส่วนจ่ากีด ส.เนตอินทากอสสร้าง

ชื่อสถานประกอบการ สำนักงานส่วนจ่ากีด ส.เนตอินทากอสสร้าง

เป็น สำนักงานใหญ่ สาขาที่

ตั้งอยู่ อาคาร ห้องเลขที่

หมู่บ้าน เลขที่ 1513/3-5

หมู่ที่ ตรอก/ซอย

ตำบล/แขวง อำเภอ/เขต เมืองศรีสะเกษ

จังหวัด ศรีสะเกษ รหัสไปรษณีย์ 33000 โทรศัพท์

วันที่ให้เป็นผู้ประกอบการจดทะเบียน 1 มกราคม 2535

ออกให้เมื่อวันที่ 15 ต.ค. 2535

ผู้ออกทะเบียน (นางสาวมนัสชนก รัตนธรรมานันท์)

ตำแหน่ง นักวิชาการภาษีชำนาญการพิเศษ รัตธาราขการแทน สรรพากรพื้นที่ศรีสะเกษ

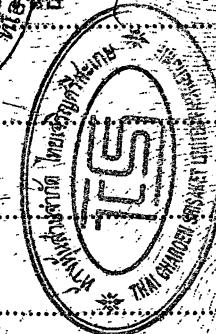
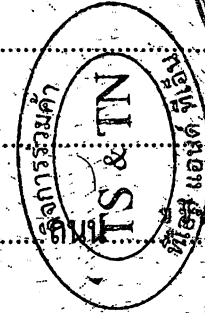

ใบทะเบียนภาษีมูลค่าเพิ่ม (แบบยื่นขอ) วัตถุประสงค์ (การขอจดทะเบียน) และผู้รับแจ้งข้อมูลภาษีอากร (กรมสรรพากร) และผู้รับแจ้งข้อมูลภาษีอากร (เจ้าเขต แอนด ทัต)

เป็นรายสถานประกอบการ ถ้าสูญหาย ถูกทำลาย หรือชำรุดในสาระสำคัญ ต้องยื่นคำขอรับใบแทนภายใน 15 วัน นับแต่วันที่ทราบถึงการสูญหาย ถูกทำลายหรือชำรุด หากฝ่าฝืนอาจต้องรับผิดชอบทั้งทางแพ่งและหรืออาญา



ใบสำคัญแสดงการจดทะเบียนหุ้นส่วนจำกัด



ใบสำคัญแสดงการจดทะเบียนหุ้นส่วนจำกัด
นายทะเบียนหุ้นส่วนจำกัด ได้รับจดทะเบียน

ห้างหุ้นส่วนจำกัด อเนกชนเกษตรกรรม
ทะเบียนผลิตภัฑ์ พ.ศ. ๒๕๒๕

เมื่อห้างหุ้นส่วนจำกัดตามความในประมวลกฎหมายแพ่งและพาณิชย์

กฎหมายนี้

ออกให้ ณ วันที่

(นายคานจัน สีนารา)

นายทะเบียนหุ้นส่วนจำกัด จังหวัด...

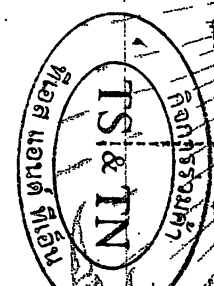

ในฐานะผู้รับผิดชอบหลักในการเสนอราคาให้กับหน่วยงานของรัฐ
(กรมทางหลวง) และผู้รับมอบอำนาจของ กิจการร่วมค้า
ที่อื่น

(นายธนิต อังคสกุลเกียรติ)
หุ้นส่วนผู้จัดการ หจก. อเนกชนเกษตรกรรม

สำเนาถูกต้อง





บัตรประจำตัวประชาชน Thai National ID Card
เลขประจำตัวประชาชน 3 3399 00124 01 6
Identification Number

ชื่อตัวและชื่อสกุล นาย ธเนศ อังกศกุลเกียรติ

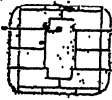

Name Mr. Thanet
Last name Angkasakulkit
เกิดวันที่ 27 มี.ค. 2522
Date of Birth 27 Mar. 1979

ที่อยู่ 151371-2 อ.บ้านไร่ ต.เมืองใต้ อ.เมืองศรีสะเกษ
จังหวัดศรีสะเกษ
28 มี.ค. 2558
วันหมดอายุ
20 มี.ค. 2018
วันที่บัตรสูญหาย
28 มี.ค. 2557
วันหมดอายุ
28 มี.ค. 2024
วันที่บัตรหมดอายุ



ใช้ในการยื่นสัญญาจ้างงานกับหน่วยงานราชการ ทางหลวงหมายเลข 221 ตอน ศรีสะเกษ - ภูเงิน ระหว่าง กม.19+400 - กม.21+240 (เป็นตอนๆ) เท่านั้น



ในฐานะผู้รับผิดชอบหลักในการเสนอราคากับหน่วยงานของรัฐ
(กรมทางหลวง) และผู้รับมอบอำนาจของ กิจการร่วมค้า
ทีเอส แอนด์ ทีเอ็น

สำเนาถูกต้อง

(นายธเนศ อังกศกุลเกียรติ)
หุ้นส่วนผู้จัดการ หจก.ธเนศธนาก่อสร้าง

A/C NO. 156 - 0 - 00981 - 0 A/C BR. 0156 สาขาศรีสะเกษ

A/C NAME 1 กิจการร่วมค้า ทีเอส แอนด์ ทีเอ็น
A/C NAME 2
SHORT NAME TS & TN
ADDRESS 1 1513/1-2 ถ.บุษย์
2 ค.เมืองใต้ อ.เมืองศรีสะเกษ
3

PROVINCE 55 ศรีสะเกษ ZIP 33000
HOME-TEL OFFICE-TEL 045611707
MOBILE OVERSEAS-TEL
BIRTHDATE 15/01/2565

OD-PURPOSE 000401 เงินทุนหมุนเวียน - ธุรกิจในประเทศ 462004 01
BUS-TYPE 421101 การก่อสร้างถนน สะพาน และอุโมงค์
CUST-TYPE 0502 นิติบุคคลทั่วไป
ADMIT-DEPT 01900 ฝ่ายธุรกิจสาขาภูมิภาค
MAINT-DEPT 01900 ฝ่ายธุรกิจสาขาภูมิภาค
STMT-CYCLE 4 รายเดือน STMT-DESPATCH 3 ส่งไปรษณีย์ตามปกติ
OPEN-DATE 08/02/22 OPEN-OD-DATE 00/00/00

PF1-NEXT MSG PF2-PREV MSG PF10-RETURN CLEAR-END

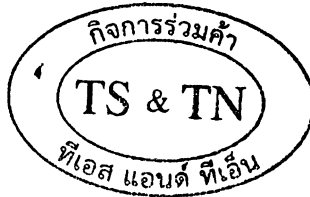

สำเนาถูกต้อง

ในฐานะผู้รับผิดชอบหลักในการเสนอราคากับหน่วยงานของรัฐ
(กรมทางหลวง) และผู้รับมอบอำนาจของ กิจการร่วมค้า
ทีเอส แอนด์ ทีเอ็น

นายสุรศักดิ์ อังคสกุลเกียรติ
หุ้นส่วนผู้จัดการห้างหุ้นส่วนจำกัดไทยเจริญศรีสะเกษ

ต้นฉบับ

บันทึกการกรายการทำสัญญา

- สัญญาที่ ศก.๒/๑๙/๒๕๖๕, ลงวันที่ ๑๕ กุมภาพันธ์ ๒๕๖๕
๑. ผู้รับจ้าง หรือ ผู้ขาย กิจการร่วมค้า ทีเอส แอนด์ ทีเอ็น
๒. หน่วยงาน กรมทางหลวง โดยแขวงทางหลวงศรีสะเกษที่ ๒ ตำบลโพธิ์ข่า อำเภอเมือง จังหวัดศรีสะเกษ
๓. ผู้มีอำนาจอนุมัติ (ตำแหน่ง) ผู้อำนวยการสำนักงานทางหลวงที่ ๙ (อุบลราชธานี) อนุมัติเมื่อวันที่ ๒๑ มกราคม ๒๕๖๕
๔. จ้าง / ซื้อ โดยวิธี ประกวดราคาจ้างด้วยวิธีการทางอิเล็กทรอนิกส์ (e-bidding)
๕. ค่างานรายนี้ถือจ่ายจากงบประมาณรายจ่าย ประจำปีงบประมาณ พ.ศ. ๒๕๖๕
หมวด ค่าที่ดินและสิ่งก่อสร้าง
ทางหลวงหมายเลข ๒๒๑
ชื่อสายทางหรือตอน ศรีสะเกษ - ภูเงิน
จาก กม.๑๙+๕๐๐ - กม.๒๑+๒๕๐ (เป็นตอนๆ)
ปริมาณงาน ๑ แห่ง/ตารางเมตร จำนวนเงิน ๒๐,๐๐๐,๐๐๐.๐๐ บาท
อนุมัติเงินประจำงวดเลขที่ GF ๑๐๖๐๐/๒๕๖๕/๓, ลงวันที่ ๑๑ กุมภาพันธ์ ๒๕๖๕, จำนวน ๑๙,๙๘๒,๐๐๐.๐๐ บาท
๖. ใบจัดสรรงบประมาณรายจ่ายเลขที่ ๑๐๐๐๐๐๑๕๕๓, ลงวันที่ ๑ ตุลาคม ๒๕๖๔
๗. ราคาคิดเป็นหน่วยละ ตามรายละเอียดปริมาณงานและราคา ข้อ ๒.๓ หมวด ๓ รวมค่างาน ๑๙,๙๘๒,๐๐๐.๐๐ บาท
เงินล่วงหน้า ๑๕ % เป็นเงิน ๒,๙๘๗,๓๐๐.๐๐ บาท
๘. ค.ร.ม. อนุมัติให้ผูกพันงบประมาณข้ามปี พ.ศ. - - ถึง พ.ศ. - -
ตามหนังสือเลขที่ - - ลงวันที่ - - วงเงิน - - บาท
๙. เงินประกันสัญญา ๙๙๙,๑๐๐.๐๐ บาท โดย
 เงินสด
 เช็คหรือตราพท์ ของธนาคาร - - เลขที่ - - ลงวันที่ - -
 หนังสือค้ำประกันสัญญาจ้างของธนาคาร กรุงศรีอยุธยา จำกัด (มหาชน) สาขาศรีสะเกษ
สำนักงานตั้งอยู่เลขที่ ๙๘๐/๖ ถนนสุขุมวิท ตำบลเมืองใต้ อำเภอเมือง จังหวัดศรีสะเกษ
เลขที่ ๑๕๖/๒๕๖๕/๐๐๐๒๒/๐๐๓ ลงวันที่ ๑๕ กุมภาพันธ์ ๒๕๖๕
 หนังสือค้ำประกันสัญญาจ้างของบริษัทเงินทุน หรือบริษัทเงินทุนหลักทรัพย์
- -
 พันธบัตรรัฐบาลไทย เลขที่ - - ลงวันที่ - -
๑๐. เงินค่าประกันผลงาน ๑๐ % (สัญญาข้อ ๖)
๑๑. ค่าปรับผิดสัญญาจ้างวันละ ๔๙,๙๕๕.๐๐ บาท
 ค่าปรับผิดสัญญาซื้อ - - % ต่อวัน ของราคาส่งของที่ยังมิได้รับมอบ
๑๒. วันเริ่มต้นสัญญาวันที่ ๑๖ กุมภาพันธ์ ๒๕๖๕
๑๓. วันสิ้นสุดสัญญาวันที่ ๑๔ สิงหาคม ๒๕๖๕ (ระยะเวลาดำเนินการ ๑๕๐ วัน)

ลงชื่อ นางเขมิกา ประมวลธนากร ผู้บันทึก
(นางเขมิกา ประมวลธนากร)
ร.ช.ท.ศรีสะเกษที่ ๒ (บ)

หมายเหตุ