

# ต้นฉบับ

## กรมทางหลวง

แขวงทางหลวงศรีสะเกษที่ ๒

สัญญาจ้างที่ ศก.๒/๑๙/๒๕๖๒, ลงวันที่ ๒๔ มกราคม ๒๕๖๒,

ผู้ว่าจ้าง / กรมทางหลวง โดยแขวงทางหลวงศรีสะเกษที่ ๒

ผู้ขาย / ผู้รับจ้าง ห้างหุ้นส่วนจำกัด เฉลิมชัยสุรินทร์ก่อสร้าง,

จ้างเหมากิจกรรมบำรุงรักษาทางหลวงปี ๒๕๖๒ งานปรับปรุงผิวทาง  
แอสฟัลต์คอนกรีตเดิม นำกลับมาใช้ใหม่ ทางหลวงหมายเลข ๒๑๑๑ ตอน โพนปลัด -  
ขุนหาญ ระหว่าง กม.๓๑+๘๗๔ - กม.๓๓+๐๑๐ ปริมาณงาน ๒๓,๔๐๒ ตารางเมตร,

เงินค่างานทั้งสิ้น ๙,๙๗๑,๐๐๐.๐๐ บาท,

เวลาทำการ ๙๐ วัน

เริ่มต้นสัญญาวันที่ ๒๕ เดือน มกราคม พ.ศ. ๒๕๖๒,

สิ้นสุดสัญญาวันที่ ๒๔ เดือน เมษายน พ.ศ. ๒๕๖๒,

ค่าประกันสัญญา ๔๙๘,๕๕๐.๐๐ บาท

ค่าอากรแสตมป์ ๙,๓๒๔.๐๐ บาท (รวมคู่ฉบับ)

ค่าปรับผิดสัญญาจ้างวันละ ๒๔,๙๒๗.๕๐ บาท

คณะกรรมการตรวจรับพัสดุ (ตามคำสั่งแขวงทางหลวงศรีสะเกษที่ ๒ ที่ คค ๐๖๐๕๓/๒๘๐/๒๕๖๑  
ลงวันที่ ๒๖ พฤศจิกายน ๒๕๖๑),

๑. รองผู้อำนวยการแขวงทางหลวงศรีสะเกษที่ ๒ (ฝ่ายวิศวกรรม),

ประธานกรรมการฯ

๒. ชม.ขท.ศรีรัตนะ ขท.ศรีสะเกษที่ ๒,

กรรมการฯ

๓. ชม.ขท.ไพรบึง ขท.ศรีสะเกษที่ ๒,

กรรมการฯ

ผู้ควบคุมงาน

ชม.ขท.ศรีสะเกษที่ ๒

# ต้นฉบับ

สัญญาจ้างก่อสร้าง

สัญญาเลขที่...ศก./๒/๑๙/๒๕๖๒/

สัญญาฉบับนี้ทำขึ้น ณ กรมทางหลวง โดยแขวงทางหลวงศรีสะเกษที่ ๒ เลขที่ ๔๙๙ หมู่ ๗ ตำบล/แขวง โพนข้า อำเภอ/เขต เมือง จังหวัด ศรีสะเกษ เมื่อวันที่ ๒๔ เดือน มกราคม พ.ศ. ๒๕๖๒ ระหว่าง กรมทางหลวง โดย นายรพี ตั้งทรงสุวรรณ ผู้อำนวยการแขวงทางหลวงศรีสะเกษที่ ๒ ผู้ได้รับมอบอำนาจจากอธิบดีกรมทางหลวง ซึ่งต่อไปในสัญญานี้เรียกว่า "ผู้ว่าจ้าง" ฝ่ายหนึ่ง กับ ห้างหุ้นส่วนจำกัด เณรชัยสุรินทร์ก่อสร้าง ซึ่งจดทะเบียนเป็นนิติบุคคล ณ สำนักงานทะเบียนหุ้นส่วนบริษัทจังหวัด สุรินทร์ กรมพัฒนาธุรกิจการค้า กระทรวงพาณิชย์ มีสำนักงานใหญ่อยู่เลขที่ ๘๒/๒ หมู่ที่ ๑ ถนน สระโบรขรณี ตำบล/แขวง ในเมือง อำเภอ/เขต เมืองสุรินทร์ จังหวัด สุรินทร์ โดย นางแจ็กเนย เขียวหวาน หุ้นส่วนผู้จัดการ ผู้มีอำนาจลงนามผูกพันนิติบุคคลปรากฏตามหนังสือรับรองของสำนักงานทะเบียนหุ้นส่วนบริษัท จังหวัดสุรินทร์ กรมพัฒนาธุรกิจการค้า กระทรวงพาณิชย์ ที่ สร.๐๐๐๐๓ ลงวันที่ ๒ มกราคม ๒๕๖๒ มอบอำนาจให้ นางสาวอุไรวรรณ บุญลับ เป็นผู้มีอำนาจลงนามแทนห้างฯ (และหนังสือมอบอำนาจ ลงวันที่ ๒๔ มกราคม ๒๕๖๒) แนบท้ายสัญญานี้ (ในกรณีที่ผู้รับจ้างเป็นบุคคลธรรมดาให้ใช้ข้อความว่า กับ ..... อยู่บ้านเลขที่ ..... ถนน ..... ตำบล/แขวง ..... อำเภอ/เขต ..... จังหวัด ..... ผู้ถือบัตรประจำตัวประชาชนเลขที่ ..... ดังปรากฏตามสำเนาบัตรประจำตัวประชาชนแนบท้ายสัญญานี้) ซึ่งต่อไปในสัญญานี้เรียกว่า "ผู้รับจ้าง" อีกฝ่ายหนึ่ง คู่สัญญาได้ตกลงกันมีข้อความดังต่อไปนี้

## ข้อ ๑ ข้อตกลงว่าจ้าง

ผู้ว่าจ้างตกลงจ้างและผู้รับจ้างตกลงรับจ้างทำงาน กิจกรรมบำรุงรักษาทางหลวงปี ๒๕๖๒ งานปรับปรุงผิวทางแอสฟัลต์คอนกรีตเดิม นำกลับมาใช้ใหม่ ทางหลวงหมายเลข ๒๑๑๑ ตอน โพนปลัด - ขุนหาญ ระยะห่าง กม.๓๑±๘๗๔ - กม.๓๓±๐๑๐ ปริมาณงาน ๒๓,๔๐๒ ตารางเมตร ณ ตำบล/แขวง โพนกระสังข์ อำเภอ/เขต ขุนหาญ จังหวัด ศรีสะเกษ ตามข้อกำหนดและเงื่อนไขแห่งสัญญานี้รวมทั้งเอกสารแนบท้ายสัญญา

ผู้รับจ้างตกลงที่จะจัดหาแรงงานและวัสดุ เครื่องมือเครื่องใช้ ตลอดจนอุปกรณ์ต่างๆ ชนิดดี เพื่อใช้ในการจ้างตามสัญญานี้

(ลงชื่อ) ..... ผู้ว่าจ้าง  
(นายรพี ตั้งทรงสุวรรณ)  
ผู้อำนวยการแขวงทางหลวงศรีสะเกษที่ ๒

(ลงชื่อ) ..... ผู้รับจ้าง  
(นางสาวอุไรวรรณ บุญลับ)  
ผู้รับมอบอำนาจ ก่อสร้าง



# ต้นฉบับ

- ๒ -

ข้อ ๒ เอกสารอันเป็นส่วนหนึ่งของสัญญา

เอกสารแนบท้ายสัญญาดังต่อไปนี้ให้ถือเป็นส่วนหนึ่งของสัญญา

- ๒.๑ ผนวก ๑ แบบแปลนก่อสร้าง จำนวน ...๓...แผ่น ,
- ๒.๒ ผนวก ๒ รายการละเอียดและข้อกำหนดการก่อสร้างทางหลวง เล่มที่ ๑, ๒ จำนวน...๑...เล่ม,
- ๒.๓ ผนวก ๓ ใบแจ้งปริมาณงานและราคา หรือ บัญชีรายการก่อสร้าง (ซึ่งรวมค่าวัสดุ อุปกรณ์ แรงงาน ภาษีประเภทต่าง ๆ และกำไรไว้ด้วยแล้ว) จำนวน...๒...แผ่น,
- ๒.๔ ผนวก ๔ รายการละเอียดการควบคุมงาน การจ่ายเงิน และสูตรการปรับราคา จำนวน...๗...แผ่น ,
- ๒.๕ ผนวก ๕ รายการงานและเงื่อนไขที่ผู้รับจ้างต้องรับผิดชอบในความชำรุดบกพร่อง ของงานจ้างหรือความเสียหายภายในกำหนดเวลา จำนวน...๑...แผ่น,
- ๒.๖ ผนวก ๖ คู่มือควบคุมงานก่อสร้างสะพานและท่อเหลี่ยม คสล. จำนวน.....เล่ม
- ๒.๗ ผนวก ๗ คู่มือเครื่องหมายควบคุมการจราจร (Markings) ภาค ๒ ฉบับปี ๒๕๓๓ และรายละเอียดและข้อกำหนดการจัดทำเครื่องหมายจราจรบนผิวทาง (การตีเส้น ลูกศร ชีตเขียน ข้อความ) ฉบับกรกฎาคม ๒๕๕๑ จำนวน...๒...เล่ม
- ๒.๘ ผนวก ๘ ข้อกำหนดและมาตรฐานทั่วไปงานติดตั้งไฟสัญญาณจราจร ~~ลงนาม.....~~ ~~จำนวน.....~~ ~~ผู้ว่าจ้าง~~ และไฟกระพริบบนทางหลวง ~~ลงนาม.....~~ ~~จำนวน.....~~ ~~ผู้รับจ้าง~~
- ๒.๙ ผนวก ๙ ข้อกำหนดและมาตรฐานทั่วไปงานติดตั้งไฟฟ้าแสงสว่างบนทางหลวง ~~จำนวน.....~~ ~~เล่ม~~
- ๒.๑๐ ผนวก ๑๐ สำเนาหนังสือยืนยันราคาค่าก่อสร้าง (BOQ) ของห้างหุ้นส่วนจำกัด เฉลิมชัยสุรินทร์ก่อสร้าง ที่ CLC.๐๐๑/๒๕๖๒ ลงวันที่ ๔ มกราคม ๒๕๖๒ ประกาศผู้ชนะการเสนอราคาจ้างด้วยวิธีประกวดราคาอิเล็กทรอนิกส์ (e-bidding) ลงวันที่ ๗ มกราคม ๒๕๖๒ จำนวน...๑...แผ่น,
- ๒.๑๑ ผนวก ๑๑ คู่มือเครื่องหมายควบคุมการจราจร ในงานก่อสร้าง งานบูรณะ และงานบำรุงรักษา ฉบับปี พ.ศ. ๒๕๖๑ จำนวน...๑...เล่ม,
- ๒.๑๒ ผนวก ๑๒ เงื่อนไขการเสนอแผนงาน จำนวน...๑...แผ่น,
- ๒.๑๓ ผนวก ๑๓ แนวทางการพิจารณาขยายอายุสัญญาหรือการงดหรือลดค่าปรับ งานจ้างเหมาของกรมทางหลวง (ฉบับเดือน สิงหาคม ๒๕๖๑) จำนวน...๒๐...แผ่น,
- ๒.๑๔ ผนวก ๑๔ การจ้างช่วง จำนวน...๑...แผ่น,
- ๒.๑๕ ผนวก ๑๕ เงื่อนไขการจ่ายค่างานผิวทาง จำนวน...๑...แผ่น,
- ๒.๑๖ ผนวก ๑๖ เงื่อนไขแผนการขนย้ายเครื่องจักร Recycling จำนวน...๑๐...แผ่น,
- ๒.๑๗ ผนวก ๑๗ เงื่อนไขการตรวจสอบและรับรองความปลอดภัยชุดเครื่องจักร งานบำรุงทางแบบ Hot Mix In - Place Recycling จำนวน...๑...แผ่น,

ความใดในเอกสารแนบท้ายสัญญาที่ขัดหรือแย้งกับข้อความในสัญญานี้ ให้ใช้ข้อความในสัญญานี้บังคับ และในกรณีที่เอกสารแนบท้ายสัญญาขัดแย้งกันเอง ผู้รับจ้างจะต้องปฏิบัติตามคำวินิจฉัยของผู้ว่าจ้าง คำวินิจฉัยของผู้ว่าจ้างให้ถือเป็นที่สุด และผู้รับจ้างไม่มีสิทธิเรียกร้องค่าจ้าง ค่าเสียหายหรือค่าใช้จ่ายใดๆ เพิ่มเติมจากผู้ว่าจ้างทั้งสิ้น

(ลงชื่อ).....ผู้ว่าจ้าง  
(นายพี ตั้งทรงสุวรรณ)  
ผู้อำนวยการแขวงทางหลวงศรีสะเกษที่ ๒

(ลงชื่อ).....ผู้รับจ้าง  
(นางสาวอริพร นนทชัย)  
ผู้รับมอบอำนาจ



# ต้นฉบับ

## ข้อ ๓ หลักประกันการปฏิบัติตามสัญญา

ในขณะที่ทำสัญญานี้ผู้รับจ้างได้นำหลักประกันเป็น หนังสือค้ำประกันของ บริษัท ธนาकार กลีกรไทย จำกัด (มหาชน) สาขาสุรินทร์ สำนักงานตั้งอยู่เลขที่ ๓๕๓ ถนนธนสาร ตำบลในเมือง อำเภอเมืองสุรินทร์ จังหวัดสุรินทร์ เลขที่ ๑๐๐.๐๒๒๒๙๐.๑๗๑ ลงวันที่ ๒๔ มกราคม ๒๕๖๒ เป็นจำนวนเงิน ๔๙๘,๕๕๐.๐๐ บาท (เงินสี่แสนเก้าหมื่นแปดพันห้าร้อยห้าสิบบาทถ้วน) ซึ่งเท่ากับร้อยละ ๕ (ห้า) ของราคาค่าจ้างตามสัญญา มามอบให้แก่ผู้ว่าจ้างเพื่อเป็นหลักประกันการปฏิบัติตามสัญญานี้

กรณีผู้รับจ้างใช้หนังสือค้ำประกันมาเป็นหลักประกันการปฏิบัติตามสัญญาหนังสือค้ำประกันดังกล่าวจะต้องออกโดยธนาคารที่ประกอบกิจการในประเทศไทย หรือโดยบริษัทเงินทุนหรือบริษัทเงินทุนหลักทรัพย์ที่ได้รับอนุญาตให้ประกอบกิจการเงินทุนเพื่อการพาณิชย์และประกอบธุรกิจค้ำประกันตามประกาศของธนาคารแห่งประเทศไทย ตามรายชื่อบริษัทเงินทุนที่ธนาคารแห่งประเทศไทยแจ้งเวียนให้ทราบตามแบบที่คณะกรรมการนโยบายการจัดซื้อจัดจ้างและการบริหารพัสดุภาครัฐกำหนด หรืออาจเป็นหนังสือค้ำประกันอิเล็กทรอนิกส์ตามวิธีการที่กรมบัญชีกลางกำหนดก็ได้ และจะต้องมีอายุการค้ำประกันตลอดไปจนกว่าผู้รับจ้างพ้นข้อผูกพันตามสัญญานี้

หลักประกันที่ผู้รับจ้างนำมามอบให้ตามวรรคหนึ่ง จะต้องมียุครอบคลุมความรับผิดชอบทั้งปวงของผู้รับจ้างตลอดอายุสัญญา ถ้าหลักประกันที่ผู้รับจ้างนำมามอบให้ดังกล่าวลดลงหรือเสื่อมค่าลง หรือมีอายุไม่ครอบคลุมถึงความรับผิดชอบของผู้รับจ้างตลอดอายุสัญญา ไม่ว่าด้วยเหตุใดๆ ก็ตาม รวมถึงกรณี ผู้รับจ้างส่งมอบงานล่าช้าเป็นเหตุให้ระยะเวลาแล้วเสร็จหรือวันครบกำหนดความรับผิดชอบในความชำรุดบกพร่องตามสัญญาเปลี่ยนแปลงไป ไม่ว่าจะเกิดขึ้นคราวใด ผู้รับจ้างต้องหาหลักประกันใหม่หรือหลักประกันเพิ่มเติมให้มีจำนวนครบถ้วนตามวรรคหนึ่งมามอบให้แก่ผู้ว่าจ้างภายใน ๑๕ (สิบห้า) วัน นับถัดจากวันที่ได้รับแจ้งเป็นหนังสือจากผู้ว่าจ้าง

หลักประกันที่ผู้รับจ้างนำมามอบไว้ตามข้อนี้ ผู้ว่าจ้างจะคืนให้แก่ผู้รับจ้างโดยไม่มีดอกเบี้ยเมื่อผู้รับจ้างพ้นจากข้อผูกพันและความรับผิดชอบทั้งปวงตามสัญญานี้แล้ว

## ข้อ ๔ (ก) ค่าจ้างและการจ่ายเงิน

(สำหรับสัญญาที่เป็นราคาต่อหน่วย)

ผู้ว่าจ้างตกลงจ่ายและผู้รับจ้างตกลงรับเงินค่าจ้างเป็นจำนวนเงิน ๙,๙๗๑,๐๐๐.๐๐ บาท (เงินเก้าล้านเก้าแสนเจ็ดหมื่นหนึ่งพันบาทถ้วน) ซึ่งได้รวมภาษีมูลค่าเพิ่มจำนวน ๖๕๒,๓๐๘.๕๑ บาท (เงินหกแสนห้าหมื่นสองพันสามร้อยแปดบาทสี่สิบเอ็ดสตางค์) ตลอดจนภาษีอากรอื่น ๆ และค่าใช้จ่ายทั้งปวงด้วยแล้ว โดยถือราคาต่อหน่วยเป็นเกณฑ์ตามรายการแต่ละประเภทดังที่ได้กำหนดไว้ในใบแจ้งปริมาณงานและราคา ตามเอกสารแนบท้ายสัญญาผนวก ๓

คู่สัญญาทั้งสองฝ่ายต่างตกลงว่าจำนวนปริมาณงานที่กำหนดไว้ในบัญชีรายการก่อสร้างหรือใบแจ้งปริมาณงานและราคานี้เป็นจำนวนโดยประมาณเท่านั้น จำนวนปริมาณงานที่แท้จริงอาจจะมากหรือน้อยกว่านี้ก็ได้ ซึ่งผู้ว่าจ้างจะจ่ายเงินค่าจ้างให้แก่ผู้รับจ้างตามราคาต่อหน่วยของงานแต่ละรายการที่ได้ทำเสร็จจริง คู่สัญญาทั้งสองฝ่ายต่างตกลงที่จะไม่เปลี่ยนแปลงราคาต่อหน่วยหรือเรียก้องค่าสินไหมทดแทนอันเกิดจากการที่จำนวนปริมาณงานในแต่ละรายการได้แตกต่างไปจากที่กำหนดไว้ในสัญญา ทั้งนี้ นอกเหนือจากนี้ต่อไป

(ลงชื่อ) ..... ผู้ว่าจ้าง

(นายรพี ตั้งทรงสุวรรณ)

ผู้อำนวยการแขวงทางหลวงศรีสะเกษที่ ๒

(ลงชื่อ) ..... ผู้รับจ้าง





อ.ส.5 กรุงเทพมหานคร



เลขที่ 01006  
วันที่ 28 มกราคม 2562

เลขบรณฉำตัว 0323536000786 เลขที่สาขา  
ชื่อผู้เสียภาษีอากร ฝ่ายผู้ขนส่งสินค้า เกล็ดชัยสุจินต์ ก่อสร้าง

ในฐานะ ผู้มีหน้าที่เสียอากร

ที่อยู่ : เลขบรณฉำตัวบ้าน  
ชื่อเลขที่ -  
หมู่บ้าน -  
เลขที่ 82/2  
ตรอก/ซอย -  
แขวง/ตำบล ในเมือง  
จังหวัด สุพรรณบุรี

ชื่ออาคาร -  
ชั้นที่ -  
หมู่ที่ -  
ถนน สุขุมวิท  
เขต/อำเภอ เมืองสุพรรณบุรี  
รหัสไปรษณีย์ 32000

หลักฐาน  
เลขบรณฉำตัวผู้เสียภาษีอากร  
ชื่อ

เลขที่สาขา

ได้เสียอากรแถมยี่เป็นฉำเงินสำหรับชำระตามบัญชีอัตราอากรแถมยี่ ยี่ 4  
ลักษณะตราสาร การรับฉำเงิน ดังนี้ :

	บาท
มูลค่าตราสาร	9,318,691
ค่าอากรแถมยี่ เงินเพิ่ม	9,319
รวมเงิน	9,319

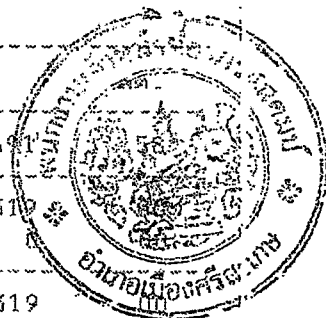

จำนวนเงินเป็นฉำยี่ (เก้าพันสามร้อยสิบเก้าบาทถ้วน)  
ตามใบเสร็จ เลขที่ 006121  
เลขระบุเอกสาร อ.ส.4 คือ 09330010-25620128-1-01-0000



(นายสมศักดิ์ อดทะกุล)  
พนักงานสรรพากรชำนาญงาน

ใบหลักฐานสั่งตราสารนี้จะมีผลใช้บังคับเมื่อพนักงานเจ้าหน้าที่กรมสรรพากรช่วยเหลือเก็บภาษีอากร  
ได้ลงชื่อและออกใบเสร็จรับเงินเรียบร้อยแล้ว



๔.๑ เมื่อปริมาณงานที่ทำเสร็จจริงในส่วนที่เกินกว่าร้อยละ ๑๒๕ (หนึ่งร้อยยี่สิบห้า) แต่ไม่เกิน ร้อยละ ๑๕๐ (หนึ่งร้อยห้าสิบ) ของปริมาณงานที่กำหนดไว้ในสัญญาหรือใบแจ้งปริมาณงานและราคา จะจ่าย ให้ในอัตราร้อยละ ๙๐ (เก้าสิบ) ของราคาต่อหน่วยตามสัญญา

๔.๒ เมื่อปริมาณงานที่ทำเสร็จจริงในส่วนที่เกินกว่าร้อยละ ๑๕๐ (หนึ่งร้อยห้าสิบ) ของ ปริมาณงานที่กำหนดไว้ในสัญญาหรือใบแจ้งปริมาณงานและราคา จะจ่ายให้ในอัตราร้อยละ ๘๓ (แปดสิบสาม) ของราคาต่อหน่วยตามสัญญา

๔.๓ เมื่อปริมาณงานที่ทำเสร็จจริงน้อยกว่าร้อยละ ๗๕ (เจ็ดสิบห้า) ของปริมาณงานที่กำหนด ไว้ในสัญญาหรือใบแจ้งปริมาณงานและราคา จะจ่ายให้ตามราคาต่อหน่วยในสัญญาและจะจ่ายเพิ่มชดเชยเป็น ค่า Overhead และ Mobilization สำหรับงานรายการนั้นในอัตราร้อยละ ๑๗ (สิบเจ็ด) ของผลต่างระหว่าง ปริมาณงานทั้งหมดของงานรายการนั้นตามสัญญาโดยประมาณกับปริมาณงานที่ทำเสร็จจริงคูณด้วยราคาต่อหน่วย ตามสัญญา ทั้งนี้ การจ่ายเงินเพิ่มชดเชยเป็นค่า Overhead และ Mobilizationดังกล่าว ผู้ว่าจ้างจะจ่ายให้แก่ผู้รับจ้าง ในงวดสุดท้ายของการจ่ายเงินค่างานตามสัญญา

๔.๔ ผู้ว่าจ้างจะจ่ายเงินที่เพิ่มขึ้นตามข้อ ๔.๑ หรือ ๔.๒ ดังกล่าวข้างต้น ในงวดสุดท้ายของ การจ่ายเงินหรือก่อนงวดสุดท้ายของการจ่ายเงินตามที่ผู้ว่าจ้างจะพิจารณาเห็นสมควร วันแต่กรณีที่ผู้ว่าจ้าง พิจารณาเห็นว่าปริมาณงานที่ทำเสร็จจริงดังกล่าว มิได้มีส่วนเกี่ยวข้องกับงานอื่นที่เหลืออีกทั้งงานที่เหลืออยู่ ก็มีได้มีผลกระทบต่อกรจ่ายเงินค่างานที่แล้วเสร็จจริงในงวดดังกล่าว ทั้งนี้ ผู้ว่าจ้างอาจจ่ายเงินที่เพิ่มขึ้น ให้แก่ผู้รับจ้างพร้อมกับการจ่ายเงินค่างานงวดนั้นๆ และการพิจารณาว่างานใดอยู่ในหลักเกณฑ์ดังกล่าวหรือไม่ เป็นดุลพินิจโดยเด็ดขาดของผู้ว่าจ้าง

ผู้ว่าจ้างตกลงที่จะจ่ายเงินค่าจ้างให้แก่ผู้รับจ้างเป็นรายเดือนตามเนื้องานที่ทำเสร็จจริง เมื่อผู้ว่าจ้างหรือเจ้าหน้าที่ของผู้ว่าจ้างได้ทำการตรวจสอบผลงานที่ทำเสร็จแล้ว และปรากฏว่าเป็นที่พอใจ ตรงตามข้อกำหนดแห่งสัญญานี้ทุกประการ ผู้ว่าจ้างจะออกหนังสือรับรองการรับมอบงานนั้น ให้ไว้แก่ผู้รับจ้าง

การจ่ายเงินงวดสุดท้ายจะจ่ายให้เมื่องานทั้งหมดตามสัญญาได้แล้วเสร็จทุกประการรวมทั้ง การทำสถานที่ก่อสร้างให้สะอาดเรียบร้อยตามที่กำหนดไว้ในข้อ ๒๐

การจ่ายเงินตามเงื่อนไขแห่งสัญญานี้ ผู้ว่าจ้างจะโอนเงินเข้าบัญชีเงินฝากธนาคารของผู้รับจ้าง ชื่อธนาคาร กรุงเทพฯ จำกัด (มหาชน) สาขา สุรินทร์ ชื่อบัญชี ห้างหุ้นส่วนจำกัด เฉลิมชัยสุรินทร์ก่อสร้าง เลขที่บัญชี ๓๐๑-๓-๐๓๓๒๓-๒ ทั้งนี้ ผู้รับจ้างตกลงเป็นผู้รับภาระเงินค่าธรรมเนียมหรือค่าบริการอื่นใด เกี่ยวกับการโอน รวมทั้งค่าใช้จ่ายอื่นใด (ถ้ามี) ที่ธนาคารเรียกเก็บ และยินยอมให้มีการหักเงินดังกล่าวจาก จำนวนเงินโอนในงวดนั้นๆ (ความในวรรคนี้ใช้สำหรับกรณีที่หน่วยงานของรัฐจะจ่ายเงินตรงให้แก่ผู้รับจ้าง (ระบบ Direct Payment) โดยการโอนเงินเข้าบัญชีเงินฝากธนาคารของผู้รับจ้าง ตามแนวทางที่ กระทรวงการคลังหรือหน่วยงานของรัฐเจ้าของงบประมาณเป็นผู้กำหนด แล้วแต่กรณี) -

(ลงชื่อ) ..... ผู้ว่าจ้าง

(นายรพี ตั้งทรงสุวรรณ)

ผู้อำนวยการแขวงทางหลวงศรีสะเกษที่ ๒

(ลงชื่อ) ..... ผู้รับจ้าง



# ต้นฉบับ

## ข้อ ๔ (ข) ค่าจ้างและการจ่ายเงิน

(สำหรับสัญญาที่เป็นราคาเหมารวม)

ผู้ว่าจ้างตกลงจ่ายและผู้รับจ้างตกลงรับเงินค่าจ้างจำนวนเงิน.....บาท  
(.....) ซึ่งได้รวมภาษีมูลค่าเพิ่ม จำนวน.....บาท (.....)  
ตลอดจนภาษีอากรอื่นๆ และค่าใช้จ่ายทั้งปวงด้วยแล้ว โดยถือราคาเหมารวมเป็นเกณฑ์ และกำหนดการ  
จ่ายเงินเป็นงวดๆ ดังนี้

งวดที่ ๑ เป็นจำนวนเงิน.....บาท (.....)

เมื่อผู้รับจ้างได้ปฏิบัติงาน.....ให้แล้วเสร็จภายใน.....

งวดที่ ๒ เป็นจำนวนเงิน.....บาท (.....)

เมื่อผู้รับจ้างได้ปฏิบัติงาน.....ให้แล้วเสร็จภายใน.....

..... ฯลฯ.....

งวดสุดท้าย เป็นจำนวนเงิน.....บาท (.....)

เมื่อผู้รับจ้างได้ปฏิบัติงานทั้งหมดให้แล้วเสร็จเรียบร้อยตามสัญญา รวมทั้งทำสถานที่ก่อสร้างให้สะอาดเรียบร้อย  
ตามที่กำหนดไว้ในข้อ ๒๐

การจ่ายเงินตามเงื่อนไขแห่งสัญญานี้ ผู้ว่าจ้างจะโอนเงินเข้าบัญชีเงินฝากธนาคารของผู้รับจ้าง  
ชื่อธนาคาร.....สาขา.....ชื่อบัญชี.....  
เลขที่บัญชี..... ทั้งนี้ ผู้รับจ้างตกลงเป็นผู้รับภาระเงินค่าธรรมเนียมหรือค่าบริการอื่นใด  
เกี่ยวกับการโอน รวมทั้งค่าใช้จ่ายอื่นใด (ถ้ามี) ที่ธนาคารเรียกเก็บ และยินยอมให้มีการหักเงินดังกล่าวจาก  
จำนวนเงินโอนในงวดนั้นๆ

## ข้อ ๕ เงินค่าจ้างล่วงหน้า

ผู้ว่าจ้างตกลงจ่ายเงินค่าจ้างล่วงหน้าให้แก่ผู้รับจ้าง เป็นจำนวนเงิน ๑,๔๗๕,๖๕๐.๐๐ บาท,  
(เงินหนึ่งล้านสี่แสนหกหมื่นห้าพันหกร้อยห้าสิบบาทถ้วน) ซึ่งเท่ากับร้อยละ ๑๕ (สิบห้า) ของราคาค่าจ้าง  
ตามสัญญาที่ระบุไว้ในข้อ ๔

เงินค่าจ้างล่วงหน้าดังกล่าวจะจ่ายให้ภายหลังจากที่ผู้รับจ้างได้วางหลักประกันการรับเงิน  
ค่าจ้างล่วงหน้าเป็น หนังสือค้ำประกันหรือหนังสือค้ำประกันอิเล็กทรอนิกส์ของธนาคารภายในประเทศหรือ  
พันธบัตรรัฐบาลไทย เต็มตามจำนวนเงินค่าจ้างล่วงหน้านั้นให้แก่ผู้ว่าจ้าง ผู้รับจ้างจะต้องออกใบเสร็จรับเงิน  
ค่าจ้างล่วงหน้าตามแบบที่ผู้ว่าจ้างกำหนดให้และผู้รับจ้างตกลงที่จะกระทำตามเงื่อนไขอันเกี่ยวกับการใช้จ่าย  
และการใช้คืนเงินค่าจ้างล่วงหน้าดังกล่าวนี้ ดังต่อไปนี้

๕.๑ ผู้รับจ้างจะใช้เงินค่าจ้างล่วงหน้านั้นเพื่อเป็นค่าใช้จ่ายในการปฏิบัติงานตามสัญญา  
เท่านั้น หากผู้รับจ้างใช้จ่ายเงินค่าจ้างล่วงหน้าหรือส่วนใดส่วนหนึ่งของเงินค่าจ้างล่วงหน้าในทางอื่นผู้ว่าจ้าง  
อาจจะเรียกเงินค่าจ้างล่วงหน้าคืนจากผู้รับจ้างหรือบังคับเอาจากหลักประกันการรับเงินค่าจ้างล่วงหน้าได้  
ทันที

(ลงชื่อ)..... ผู้ว่าจ้าง  
(นายรพี ตั้งทรงสุวรรณ)  
ผู้อำนวยการแขวงทางหลวงศรีสะเกษที่ ๒

(ลงชื่อ)..... ผู้รับจ้าง  
(นางสาว.....)  
ผู้รับมอบหมาย



# ต้นฉบับ

๕.๒ เมื่อผู้ว่าจ้างเรียกร้อง ผู้รับจ้างต้องแสดงหลักฐานการใช้จ่ายเงินค่าจ้างล่วงหน้าเพื่อพิสูจน์ว่าได้เป็นไปตามข้อ ๕.๑ ภายในกำหนด ๑๕ (สิบห้า) วัน นับถัดจากวันได้รับแจ้งเป็นหนังสือจากผู้ว่าจ้าง หากผู้รับจ้างไม่อาจแสดงหลักฐานดังกล่าว ภายในกำหนด ๑๕ (สิบห้า) วัน ผู้ว่าจ้างอาจเรียกเงินค่าจ้างล่วงหน้าคืนจากผู้รับจ้างหรือบังคับเอาจากหลักประกันการรับเงินค่าจ้างล่วงหน้าได้ทันที

๕.๓ (ก) (สำหรับสัญญาที่เป็นราคาต่อหน่วย)

ในการจ่ายเงินค่าจ้างให้แก่ผู้รับจ้างตามข้อ ๔ (ก) ผู้ว่าจ้างจะหักเงินค่าจ้างในแต่ละเดือนเพื่อชดเชยคืนเงินค่าจ้างล่วงหน้าไว้จำนวนร้อยละ ๒๐ (ยี่สิบ) ของจำนวนเงินค่าจ้างในแต่ละเดือน ทั้งนี้ จนกว่าจำนวนเงินที่หักไว้จะครบตามจำนวนเงินค่าจ้างล่วงหน้าที่ผู้รับจ้างได้รับไปแล้ว ยกเว้นค่าจ้างเดือนสุดท้ายจะหักไว้เป็นจำนวนเท่ากับจำนวนเงินค่าจ้างล่วงหน้าที่เหลือทั้งหมด

๕.๓ (ข) (สำหรับสัญญาที่เป็นราคาเหมารวม)

ในการจ่ายเงินค่าจ้างให้แก่ผู้รับจ้างตามข้อ ๔ (ข) ผู้ว่าจ้างจะหักเงินค่าจ้างในแต่ละงวดเพื่อชดเชยคืนเงินค่าจ้างล่วงหน้าไว้จำนวนร้อยละ ๒๐ (ยี่สิบ) ของจำนวนเงินค่าจ้างในแต่ละงวดจนกว่าจำนวนเงินที่หักไว้จะครบตามจำนวนเงินค่าจ้างล่วงหน้าที่ผู้รับจ้างได้รับไปแล้ว ยกเว้นค่าจ้างงวดสุดท้ายจะหักไว้เป็นจำนวนเท่ากับจำนวนเงินค่าจ้างล่วงหน้าที่เหลือทั้งหมด

๕.๔ เงินจำนวนใดๆ ก็ตามที่ผู้รับจ้างจะต้องจ่ายให้แก่ผู้ว่าจ้างเพื่อชำระหนี้หรือเพื่อชดเชยความรับผิดต่างๆ ตามสัญญา ผู้ว่าจ้างจะหักเอาจากเงินค่าจ้างงวดที่จะจ่ายให้แก่ผู้รับจ้างก่อนที่จะหักชดเชยคืนเงินค่าจ้างล่วงหน้า

๕.๕ ในกรณีที่มีการบอกเลิกสัญญา หากเงินค่าจ้างล่วงหน้าที่เหลือเกินกว่าจำนวนเงินที่ผู้รับจ้างจะได้รับหลังจากหักชดเชยคืนในกรณีอื่นแล้ว ผู้รับจ้างจะต้องจ่ายเงินจำนวนที่เหลือนั้นให้แก่ผู้ว่าจ้างภายใน ๗ (เจ็ด) วัน นับถัดจากวันได้รับแจ้งเป็นหนังสือจากผู้ว่าจ้าง

๕.๖ (ก) (สำหรับสัญญาที่เป็นราคาต่อหน่วย)

ผู้ว่าจ้างจะคืนหลักประกันการรับเงินค่าจ้างล่วงหน้าให้แก่ผู้รับจ้าง ต่อเมื่อผู้ว่าจ้างได้หักเงินค่าจ้างไว้ครบจำนวนเงินค่าจ้างล่วงหน้าตามข้อ ๕.๓ (ก)

๕.๖ (ข) (สำหรับสัญญาที่เป็นราคาเหมารวม)

ผู้ว่าจ้างจะคืนหลักประกันการรับเงินค่าจ้างล่วงหน้าให้แก่ผู้รับจ้างต่อเมื่อผู้ว่าจ้างได้หักเงินค่าจ้างไว้ครบจำนวนเงินค่าจ้างล่วงหน้าตามข้อ ๕.๓ (ข)

## ข้อ ๖ การหักเงินประกันผลงาน

ในการจ่ายเงินค่าจ้างให้แก่ผู้รับจ้างแต่ละงวด ผู้ว่าจ้างจะหักเงินจำนวนร้อยละ ๑๐ (สิบ) ของเงินที่ต้องจ่ายในงวดนั้นเพื่อเป็นประกันผลงาน ในกรณีที่เงินประกันผลงานจะต้องถูกหักไว้ทั้งสิ้นไม่ต่ำกว่า ๒ เดือน (สำหรับสัญญาที่เป็นราคาต่อหน่วย) หรือจำนวน.....บาท (สำหรับสัญญาที่เป็นราคาเหมารวม) ผู้รับจ้างมีสิทธิที่จะขอเงินประกันผลงานคืน โดยผู้รับจ้างจะต้องวางหนังสือค้ำประกันของธนาคาร ซึ่งออกโดยธนาคารภายในประเทศ มาวางไว้ต่อผู้ว่าจ้างเพื่อเป็นหลักประกันแทนก็ได้

ผู้ว่าจ้างจะคืนเงินประกันผลงาน และ/หรือหนังสือค้ำประกันของธนาคารดังกล่าว ตามวรรคหนึ่งโดยไม่มีดอกเบี้ยให้แก่ผู้รับจ้างพร้อมกับการจ่ายเงินค่าจ้างงวดสุดท้าย

(ลงชื่อ) ..... ผู้ว่าจ้าง  
(นายรพี ตั้งทรงสุวรรณ)  
ผู้อำนวยการแขวงทางหลวงศรีสะเกษที่ ๒

(ลงชื่อ) ..... ผู้รับจ้าง  
นางสาว.....  
บริษัท.....





# ต้นฉบับ

ข้อ ๗ (ก) กำหนดเวลาแล้วเสร็จและสิทธิของผู้ว่าจ้างในการบอกเลิกสัญญา

ภายในกำหนด ..... (.....) วัน นับถัดจากวันลงนามในสัญญา ผู้รับจ้างจะต้องเสนอแผนงานให้เป็นที่พอใจแก่ผู้ว่าจ้าง โดยแสดงถึงขั้นตอนของการทำงานและกำหนดเวลาที่ต้องใช้ในการทำงานหลักต่างๆ ให้แล้วเสร็จ

ผู้รับจ้างต้องเริ่มทำงานที่รับจ้างภายในกำหนด..... (.....) วัน นับถัดจากวันที่ได้รับหนังสือแจ้งให้เริ่มงาน และจะต้องทำงานให้แล้วเสร็จภายในกำหนด..... (.....) วัน นับถัดจากวันที่ได้รับหนังสือแจ้งดังกล่าว

ถ้าผู้รับจ้างมิได้เสนอแผนงาน หรือมิได้ลงมือทำงานภายในกำหนดเวลาหรือไม่สามารถทำงานให้แล้วเสร็จตามกำหนดเวลา หรือมีเหตุให้เชื่อได้ว่าผู้รับจ้างไม่สามารถทำงานให้แล้วเสร็จภายในกำหนดเวลา หรือจะแล้วเสร็จล่าช้าเกินกว่ากำหนดเวลา หรือผู้รับจ้างทำผิดสัญญาข้อใดข้อหนึ่ง หรือตกเป็นผู้ถูกพิทักษ์ทรัพย์เด็ดขาด หรือตกเป็นผู้ล้มละลาย หรือเพิกเฉยไม่ปฏิบัติตามคำสั่งของคณะกรรมการตรวจรับพัสดุหรือผู้ควบคุมงานหรือบริษัทที่ปรึกษาซึ่งได้รับมอบอำนาจจากผู้ว่าจ้าง ผู้ว่าจ้างมีสิทธิที่จะบอกเลิกสัญญานี้ได้ และมีสิทธิจ้างผู้รับจ้างรายใหม่เข้าทำงานของผู้รับจ้างให้ลุล่วงไปได้ด้วย การใช้สิทธิบอกเลิกสัญญานั้นไม่กระทบสิทธิของผู้ว่าจ้างที่จะเรียกร้องค่าเสียหายจากผู้รับจ้าง

การที่ผู้ว่าจ้างไม่ใช้สิทธิเลิกสัญญาดังกล่าวข้างต้นนั้น ไม่เป็นเหตุให้ผู้รับจ้างพ้นจากความรับผิดชอบตามสัญญา

ข้อ ๗ (ข) กำหนดเวลาแล้วเสร็จและสิทธิของผู้ว่าจ้างในการบอกเลิกสัญญา

ผู้รับจ้างต้องเริ่มทำงานที่รับจ้างภายในวันที่ ...๒๕... เดือน ...มกราคม... พ.ศ. ๒๕๖๒... และจะต้องทำงานให้แล้วเสร็จบริบูรณ์ภายในวันที่ ...๒๔... เดือน ...เมษายน... พ.ศ. ๒๕๖๒... ถ้าผู้รับจ้างมิได้ลงมือทำงานภายในกำหนดเวลา หรือไม่สามารถทำงานให้แล้วเสร็จตามกำหนดเวลา หรือมีเหตุให้เชื่อได้ว่าผู้รับจ้างไม่สามารถทำงานให้แล้วเสร็จภายในกำหนดเวลา หรือจะแล้วเสร็จล่าช้าเกินกว่ากำหนดเวลา หรือผู้รับจ้างทำผิดสัญญาข้อใดข้อหนึ่ง หรือตกเป็นผู้ถูกพิทักษ์ทรัพย์เด็ดขาด หรือตกเป็นผู้ล้มละลาย หรือเพิกเฉยไม่ปฏิบัติตามคำสั่งของคณะกรรมการตรวจรับพัสดุหรือผู้ควบคุมงานหรือบริษัทที่ปรึกษาซึ่งได้รับมอบอำนาจจากผู้ว่าจ้าง ผู้ว่าจ้างมีสิทธิที่จะบอกเลิกสัญญานี้ได้ และมีสิทธิจ้างผู้รับจ้างรายใหม่เข้าทำงานของผู้รับจ้างให้ลุล่วงไปได้ด้วย การใช้สิทธิบอกเลิกสัญญานั้นไม่กระทบสิทธิของผู้ว่าจ้างที่จะเรียกร้องค่าเสียหายจากผู้รับจ้าง

การที่ผู้ว่าจ้างไม่ใช้สิทธิเลิกสัญญาดังกล่าวข้างต้นไม่เป็นที่เหตุให้ผู้รับจ้างพ้นจากความรับผิดชอบตามสัญญา

ข้อ ๘ ความรับผิดชอบในความชำรุดบกพร่องของงานจ้าง

เมื่องานแล้วเสร็จบริบูรณ์ และผู้ว่าจ้างได้รับมอบงานจากผู้รับจ้างหรือจากผู้รับจ้างรายใหม่ ในกรณีที่มีการบอกเลิกสัญญาตามข้อ ๗ หากมีเหตุชำรุดบกพร่องหรือเสียหายเกิดขึ้นจากการจ้างนี้ ภายในกำหนด ...๒... (สอง) ปี ..... เดือน (เป็นไปตามเอกสารแนบท้ายสัญญา ข้อ ๒.๕ หมวด ๕ รายการงานและเงื่อนไขที่ผู้รับจ้างต้องรับผิดชอบในความชำรุดบกพร่องของงานจ้าง หรือความเสียหายภายในกำหนดเวลา) นับถัดจากวันที่ได้รับมอบงานดังกล่าว ซึ่งความชำรุดบกพร่องหรือเสียหายนั้นเกิดจากความบกพร่องของผู้รับจ้างอันเกิดจากการใช้วัสดุที่ไม่ถูกต้องหรือทำไว้มันไม่เรียบร้อย หรือทำไม่ถูกต้องตามมาตรฐานแห่งหลักวิชา ผู้รับจ้างจะต้องรีบทำการแก้ไขให้เป็นที่เรียบร้อยโดยไม่ชักช้า โดยผู้ว่าจ้างไม่ต้องออกเงินใดๆ ในการนี้ทั้งสิ้น หากผู้รับจ้างไม่กระทำการดังกล่าวภายในกำหนด ๑๕ (สิบห้า) วัน นับถัดจากวันที่ได้รับแจ้งเป็นหนังสือจากผู้ว่าจ้างหรือไม่ทำการแก้ไขให้ถูกต้องเรียบร้อยภายในเวลาที่ผู้ว่าจ้างกำหนด ให้ผู้ว่าจ้างมีสิทธิที่จะทำการนั้นเอง หรือจ้างผู้อื่นให้ทำงานนั้น โดยผู้รับจ้างต้องเป็นผู้ออกค่าใช้จ่ายเองทั้งสิ้น

(ลงชื่อ) ..... ผู้ว่าจ้าง

(นายรพี ตั้งทรงสุวรรณ)

ผู้อำนวยการแขวงทางหลวงศรีสะเกษที่ ๒

(ลงชื่อ) ..... ผู้รับจ้าง



# ต้นฉบับ

ในกรณีเร่งด่วนจำเป็นต้องรีบแก้ไขเหตุชำรุดบกพร่องหรือเสียหายโดยเร็ว และไม่อาจรอให้ผู้รับจ้างแก้ไขในระยะเวลาที่กำหนดไว้ตามวรรคหนึ่งได้ ผู้ว่าจ้างมีสิทธิเข้าจัดการแก้ไขเหตุชำรุดบกพร่องหรือเสียหายนั้นเอง หรือจ้างผู้อื่นให้ซ่อมแซมความชำรุดบกพร่องหรือเสียหาย โดยผู้รับจ้างต้องรับผิดชอบชำระค่าใช้จ่ายทั้งหมด

การที่ผู้ว่าจ้างทำการนั้นเอง หรือจ้างผู้อื่นให้ทำงานนั้นแทนผู้รับจ้าง ไม่ทำให้ผู้รับจ้างหลุดพ้นจากความรับผิดชอบตามสัญญา หากผู้รับจ้างไม่ชดใช้ค่าใช้จ่ายหรือค่าเสียหายตามที่ผู้ว่าจ้างเรียกร้องผู้ว่าจ้างมีสิทธิบังคับจากหลักประกันการปฏิบัติตามสัญญาได้

## ข้อ ๙ การจ้างช่วง

ผู้รับจ้างจะต้องไม่เอางานทั้งหมดหรือแต่บางส่วนแห่งสัญญานี้ไปจ้างช่วงอีกทอดหนึ่ง เว้นแต่การจ้างช่วงงานแต่บางส่วนที่ได้รับอนุญาตเป็นหนังสือจากผู้ว่าจ้างแล้ว การที่ผู้ว่าจ้างได้อนุญาตให้จ้างช่วงงานแต่บางส่วนดังกล่าวนั้น ไม่เป็นเหตุให้ผู้รับจ้างหลุดพ้นจากความรับผิดชอบหรือพันธะหน้าที่ตามสัญญานี้ และผู้รับจ้างจะยังคงต้องรับผิดชอบในความผิดและความประมาทเลินเล่อของผู้รับจ้างช่วงหรือของตัวแทนหรือลูกจ้างของผู้รับจ้างช่วงนั้นทุกประการ

กรณีผู้รับจ้างไปจ้างช่วงงานแต่บางส่วนโดยฝ่าฝืนความในวรรคหนึ่ง ผู้รับจ้างต้องชำระค่าปรับให้แก่ผู้ว่าจ้างเป็นจำนวนเงินในอัตราร้อยละ...๑๐... (สิบ) ของวงเงินของงานที่จ้างช่วงตามสัญญา ทั้งนี้ไม่ตัดสิทธิผู้ว่าจ้างในการบอกเลิกสัญญา

## ข้อ ๑๐ การควบคุมงานของผู้รับจ้าง

ผู้รับจ้างจะต้องควบคุมงานที่รับจ้างอย่างเอาใจใส่ ด้วยประสิทธิภาพและความชำนาญ และในระหว่างทำงานที่รับจ้างจะต้องจัดให้มีผู้แทนซึ่งทำงานเต็มเวลาเป็นผู้รับผิดชอบควบคุมงานของผู้รับจ้าง ผู้แทนดังกล่าวจะต้องได้รับมอบอำนาจจากผู้รับจ้าง คำสั่งหรือคำแนะนำต่างๆ ที่ผู้ว่าจ้าง คณะกรรมการตรวจรับพัสดุ ผู้ควบคุมงาน หรือบริษัทที่ปรึกษาที่ผู้ว่าจ้างแต่งตั้งได้แจ้งแก่ผู้แทนเช่นว่านั้น ให้ถือว่าเป็นคำสั่งหรือคำแนะนำที่ได้แจ้งแก่ผู้รับจ้าง การแต่งตั้งผู้แทนตามข้อนี้จะต้องทำเป็นหนังสือและต้องได้รับความเห็นชอบเป็นหนังสือจากผู้ว่าจ้าง การเปลี่ยนตัวหรือแต่งตั้งผู้แทนใหม่จะทำได้หากไม่ได้รับความเห็นชอบเป็นหนังสือจากผู้ว่าจ้างก่อน

ผู้ว่าจ้างมีสิทธิที่จะขอให้เปลี่ยนตัวผู้แทนตามวรรคหนึ่ง โดยแจ้งเป็นหนังสือไปยังผู้รับจ้าง และผู้รับจ้างจะต้องทำการเปลี่ยนตัวผู้แทนนั้นโดยพลัน โดยไม่คิดค่าจ้างหรือราคาเพิ่มหรืออ้างเป็นเหตุเพื่อขยายอายุสัญญาอันเนื่องมาจากเหตุนี้

## ข้อ ๑๑ ความรับผิดชอบของผู้รับจ้าง

ผู้รับจ้างจะต้องรับผิดชอบต่ออุบัติเหตุ ความเสียหาย หรือภัยอันตรายใดๆ อันเกิดจากการปฏิบัติงานของผู้รับจ้าง และจะต้องรับผิดชอบต่อความเสียหายจากการกระทำของลูกจ้างหรือตัวแทนของผู้รับจ้าง และจากการปฏิบัติงานของผู้รับจ้างช่วงด้วย (ถ้ามี)

ความเสียหายใดๆ อันเกิดแก่งานที่ผู้รับจ้างได้ทำขึ้น แม้จะเกิดขึ้นเพราะเหตุสุดวิสัยก็ตาม ผู้รับจ้างจะต้องรับผิดชอบโดยซ่อมแซมให้คืนดีหรือเปลี่ยนให้ใหม่โดยค่าใช้จ่ายของผู้รับจ้างเอง เว้นแต่ความเสียหายนั้นเกิดจากความผิดของผู้ว่าจ้าง ทั้งนี้ ความรับผิดชอบของผู้รับจ้างดังกล่าวในข้อนี้จะสิ้นสุดลง เมื่อผู้ว่าจ้างได้รับมอบงานครั้งสุดท้าย ซึ่งหลังจากนั้นผู้รับจ้างคงต้องรับผิดชอบเพียงในกรณีชำรุดบกพร่องหรือเสียหายดังกล่าวในข้อ ๘ เท่านั้น

(ลงชื่อ) ..... ผู้ว่าจ้าง

(นายรพี ตั้งทรงสุวรรณ)

ผู้อำนวยการแขวงทางหลวงศรีสะเกษที่ ๒

(ลงชื่อ) ..... ผู้รับจ้าง

(นางสาวกัญญาพร อัคริณ)

ผู้มอบอำนาจ

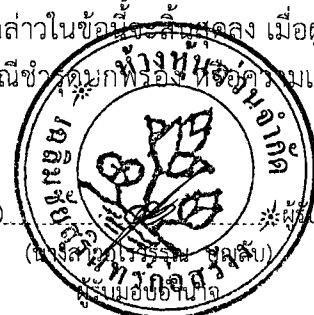

# ต้นฉบับ

ผู้รับจ้างจะต้องรับผิดชอบบุคคลภายนอกในความเสียหายใดๆ อันเกิดจากการปฏิบัติงานของผู้รับจ้าง หรือลูกจ้างหรือตัวแทนของผู้รับจ้าง รวมถึงผู้รับจ้างช่วง (ถ้ามี) ตามสัญญาฯ หากผู้ว่าจ้างถูกเรียกร้องหรือฟ้องร้องหรือต้องชดเชยค่าเสียหายให้แก่บุคคลภายนอกไปแล้ว ผู้รับจ้างจะต้องดำเนินการใดๆ เพื่อให้มีการว่าต่างแก้ต่างให้แก่ผู้ว่าจ้างโดยค่าใช้จ่ายของผู้รับจ้างเอง รวมทั้งผู้รับจ้างจะต้องชดเชยค่าเสียหายนั้นๆ ตลอดจนค่าใช้จ่ายใดๆ อันเกิดจากการถูกเรียกร้องหรือถูกฟ้องร้องให้แก่ผู้ว่าจ้างทันที

## ข้อ ๑๒ การจ่ายเงินแก่ลูกจ้าง -

ผู้รับจ้างจะต้องจ่ายเงินแก่ลูกจ้างที่ผู้รับจ้างได้จ้างมาในอัตราและตามกำหนดเวลาที่ผู้รับจ้างได้ตกลงหรือทำสัญญาไว้ต่อลูกจ้างดังกล่าว -

ถ้าผู้รับจ้างไม่จ่ายเงินค่าจ้างหรือค่าทดแทนอื่นใดแก่ลูกจ้างดังกล่าวในวรรคหนึ่ง ผู้ว่าจ้างมีสิทธิที่จะเอาเงินค่าจ้างที่จะต้องจ่ายแก่ผู้รับจ้างมาจ่ายให้แก่ลูกจ้างของผู้รับจ้างดังกล่าว และให้ถือว่าผู้ว่าจ้างได้จ่ายเงินจำนวนนั้นเป็นค่าจ้างให้แก่ผู้รับจ้างตามสัญญาแล้ว

ผู้รับจ้างจะต้องจัดให้มีประกันภัยสำหรับลูกจ้างทุกคนที่จ้างมาทำงาน โดยให้ครอบคลุมถึงความรับผิดชอบทั้งปวงของผู้รับจ้าง รวมทั้งผู้รับจ้างช่วง (ถ้ามี) ในกรณีความเสียหายที่คิดค่าสินไหมทดแทนได้ตามกฎหมาย ซึ่งเกิดจากอุบัติเหตุหรืออันตรายใดๆ ต่อลูกจ้างหรือบุคคลอื่นที่ผู้รับจ้างหรือผู้รับจ้างช่วงจ้างมาทำงาน ผู้รับจ้างจะต้องส่งมอบกรมธรรม์ประกันภัยดังกล่าวพร้อมทั้งหลักฐานการชำระเบี้ยประกันให้แก่ผู้ว่าจ้างเมื่อผู้ว่าจ้างเรียกร้อง -

## ข้อ ๑๓ การตรวจงานจ้าง

ถ้าผู้ว่าจ้างแต่งตั้งคณะกรรมการตรวจรับพัสดุ ผู้ควบคุมงาน หรือบริษัทที่ปรึกษาเพื่อควบคุมการทำงานของลูกจ้าง คณะกรรมการตรวจรับพัสดุ ผู้ควบคุมงาน หรือบริษัทที่ปรึกษานั้นมีอำนาจเข้าไปตรวจการงานในโรงงานและสถานที่ก่อสร้างได้ตลอดเวลา และผู้รับจ้างจะต้องอำนวยความสะดวกและให้ความช่วยเหลือในการนั้นตามสมควร

การที่มีคณะกรรมการตรวจรับพัสดุ ผู้ควบคุมงาน หรือบริษัทที่ปรึกษานั้น หากทำให้ผู้รับจ้างพ้นความรับผิดชอบตามสัญญาฯนี้ข้อใดข้อหนึ่งไม่-

## ข้อ ๑๔ แบบรูปและรายการละเอียดคลาดเคลื่อน

ผู้รับจ้างรับรองว่าได้ตรวจสอบและทำความเข้าใจในแบบรูปและรายการละเอียด โดยถี่ถ้วนแล้ว หากปรากฏว่าแบบรูปและรายการละเอียดนั้นผิดพลาดหรือคลาดเคลื่อนไปจากหลักการทางวิศวกรรมหรือทางเทคนิค ผู้รับจ้างตกลงที่จะปฏิบัติตามคำวินิจฉัยของผู้ว่าจ้าง คณะกรรมการตรวจรับพัสดุผู้ควบคุมงาน หรือบริษัทที่ปรึกษาที่ผู้ว่าจ้างแต่งตั้ง เพื่อให้งานแล้วเสร็จบริบูรณ์ คำวินิจฉัยดังกล่าวให้ถือเป็นที่สุด โดยผู้รับจ้างจะคิดค่าจ้าง ค่าเสียหาย หรือค่าใช้จ่ายใดๆ เพิ่มขึ้นจากผู้ว่าจ้าง หรือขอขยายอายุสัญญาไม่ได้ -

## ข้อ ๑๕ การควบคุมงานโดยผู้ว่าจ้าง

ผู้รับจ้างตกลงว่าคณะกรรมการตรวจรับพัสดุ ผู้ควบคุมงาน หรือบริษัทที่ปรึกษาที่ผู้ว่าจ้างแต่งตั้ง มีอำนาจที่จะตรวจสอบและควบคุมงานเพื่อให้เป็นไปตามสัญญาฯและมีอำนาจที่จะสั่งให้แก้ไขเปลี่ยนแปลงเพิ่มเติม หรือตัดทอนซึ่งงานตามสัญญาฯ หากผู้รับจ้างขัดขืนไม่ปฏิบัติตาม ผู้ว่าจ้าง คณะกรรมการตรวจรับพัสดุ ผู้ควบคุมงาน หรือบริษัทที่ปรึกษา มีอำนาจที่จะสั่งให้หยุดการนั้นชั่วคราวได้ ความผิดที่เกิดขึ้นนี้ผู้รับจ้างจะถือเป็นเหตุขอขยายระยะเวลาการปฏิบัติงานตามสัญญาหรือเรียกร้องค่าเสียหายใดๆ ไม่ได้ทั้งสิ้น

(ลงชื่อ) ..... ผู้ว่าจ้าง

(นายรพี ตั้งทรงสุวรรณ์)

ผู้อำนวยการแขวงทางหลวงศรีสะเกษที่ ๒

(ลงชื่อ) ..... ผู้รับจ้าง



# ต้นฉบับ

## ข้อ ๑๖ งานพิเศษและการแก้ไขงาน

ผู้ว่าจ้างมีสิทธิที่จะสั่งเป็นหนังสือให้ผู้รับจ้างทำงานพิเศษซึ่งไม่ได้แสดงไว้หรือรวมอยู่ในเอกสารสัญญาฯ หากงานพิเศษนั้นๆ อยู่ในขอบข่ายทั่วไปแห่งวัตถุประสงค์ของสัญญาฯ นอกจากนี้ผู้ว่าจ้างยังมีสิทธิสั่งให้เปลี่ยนแปลงหรือแก้ไขแบบรูปและข้อกำหนดต่างๆ ในเอกสารสัญญาฯ ด้วย -

อัตราค่าจ้างหรือราคาที่กำหนดไว้ในสัญญาฯ นี้ ให้กำหนดใช้สำหรับงานพิเศษหรืองานที่เพิ่มเติมขึ้นหรือตัดทอนลงทั้งปวงตามคำสั่งของผู้ว่าจ้าง หากในสัญญาฯ ไม่ได้กำหนดไว้ถึงอัตราค่าจ้าง หรือราคาใดๆ ที่จะนำมาใช้สำหรับงานพิเศษหรืองานที่เพิ่มขึ้นหรือลดลงดังกล่าว ผู้ว่าจ้างและผู้รับจ้างจะได้ตกลงกันที่จะกำหนดอัตราค่าจ้างหรือราคาที่เพิ่มขึ้นหรือลดลง รวมทั้งการขยายระยะเวลา (ถ้ามี) กันใหม่เพื่อความเหมาะสมในกรณีที่ตกลงกันไม่ได้ ผู้ว่าจ้างจะกำหนดอัตราค่าจ้างหรือราคาตามแต่ผู้ว่าจ้างจะเห็นว่าเหมาะสมและถูกต้อง ซึ่งผู้รับจ้างจะต้องปฏิบัติตามคำสั่งของผู้ว่าจ้างไปก่อนเพื่อมิให้เกิดความเสียหายแก่งานที่จ้าง

## ข้อ ๑๗ ค่าปรับ

หากผู้รับจ้างไม่สามารถทำงานให้แล้วเสร็จภายในเวลาที่กำหนดไว้ในสัญญาฯ และผู้ว่าจ้างยังมีได้บอกเลิกสัญญาฯ ผู้รับจ้างจะต้องชำระค่าปรับให้แก่ผู้ว่าจ้างเป็นจำนวนเงินวันละ ...๒๔,๙๒๗.๕๐... บาท (เงินสองหมื่นสี่พันเก้าร้อยยี่สิบเจ็ดบาทห้าสิบลบาทห้าสตางค์) และจะต้องชำระค่าใช้จ่ายในการควบคุมงาน (ถ้ามี) ในเมื่อผู้ว่าจ้างต้องจ้างผู้ควบคุมงานอีกต่อหนึ่งเป็นจำนวนเงินวันละ ..... บาท (.....) นับถัดจากวันที่ครบกำหนดเวลาแล้วเสร็จของงานตามสัญญาฯ หรือวันที่ผู้ว่าจ้างได้ขยายเวลาทำงานให้จนถึงวันที่ทำงานแล้วเสร็จจริง นอกจากนี้ ผู้รับจ้างยอมให้ผู้ว่าจ้างเรียกค่าเสียหายอันเกิดขึ้นจากการที่ผู้รับจ้างทำงานล่าช้าเฉพาะส่วนที่เกินกว่าจำนวนค่าปรับและค่าใช้จ่ายดังกล่าวได้อีกด้วย

ในระหว่างที่ผู้ว่าจ้างยังมีได้บอกเลิกสัญญานั้น หากผู้ว่าจ้างเห็นว่าผู้รับจ้างจะไม่สามารถปฏิบัติตามสัญญาต่อไปได้ ผู้ว่าจ้างจะใช้สิทธิบอกเลิกสัญญาฯ และใช้สิทธิตามข้อ ๑๘ ก็ได้ และถ้าผู้ว่าจ้างได้แจ้งข้อเรียกร้องไปยังผู้รับจ้างเมื่อครบกำหนดเวลาแล้วเสร็จของงานขอให้ชำระค่าปรับแล้ว ผู้ว่าจ้างมีสิทธิที่จะปรับผู้รับจ้างจนถึงวันบอกเลิกสัญญาฯ ได้อีกด้วย

## ข้อ ๑๘ สิทธิของผู้ว่าจ้างภายหลังบอกเลิกสัญญา

ในกรณีที่ผู้ว่าจ้างบอกเลิกสัญญาฯ ผู้ว่าจ้างอาจทำงานนั้นเองหรือว่าจ้างผู้อื่นให้ทำงานนั้นต่อจนแล้วเสร็จก็ได้ ผู้ว่าจ้างหรือผู้ที่รับจ้างทำงานนั้นต่อมีสิทธิใช้เครื่องใช้ในการก่อสร้าง สิ่งที่สร้างขึ้นชั่วคราวสำหรับงานก่อสร้าง และวัสดุต่างๆ ซึ่งเห็นว่าจะต้องสงวนเอาไว้เพื่อการปฏิบัติงานตามสัญญาฯ ตามที่จะเห็นสมควร

ในกรณีดังกล่าว ผู้ว่าจ้างมีสิทธิริบหรือบังคับจากหลักประกันการปฏิบัติตามสัญญาฯ ทั้งหมดหรือบางส่วน ตามแต่จะเห็นสมควร นอกจากนั้น ผู้รับจ้างจะต้องรับผิดชอบในค่าเสียหายซึ่งเป็นจำนวนเงินเกินกว่าหลักประกันการปฏิบัติตามสัญญาฯ รวมทั้งค่าใช้จ่ายที่เพิ่มขึ้นในการทำงานนั้นต่อให้แล้วเสร็จตามสัญญาฯ ตลอดจนค่าใช้จ่ายในการควบคุมงานเพิ่ม (ถ้ามี) ซึ่งผู้ว่าจ้างจะหักเอาจากเงินประกันผลงานหรือจำนวนเงินใดๆ ที่จะจ่ายให้แก่ผู้รับจ้างก็ได้

(ลงชื่อ) ..... ผู้ว่าจ้าง  
(นายรพี ตั้งทรงสุวรรณ)  
ผู้อำนวยการแขวงทางหลวงศรีสะเกษที่ ๒

(ลงชื่อ) ..... ผู้รับจ้าง



# ต้นฉบับ

## ข้อ ๑๙ การบังคับค่าปรับ ค่าเสียหาย และค่าใช้จ่าย

ในกรณีที่ผู้รับจ้างไม่ปฏิบัติตามสัญญาข้อใดข้อหนึ่งด้วยเหตุใดๆ ก็ตาม จนเป็นเหตุให้เกิดค่าปรับ ค่าเสียหาย หรือค่าใช้จ่ายแก่ผู้ว่าจ้าง ผู้รับจ้างต้องชดเชยค่าปรับ ค่าเสียหาย หรือค่าใช้จ่ายดังกล่าวให้แก่ผู้ว่าจ้างโดยสิ้นเชิงภายในกำหนด ๑๕ (สิบห้า) วัน นับถัดจากวันที่ได้รับแจ้งเป็นหนังสือจากผู้ว่าจ้าง หากผู้รับจ้างไม่ชดเชยให้ถูกต้องครบถ้วนภายในระยะเวลาดังกล่าวให้ผู้ว่าจ้างมีสิทธิที่จะหักเอาจากจำนวนเงินค่าจ้างที่ต้องชำระ หรือจากเงินประกันผลงานของผู้รับจ้าง หรือบังคับจากหลักประกันการปฏิบัติตามสัญญาได้ทันที

หากค่าปรับ ค่าเสียหาย หรือค่าใช้จ่ายที่บังคับจากเงินค่าจ้างที่ต้องชำระ เงินประกันผลงาน หรือหลักประกันการปฏิบัติตามสัญญาแล้วยังไม่เพียงพอ ผู้รับจ้างยินยอมชำระส่วนที่เหลือที่ยังขาดอยู่จนครบถ้วนตามจำนวนค่าปรับ ค่าเสียหาย หรือค่าใช้จ่ายนั้น ภายในกำหนด ๗ (เจ็ด) วัน นับถัดจากวันที่ได้รับแจ้งเป็นหนังสือจากผู้ว่าจ้าง

หากมีเงินค่าจ้างตามสัญญาที่หักไว้จ่ายเป็นค่าปรับ ค่าเสียหาย หรือค่าใช้จ่ายแล้วยังเหลืออยู่อีกเท่าใด ผู้ว่าจ้างจะคืนให้แก่ผู้รับจ้างทั้งหมด

## ข้อ ๒๐ การทำบริเวณก่อสร้างให้เรียบร้อย

ผู้รับจ้างจะต้องรักษาบริเวณสถานที่ปฏิบัติงานตามสัญญานี้ รวมทั้งโรงงานหรือสิ่งอำนวยความสะดวกในการทำงานของผู้รับจ้าง ลูกจ้าง ตัวแทน หรือผู้รับจ้างช่วง (ถ้ามี) ให้สะอาดปลอดภัยและมีประสิทธิภาพในการใช้งานตลอดระยะเวลาการจ้าง และเมื่อทำงานเสร็จสิ้นแล้วจะต้องขนย้ายบรรดาเครื่องใช้ในการทำงานจ้างรวมทั้งวัสดุ ขยะมูลฝอย และสิ่งก่อสร้างชั่วคราวต่างๆ (ถ้ามี) ทั้งจะต้องกลบเกลี่ยพื้นดินให้เรียบร้อยเพื่อให้บริเวณทั้งหมดอยู่ในสภาพที่สะอาดและใช้การได้ทันที

## ข้อ ๒๑ การงดหรือลดค่าปรับ หรือการขยายเวลาปฏิบัติงานตามสัญญา

ในกรณีที่มิเหตุเกิดจากความผิดหรือความบกพร่องของฝ่ายผู้ว่าจ้าง หรือเหตุสุดวิสัย หรือเกิดจากพฤติการณ์อันหนึ่งอันใดที่ผู้รับจ้างไม่ต้องรับผิดชอบตามกฎหมาย หรือเหตุอื่นตามที่กำหนดในกฎกระทรวงซึ่งออกตามความในกฎหมายว่าด้วยการจัดซื้อจัดจ้างและการบริหารพัสดุภาครัฐ ทำให้ผู้รับจ้างไม่สามารถทำงานให้แล้วเสร็จตามเงื่อนไขและกำหนดเวลาแห่งสัญญานี้ได้ ผู้รับจ้างจะต้องแจ้งเหตุหรือพฤติการณ์ดังกล่าวพร้อมหลักฐานเป็นหนังสือให้ผู้ว่าจ้างทราบ เพื่อของดหรือลดค่าปรับ หรือขยายเวลาทำงานออกไปภายใน ๑๕ (สิบห้า) วันนับถัดจากวันที่เหตุนั้นสิ้นสุดลง หรือตามที่กำหนดในกฎกระทรวงดังกล่าว แล้วแต่กรณี

ถ้าผู้รับจ้างไม่ปฏิบัติให้เป็นไปตามความในวรรคหนึ่ง ให้ถือว่าผู้รับจ้างได้สละสิทธิเรียกร้องในการที่จะของดหรือลดค่าปรับ หรือขยายเวลาทำงานออกไปโดยไม่มีเงื่อนไขใดๆ ทั้งสิ้น เว้นแต่กรณีเหตุเกิดจากความผิดหรือความบกพร่องของฝ่ายผู้ว่าจ้างซึ่งมีหลักฐานชัดเจนหรือผู้ว่าจ้างทราบที่อยู่แล้วตั้งแต่นั้น

การงดหรือลดค่าปรับ หรือขยายกำหนดเวลาทำงานตามวรรคหนึ่ง อยู่ในดุลพินิจของผู้ว่าจ้างที่จะพิจารณาตามที่เห็นสมควร

(ลงชื่อ) ..... ผู้ว่าจ้าง

(นายรพี ตั้งทรงสุวรรณ)

ผู้อำนวยการแขวงทางหลวงศรีสะเกษที่ ๒

(ลงชื่อ) ..... ผู้รับจ้าง



# ต้นฉบับ

- ๑๒ -

## ข้อ ๒๒ การใช้เรือไทย

ในการปฏิบัติตามสัญญาฯ หากผู้รับจ้างจะต้องส่งหรือนำเข้าของเข้ามาจากต่างประเทศรวมทั้งเครื่องมือและอุปกรณ์ที่ต้องนำเข้ามาเพื่อปฏิบัติงานตามสัญญา ไม่ว่าผู้รับจ้างจะเป็นผู้นำของเข้ามาเองหรือนำเข้ามาโดยผ่านตัวแทนหรือบุคคลอื่นใด ถ้าสิ่งของนั้นต้องนำเข้ามาโดยทางเรือในเส้นทางเดินเรือที่มีเรือไทยเดินอยู่และสามารถให้บริการรับขนได้ตามที่รัฐมนตรีว่าการกระทรวงคมนาคมประกาศกำหนด ผู้รับจ้างต้องจัดการให้สิ่งของดังกล่าวบรรทุกโดยเรือไทยหรือเรือที่มีสิทธิเช่นเดียวกับเรือไทยจากต่างประเทศมายังประเทศไทย เว้นแต่จะได้รับอนุญาตจากกรมเจ้าท่าก่อนบรรทุกของนั้นลงเรืออื่นที่มีใช้เรือไทยหรือเป็นของที่รัฐมนตรีว่าการกระทรวงคมนาคมประกาศยกเว้นให้บรรทุกโดยเรืออื่นได้ ทั้งนี้ไม่ว่าการส่งหรือนำเข้าสิ่งของดังกล่าวจากต่างประเทศจะเป็นแบบใด

ในการส่งมอบงานตามสัญญาฯ ให้แก่ผู้ว่าจ้าง ถ้างานนั้นมีสิ่งของตามวรรคหนึ่ง ผู้รับจ้างจะต้องส่งมอบใบตราส่ง (Bill of Lading) หรือสำเนาใบตราส่งสำหรับของนั้น ซึ่งแสดงว่าได้บรรทุกมาโดยเรือไทยหรือเรือที่มีสิทธิเช่นเดียวกับเรือไทยให้แก่ผู้ว่าจ้างพร้อมกับการส่งมอบงานด้วย

ในกรณีที่สิ่งของดังกล่าวไม่ได้บรรทุกจากต่างประเทศมายังประเทศไทยโดยเรือไทยหรือเรือที่มีสิทธิเช่นเดียวกับเรือไทย ผู้รับจ้างต้องส่งมอบหลักฐานซึ่งแสดงว่าได้รับอนุญาตจากกรมเจ้าท่า ให้บรรทุกของโดยเรืออื่นได้หรือหลักฐานซึ่งแสดงว่าได้ชำระค่าธรรมเนียมพิเศษเนื่องจากการไม่บรรทุกของโดยเรือไทย ตามกฎหมายว่าด้วยการส่งเสริมการพาณิชย์แล้วอย่างใดอย่างหนึ่งแก่ผู้ว่าจ้างด้วย

ในกรณีที่ผู้รับจ้างไม่ส่งมอบหลักฐานอย่างใดอย่างหนึ่งดังกล่าวในวรรคสองและวรรคสาม ให้แก่ผู้ว่าจ้าง แต่จะขอส่งมอบงานดังกล่าวให้ผู้ว่าจ้างก่อนโดยไม่รับชำระเงินค่าจ้าง ผู้ว่าจ้างมีสิทธิรับงานดังกล่าวไว้ก่อน และชำระเงินค่าจ้างเมื่อผู้รับจ้างได้ปฏิบัติถูกต้องครบถ้วนดังกล่าวแล้วได้

## ข้อ ๒๓ มาตรฐานฝีมือช่าง

ผู้รับจ้างตกลงเป็นเงื่อนไขสำคัญว่า ผู้รับจ้างจะต้องมีและใช้ผู้ผ่านการทดสอบมาตรฐานฝีมือช่าง จาก คณะกรรมการกำหนดมาตรฐานและทดสอบฝีมือแรงงาน หรือสถาบันของราชการอื่น หรือสถาบันเอกชนที่ทางราชการรับรอง หรือผู้มีวุฒิบัตรระดับ ปวช. ปวส. หรือ ปวท. หรือเทียบเท่าจากสถาบันการศึกษาที่ ก.พ. รับรองให้เข้ารับราชการได้ ในอัตราไม่ต่ำกว่าร้อยละ ๑๐ (สิบ) ของแต่ละสาขาช่าง แต่จะต้องมีช่างจำนวนอย่างน้อย ๑ (หนึ่ง) คน ในแต่ละสาขาช่างดังต่อไปนี้

๒๓.๑ ช่างไม้ (ก่อสร้าง)

๒๓.๒ ช่างโยธา

๒๓.๓ ช่างเชื่อมไฟฟ้าหรือแก๊ส

๒๓.๔ ช่างเหล็กเสริมคอนกรีต

ผู้รับจ้างจะต้องจัดทำบัญชีแสดงจำนวนช่างทั้งหมดโดยจำแนกตามแต่ละสาขาช่างและระดับช่าง พร้อมกับระบุรายชื่อช่างผู้ผ่านการทดสอบมาตรฐานฝีมือช่างหรือผู้มีวุฒิบัตรดังกล่าวในวรรคหนึ่งนำมาแสดงพร้อมหลักฐานต่างๆ ต่อคณะกรรมการตรวจรับพัสดุ หรือผู้ควบคุมงานก่อนเริ่มลงมือทำงาน และพร้อมที่จะให้ผู้ว่าจ้างหรือเจ้าหน้าที่ของผู้ว่าจ้างตรวจสอบดูได้ตลอดเวลาทำงานตามสัญญาฯ ของผู้รับจ้าง

(ลงชื่อ) .....

ผู้ว่าจ้าง

(นายพี ดั่งทรงสุวรรณ)

ผู้อำนวยการแขวงทางหลวงศรีสะเกษที่ ๒

(ลงชื่อ) .....



ผู้รับจ้าง

# ต้นฉบับ

## ข้อ ๒๔ การปรับราคาค่าจ้าง

ผู้ว่าจ้างและผู้รับจ้าง ตกลงกันให้ใช้สัญญาปรับราคาได้ สำหรับราคางานก่อสร้างตามสัญญา โดยให้นำสูตร Escalation Factor (K) มาใช้คำนวณราคาค่างานที่เปลี่ยนแปลงไป โดยวิธีการต่อไปนี้ ตามเงื่อนไข หลักเกณฑ์ สูตรและวิธีคำนวณที่ใช้กับสัญญาแบบปรับราคาได้ตามมติคณะรัฐมนตรี เมื่อวันที่ ๒๒ สิงหาคม ๒๕๓๒ เรื่องการพิจารณาช่วยเหลือผู้ประกอบการอาชีพงานก่อสร้าง ตามหนังสือ สำนักเลขาธิการคณะรัฐมนตรี ที่ นร ๐๒๐๓/ว ๑๐๙ ลงวันที่ ๒๔ สิงหาคม ๒๕๓๒

สูตรการปรับราคา (สูตรค่า K) จะต้องคงที่ที่ระดับที่กำหนดไว้ในวันแล้วเสร็จตามที่กำหนดไว้ในสัญญา หรือภายในระยะเวลาที่ผู้ว่าจ้างได้ขยายออกไป โดยจะใช้สูตรของทางราชการที่ได้ระบุตาม ภาคผนวก ๔

สัญญานี้ทำขึ้นเป็นสองฉบับ มีข้อความถูกต้องตรงกัน คู่สัญญาได้อ่านและเข้าใจข้อความ โดยละเอียดตลอดแล้ว จึงได้ลงลายมือชื่อ พร้อมทั้งประทับตรา (ถ้ามี) ไว้เป็นสำคัญต่อหน้าพยาน และคู่สัญญา ต่างยึดถือไว้ฝ่ายละหนึ่งฉบับ

(ลงชื่อ)

( นายรพี ตั้งทรงสุวรรณ์ )

ผู้ว่าจ้าง

ผู้อำนวยการแขวงทางหลวงศรีสะเกษที่ ๒

(ลงชื่อ)

( นางสาวอุไรศรี วัฒนศิริ )

ผู้รับจ้าง

ผู้รับมอบอำนาจ

(ลงชื่อ)

( นางเขมิกา ประมวลธนากร )

พยาน

รองผู้อำนวยการแขวงทางหลวงศรีสะเกษที่ ๒

(ฝ่ายบริหาร)

(ลงชื่อ)

( นายเอกชัย พิมล )

พยาน

ทพ.ขท.ศรีสะเกษที่ ๒

ต้นฉบับนี้

ได้ปิดอากรแสตมป์ครบถ้วนตามประมวลรัษฎากรแล้ว เป็นเงิน.....๙,๓๑๙.๐๐... บาท

และปิดอากรแสตมป์คู่ฉบับ เป็นเงิน.....๕,๐๐... บาท

# ต้นฉบับ

บัญชีมอบทางหลวง

ระหว่าง

กรมทางหลวง โดย แขวงทางหลวงศรีสะเกษที่ ๒

กับ

ห้างหุ้นส่วนจำกัด เอลิมชัยสุรินทร์ก่อสร้าง

ตามสัญญาเลขที่ ศก.๒/๑๙/๒๕๖๒ ลงวันที่ ๒๔ มกราคม ๒๕๖๒ ห้างหุ้นส่วนจำกัด เอลิมชัยสุรินทร์ก่อสร้าง เป็นผู้รับจ้างเหมาบริการบำรุงรักษาทางหลวงปี ๒๕๖๒ งานปรับปรุงผิวทาง แอสฟัลต์คอนกรีตเดิม นำกลับมาใช้ใหม่ ทางหลวงหมายเลข ๒๑๑๑ ตอน โพนปลัด - ชุนหาญ ระหว่าง กม.๓๑+๘๗๔ - กม.๓๓+๐๑๐ ปริมาณงาน ๒๓,๔๐๒ ตารางเมตร กำหนดเวลาทำการ ๙๐ วัน วงเงินค่างาน ตามสัญญา ๙,๙๗๑,๐๐๐.๐๐ บาท (เงินเก้าล้านเก้าแสนเจ็ดหมื่นหนึ่งพันบาทถ้วน) -

กรมทางหลวง โดย แขวงทางหลวงศรีสะเกษที่ ๒ ขอมอบทางหลวงหมายเลข ๒๑๑๑ ตอน โพนปลัด - ชุนหาญ ระหว่าง กม.๓๑+๘๗๔ - กม.๓๓+๐๑๐ ให้แก่ห้างหุ้นส่วนจำกัด เอลิมชัยสุรินทร์ก่อสร้าง ไว้ดำเนินการต่อไป

อนึ่ง ผู้รับจ้างได้ตรวจสอบสถานที่ก่อสร้างเรียบร้อยแล้ว ไม่มีอุปสรรคในการเข้าดำเนินการ และในระหว่างนี้ ห้างหุ้นส่วนจำกัด เอลิมชัยสุรินทร์ก่อสร้าง ต้องรับผิดชอบในความเสียหายที่เกิดขึ้นทุกประการ ทั้งนี้ จะต้องดูแลความสะอาดและปลอดภัยให้แก่ผู้ใช้ทาง ตามข้อกำหนดของกรมทางหลวง -

ทำการมอบ/รับมอบ เมื่อวันที่ ๒๕ มกราคม ๒๕๖๒

(ลงชื่อ)



ผู้มอบ

( นายรพี ตั้งทรงสุวรรณ ) ผู้อำนวยการแขวงทางหลวงศรีสะเกษที่ ๒

(ลงชื่อ)



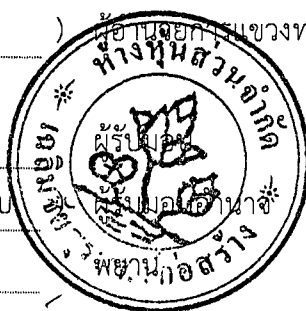

( นางสาวอุไรวรรณ บุญดี )

(ลงชื่อ)

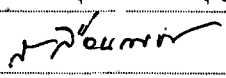

รองผู้อำนวยการแขวงทางหลวงศรีสะเกษที่ ๒

(ลงชื่อ)



(ฝ่ายปฏิบัติการ)

( นางเข็มิกา ประมวลธนกร ) รองผู้อำนวยการแขวงทางหลวงศรีสะเกษที่ ๒

(ฝ่ายบริหาร)

(ลงชื่อ)

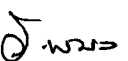

พยาน

( นายเอกชัย พิมล ) เจ้าพนักงานพัสดุชำนาญงาน



สัญญาเลขที่ ศก.2/19/2562 ลงวันที่ 24 มกราคม 2562

# งานปรับปรุงผิวทางแอสฟัลต์คอนกรีตเดิม นำกลับมาใช้ใหม่ รหัสงาน 23300

ทางหลวงหมายเลข 2111 ต.อน โพนลาด - ชุมตาอู

ระยะทาง กม. 31+874 - กม. 33+010

## ต้นฉบับ

ส่วนสำรวจและออกแบบ	
เลขทางหลวง	รหัสงาน
ศรียกที่ 2	23300
งานปรับปรุงผิวทางแอสฟัลต์คอนกรีตเดิม นำกลับมาใช้ใหม่	
หมวดงานเลข 2111 ตอน โพนลาด - ชุมตาอู	
๒470 กม. 31-874 - กม. 33-010	

### SUMMARY OF QUANTITIES

NO.	DESCRIPTION	UNIT	QUANTITY	REMARK
1	ASPHALT HOT MIX IN-PLACE RECYCLING AND RE-PAVING 7 CM. (CYCLING 3 CM. PAC. 4 CM.)	SQ.M.	23,402	
2	THERMOPLASTIC PAINT (YELLOW)	SQ.M.	480	
3	THERMOPLASTIC PAINT (WHITE)	SQ.M.	429	
4	TRAFFIC MANAGEMENT DURING CONSTRUCTION	L.S.	1	

#### หมายเหตุ

- ระยะก่อสร้างประมาณ ๒๕๐ เมตร สามารถปรับและแก้ไขได้ก่อนขุดผิวและไถทิ้ง ได้รับความเหมาะสมกับสภาพทางที่ระดับดินทาง
- พื้นที่อยู่ในเขตที่ดินของผู้อยู่อาศัยบางราย
- ภายในระหว่างพักค้ำคอนกรีตให้แห้ง ๖ ชั่วโมง อาจระกอบให้แห้งก่อนได้หรือความชื้นอาจไม่เพียงพอ หรืออาจทำให้คอนกรีตแตกหรือร่อนลง ภายใต้อายุ ๗ วัน ๑ เดือน เพื่อให้ได้ปริมาณงานตามที่กำหนดไว้
- ปริมาณที่แสดงไว้ในแบบเป็นปริมาณโดยประมาณเท่านั้น ปริมาณที่ถูกต้องให้โดยปริมาณที่ก่อสร้างจริงในสนาม บริเวณที่
- ค่าก่อสร้างไม่รวมค่าขนส่งวัสดุ ผู้รับจ้างจะรับผิดชอบค่าขนส่งวัสดุจากกรมทางหลวงไว้ได้ทั้งสิ้น
- มิได้รวมค่า ค่าขนถ่ายวัสดุ
- ให้ขงทางหลวงตรวจสอบ ปรากฏอยู่ในแบบ ในเขตทางที่ขุดเป็นรูปเรขาคณิตก่อสร้าง เพื่อได้ปริมาณงานที่ตรงตามแบบก่อสร้าง
- ให้ขงทางหลวงตรวจสอบ ปรากฏอยู่ในแบบ หากไม่ปรากฏในแบบ ให้มีเจ้าหน้าที่ขุด ๑ เพื่อปรับปรุงผิวถนน ก่อนที่จะดำเนินการก่อสร้าง
- ให้ขงทางหลวงตรวจสอบ ปรากฏอยู่ในแบบ ก่อนที่จะดำเนินการก่อสร้าง

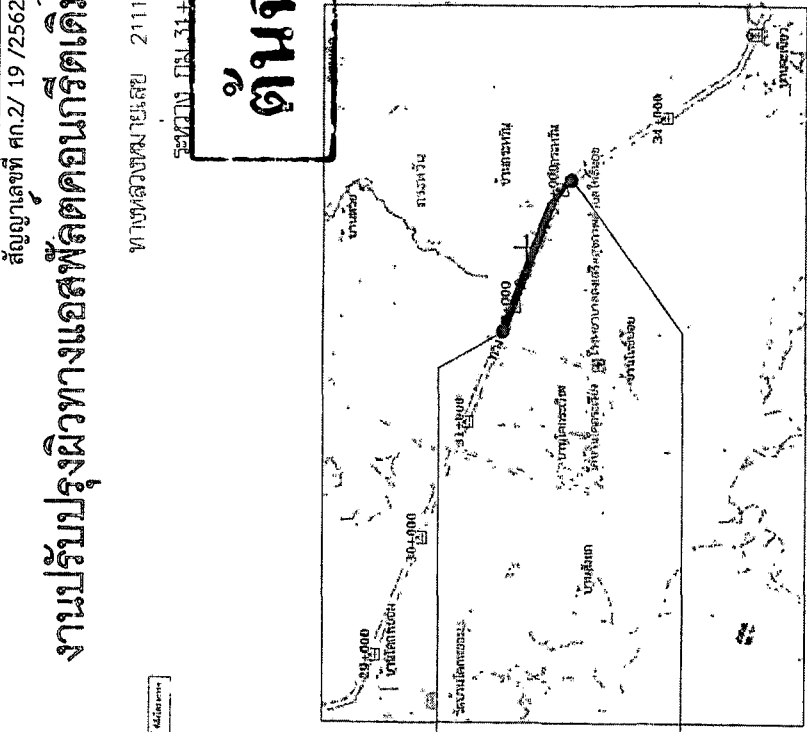

### SPECIFICATIONS FOR HIGHWAY MATERIALS AND CONSTRUCTION

ลักษณะงาน	รายละเอียดและข้อกำหนด	มาตรฐานทาง (ก.ม.)	แบบมาตรฐานทางหลวง
ASPHALT HOT MIX RECYCLING	อ้างอิง - รายละเอียดและข้อกำหนดที่หน้า ๓๖๓ ของ "แบบที่ 1"	410/2542	-
ASPHALT CONCRETE	อ้างอิง - รายละเอียดและข้อกำหนดที่หน้า ๓๖๓ ของ "แบบที่ 1"	408/2532	-
งานสีป้องกันจราจรบนผิวทาง	สีป้องกันจราจรบนผิวทาง ชนิด 2 สีเหลือง (MARKINGS) ข้อกำหนด การติดตั้งสีป้องกันจราจรบนผิวทาง (การติดตั้ง สีคร สีป้องกันจราจร) ฉบับ กพ.ก. ๒๕๖1	-	RS-201 TO RS-203
ป้องกันจราจรทางก่อสร้าง	สีป้องกันจราจรบนผิวทาง ชนิด 3 สีแดง (SAFETY) ข้อกำหนด การติดตั้งสีป้องกันจราจรบนผิวทาง (การติดตั้ง สีป้องกันจราจร) ฉบับ กพ.ก. ๒๕๖1	-	RS-301 TO RS-305
แบบรายละเอียดอื่น ๆ	ให้ขงทางหลวงตรวจสอบ ปรากฏอยู่ในแบบ ในเขตทางที่ขุดเป็นรูปเรขาคณิตก่อสร้าง เพื่อได้ปริมาณงานที่ตรงตามแบบก่อสร้าง	-	-



ผู้ว่าจ้าง  
ผู้รับจ้าง

สำนักงานทางหลวงที่ 9 นครราชสีมา	
วันที่	วันที่
เลขที่	เลขที่
วันที่รับ	วันที่รับ
เลขที่	เลขที่





ต้นฉบับ

ข้อ ๒.๒ ผนวก ๒

แบบสัญญาเลขที่ ศก.๒/ ๑๙ /๒๕๖๒ ลงวันที่ ๒๔ มกราคม ๒๕๖๒



รายการละเอียดและข้อกำหนดการก่อสร้างทางหลวง  
SPECIFICATIONS FOR HIGHWAY CONSTRUCTION

เล่มที่ ๑

กรมทางหลวง กระทรวงคมนาคม

DEPARTMENT OF HIGHWAYS, MINISTRY OF TRANSPORT AND COMMUNICATIONS

BANGKOK ๑๐๕๐๐, THAILAND

(ลงชื่อ).....ผู้ว่าจ้าง  
(นายรพี ตั้งทรงสุวรรณ)  
ผู้อำนวยการแขวงทางหลวงศรีสะเกษที่ ๒

(ลงชื่อ).....ผู้รับจ้าง  
(นางสาวสุวิมล วัฒนศิริ)  
บริษัท ออโต้คอนกรีต จำกัด





# ต้นฉบับ

4. เพื่อเป็นการให้ข่าวสารเกี่ยวกับงานก่อสร้างของทางราชการแก่ประชาชน ผู้รับจ้างจะต้องติดป้ายแสดงรายละเอียดเกี่ยวกับก่อสร้างไว้อย่างน้อย 2 จุด คือ จุดเริ่มต้น และจุดสิ้นสุดของโครงการก่อสร้าง ทั้งนี้ เพื่อให้ประชาชนทราบถึงปฏิทินการติดตั้งแผ่นป้ายแสดงรายละเอียดเกี่ยวกับงานก่อสร้างของทางราชการ ตามมติคณะรัฐมนตรี เมื่อวันที่ 22 มกราคม 2551

และแจ้งตามหนังสือสำนักเลขาธิการคณะรัฐมนตรีที่ ม.ร.อ.5505/ 27 ลงวันที่ 22 มกราคม 2551 ให้ผู้รับจ้างรายละเอียดไว้ในประกาศ ดังนี้

- 4.1 ชื่อหน่วยงานเจ้าของโครงการ สถานที่ติดต่อ พร้อมดวงตราหน่วยงานเจ้าของโครงการ
- 4.2 ประเภทและชนิดของสิ่งก่อสร้าง
- 4.3 ลักษณะงานก่อสร้าง
- 4.4 ชื่อ ที่อยู่ ผู้รับจ้างหรือหน่วยงานที่ก่อสร้างพร้อมหมายเลขโทรศัพท์
- 4.5 ระยะเวลาเริ่มต้น และระยะเวลาสิ้นสุดของงานหรือโครงการ
- 4.6 วงเงินค่าก่อสร้าง
- 4.7 ชื่อเจ้าหน้าที่ของหน่วยงานผู้ควบคุมงาน พร้อมหมายเลขโทรศัพท์
- 4.8 ชื่อเจ้าหน้าที่ของบริษัทวิศวกรที่ปรึกษาผู้ควบคุมงาน พร้อมหมายเลขโทรศัพท์
- 4.9 กำลังก่อสร้างด้วยเงินบาทชื่อการของประชาชน
- 5. ในกาก่อสร้างให้ปฏิบัติตามรายละเอียดข้อกำหนดการก่อสร้างทางหลวง เล่มที่ 1 และเล่มที่ 2
- 6. ผู้รับจ้างมีหน้าที่จัดทำ ดัดตั้งเครื่องหมายความปลอดภัยในงานก่อสร้าง ตามแบบเลขที่ RS - 301 TO RS - 305 เพื่อความปลอดภัยและยึดเหนี่ยวในงานก่อสร้าง
- 7. ผู้รับจ้างต้องจัดทำเครื่องมือจราจร (ตามบัญชีเครื่องมือจราจรที่ 3) หรือสีที่กว้างเพื่อใช้ในการควบคุมจราจรจนกว่าจะเสร็จสมบูรณ์ตามสัญญา และจัดทำเครื่องมือจราจร (ตามบัญชีเครื่องมือจราจรที่ 3) หรือสีที่กว้างเพื่อใช้ในการควบคุมจราจรจนกว่าจะเสร็จสมบูรณ์ตามสัญญา
- 8. ในระหว่างการทำงานก่อสร้าง ผู้รับจ้างจะต้องจัดทำจราจรผ่านได้โดยสะดวกและปลอดภัย โดยอยู่ในดูแลรับผิดชอบของนายช่างโครงการและได้แจ้งไปยังโครงการจราจรที่ 1/2547 เรื่อง การดูแลความปลอดภัยจราจร

และมีคนไปแสดงสัญญาณจราจรในเวลากลางคืน ตามมาตรฐานของกรมทางหลวง และของสำนักงานคณะกรรมการป้องกันอุบัติเหตุร้ายแรงแห่งชาติ ประกาศเจ้าพนักงานจราจรที่ 1/2547 เรื่อง การดูแลความปลอดภัยจราจรที่ 1/2547

ในทางสาธารณะ ผู้รับจ้างจะต้องรับผิดชอบความเสียหายใดๆ อันเกิดจากการไม่ปฏิบัติตามให้ถูกต้องตามเงื่อนไขในข้อนี้



ผู้ว่าจ้าง  
ผู้รับจ้าง

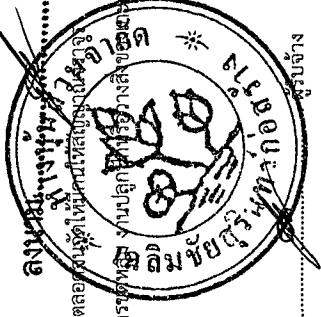

(ลงชื่อ) ..... ผู้รับจ้าง

(นางสาวไรรรณ บุญลับ)  
ผู้รับมอบอำนาจ

(ลงชื่อ) ..... ผู้ว่าจ้าง

(นายพี ดั่งทรงสุวรรณ)  
ผู้อำนวยการแขวงทางหลวงศรีสะเกษที่ 2

# ต้นฉบับ

ข้อ ๒.๔ หมวด ๔

แบบสัญญาเลขที่ ศก.๒/ ๑๙/๒๕๖๒, ลงวันที่ ๒๔ มกราคม ๒๕๖๒ -

## รายการละเอียดการควบคุมงาน การจ่ายเงิน และสูตรการปรับราคา

๑. วัสดุที่ใช้ตามนัยแห่งสัญญานี้ ผู้เสนอราคาต้องใช้วัสดุ ณ แหล่งที่มีคุณภาพที่กรมทางหลวงได้ทดลองเห็นชอบแล้ว ซึ่งอาจหาได้จากแหล่งวัสดุ.....-.....

การระบุแหล่งวัสดุเป็นการแนะนำไว้ตามความในวรรคก่อนนั้น ผู้รับจ้างจะถือเป็นเหตุเพื่อปิดความรับผิดชอบใด ๆ ของตนไม่ได้ การสืบแสวงหาแหล่งวัสดุตามสัญญาเป็นหน้าที่ของผู้รับจ้างที่จะต้องจัดหาตามคุณภาพและลักษณะที่กำหนด

ในการตรวจทดลองคุณภาพวัสดุตามรายละเอียดสัญญาแนบท้ายนี้ กรมทางหลวงไม่รับผิดชอบในความเสียหายใด ๆ ที่เกิดขึ้นแก่ตัวอย่างที่ส่งมาให้ตรวจทดลอง

๒. บรรดาเครื่องมือเครื่องใช้ต่าง ๆ ที่จะใช้ในการดำเนินงานตามสัญญานี้ ตลอดจนวัสดุระเบิดถ้าต้องใช้ให้เป็นหน้าที่ของผู้รับจ้างจัดหาเองทั้งสิ้น

๓. ในกรณีที่ผู้รับจ้างปฏิบัติผิดสัญญาจ้าง กรมทางหลวงมีสิทธิที่จะหักเงินค่างาน ของผู้รับจ้าง ชดใช้เงินค่าจ้างล่วงหน้าจนครบจำนวน

๔. ในกรณีที่ผู้รับจ้างมีภาระที่จะต้องชดใช้หนี้สินหรือภาระอื่นใดตามสัญญาจ้าง กรมทางหลวงจะต้องหักเงินค่างานที่มีอยู่ ชดใช้หนี้สินหรือภาระตามสัญญานั้นเสียก่อน หากมีเหลือเท่าใด จึงจะนำมาชดใช้เงินค่าจ้างที่จ่ายล่วงหน้า

๕. ในการรับเงินค่าจ้างล่วงหน้า ตามสัญญานี้

๕.๑ ในกรณีที่ผู้รับจ้างปฏิบัติผิดสัญญา กรมทางหลวงมีสิทธิเรียกเงินที่จ่ายล่วงหน้าจากผู้ค้าประกันได้

๕.๒ ความรับผิดชอบของผู้ค้าประกันลดลงตามส่วน ตามจำนวนเงินที่กรมทางหลวงได้หักชดใช้จากเงินค่างานของผู้รับจ้าง

๕.๓ การหักเงินค่างานของผู้รับจ้างชดใช้เงินค่าจ้างที่จ่ายล่วงหน้านี้ หากปรากฏว่าผู้รับจ้างมีหนี้สินหรือภาระอื่นใดต่อกรมทางหลวง ตามสัญญาจ้างที่ไม่เกี่ยวกับเงินค่าจ้างล่วงหน้า กรมทางหลวงมีสิทธิที่จะหักเงินค่างานของผู้รับจ้าง ชดใช้หนี้สินหรือภาระตามสัญญาจ้างนั้นก่อน เมื่อมีเงินเหลือจึงจะหักชดใช้เงินค่าจ้างที่จ่ายล่วงหน้า

๖. ข้อกำหนดหรือเงื่อนไขที่กล่าวนี้กับรายละเอียดอื่น ๆ จะได้กำหนดไว้ในสัญญาจ้าง หรือสัญญาประกันแล้วแต่กรณี

๗. งานก่อสร้างสะพานและท่ออุโมงค์ ผู้ว่าจ้างจะแบ่งจ่ายเงินค่างานให้ตามที่กำหนดไว้ในรายการละเอียดและข้อกำหนดการก่อสร้างทางหลวง เล่มที่ ๒

ส่วนงานก่อสร้างสะพานลอยคนเดินข้ามถนน การจ่ายค่างานจะแบ่งจ่ายได้ดังต่อไปนี้

๗.๑ ก่อสร้างตอม่อทุกต้น พร้อมบันไดขึ้น - ลง ให้จ่ายได้ ๔๕ %

๗.๒ ก่อสร้างคานพร้อมพื้นสะพานและราวสะพาน ให้จ่ายได้ ๔๐ %

๗.๓ ก่อสร้างราวบันได รายการละเอียดต่าง ๆ พร้อมการตกแต่งงานทั้งหมด

เสร็จเรียบร้อยครบถ้วนตามแบบและสัญญาทุกประการ ๑๕ %

(ลงชื่อ).....ผู้ว่าจ้าง

(นายรพี ตั้งทรงสุวรรณ)

ผู้อำนวยการแขวงทางหลวงศรีสะเกษที่ ๒

(ลงชื่อ).....ผู้รับจ้าง

(นางสาวอริศรา บุษิต)

ผู้รับมอบอำนาจ



# ต้นฉบับ

- ๒ -

๘. ผู้รับจ้างจะต้องจัดหา จัดทำ และติดตั้งป้ายเครื่องหมาย และสัญญาณจราจรชั่วคราว ตามมาตรฐานกรมทางหลวง และตามแนวทางปฏิบัติการติดตั้งเครื่องหมายและสัญญาณ สำหรับการจราจรข้อมถนน และงานสาธารณูปโภคของส่วนราชการและรัฐวิสาหกิจ ซึ่งคณะกรรมการป้องกันอุบัติเหตุแห่งชาติกำหนดไว้ เพื่อให้ความสะดวกและความปลอดภัยต่อการสัญจรของยานพาหนะและคนเดินเท้าในบริเวณงานก่อสร้าง

ผู้ว่าจ้างอาจให้ผู้รับจ้างเพิ่มเติมการติดตั้งป้ายเครื่องหมายและสัญญาณจราจรนอกเหนือจากที่กำหนดไว้ในมาตรฐานหรือแนวทางปฏิบัติที่กล่าวไว้ในวรรคแรก เมื่อเห็นว่าจะทำให้เกิดความปลอดภัยยิ่งขึ้น

การก่อสร้างสะพานบริเวณที่มีสะพานเดิมอยู่ก่อนจะดำเนินการก่อสร้าง ผู้รับจ้างต้องจัดทำ สะพานเบี่ยงหรือทางเบี่ยงตามแบบเลขที่ S๕/๐๕-๑ ซึ่งสามารถรับน้ำหนักบรรทุกของยานพาหนะขนาด H๒๐-๔๔ ได้ หรือตามที่ผู้ว่าจ้างกำหนดตามความจำเป็น พร้อมทั้งต้องตรวจสอบดูแลบำรุงรักษาให้อยู่ในสภาพดีแข็งแรงและปลอดภัยตลอดระยะเวลาที่ใช้งานอยู่

สะพานเดิมส่วนที่เป็นไม้ หรือส่วนที่เป็นเหล็ก ผู้รับจ้างจะต้องจัดการรื้อออกนำส่งมอบให้กับ เจ้าหน้าที่ของผู้ว่าจ้าง ณ ที่ซึ่งผู้ว่าจ้างจะได้แจ้งให้ทราบ การรื้อต่อม่อสะพานซึ่งเป็นไม้ตลอด ให้ใช้วิธีตัดเสา เสมระดับดิน ถ้าเป็นไม้ต่อคอนกรีตให้ถอนส่วนที่เป็นไม้ออก สำหรับส่วนที่เป็นคอนกรีตของสะพานเดิม ทั้งหมดที่มีใช้ส่วนประกอบโครงสร้างใหม่ ผู้รับจ้างต้องจัดการรื้อออกให้เป็นสมบัติของผู้รับจ้าง

สะพานเบี่ยงหรือทางเบี่ยงซึ่งผู้รับจ้างจัดสร้างขึ้น ผู้รับจ้างเป็นฝ่ายรื้อออกเป็นสมบัติของผู้รับจ้าง ในเมื่อได้ทำการสร้างสิ่งก่อสร้างตามประกาศนี้เสร็จ เปิดการจราจรได้แล้ว

๙. งานรายนี้เป็นงานตามงบประมาณรายจ่าย ประจำปีงบประมาณ พ.ศ. ๒๕๖๒... กรมทางหลวง จะรับทำสัญญาผูกพันกับผู้ใดต่อเมื่อได้รับอนุมัติงบประมาณและเงินประจำงวด หรือได้รับอนุมัติจาก คณะรัฐมนตรีให้ทำสัญญาได้

๑๐. ผู้รับจ้างต้องปฏิบัติเกี่ยวกับน้ำหนักบรรทุกทุกบนทางหลวง ตามที่ทางราชการกำหนดโดย เครื่องครัด

๑๑. ผู้รับจ้างต้องก่อสร้างหรือจัดหาสำนักงาน และที่พักชั่วคราว ดังนี้.-

- ๑๑.๑ .....
- ๑๑.๒ .....
- ๑๑.๓ .....
- ๑๑.๔ .....
- ๑๑.๕ .....
- ๑๑.๖ .....

(ลงชื่อ)..... ผู้ว่าจ้าง  
(นายรพี ตั้งทรงสุวรรณ)  
ผู้อำนวยการแขวงทางหลวงศรีสะเกษที่ ๒





# ต้นฉบับ

- ๓ -

ในกรณีที่ต้องจัดหาสำนักงาน และที่พักรถชั่วคราวผู้รับจ้างจะต้องจัดหาให้แล้วเสร็จภายใน ๔๕ วัน นับตั้งแต่วันลงนามในสัญญา และจะต้องจัดให้มีไฟฟ้าและแสงสว่างตลอดจนน้ำอุปโภคบริโภคตามควรแก่กรณี อนึ่ง สถานที่ที่จะก่อสร้างหรือจัดหาสำนักงาน และที่พักรถชั่วคราว จะต้องได้รับความเห็นชอบจากผู้ว่าจ้างก่อน

ผู้รับจ้างมีหน้าที่จัดการรถยนต์ปิคอัพขนาดเครื่องยนต์ไม่น้อยกว่า ๒,๔๐๐ ซี.ซี. ที่มีสภาพใช้งานได้ดี โดยเป็นรถยนต์ใหม่หรือจดทะเบียนมาแล้วไม่เกิน ๑ ปี โดยนับถึงวันเริ่มทำงานตามสัญญา จำนวน.....คัน พร้อมพนักงานขับให้สำหรับเจ้าหน้าที่ของกรมทางหลวง ในการควบคุมงานจ้างเหมา ก่อสร้างทางหรือสะพาน ตามสัญญา ตั้งแต่วันเริ่มงานจนแล้วเสร็จ โดยผู้รับจ้างเป็นผู้ออกค่าใช้จ่ายเกี่ยวกับ น้ำมันเชื้อเพลิง น้ำมันหล่อลื่น ค่าอะไหล่ ค่าซ่อม ค่าจ้าง และค่าล่วงเวลาของพนักงานขับทั้ง.....คัน และผู้รับจ้างต้องรับผิดชอบในกรณีที่เกิดความเสียหาย หรืออุบัติเหตุอันเกิดขึ้นจากการใช้รถยนต์ดังกล่าว ไม่ว่าความเสียหายนั้นจะเกิดขึ้นกับเจ้าหน้าที่ของกรมทางหลวง หรือกรมทางหลวง และเพื่อประโยชน์ของ ทางราชการ ตามนัยหนังสือสำนักงานเลขาธิการคณะรัฐมนตรี ที่ สร.๐๒๐๓/๙๒๑๒ ลงวันที่ ๑๘ กรกฎาคม ๒๕๒๗ กรมทางหลวงสงวนสิทธิที่จะแก้ไขเพิ่มเติมเงื่อนไข หรือร่างสัญญาตามที่เห็นสมควร

๑๒. เป็นหน้าที่ของผู้รับจ้างจะต้องขอตรวจรายละเอียด และตรวจสอบสภาพข้อเท็จจริงของ สถานที่ที่ต้องทำงานเองก่อนการยื่นประกาศประกวดราคาจ้างด้วยวิธีการทางอิเล็กทรอนิกส์

## ๑๓. การปรับราคาค่างานก่อสร้าง

การปรับราคาค่างานก่อสร้างตามสูตรการปรับราคาดังระบุในข้อ ๑.๕ จะนำมาใช้ในกรณีที่ ค่างานก่อสร้างลดลงหรือเพิ่มขึ้น

๑. การขอเงินเพิ่มค่างานก่อสร้างตามสัญญาแบบปรับราคาได้นี้ เป็นหน้าที่ของผู้รับจ้างที่จะต้องเรียกจ่ายในกำหนด ๙๐ วัน นับตั้งแต่วันที่ผู้รับจ้างได้ส่งมอบงานงวดสุดท้าย หากพ้นกำหนดนี้ไปแล้ว ผู้รับจ้างไม่มีสิทธิที่จะเรียกเงินเพิ่มค่างานก่อสร้างจากผู้ว่าจ้างได้อีกต่อไป และในกรณีที่ผู้ว่าจ้างจะต้องเรียกเงินคืนจากผู้รับจ้าง ให้ผู้ว่าจ้างที่เป็นคู่สัญญารับเรียกเงินคืนจากผู้รับจ้างโดยเร็ว หรือให้หักค่างานของงวดต่อไป หรือให้หักเงินจากหลักประกันสัญญาแล้วแต่กรณี

๒. การพิจารณาคำนวณเงินเพิ่มหรือลด และการจ่ายเงินเพิ่มหรือเรียกเงินคืนจากผู้รับจ้าง ตามเงื่อนไขของสัญญาแบบปรับราคาได้ ต้องได้รับการตรวจสอบและเห็นชอบจากสำนักงบประมาณและให้ถือ การพิจารณาของสำนักงบประมาณเป็นที่สิ้นสุด

สูตรการปรับราคา (สูตรค่า K) จะต้องคงที่ที่ระดับที่กำหนดไว้ในวันแล้วเสร็จตามที่กำหนดไว้ในสัญญาหรือภายในระยะเวลาที่กรมได้ขยายออกไป โดยจะใช้สูตรของทางราชการที่ได้ระบุไว้ในข้อ ๑.๕

### ประเภทงานก่อสร้างและสูตรที่ใช้กับสัญญาแบบปรับราคาได้

ในการพิจารณาเพิ่มหรือลดราคาค่างานจ้างเหมาก่อสร้างให้คำนวณตามสูตร ดังนี้.-

$$P = (PO) \times (K)$$

กำหนดให้ P = ราคาค่างานต่อหน่วยหรือราคาค่างานเป็นงวดที่จะต้องจ่ายให้ผู้รับจ้าง

PO = ราคาค่างานต่อหน่วยที่ผู้รับจ้างประมูลได้ หรือราคาค่างานเป็นงวด ซึ่งระบุไว้ใน สัญญาแล้วแต่กรณี

K = ESCALATION FACTOR ที่หักด้วย ๔ % เมื่อต้องเพิ่มค่างานหรือบวกเพิ่ม ๔ % เมื่อต้องเรียกค่างานคืน

(ลงชื่อ).....ผู้ว่าจ้าง

(นายรพี ตั้งทรงสุวรรณ)

ผู้อำนวยการแขวงทางหลวงศรีสะเกษที่ ๒

(ลงชื่อ).....ผู้รับจ้าง



# ต้นฉบับ

ESCALATION FACTOR K หาได้จากสูตรซึ่งแบ่งตามประเภทและลักษณะงานก่อสร้างดังนี้

## หมวดที่ ๑ งานอาคาร

งานอาคาร หมายถึง ตัวอาคาร เช่น ที่ทำการ โรงเรียน โรงพยาบาล หอพัก ที่พัก หอประชุมอัมจันทร์ ยิมเนเซียม สระว่ายน้ำ โรงอาหาร คลังพัสดุ โรงงาน รั้ว เป็นต้น และให้หมายรวมถึง

- ๑.๑ ไฟฟ้าของอาคารบรรจบถึงสายเมนจำหน่าย แต่ไม่รวมถึงหม้อแปลงและระบบไฟฟ้าภายในบริเวณ
- ๑.๒ ประปาของอาคารบรรจบถึงท่อเมนจำหน่าย แต่ไม่รวมถึงระบบประปาภายในบริเวณ
- ๑.๓ ระบบท่อหรือระบบสายต่าง ๆ ที่ติดหรือฝังอยู่ในส่วนของอาคาร เช่น ท่อปรับอากาศ ท่อก๊าซ สายไฟฟ้าสำหรับเครื่องปรับอากาศ สายล่อฟ้า ฯลฯ
- ๑.๔ ทางระบายน้ำของอาคารจนถึงทางระบายน้ำภายนอก
- ๑.๕ ส่วนประกอบที่จำเป็นสำหรับอาคาร เฉพาะส่วนที่ติดกับอาคาร โดยต้องสร้างหรือประกอบพร้อมกับการก่อสร้างอาคาร แต่ไม่รวมถึงเครื่องจักรหรือเครื่องมือกลที่นำมาประกอบหรือ ติดตั้ง เช่น ลิฟท์ เครื่องคอมพิวเตอร์ เครื่องสูบน้ำ เครื่องปรับอากาศ พัดลม ฯลฯ
- ๑.๖ ทางเท้ารอบอาคาร ดินถม ดินตัก ห่างจากอาคารโดยรอบไม่เกิน ๓ เมตร

$$\text{ใช้สูตร } K = 0.25 + 0.05 \text{ It/Io} + 0.10 \text{ Ct/Co} + 0.40 \text{ Mt/Mo} + 0.10 \text{ St/So}$$

## หมวดที่ ๒ งานดิน

๒.๑ งานดิน หมายถึง การขุดดิน การตักดิน การบดอัดดิน การขุดหน้าดิน การเกลี่ยบดอัดดิน การขุด-ถมบดอัดแน่น เขื่อน คลอง คันคลอง คันกันน้ำ คันทาง ซึ่งต้องใช้เครื่องจักร เครื่องมือกลปฏิบัติงาน

สำหรับการถมดิน ให้หมายความถึงการถมดินหรือทรายหรือวัสดุอื่น ที่มีการควบคุมคุณสมบัติของวัสดุนั้นๆ และมีข้อกำหนดวิธีการถม รวมทั้งมีการบดอัดแน่นโดยใช้เครื่องจักร เครื่องมือกล เพื่อให้ได้มาตรฐานตามที่กำหนดไว้ เช่นเดียวกับงานก่อสร้างถนนหรือเขื่อนชลประทาน

ทั้งนี้ ให้รวมถึงงานประเภท EMBANKMENT , EXCAVATION , SUBBASE , SELECTED MATERIAL , UNTREATED BASE และ SHOULDER

$$\text{ใช้สูตร } K = 0.30 + 0.10 \text{ It/Io} + 0.40 \text{ Et/Eo} + 0.20 \text{ Ft/Fo}$$

๒.๒ งานหินเรียง หมายถึง งานหินขนาดใหญ่นำมาเรียงกันเป็นชั้นให้เป็นระเบียบ จนได้ความหนาที่ต้องการ โดยในช่องว่างระหว่างหินใหญ่จะแซมด้วยหินย่อย หรือกรวดขนาดต่าง ๆ และทรายให้เต็มช่องว่าง มีการควบคุมคุณสมบัติของวัสดุและมีข้อกำหนดวิธีปฏิบัติโดยใช้เครื่องจักร เครื่องมือกล หรือแรงคน และให้หมายความรวมถึงงานหินทิ้ง งานหินเรียงยาแนว หรืองานหินใหญ่ที่มีลักษณะคล้ายคลึงกันเพื่อการป้องกันการกัดเซาะพังทลายของลาดตลิ่งและท้องลำนํ้า.

$$\text{ใช้สูตร } K = 0.40 + 0.20 \text{ It/Io} + 0.20 \text{ Mt/Mo} + 0.20 \text{ Ft/Fo}$$

(ลงชื่อ) ..... ผู้ว่าจ้าง  
(นายรพี ตั้งทรงสุวรรณ)  
ผู้อำนวยการแขวงทางหลวงศรีสะเกษที่ ๒

(ลงชื่อ) ..... ผู้รับจ้าง  
(นายสมชาย ธรรมานะ)  
ผู้รับเหมา  
กรมการก่อสร้าง



# ต้นฉบับ

- ๕ -

๒.๓ งานเจาะระเบิดหิน หมายถึง งานเจาะระเบิดหินทั่วไป ระยะทางขนย้าย ไป - กลับ ประมาณไม่เกิน ๒ กิโลเมตร ยกเว้นงานเจาะระเบิดอุโมงค์ซึ่งต้องใช้เทคนิคขั้นสูง

$$\text{ใช้สูตร } K = 0.45 + 0.15 \text{ It/Io} + 0.10 \text{ Mt/Mo} + 0.20 \text{ Et/Eo} + 0.10 \text{ Ft/Fo}$$

## หมวดที่ ๓ งานทาง

๓.๑ งานผิวทาง PRIME COAT , TACK COAT , SEAL COAT

$$\text{ใช้สูตร } K = 0.30 + 0.40 \text{ At/Ao} + 0.20 \text{ Et/Eo} + 0.10 \text{ Ft/Fo}$$

๓.๒ งานผิวทาง SURFACE TREATMENT, SLURRY SEAL

$$\text{ใช้สูตร } K = 0.30 + 0.10 \text{ Mt/Mo} + 0.30 \text{ At/Ao} + 0.20 \text{ Et/Eo} + 0.10 \text{ Ft/Fo}$$

๓.๓ งานผิวทาง ASPHALTIC CONCRETE , PENETRATION MACADAM

$$\text{ใช้สูตร } K = 0.30 + 0.10 \text{ Mt/Mo} + 0.40 \text{ At/Ao} + 0.10 \text{ Et/Eo} + 0.10 \text{ Ft/Fo}$$

๓.๔ งานผิวถนนคอนกรีตเสริมเหล็ก หมายถึง ผิวถนนคอนกรีตที่ใช้เหล็กเสริม ซึ่งประกอบด้วยตะแกรงเหล็กเส้นหรือตะแกรงลวดเหล็กกล้าเชื่อมติด (WELDED STEEL WIRE FABRIC) เหล็กเดือย (DOWEL BAR) เหล็กยึด (DEFORMED TIE BAR) และรอยต่อต่าง ๆ (JOINT) ทั้งนี้ ให้ความหมายรวมถึงแผ่นพื้นคอนกรีตเสริมเหล็กบริเวณคอสสะพาน (R.C. BRIDGE APPROACH) ด้วย

$$\text{ใช้สูตร } K = 0.30 + 0.10 \text{ It/Io} + 0.35 \text{ Ct/Co} + 0.10 \text{ Mt/Mo} + 0.15 \text{ St/So}$$

๓.๕ งานท่อระบายน้ำคอนกรีตเสริมเหล็กและงานบ่อพัก หมายถึง ท่อคอนกรีตเสริมเหล็ก สำหรับงานระบายน้ำ (PRECAST REINFORCED CONCRETE DRAINAGE PIPE) งานวางระบายน้ำ คอนกรีตเสริมเหล็ก งานดาดคอนกรีตเสริมเหล็กวางระบายน้ำและบริเวณลาดคอสสะพาน รวมทั้งงานบ่อพัก คอนกรีตเสริมเหล็ก และงานคอนกรีตเสริมเหล็กอื่นที่มีรูปแบบและลักษณะงานคล้ายคลึงกัน เช่น งานบ่อพัก (MANHOLE) ท่อร้อยสายโทรศัพท์ ท่อร้อยสายไฟฟ้า เป็นต้น

$$\text{ใช้สูตร } K = 0.35 + 0.20 \text{ It/Io} + 0.15 \text{ Ct/Co} + 0.15 \text{ Mt/Mo} + 0.15 \text{ St/So}$$

๓.๖ งานโครงสร้างคอนกรีตเสริมเหล็กและงานเชื่อมกันตลิ่ง หมายถึง สะพานคอนกรีตเสริมเหล็ก โครงสร้างฐานรากคอนกรีตเสริมเหล็กคอสสะพาน (R.C.BEARING UNIT) ท่อเหลี่ยมคอนกรีตเสริมเหล็ก (R.C. BOX CULVERT) หอดังน้ำโครงสร้างคอนกรีตเสริมเหล็ก เชื่อมกันตลิ่งคอนกรีตเสริมเหล็ก ท่าเทียบเรือ คอนกรีตเสริมเหล็กและสิ่งก่อสร้างอื่นที่มีลักษณะคล้ายคลึงกัน

$$\text{ใช้สูตร } K = 0.30 + 0.10 \text{ It/Io} + 0.15 \text{ Ct/Co} + 0.20 \text{ Mt/Mo} + 0.25 \text{ St/So}$$

๓.๗ งานโครงสร้างเหล็ก หมายถึง สะพานเหล็กสำหรับคนเดินข้ามถนน โครงเหล็ก สำหรับติดตั้งป้ายจราจรชนิดแขวนสูง เสาไฟฟ้าแรงสูง เสาวิทยุ เสาโทรทัศน์ หรืองานโครงสร้างเหล็กอื่นที่มีลักษณะคล้ายคลึงกันแต่ไม่รวมถึงงานติดตั้งเสาโครงเหล็กสายส่งของการไฟฟ้าฝ่ายผลิตแห่งประเทศไทย

$$\text{ใช้สูตร } K = 0.25 + 0.10 \text{ It/Io} + 0.05 \text{ Ct/Co} + 0.20 \text{ Mt/Mo} + 0.40 \text{ St/So}$$

(ลงชื่อ) ..... ผู้ว่าจ้าง

(นายรพี ตั้งทรงสุวรรณ)

ผู้อำนวยการแขวงทางหลวงศรีสะเกษที่ ๒

(ลงชื่อ) ..... ผู้รับจ้าง

(นางสาวสุวิมล วัฒนศิริ)

ผู้รับมอบหมาย  
กรม: ก่อสร้าง



# ต้นฉบับ

- ๒ -

## หมวดที่ ๔ งานชลประทาน

๔.๕ งานคอนกรีตไม่รวมเหล็กและคอนกรีตตาดคลอง หมายถึง งานคอนกรีตเสริมเหล็กที่หักส่วนของเหล็กออกมาแยกคำนวณต่างหากของงานฝาย ทางระบายน้ำล้น หรืออาคารชลประทานประกอบของเขื่อน ซึ่งมีสัญญาแยกจ่ายเฉพาะงานคอนกรีตดังกล่าวเท่านั้น

$$\text{ใช้สูตร } K = 0.40 + 0.15 \text{ It/Io} + 0.25 \text{ Ct/Co} + 0.20 \text{ Mt/Mo}$$

ดัชนีราคาที่ใช้คำนวณตามสูตรที่ใช้กับสัญญาแบบปรับราคาได้ จัดทำขึ้นโดยกระทรวงพาณิชย์

- K = ESCALATION FACTOR  
It = ดัชนีราคาผู้บริโภคทั่วไปของประเทศ ในเดือนที่ส่งงานแต่ละงวด  
Io = ดัชนีราคาผู้บริโภคทั่วไปของประเทศ ในเดือนที่เสนอราคาประกวดราคา  
Ct = ดัชนีราคาซีเมนต์ ในเดือนที่ส่งงานแต่ละงวด  
Co = ดัชนีราคาซีเมนต์ ในเดือนที่เสนอราคาประกวดราคา  
Mt = ดัชนีราคาวัสดุก่อสร้าง (ไม่รวมเหล็กและซีเมนต์) ในเดือนที่ส่งงานแต่ละงวด  
Mo = ดัชนีราคาวัสดุก่อสร้าง (ไม่รวมเหล็กและซีเมนต์) ในเดือนที่เสนอราคาประกวดราคา  
St = ดัชนีราคาเหล็ก ในเดือนที่ส่งงานแต่ละงวด  
So = ดัชนีราคาเหล็ก ในเดือนที่เสนอราคาประกวดราคา  
Gt = ดัชนีราคาเหล็กแผ่นเรียบที่ผลิตในประเทศ ในเดือนที่ส่งงานแต่ละงวด  
Go = ดัชนีราคาเหล็กแผ่นเรียบที่ผลิตในประเทศ ในเดือนที่เสนอราคาประกวดราคา  
At = ดัชนีราคาแอสฟัลท์ ในเดือนที่ส่งงานแต่ละงวด  
Ao = ดัชนีราคาแอสฟัลท์ ในเดือนที่เสนอราคาประกวดราคา  
Et = ดัชนีราคาเครื่องจักรกลและบริภัณฑ์ ในเดือนที่ส่งงานแต่ละงวด  
Eo = ดัชนีราคาเครื่องจักรกลและบริภัณฑ์ ในเดือนที่เสนอราคาประกวดราคา  
Ft = ดัชนีราคาน้ำมันดีเซลหมุนเร็ว ในเดือนที่ส่งงานแต่ละงวด  
Fo = ดัชนีราคาน้ำมันดีเซลหมุนเร็ว ในเดือนที่เสนอราคาประกวดราคา  
ACt = ดัชนีราคาท่อซีเมนต์ใยหิน ในเดือนที่ส่งงานแต่ละงวด  
ACo = ดัชนีราคาท่อซีเมนต์ใยหิน ในเดือนที่เสนอราคาประกวดราคา  
PVCt = ดัชนีราคาท่อ PVC ในเดือนที่ส่งงานแต่ละงวด  
PVCo = ดัชนีราคาท่อ PVC ในเดือนที่เสนอราคาประกวดราคา  
GIpt = ดัชนีราคาท่อเหล็กออบสังกะสี ในเดือนที่ส่งงานแต่ละงวด  
GIpo = ดัชนีราคาท่อเหล็กออบสังกะสี ในเดือนที่เสนอราคาประกวดราคา  
PEt = ดัชนีราคาท่อ HYDENSITY POLYETHYLENE ในเดือนที่ส่งงานแต่ละงวด  
PEo = ดัชนีราคาท่อ HYDENSITY POLYETHYLENE ในเดือนที่เสนอราคาประกวดราคา  
Wt = ดัชนีราคาสายไฟฟ้า ในเดือนที่ส่งงานแต่ละงวด  
Wo = ดัชนีราคาสายไฟฟ้า ในเดือนที่เสนอราคาประกวดราคา

(ลงชื่อ) ..... ผู้ว่าจ้าง

(นายรพี ตั้งทรงสุวรรณ)

ผู้อำนวยการแขวงทางหลวงศรีสะเกษที่ ๒

(ลงชื่อ) ..... ผู้รับจ้าง

(นางสาวสุวิมล วัฒนกุล)

ผู้อำนวยการก่อสร้าง



# ต้นฉบับ

## วิธีการคำนวณที่ใช้กับสัญญาแบบปรับราคาได้

- การคำนวณค่า K จากสูตร ตามลักษณะงานนั้น ๆ ให้ใช้ตัวเลขดัชนีราคาวัสดุก่อสร้างของกระทรวงพาณิชย์ โดยใช้ฐานของปี ๒๕๓๐ เป็นเกณฑ์ในการคำนวณ
- การคำนวณค่า K สำหรับกรณีที่มีงานก่อสร้างหลายประเภทรวมอยู่ในสัญญาเดียวกัน จะต้องแยกค่างานก่อสร้างแต่ละประเภทให้ชัดเจนตามลักษณะของงานนั้น และให้สอดคล้องกับสูตรที่ได้กำหนดไว้
- การคำนวณค่า K กำหนดให้ใช้ทศนิยม ๓ ตำแหน่งทุกขั้นตอน โดยไม่มีการปัดเศษและกำหนดให้ทำเลขสัมพันธ์ (เปรียบเทียบ) ให้เป็นผลสำเร็จก่อน แล้วจึงนำผลลัพธ์ไปคูณกับตัวเลขคงที่หน้าเลขสัมพันธ์นั้น
- ให้พิจารณาเงินเพิ่มหรือลดราคางาน จากราคาที่ผู้รับจ้างทำสัญญาตกลงกับผู้ว่าจ้าง เมื่อค่า K ตามสูตรสำหรับงานก่อสร้างนั้นๆ ในเดือนที่ส่งมอบงานมีค่าเปลี่ยนแปลงไปจากค่า K ในเดือนเสนอราคา ประกวดราคามากกว่า ๔ % ขึ้นไป โดยนำเฉพาะส่วนที่เกิน ๔ % มาคำนวณปรับเพิ่มหรือลดค่างานแล้วแต่กรณี (โดยไม่คิด ๔ % แรกให้)
- ในกรณีที่ผู้รับจ้าง ไม่สามารถทำการก่อสร้างให้แล้วเสร็จตามระยะเวลาในสัญญา โดยเป็นความผิดของผู้รับจ้าง ค่า K ตามสูตรต่าง ๆ ที่จะนำมาใช้ในการคำนวณค่างาน ให้ใช้ค่า K ของเดือนสุดท้ายตามอายุสัญญา หรือค่า K ของเดือนที่ส่งมอบงานจริง แล้วแต่ค่า K ตัวใดจะมีค่าน้อยกว่า
- การจ่ายเงินแต่ละงวด ให้จ่ายค่าจ้าง งานที่ผู้รับจ้างทำได้แต่ละงวด ตามสัญญาไปก่อน ส่วนค่างานเพิ่มหรือค่างานลดลง ซึ่งจะคำนวณได้ต่อเมื่อทราบดัชนีราคาวัสดุก่อสร้าง ซึ่งนำมาคำนวณหาค่า K ของเดือนที่ส่งมอบงานงวดนั้น ๆ เป็นที่แน่นอนแล้ว เมื่อคำนวณเงินเพิ่มได้ให้ขอทำความตกลงเรื่องการเงินกับสำนักงานประมาณ

(ลงชื่อ) ..... ผู้ว่าจ้าง  
(นายรพี ตั้งทรงสุวรรณ)  
ผู้อำนวยการแขวงทางหลวงศรีสะเกษที่ ๒

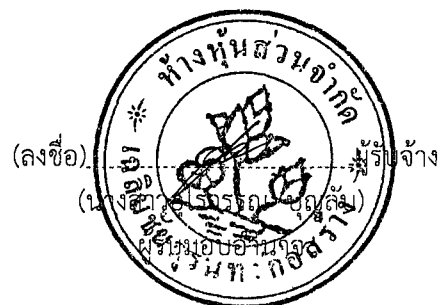

# ต้นฉบับ

ข้อ ๒.๕ ผนวก ๕

แบบสัญญาเลขที่ ศก.๒/ ๑๙ /๒๕๖๒ ลงวันที่ ๒๔ มกราคม ๒๕๖๒

รายการงานและเงื่อนไขที่ผู้รับจ้างต้องรับผิดชอบในความชำรุดบกพร่องของงานจ้าง  
หรือความเสียหายภายในกำหนดเวลา

๑. ภายในกำหนด ๒ ปี

ผู้รับจ้างซึ่งได้ทำสัญญาจ้างกับกรมทางหลวงจะต้องรับประกันความชำรุดบกพร่องของงานจ้างตามเงื่อนไขที่กำหนดภายในระยะเวลาไม่น้อยกว่า ๒ ปี นับถัดจากวันที่กรมทางหลวงได้รับมอบงานยกเว้นงานจ้างตามข้อ ๒ และ ข้อ ๓

๒. ภายในกำหนด ๑ ปี

- ๒.๑ งานคันทางดิน (ถนนดิน)
- ๒.๒ งานผิวทางลูกรัง
- ๒.๓ รางระบายน้ำที่ไม่ลาดคอนกรีต (Concrete)
- ๒.๔ ไหล่ทางลูกรัง
- ๒.๕ ลาดข้างทางและลาดคอสะพานที่ไม่มีการป้องกันการกัดเซาะ
- ๒.๖ ลาดดินตัด (Back Slope) ที่ไม่มีการป้องกันการกัดเซาะ
- ๒.๗ งานปลูกหญ้า
- ๒.๘ งานปลูกต้นไม้
- ๒.๙ งานตีเส้นโดยใช้สีชนิดโรยลูกแก้ว ยกเว้นสีเทอร์โมพลาสติก (Thermoplastic)
- ๒.๑๐ งานทาสีทั่วไป

๓. ภายในกำหนด ๓ ปี

อุปกรณ์ที่ใช้ในการติดตั้งไฟฟ้าแสงสว่าง และไฟสัญญาณจราจร ยกเว้นหลอดไฟฟ้า

(ลงชื่อ) ..... ผู้ว่าจ้าง

(นายรพี ตั้งทรงสุวรรณ)

ผู้อำนวยการแขวงทางหลวงศรีสะเกษที่ ๒

(ลงชื่อ) ..... ผู้รับจ้าง

(นางสาวอรวรรณ ชาญศิลป์)

ผู้รับมอบหมายจากผู้รับจ้าง

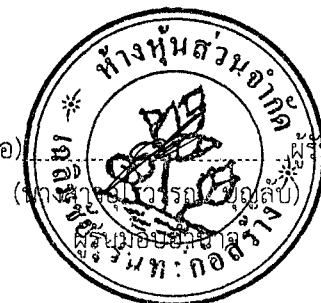

# ต้นฉบับ

ข้อ ๒.๗ ผนวก ๗

แบบสัญญาเลขที่ ศก.๒/ ๑๙ /๒๕๖๒ ลงวันที่ ๒๔ มกราคม ๒๕๖๒



คู่มือเครื่องหมายควบคุมการจราจร

ภาค ๒

เครื่องหมายจราจร

(MARKING)

ฉบับปี พ.ศ. ๒๕๓๓

กรมทางหลวง

กระทรวงคมนาคม

กรกฎาคม ๒๕๓๓

(ลงชื่อ).....ผู้ว่าจ้าง  
(นายรพี ตั้งทรงสุวรรณ)  
ผู้อำนวยการแขวงทางหลวงศรีสะเกษที่ ๒

(ลงชื่อ).....ผู้รับจ้าง  
(นางสาวอรรณพ บุญสืบ)  
ผู้รับมอบอำนาจ



# ต้นฉบับ

ข้อ ๒.๗ ผนวก ๗

แบบสัญญาเลขที่ ศก.๒/๑๙/๒๕๖๒, ลงวันที่ ๒๔ มกราคม ๒๕๖๒ /



## รายละเอียดและข้อกำหนดการจัดทำเครื่องหมายจราจรบนผิวทาง (การตีเส้น ลูกศร ขีดเขียนข้อความ) Specification For Road Marking

กรมทางหลวง

กระทรวงคมนาคม

กรกฎาคม ๒๕๕๑

(ลงชื่อ) ..... ผู้ว่าจ้าง

(นายรพี ตั้งทรงสุวรรณ)

ผู้อำนวยการแขวงทางหลวงศรีสะเกษที่ ๒

(ลงชื่อ) ..... รับจ้าง





# ต้นฉบับ

ข้อ ๒.๑๐ ผนวก ๑๐

แบบสัญญาเลขที่ ศก.๒/๑๙/๒๕๖๒ ลงวันที่ ๒๕ มกราคม ๒๕๖๒

## แบบยื่นยื่นราคา/ปรับลดราคา/ประกาศผลการประกวดราคา

๑. หนังสือห้างหุ้นส่วนจำกัด เกลิมชัยสุรินทร์ก่อสร้าง ยินดีปรับลดราคา และยื่นยื่นปริมาณงานและราคา (BOQ) เลขที่ CLC.๐๑๑ ลงวันที่ ๔ มกราคม ๒๕๖๒ -  
(พร้อมใบแจ้งปริมาณงานและราคา) จำนวน ๒ แผ่น
๒. ประกาศผลผู้ชนะการเสนอราคา ลงวันที่ ๗ มกราคม ๒๕๖๒ - จำนวน ๑ แผ่น

(ลงชื่อ) ..... ผู้ว่าจ้าง  
(นายรพี ตั้งทรงสุวรรณ)  
ผู้อำนวยการแขวงทางหลวงศรีสะเกษที่ ๒





# ต้นฉบับ

หน้าที่ 1 จาก 1

ใบแจ้งปริมาณงานและราคา (ซึ่งรวมราคาค่าวัสดุ อุปกรณ์ แรงงาน ภาษีประเภทต่างๆ และกำไรไว้ด้วยแล้ว)

จ้างเหมากิจกรรมบำรุงรักษาทางหลวงปี 2562 งานปรับปรุงผิวทางแอสฟัลต์คอนกรีตเดิม นำกลับมาใช้ใหม่ ทางหลวงหมายเลข 2111 ตอน โพนปลัด - ขุนหาญ ระหว่าง กม.31+874 - กม. 33+010 ปริมาณงาน 23,402 ตารางเมตร

ลำดับ ที่	รายการและราคาต่อหน่วยเป็นตัวหนังสือ	หน่วย	ปริมาณงาน (ESTIMATED)	ราคาต่อหน่วย (บาท)	เป็นเงิน (บาท)
1	ASPHALT HOT MIX IN-PLACE RECYCLING RE-PAVING 7 CM. (RECYCLING 3 CM. + AC. 4 CM.) เป็นเงิน สี่ร้อยสี่สิบ บาท สี่สิบ สตารางค์ ต่อหน่วย	SQ.M.	23402	410.40	9,604,180.80
2	THERMOPLASTIC PAINT (YELLOW) เป็นเงิน สามร้อยเก้าสิบสี่ บาท แปดสิบ สตารางค์ ต่อหน่วย	SQ.M.	480	394.80	189,504.00
3	THERMOPLASTIC PAINT (WHITE) เป็นเงิน สามร้อยเก้าสิบสี่ บาท แปดสิบ สตารางค์ ต่อหน่วย	SQ.M.	429	394.80	169,369.20
4	TRAFFIC MANAGEMENT DURING CONSTRUCTION เป็นเงิน เจ็ดพันเก้าร้อยสี่สิบทก บาท - สตารางค์ ต่อหน่วย	L.S.	1	7,946.00	7,946.00
รวมเป็นเงินทั้งสิ้น					9,971,000.00

ราคารวมทั้งสิ้นเขียนเป็นตัวหนังสือ  
เก้าล้านเก้าแสนเจ็ดพันหนึ่งพันบาทถ้วน

นางเจ็กเนย เขยพรวณ  
บริษัทห้าง หจก. เอนิเมชั่นสริม/ทีเคเอส  
วันที่ 4 เดือน มกราคม พ.ศ. 2562  
ประทับตรา (ถ้ามี)

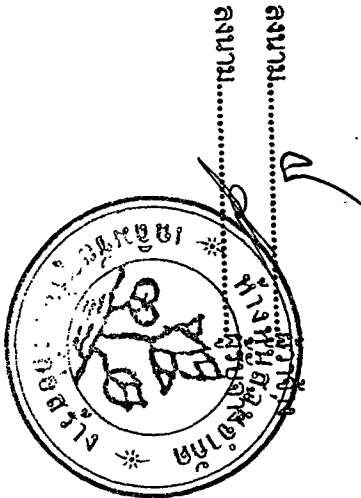

คณะกรรมการพิจารณาผลการประกวดราคาอิเล็กทรอนิกส์  
วันที่.....เวลา.....  
๑. .... ประธาน ๒. .... ๓. ....  
๔. .... ๕. .... ๖. .... ๗. ....



ประกาศกรมทางหลวง โดยแขวงทางหลวงศรีสะเกษที่ ๒

เรื่อง ประกาศผู้ชนะการเสนอราคา ประกวดราคาจ้างก่อสร้างกิจกรรมบำรุงรักษาทางหลวงปี ๒๕๖๒ งานปรับปรุงผิวทางแอสฟัลต์คอนกรีตเดิม นำกลับมาใช้ใหม่ ทางหลวงหมายเลข ๒๑๑๑ ตอน โพนปลัด - ขุนหาญ ระหว่าง กม.๓๑+๘๗๔ - กม.๓๓+๐๑๐ ปริมาณงาน ๒๓,๔๐๒ ตารางเมตร ด้วยวิธีประกวดราคาอิเล็กทรอนิกส์ (e-bidding)

ตามประกาศ กรมทางหลวง โดยแขวงทางหลวงศรีสะเกษที่ ๒ เรื่อง ประกวดราคาจ้างก่อสร้างกิจกรรมบำรุงรักษาทางหลวงปี ๒๕๖๒ งานปรับปรุงผิวทางแอสฟัลต์คอนกรีตเดิม นำกลับมาใช้ใหม่ ทางหลวงหมายเลข ๒๑๑๑ ตอน โพนปลัด - ขุนหาญ ระหว่าง กม.๓๑+๘๗๔ - กม.๓๓+๐๑๐ ปริมาณงาน ๒๓,๔๐๒ ตารางเมตร ด้วยวิธีประกวดราคาอิเล็กทรอนิกส์ (e-bidding) และเอกสารประกวดราคาจ้างด้วยวิธีประกวดราคาอิเล็กทรอนิกส์ (e-Bidding) เลขที่ คค ๐๖๐๕๓/พ.๑/๕.๑๖/๒๕๖๒ ลงวันที่ ๑๒ ธันวาคม ๒๕๖๑ นั้น

กิจกรรมบำรุงรักษาทางหลวงปี ๒๕๖๒ งานปรับปรุงผิวทางแอสฟัลต์คอนกรีตเดิม นำกลับมาใช้ใหม่ ทางหลวงหมายเลข ๒๑๑๑ ตอน โพนปลัด - ขุนหาญ ระหว่าง กม.๓๑+๘๗๔ - กม.๓๓+๐๑๐ ปริมาณงาน ๒๓,๔๐๒ ตารางเมตร จำนวน ๑ งาน ผู้เสนอราคาที่ชนะการเสนอราคา ได้แก่ ห้างหุ้นส่วนจำกัด เฉลิมชัยสุรินทร์ก่อสร้าง (ส่ง ออก,ขายส่ง,ขายปลีก,ให้บริการ,ผู้ผลิต) โดยเสนอราคาต่ำสุด เป็นเงินทั้งสิ้น ๙,๙๗๑,๐๐๐.๐๐ บาท (เก้าล้านเก้าแสนเจ็ดหมื่นหนึ่งพันบาทถ้วน) รวมภาษีมูลค่าเพิ่มและภาษีอื่น ค่าขนส่ง ค่าจดทะเบียน และค่าใช้จ่ายอื่นๆ ทั้งปวง

จึงประกาศให้ทราบโดยทั่วกัน กรมทางหลวง โดยแขวงทางหลวงศรีสะเกษที่ ๒ จะแจ้งกำหนดวันทำสัญญาเมื่อได้รับเงินประจำงวดแล้ว กรณีที่ได้รับเงินจัดสรรไม่ครบ จะลดรายการ ลดจำนวน หรือลดเนื้องาน ตามความเหมาะสม หรืออาจยกเลิกประกาศราคาเสียก็ได้

ประกาศ ณ วันที่ ๓๑ มกราคม พ.ศ. ๒๕๖๒

(นายรพี ตั้งทรงสุวรรณ)

ผู้อำนวยการแขวงทางหลวงศรีสะเกษที่ ๒

ปฏิบัติราชการแทน อธิบดีกรมทางหลวง

ลงนาม.....

ลงนาม.....





# ต้นฉบับ

ข้อ ๒.๑๒ ผนวก ๑๒

แนบสัญญาเลขที่ ศก.๒/ ๑๙ /๒๕๖๒ ลงวันที่ ๒๔ มกราคม ๒๕๖๒

## เงื่อนไขการเสนอแผนการทำงาน

ภายในกำหนดระยะเวลา.....๗.....วัน นับถัดจากวันลงนามในสัญญา ผู้รับจ้างจะต้องจัดทำแผนการทำงานส่งให้ผู้ว่าจ้างตรวจสอบและแผนการทำงานดังกล่าวต้องได้รับความเห็นชอบจากผู้ว่าจ้างก่อนจึงจะลงมือทำงานได้

แผนการทำงานจะต้องแสดงลำดับขั้นตอนและช่วงเวลาที่ทำงานแต่ละรายการตามสัญญาให้ครบถ้วนชัดเจนและเป็นไปได้ โดยงานทั้งหมดต้องแล้วเสร็จบริบูรณ์ภายในกำหนดเวลาของสัญญา

ในกรณีมีความจำเป็นต้องปรับแผนการทำงานในระหว่างการทำงาน ผู้รับจ้างต้องเสนอแผนการทำงานที่ปรับใหม่แก่ผู้ว่าจ้างเพื่อให้ความเห็นชอบก่อนทุกครั้ง

(ลงชื่อ) ..... ผู้ว่าจ้าง  
(นายรพี ตั้งทรงสุวรรณ)  
ผู้อำนวยการแขวงทางหลวงศรีสะเกษที่ ๒

(ลงชื่อ) ..... ผู้รับจ้าง  
บริษัท ก่อสร้าง  
.....



# ต้นฉบับ

ข้อ 2.13 ผนวก 13

แนบสัญญาเลขที่ ศก.2/ 19 /2562 ,ลงวันที่ 24 มกราคม 2562 /



## แนวทางการพิจารณา ขยายอายุสัญญาหรือการงดหรือลดค่าปรับ งานจ้างเหมาของกรมทางหลวง

กรมทางหลวง

(ลงชื่อ) ..... ผู้ว่าจ้าง  
(นายรพี ตั้งทรงสุวรรณ)  
ผู้อำนวยการแขวงทางหลวงศรีสะเกษที่ 2

ถึงท.ค.ม. 2561  
(ลงชื่อ) ..... ผู้รับจ้าง  
(นางสาวอรุณวรรณ นนธิ์บุบ)  
ผู้รับมอบอำนาจ



ฉบับ. เลขที่รับ. ๙๑๘๒๕ วันที่ - ๖ ส.ค. ๒๕๖๑  
**ต้นฉบับ** วันที่ ๖ ส.ค. ๒๕๖๑  
 วันที่ .....

กรมทางหลวง  
 เลขที่รับ. ๓ ๙๕๕๒๕  
 วันที่ ๖ ส.ค. ๒๕๖๑  
 เวลา ๑๖.๓๑

**บันทึกข้อความ**

ส่วนราชการ สำนักก่อสร้างทางที่ ๑ ส่วนบริหารงานทั่วไป โทร. ๐๒-๓๕๕-๖๘๐๒, ๒๓๐๒๓

ที่ สท.๑/๕๐๕๓ วันที่ ๖ สิงหาคม ๒๕๖๑

เรื่อง แนวทางการพิจารณาขยายอายุสัญญาหรือการงดหรือลดค่าปรับงานจ้างเหมาของกรมทางหลวง

①

เรียน อทล.

ตามที่คณะกรรมการพิจารณาปัญหาเกี่ยวกับงานจ้างเหมา ได้ประชุมคณะกรรมการฯ เรื่อง หลักเกณฑ์ในการพิจารณาขยายอายุสัญญา และได้มีการปรับปรุงแนวทางการพิจารณาขยายอายุสัญญาหรือการงดหรือลดค่าปรับงานจ้างเหมาของกรมทางหลวงเสนอมาร่วมนี้ ทั้งนี้เพื่อให้การปฏิบัติงานเป็นไปในทางเดียวกัน

จึงเรียนมาเพื่อโปรดพิจารณา หากเห็นชอบจะได้เวียนให้หน่วยงานที่เกี่ยวข้องเพื่อถือปฏิบัติต่อไป พร้อมนี้ได้แนบแนวทางการพิจารณาขยายอายุสัญญาหรือการงดหรือลดค่าปรับงานจ้างเหมาด้วยแล้ว

*กมล*

(นายกมล หมั่นทำ)

รองอธิบดีฝ่ายดำเนินงาน

ประธานคณะกรรมการพิจารณาปัญหาเกี่ยวกับงานจ้างเหมา

สำนักก่อสร้างทางที่ ๑  
 กรมทางหลวง  
 เลขที่รับ. ๑๐๓๓๗  
 วันที่รับ. ๖ ส.ค. ๒๕๖๑  
 เวลา ๑๖.๑๕ น.

②

เรียน ประธานคณะกรรมการฯ (สท.๑)

- เภทวอ

- ลงนามแล้ว

- ส่งแผนต่อไป

*กมล*

นายธานีทร์ สมบูรณ์

อธิบดีกรมทางหลวง

๖ ส.ค. ๒๕๖๑

③

เรียน ประธานคณะกรรมการฯ (สท.๑)

- อีเมลรายงาน (๒)

- ดำเนินการต่อไป

*กมล*

(นายกมล หมั่นทำ)

รองอธิบดีกรมทางหลวง

ที่ สท.๑/๕๐๕๓ - ๕ ส.ค. ๒๕๖๑  
 ๕ ส.ค. ๒๕๖๑

เรียน ผู้อำนวยการสำนัก ศูนย์เทคโนโลยีสารสนเทศ  
 เลขาธิการกรม ผู้อำนวยการกอง สำนักง  
 สำนักงานทางหลวง ศูนย์สร้างและบูรณะสะพาน  
 กรมทางหลวง สำนักงานบำรุงทาง

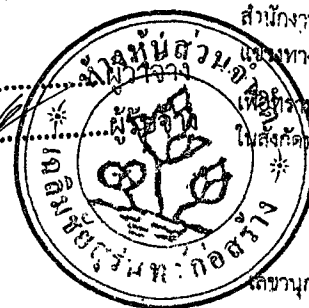

ลงนาม.....

ลงนาม.....

เพื่อปฏิบัติตาม ๑ + ๒ และแจ้งเวียนให้หน่วยงาน  
 ในสังกัดทราบและถือปฏิบัติ

(นายสว่าง บูรณชานุกิจ)

เลขาธิการคณะกรรมการพิจารณาปัญหาเกี่ยวกับงานจ้างเหมา

*11/๓๓/๕*



# ต้นฉบับ

## แนวทางการพิจารณาขยายอายุสัญญาหรือการงดหรือลดค่าปรับ งานจ้างเหมาของกรมทางหลวง

### กฎหมาย ระเบียบ คำสั่ง หนังสือเวียนที่เกี่ยวข้อง

#### 1. พระราชบัญญัติการจัดซื้อจัดจ้างและการบริหารพัสดุภาครัฐ พ.ศ.2560 มาตรา 102

การงดหรือลดค่าปรับให้แก่คู่สัญญา หรือการขยายเวลาทำการตามสัญญาหรือข้อตกลง ให้อยู่ในดุลพินิจของผู้มีอำนาจที่จะพิจารณาได้ตามจำนวนวันที่มีเหตุเกิดขึ้นจริง เฉพาะในกรณีดังต่อไปนี้

- (1) เหตุเกิดจากความผิดหรือความบกพร่องของหน่วยงานของรัฐ
- (2) เหตุสุดวิสัย
- (3) เหตุเกิดจากพฤติการณ์อันหนึ่งอันใดที่คู่สัญญาไม่ต้องรับผิดชอบตามกฎหมาย
- (4) เหตุอื่นตามที่รัฐมนตรีกำหนดในกฎกระทรวง

หลักเกณฑ์และวิธีการของงดหรือลดค่าปรับให้แก่คู่สัญญา หรือการขยายเวลาทำการตามสัญญาหรือข้อตกลง ให้เป็นไปตามระเบียบที่รัฐมนตรีกำหนด

#### 2. ระเบียบกระทรวงการคลังว่าด้วยการจัดซื้อจัดจ้างและการบริหารพัสดุภาครัฐ พ.ศ.2560

ข้อ 182 การงดหรือลดค่าปรับให้แก่คู่สัญญา หรือการขยายเวลาทำการตามสัญญาหรือข้อตกลงตามมาตรา 102 ในกรณีที่มีเหตุเกิดจากความผิดหรือความบกพร่องของหน่วยงานของรัฐ หรือเหตุสุดวิสัย หรือเกิดจากพฤติการณ์อันหนึ่งอันใดที่คู่สัญญาไม่ต้องรับผิดชอบตามกฎหมายหรือเหตุอื่นตามที่กำหนดในกฎกระทรวง ทำให้คู่สัญญาไม่สามารถส่งมอบสิ่งของหรืองานตามเงื่อนไขและกำหนดเวลาแห่งสัญญาได้ ให้หน่วยงานของรัฐระบุไว้ในสัญญาหรือข้อตกลงกำหนดให้คู่สัญญาต้องแจ้งเหตุดังกล่าวให้หน่วยงานของรัฐทราบภายใน 15 วัน นับถัดจากวันที่เหตุนั้นได้สิ้นสุดลง หรือตามที่กำหนดในกฎกระทรวง หากมิได้แจ้งภายในเวลาที่กำหนด คู่สัญญาจะยกมากล่าวอ้างเพื่อของดหรือลดค่าปรับ หรือขอขยายเวลาในภายหลังมิได้ เว้นแต่กรณีเหตุเกิดจากความผิดหรือความบกพร่องของหน่วยงานของรัฐซึ่งมีหลักฐานชัดเจน หรือหน่วยงานของรัฐทราบคืออยู่แล้วตั้งแต่ต้น

#### 3. คำสั่งกรมทางหลวง ที่ บ.1/120/2560 ลงวันที่ 29 สิงหาคม 2560

เรื่อง มอบอำนาจการพิจารณา งดลดค่าปรับ หรือการขยายเวลาทำการตามสัญญาหรือข้อตกลงงาน  
ซื้อ/จ้าง งานจ้างที่ปรึกษา และงานจ้างออกแบบหรือควบคุมงานก่อสร้าง



ผู้ว่าจ้าง

ผู้รับจ้าง

# ต้นฉบับ

-2-

การงดหรือลดค่าปรับให้แก่คู่สัญญา หรือการขยายเวลาทำการตามสัญญาหรือข้อตกลงอยู่ในอำนาจของหัวหน้าหน่วยงานของรัฐ (อธิบดี) ที่จะพิจารณาได้ตามจำนวนวันที่มีเหตุเกิดขึ้นจริง และอธิบดีได้มอบอำนาจในการพิจารณา ลดค่าปรับ หรือการขยายเวลาทำการตามสัญญาหรือข้อตกลงในวงเงินอำนาจสั่งซื้อ/สั่งจ้างของอธิบดี (ไม่เกิน 200 ล้านบาท) ให้กับหน่วยงานต่าง ๆ ดังนี้

1. หน่วยงานส่วนกลาง มอบอำนาจให้รองอธิบดี วิศวกรใหญ่ เป็นผู้มีอำนาจในการพิจารณา ลดค่าปรับ หรือการขยายเวลาทำการตามสัญญาหรือข้อตกลงในงานจ้างซึ่งอยู่ในความรับผิดชอบของหน่วยงานในส่วนกลางตามสายการบังคับบัญชา
2. หน่วยงานภูมิภาค มอบอำนาจให้ผู้อำนวยการสำนักงานทางหลวง ผู้อำนวยการศูนย์สร้างทาง ผู้อำนวยการศูนย์สร้างและบูรณะสะพาน เป็นผู้มีอำนาจในการพิจารณา ลดค่าปรับ หรือการขยายเวลาทำการตามสัญญาหรือข้อตกลงในงานจัดจ้าง
3. ให้ผู้รับมอบอำนาจตามข้อ 1 และข้อ 2 เป็นผู้รับผิดชอบในการดำเนินการพร้อมทั้งตรวจสอบเอกสารหลักฐานต่าง ๆ ที่เกี่ยวข้องให้ถูกต้องตามกฎหมาย ระเบียบ และข้อบังคับอื่น ๆ ของทางราชการที่เกี่ยวข้อง โดยเคร่งครัดทุกกรณี

#### 4. หนังสือคณะกรรมการว่าด้วยการพัสดุ ส่วนที่สี่ ที่ กค (กวพ) 0421.3/ว 268 ลงวันที่ 16 กรกฎาคม 2555

ในการพิจารณาหรือลดค่าปรับให้แก่คู่สัญญาด้วยเหตุ (1) เหตุเกิดจากความผิดหรือความบกพร่องของส่วนราชการ (2) เหตุสุดวิสัย (3) เหตุเกิดจากพฤติการณ์อันหนึ่งอันใดที่คู่สัญญาไม่ต้องรับผิดชอบตามกฎหมาย ซึ่งเหตุดังกล่าวมีผลกระทบโดยตรงที่ทำให้ผู้รับจ้างไม่สามารถส่งมอบงานจ้างตามสัญญา ให้อยู่ในอำนาจของหัวหน้าส่วนราชการที่จะพิจารณาได้ตามจำนวนวันที่มีเหตุเกิดขึ้นจริง โดยจะต้องพิจารณาว่าคู่สัญญาได้ปฏิบัติตามสัญญาหรือข้อตกลงให้กับทางราชการเป็นไปอย่างปกติตลอดมา และต้องไม่มีพฤติการณ์ที่จะทิ้งงานของทางราชการ หากมีเหตุผลอันสมควรที่จะพิจารณาหรือลดค่าปรับตามสัญญา แม้ได้ดำเนินการล่วงหน้ากำหนดระยะเวลาส่งมอบหรือแล้วเสร็จตามสัญญาหรือข้อตกลงจนมีค่าปรับเกิดขึ้นแล้วก็ตามแต่ต้องยังมีได้มีการตรวจรับงานงวดสุดท้าย

#### 5. หนังสือสำนักนายกรัฐมนตรื ที่ นร(กวพ) 1305/ ว11948 ลงวันที่ 13 ธันวาคม 2543

กรณีที่ส่วนราชการได้ทำสัญญาหรือข้อตกลงเป็นหนังสือกับผู้รับจ้างแล้ว ต่อมาหากมีความจำเป็นต้องแก้ไขเปลี่ยนแปลงสัญญาหรือข้อตกลง หรือพิจารณาขยายระยะเวลาทำการตามสัญญา การงดหรือลดค่าปรับแล้ว ให้คณะกรรมการตรวจการจ้าง เป็นผู้เสนอความเห็นเพื่อประกอบการพิจารณาของหัวหน้าส่วนราชการ



.....ผู้ว่าจ้าง  
.....ผู้รับจ้าง

# ต้นฉบับ

-3-

## 6. หนังสือตอบข้อหารือ สำนักนายกรัฐมนตรี ที่ นร(กวพ)1305/10406 ลงวันที่ 18 ธันวาคม 2541

- การพิจารณางดหรือลดค่าปรับ เป็นการพิจารณาอนุมัติให้ในเวลาที่ล่วงเลยกำหนดเวลาของสัญญาหรือข้อตกลงไปแล้ว และเป็นกรณีที่มีค่าปรับเกิดขึ้นแล้ว

- การพิจารณาขยายเวลาทำการตามสัญญาหรือข้อตกลง เป็นการพิจารณาอนุมัติให้ก่อนที่จะครบกำหนดสัญญา และค่าปรับยังไม่เกิดขึ้น

ในการขยายเวลาทำการตามสัญญา การงดหรือลดค่าปรับ เป็นนิติกรรมฝ่ายเดียว เมื่อผู้ว่าจ้างเห็นสมควรว่าระยะเวลาที่เกี่ยวข้องไปมิใช่ความผิดของผู้รับจ้าง และเห็นสมควรขยายระยะเวลา หรืองดหรือลดค่าปรับไว้แล้ว จึงไม่จำเป็นต้องทำสัญญาแก้ไขเพิ่มเติมอีก โดยใช้เพียงคำสั่งอนุมัติของผู้มีอำนาจประกอบสัญญาไว้เป็นหลักฐานในการเบิกจ่ายเงินหรือคืนเงินค่าปรับให้แก่คู่สัญญาก็ได้

## 7. หนังสือตอบข้อหารือ สำนักนายกรัฐมนตรี ที่ นร(กวพ) 1407/2829 ลงวันที่ 5 เมษายน 2545

กรณีกรมฯ ไม่สามารถส่งมอบพื้นที่ทำงานให้แก่ผู้รับจ้างได้ เนื่องจากปัญหาในการจัดกรรมสิทธิ์ที่ดิน ต่อมาเมื่อล่วงเลยเวลาทำการตามที่ระบุในสัญญาจ้างแล้วจึงสามารถส่งมอบพื้นที่ให้ผู้รับจ้างเข้าทำงานได้เฉพาะบางช่วง และภายหลังเมื่อกรมฯ จัดกรรมสิทธิ์ที่ดินได้เสร็จแล้วจึงจะมอบพื้นที่ช่วงอื่น ๆ เพิ่มเติมให้แก่ผู้รับจ้างอีก หากปรากฏข้อเท็จจริงว่ากรมฯ หลงลืมปัญหาอุปสรรคในการจัดกรรมสิทธิ์ที่ดิน และเมื่อเหตุอุปสรรคดังกล่าวสิ้นสุดลงในแต่ละช่วง กรมฯ ก็ยอมใช้ดุลพินิจในการพิจารณาขยายระยะเวลา งดหรือลดค่าปรับให้แก่ผู้รับจ้างได้ตามระยะเวลาที่ผู้รับจ้างได้รับผลกระทบจากการจัดกรรมสิทธิ์ที่ดินในแต่ละช่วงได้

โดยกรมฯ จะต้องพิจารณาด้วยว่าเหตุอุปสรรคดังกล่าวมีส่วนสัมพันธ์กับงานก่อสร้างในส่วนอื่นและเป็นเหตุให้ผู้รับจ้างไม่สามารถดำเนินการก่อสร้างในส่วนทั้งหมดให้แล้วเสร็จตามกำหนดเวลาในสัญญาหรือไม่

### สิทธิที่คู่สัญญาจะได้รับการพิจารณา

คู่สัญญาต้องแจ้งเหตุแห่งการขอขยายระยะเวลาทำการตามสัญญา การงดหรือลดค่าปรับตามระเบียบฯ ข้อ 182 ให้หน่วยงานของรัฐทราบภายใน 15 วัน นับถัดจากวันที่เหตุนั้นได้สิ้นสุดลง หากมิได้แจ้งภายในเวลาที่กำหนด คู่สัญญาจะยกมากล่าวอ้างเพื่อของดหรือลดค่าปรับ หรือขอขยายเวลาในภายหลังมิได้ เว้นแต่กรณีเหตุเกิดจากความผิดหรือความบกพร่องของหน่วยงานของรัฐซึ่งมีหลักฐานชัดเจน หรือหน่วยงานของรัฐทราบคืออยู่แล้วตั้งแต่ต้น



ลงนาม.....ผู้ว่าจ้าง

ลงนาม.....ผู้รับจ้าง

# ต้นฉบับ

-4-

## เอกสารประกอบการพิจารณาขอขยายอายุสัญญา การงคหรือลดค่าปรับ

หน่วยงานที่เป็นคู่สัญญาจะต้องนำส่งเอกสารที่เกี่ยวข้องในการขอขยายอายุสัญญา หรือการงคหรือลดค่าปรับ  
อย่างน้อยดังนี้

1. สำเนาสัญญา
2. สำเนาหนังสือแจ้งขอเข้าทำงานและขอรับมอบพื้นที่ตามสัญญาของผู้รับจ้าง ซึ่งการกำหนดวัน  
เข้าทำงาน ให้ระบุวันที่แน่นอน ห้ามใช้คำว่า “คาดว่า” เพราะจะมีปัญหาในการพิจารณา (ถ้ามี)
3. สำเนาหนังสือมอบพื้นที่ทำงานของผู้ว่าจ้างทุกครั้งที่ได้มอบพื้นที่ให้ผู้รับจ้างหรือสำเนาหนังสือ  
ที่แจ้ง โดยกำหนดวันที่แน่นอนที่จะให้ผู้รับจ้างเข้าดำเนินการได้ (ถ้ามี)
4. สำเนาหนังสือผู้รับจ้าง แจ้งปัญหาอุปสรรคที่เป็นเหตุให้ไม่สามารถเข้าทำการก่อสร้างได้ เพื่อขอ  
ขยายเวลานั้น แจ้งเหตุติดขัดสาธารณูปโภคต่าง ๆ โดยเฉพาะอย่างยิ่งหนังสือแจ้งฉบับแรก  
สำเนาหนังสือขอขยายอายุสัญญาหรือของคหรือลดค่าปรับของผู้รับจ้าง โดยต้องระบุสาเหตุและ  
จำนวนวันที่ขอขยายอายุสัญญาด้วยจะไม่รับเรื่องไว้พิจารณา กรณีที่ขอขยายอายุสัญญาล่วงหน้า  
โดยที่ยังไม่ทราบวันที่มอบสถานที่ให้ได้เนื่องจากไม่ทราบจำนวนวันที่มีเหตุเกิดขึ้นจริง
5. สำเนาหนังสือ โครงการ/แขวงฯเจ้าของพื้นที่แจ้งหน่วยงานเจ้าของกิจการสาธารณูปโภคให้ทำ  
การรื้อย้าย
6. สำเนาหนังสือหน่วยงานเจ้าของกิจการสาธารณูปโภคแจ้งผลการดำเนินการ
7. สำเนาหนังสือ โครงการ/แขวงฯ เจ้าของพื้นที่ แจ้งยืนยันวันที่แก้ไขปัญหาอุปสรรคแล้วเสร็จ  
พร้อมให้ผู้รับจ้างเข้าทำการก่อสร้างได้
8. สำเนาใบตรวจรับงาน (กรณีงานแล้วเสร็จให้แจ้งวันแล้วเสร็จด้วย)
9. บันทึกความเห็นของคณะกรรมการตรวจรับพัสดุในงานจ้างทั้งหมด (หากกรรมการคนใดมี  
ความเห็นแย้งให้บันทึกความเห็นไว้โดยชัดเจน)
10. Work Schedule, Bar Chart ของ Main Item และบันทึกการปฏิบัติงานของผู้รับจ้างและ  
เหตุการณ์แวดล้อมเป็นรายวัน เฉพาะวันที่เกี่ยวข้องกับกรณีขอต่ออายุสัญญา (บางกรณี)
11. บันทึกของสำนัก ฯ หรือกองเจ้าของงาน สรุปข้อเท็จจริงเรียงตามลำดับเหตุการณ์ รวมทั้งให้  
อ้างอิงเอกสารที่เกี่ยวข้องเพียงพอ พร้อมความเห็น เพื่อให้คณะกรรมการสามารถนำไป  
ประกอบการพิจารณากรณีนั้นได้
12. เอกสารอื่น ๆ เช่น รูปภาพ แผนผัง รูปตัด ฯลฯ (ถ้ามี) เหตุการณ์แวดล้อมเป็นรายวัน เฉพาะ  
วันที่เกี่ยวข้องกับกรณีขอต่ออายุสัญญา (บางกรณี)
13. กรณีเกิดอุทกภัย หรือภัยพิบัติ ให้แนบเอกสารประกอบการพิจารณา เช่น ประกาศจังหวัดฯ



ลงนาม.....ผู้ว่าจ้าง  
ลงนาม.....ผู้รับจ้าง

# ต้นฉบับ

-5-

## การคำนวณเวลาทำการสำหรับงานส่วนที่เหลือเฉพาะติดขัดงานก่อสร้าง

เวลาทำการสำหรับงานส่วนที่เหลือเฉพาะที่ติดขัดการก่อสร้าง มี 2 กรณี

- ① กรณีงานที่มีลักษณะเดียวกัน และ ไม่มีความยุ่งยากซับซ้อน (ส่วนใหญ่จะเป็นงานอย่างเดียว)
  - คำนวณปริมาณงานส่วนที่ติดขัดเป็นเปอร์เซ็นต์ และเทียบกับระยะเวลาทำการตามสัญญาเดิม จะได้จำนวนวันที่ต้องใช้ในการก่อสร้างงานส่วนที่เหลือเฉพาะที่ติดขัดการก่อสร้าง เช่น งานก่อสร้างสะพาน
- ② กรณีที่ต้องก่อสร้างงานหลายอย่าง และลักษณะการทำงาน ไม่เหมือนกัน
  - คำนวณจำนวนวันที่ต้องใช้ทำการของงานแต่ละอย่างตามหลักเกณฑ์การคิดเวลาทำการของกรมทางหลวง โดยใช้เครื่องมือ เครื่องจักร จำนวนชุดตามชั้นผู้รับเหมา แต่ทั้งนี้ต้องพิจารณาจำนวนเครื่องจักรที่ต้องแบ่งไปใช้งานส่วนที่ไม่ติดขัดด้วย

ตัวอย่าง สัญญาจ้างทำงานก่อสร้าง โครงการ A ระยะทาง 10 กิโลเมตร เริ่มต้นสัญญาวันที่ 1 มกราคม 2555 และสิ้นสุดสัญญาวันที่ 31 ธันวาคม 2555 พบปัญหาสาธารณูปโภคติดขัดการก่อสร้าง

ระยะทาง 2 กิโลเมตร ผู้รับจ้างเป็นผู้รับเหมางานก่อสร้างทางชั้น 1 (ภาคผนวก)

กรณีที่ 1 มอบพื้นที่ให้ผู้รับจ้างเมื่อวันที่ 1 ธันวาคม 2555 แนวทางการพิจารณา

- ตามแผนงานที่ผู้รับจ้างได้รับอนุมัติแล้วนั้น เมื่อถึงวันที่ 1 ธันวาคม 2555 จะเหลือเฉพาะงานเปิดเตล็ด

- คำนวณปริมาณงานส่วนที่ติดขัดและเป็นพื้นที่ต่อเนื่อง การคำนวณเวลาทำการ ให้ใช้เครื่องจักรจำนวน 4 ชุด โดยนำปริมาณงานส่วนที่เหลือ + งานเปิดเตล็ดตามเปอร์เซ็นต์ที่เหลือในแผนงานของส่วนที่ไม่ติดขัด + งานเปิดเตล็ดส่วนที่ติดขัด

กรณีที่ 2 มอบพื้นที่ให้ผู้รับจ้างเมื่อวันที่ 1 สิงหาคม 2555 แนวทางการพิจารณา

- ตามแผนงานที่ผู้รับจ้างได้รับอนุมัติแล้วนั้น เมื่อถึงวันที่ 1 สิงหาคม 2555 จะเหลืองานรองพื้นทาง งานพื้นทาง ผิวทาง งานเปิดเตล็ด

- คำนวณปริมาณงานส่วนที่ติดขัดและเป็นพื้นที่ต่อเนื่อง การคำนวณเวลาทำการ ให้ใช้เครื่องจักรจำนวน 4 ชุด โดยนำปริมาณงานส่วนที่เหลือ + งานเปิดเตล็ดตามเปอร์เซ็นต์เหลือในแผนงานของส่วนที่ไม่ติดขัด + ปริมาณงานส่วนที่ติดขัด + งานเปิดเตล็ดส่วนที่ติดขัด



ลงนาม.....ผู้ว่าจ้าง  
ลงนาม.....ผู้รับจ้าง

# ต้นฉบับ

-6-

กรณีที่ 3 มอบพื้นที่ให้ผู้รับจ้างเมื่อวันที่ 1 มกราคม 2556 แนวทางการพิจารณา

- สิ้นสุดสัญญาเดิมแล้ว
- กำหนดปริมาณงานส่วนที่ติดขัดและเป็นพื้นที่ต่อเนื่อง การคำนวณเวลาทำการให้ใช้เครื่องจักรจำนวน 4 ชุด โดยนำเฉพาะปริมาณงานส่วนที่ติดขัด + งานเบ็ดเตล็ด ส่วนที่ติดขัด

การคำนวณเวลาทำการให้แสดงในรูปแบบ Bar Chart ตามลำดับขั้นตอนของการก่อสร้างนั้น ๆ แต่ทั้งนี้อาจเพื่อเวลาตามลักษณะการก่อสร้างและสถานการณ์ที่เกิดขึ้นจริง ดังนี้.-

- เวลาเตรียมการขนย้ายเครื่องจักร
- ปริมาณงานเหลือน้อย แต่มีความยุ่งยากซับซ้อนในการทำงานต้องใช้เทคนิคสูง และความประณีต ต้องรอ Concrete Set ตัว ๆ
- จำนวนวันที่เสียไปเนื่องจากฝนตกและทำงานไม่ได้



ลงนาม.....ผู้ว่าจ้าง

ลงนาม.....ผู้รับจ้าง

# ต้นฉบับ

-7-

## การพิจารณาจำนวนวันที่จะขยายอายุสัญญา (ให้ไว้เป็นตัวอย่างประกอบการพิจารณา)

กำหนดให้ ก = ระยะเวลาที่รอคอยการส่งมอบพื้นที่

ข = ระยะเวลาที่ใช้ทำงานเฉพาะที่ติดจัดการก่อสร้าง คำนวณตามหลักเกณฑ์กรมฯ

ค = ระยะเวลาที่เหลืออยู่ในสัญญาเดิมนับตั้งแต่วันรับมอบพื้นที่ให้ผู้รับจ้างเข้าดำเนินการได้

1. กรณีผู้ว่าจ้างไม่สามารถส่งมอบพื้นที่ให้แก่ผู้รับจ้างได้ตั้งแต่เริ่มต้นสัญญา

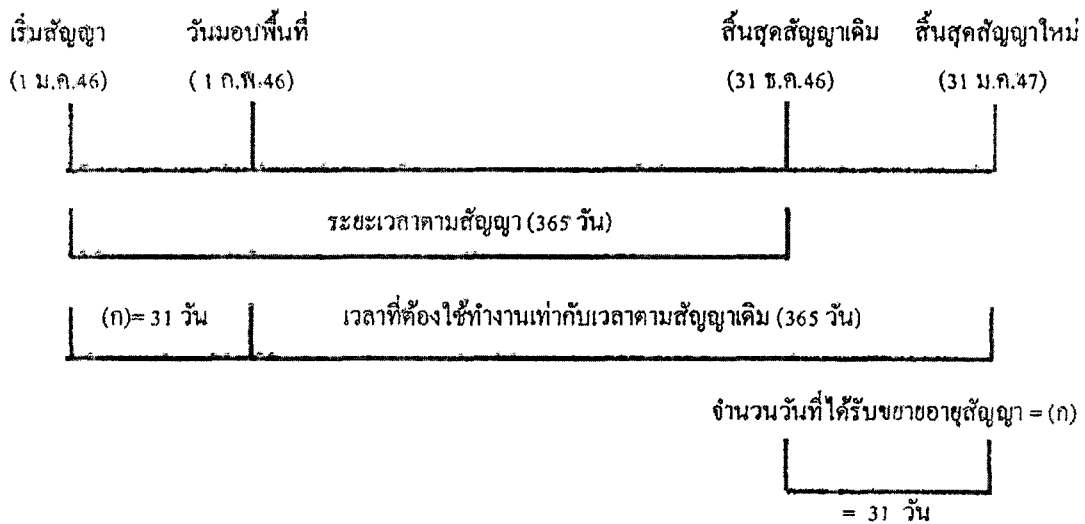

จำนวนวันที่ได้รับการขยายอายุสัญญา = จำนวนวันที่สูญเสียไปนับตั้งแต่วันเริ่มต้นอายุสัญญาถึงก่อนวันที่ได้รับมอบพื้นที่  
= (ก)

ตัวอย่าง โครงการ A เริ่มต้นสัญญาวันที่ 1 มกราคม 2546 และสิ้นสุดสัญญาวันที่ 31 ธันวาคม 2546

ระยะเวลาตามสัญญา 365 วัน เมื่อเริ่มต้นสัญญาผู้ว่าจ้างไม่สามารถส่งมอบพื้นที่ให้แก่ผู้รับจ้างได้เลยจนถึงวันที่ 1 กุมภาพันธ์ 2546 จึงมอบพื้นที่ให้แก่ผู้รับจ้างเข้าดำเนินการได้

จำนวนวันที่ได้รับการขยายอายุสัญญา = จำนวนวันที่สูญเสียไปนับตั้งแต่วันเริ่มต้นอายุสัญญา (1 ม.ค.46) ถึงก่อนวันที่ได้รับมอบพื้นที่ (31 ม.ค.46)  
= 31 วัน

นับถดถอยจากวันสิ้นสุดสัญญาเดิม โดยจะสิ้นสุดสัญญาใหม่วันที่ 31 ม.ค.47



.....ผู้ว่าจ้าง  
.....ผู้รับจ้าง

# ต้นฉบับ

-8-

2. กรณีผู้ว่าจ้างส่งมอบพื้นที่ให้แก่ผู้รับจ้างได้ตั้งแต่เริ่มต้นสัญญา แต่มีบางส่วนติดขัดการจัดกรรมสิทธิ์ที่ดิน หรือติดขัดสาธารณูปโภค หรือมีอุปสรรคอื่นใดที่เป็นเหตุติดขัดการก่อสร้าง มี 2 กรณี

2.1 แก้ไขปัญหาแล้วเสร็จในอายุสัญญา

กรณีที่ 1

ถ้าระยะเวลาที่ใช้ทำงานเฉพาะที่ติดขัดการก่อสร้าง (ข) น้อยกว่าเวลาที่เหลืออยู่ในสัญญาเดิมนับแต่วันรับมอบพื้นที่ (ค) จะไม่ขยายอายุสัญญาให้

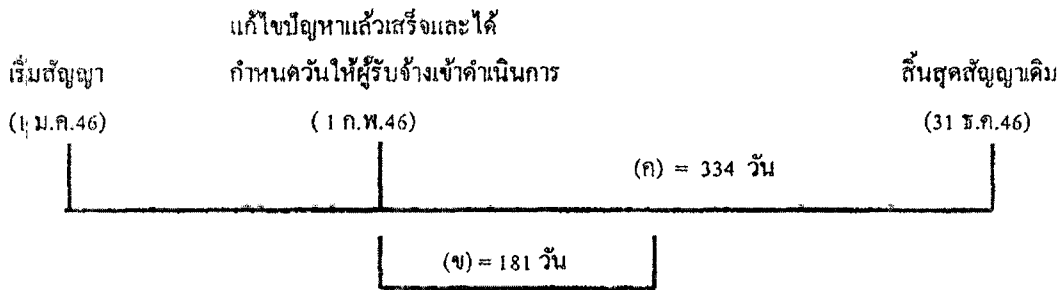

ตัวอย่าง

โครงการ A เริ่มต้นสัญญาวันที่ 1 มกราคม 2546 และสิ้นสุดสัญญาวันที่ 31 ธันวาคม 2546 ระยะเวลาตามสัญญา 365 วัน เมื่อเริ่มต้นสัญญาผู้ว่าจ้างสามารถส่งมอบพื้นที่ให้แก่ผู้รับจ้างได้ แต่ยังมีจุดติดขัดการก่อสร้างอยู่จนถึงวันที่ 1 กุมภาพันธ์ 2546 ผู้ว่าจ้างสามารถส่งมอบพื้นที่จุดที่ติดขัดการก่อสร้างให้แก่ผู้รับจ้างเข้าดำเนินการก่อสร้างได้ และผู้ว่าจ้างได้คำนวณระยะเวลาที่ใช้ทำงานเฉพาะที่ติดขัดการก่อสร้าง ตามหลักเกณฑ์กรมฯ (ข) เป็นเวลา 181 วัน

กรณีนี้ ระยะเวลาที่ใช้ทำงานเฉพาะที่ติดขัดการก่อสร้าง (181 วัน) น้อยกว่าเวลาที่เหลืออยู่ในสัญญาเดิม (334 วัน) จะไม่ขยายอายุสัญญาให้

กรณีที่ 2

ถ้าระยะเวลาที่ใช้ทำงานเฉพาะที่ติดขัดการก่อสร้าง (ข) มากกว่าเวลาที่เหลืออยู่ในสัญญาเดิม (ค)

จำนวนวันที่ได้รับการขยายอายุสัญญา = (ข) - (ค)



.....ผู้ว่าจ้าง

.....ผู้รับจ้าง



# ต้นฉบับ

-9-

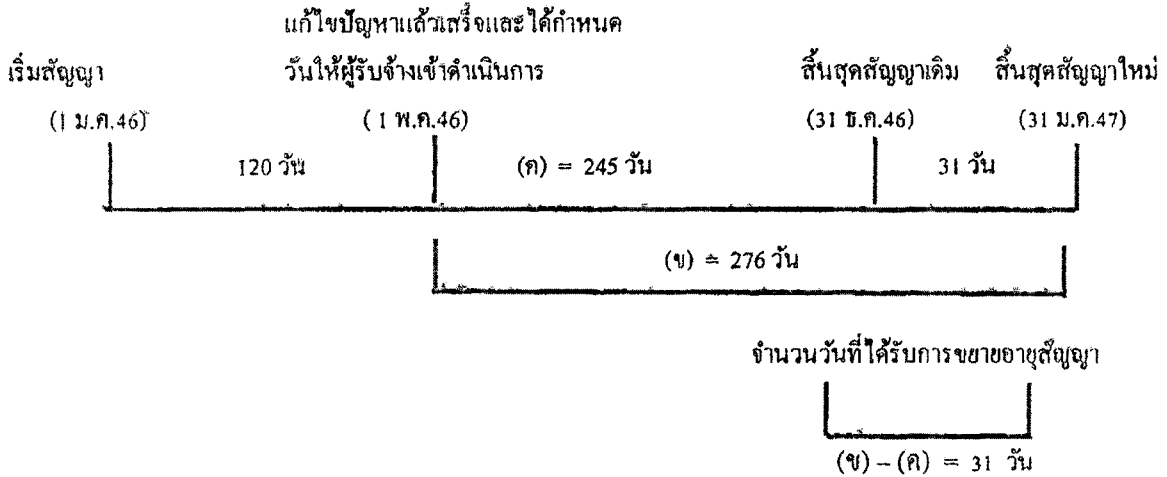

## ตัวอย่าง

โครงการฯ A เริ่มต้นสัญญาวันที่ 1 มกราคม 2546 และสิ้นสุดสัญญาวันที่ 31 ธันวาคม 2546 ระยะเวลาตามสัญญา 365 วัน เมื่อเริ่มสัญญาผู้ว่าจ้างสามารถส่งมอบพื้นที่ให้ผู้รับจ้างเข้าดำเนินการก่อสร้างได้ แต่ยังมีจุดติดขัดการก่อสร้างอยู่ จนถึงวันที่ 1 พฤษภาคม 2546 ผู้ว่าจ้างสามารถส่งมอบพื้นที่จุดที่ติดขัดการก่อสร้างให้แก่ผู้รับจ้างเข้าดำเนินการก่อสร้างได้ และผู้ว่าจ้างได้คำนวณระยะเวลาที่ใช้ทำงานเฉพาะที่ติดขัดการก่อสร้าง ตามหลักเกณฑ์กรมฯ (ข) เป็นเวลา 276 วัน

$$\begin{aligned} \text{จำนวนวันที่ได้รับขยายอายุสัญญา} &= (ข) - (ค) \\ &= 276 - 245 \\ &= 31 \text{ วัน นับถึกลับจากสิ้นสุดสัญญาเดิม} \end{aligned}$$

โดยจะสิ้นสุดสัญญาใหม่วันที่ 31 มีนาคม 2547

## 2.2 แก้ไขปัญหาแล้วเสร็จหลังจากสิ้นสุดสัญญา

### กรณีที่ 1

ณ วันที่แก้ไขปัญหาแล้วเสร็จและกำหนดวันให้ผู้รับจ้างเข้าดำเนินการได้ ยังมีงานในส่วนที่ไม่ติดขัดการก่อสร้างเหลืออยู่



.....ผู้ว่าจ้าง

.....ผู้รับจ้าง

# ต้นฉบับ

-10-

เริ่มสัญญา (1 ม.ก.46)	สิ้นสุดสัญญาเดิม (31 ธ.ค.46)	วันที่แก้ไขสัญญาแล้วเสร็จ และกำหนดวันให้ผู้รับจ้าง เข้าทำงานต่อไปได้ (1 ก.พ.47)
ระยะเวลาทำงานส่วนที่เหลือ		
	31 วัน (ก)	(ข) = 61 วัน
จำนวนวันที่ได้รับการลดค่าปรับ		
ไม่เกิน 61 วัน		

จำนวนวันที่ได้รับการลดค่าปรับ ไม่เกิน = (ข)

## ตัวอย่าง

โครงการ A เริ่มต้นสัญญาวันที่ 1 มกราคม 2546 สิ้นสุดสัญญาวันที่ 31 ธันวาคม 2546 ระยะเวลาดำเนินการ 365 วัน เมื่อเริ่มสัญญาผู้ว่าจ้างสามารถส่งมอบพื้นที่ให้ผู้รับจ้างเข้าดำเนินการก่อสร้างได้ แต่ยังมีจุดติดขัดการก่อสร้างอยู่ และเมื่อสิ้นสุดสัญญาเดิม (31 ธันวาคม 2546) ผู้ว่าจ้างยังไม่สามารถส่งมอบพื้นที่จุดติดขัดการก่อสร้างให้ผู้รับจ้างได้ จนถึงวันที่ 1 กุมภาพันธ์ 2547 จึงสามารถส่งมอบพื้นที่จุดติดขัดการก่อสร้างให้ผู้รับจ้างเข้าดำเนินการก่อสร้างได้ ซึ่งขณะนั้นงานในส่วนที่ไม่ติดขัดการก่อสร้างยังไม่แล้วเสร็จและระยะเวลาที่ใช้ทำงานเฉพาะส่วนที่ติดขัดปัญหาคำนวณตามหลักเกณฑ์ของกรมทางหลวงใช้เวลา 61 วัน (ข)

จำนวนวันที่ได้รับการขยายอายุสัญญาเท่ากับระยะเวลาที่ใช้ทำงานเฉพาะที่ติดขัดการก่อสร้าง คำนวณตามหลักเกณฑ์กรมฯ (ข) ส่วนระยะเวลาดังแต่วันถัดจากวันสิ้นสุดสัญญาเดิม (1 มกราคม 2547) ถึงวันก่อนวันมอบพื้นที่ให้ผู้รับจ้างเข้าดำเนินการได้ (31 มกราคม 2547) จำนวน 31 วัน (ก) จะไม่ได้รับการลดค่าปรับ เนื่องจากงานในส่วนที่ไม่ติดขัดการก่อสร้างยังไม่แล้วเสร็จ

จำนวนวันที่ได้รับการลดค่าปรับ ไม่เกิน = 61 วัน



ผู้ว่าจ้าง

ผู้รับจ้าง

# ต้นฉบับ

-11-

## กรณีที่ 2

ณ วันที่แก้ไขปัญหาแล้วเสร็จและกำหนดวันที่ผู้รับจ้างเข้าดำเนินการได้ ผู้รับจ้างทำงานในส่วนที่ไม่ติดขัดการก่อสร้างแล้วเสร็จ ทำให้ผู้รับจ้างต้องเสียเวลารอคอย

งานในส่วนที่ไม่ติดขัด

แล้วเสร็จ

วันสิ้นสุดสัญญาใหม่

เริ่มสัญญา

วันสิ้นสุดสัญญาเดิม

30 มี.ค.47

(1 ม.ค.46)

(31 ธ.ค.46)

ระยะเวลาทำงานส่วนที่เหลือ

(ก) = 30 วัน

(ข) = 60 วัน

วันที่แก้ไขปัญหาแล้วเสร็จและกำหนด

วันที่ผู้รับจ้างเข้าทำงานต่อไปได้

(31 มี.ค. 47)

จำนวนวันที่ได้รับการขยายอายุสัญญา

90 วัน

จำนวนวันที่ได้รับการขยายอายุสัญญา = (ก) + (ข)

## ตัวอย่าง

โครงการ A เริ่มต้นสัญญาวันที่ 1 มกราคม 2546 สิ้นสุดสัญญาวันที่ 31 ธันวาคม 2546 ระยะเวลาดำเนินการ 365 วัน เมื่อเริ่มสัญญาผู้ว่าจ้างสามารถส่งมอบพื้นที่ให้ผู้รับจ้างเข้าดำเนินการก่อสร้างได้ แต่ยังมีจุดติดขัดการก่อสร้างอยู่ และเมื่อสิ้นสุดสัญญาเดิม (31 ธันวาคม 2546) ผู้ว่าจ้างยังไม่สามารถส่งมอบพื้นที่จุดติดขัดการก่อสร้างให้ผู้รับจ้างได้ แต่ผู้รับจ้างดำเนินการก่อสร้างงานในส่วนที่ไม่ติดขัดแล้วเสร็จภายในวันสิ้นสุดสัญญาเดิม (31 ธันวาคม 2546) จนถึงวันที่ 31 มกราคม 2547 จึงสามารถส่งมอบพื้นที่จุดติดขัดการก่อสร้างให้ผู้รับจ้างเข้าดำเนินการก่อสร้างได้ และระยะเวลาที่ใช้ทำงานเฉพาะส่วนที่ติดขัดปัญหา จำนวนตามหลักเกณฑ์ของกรมทางหลวงใช้เวลา 60 วัน (ข)

- ระยะเวลาการรอคอยการส่งมอบพื้นที่ (ก) ตั้งแต่วันถัดจากวันที่ทำงานในส่วนที่ไม่ติดขัดแล้วเสร็จ (1 มกราคม 2547) ถึงวันก่อนวันมอบพื้นที่ให้ผู้รับจ้างเข้าดำเนินการได้ (31 มกราคม 2547) จำนวน 30 วัน

- ระยะเวลาที่ใช้ทำงานเฉพาะที่ติดขัดการก่อสร้างจำนวนตามหลักเกณฑ์กรมฯ (ข) จำนวน 60 วัน

จำนวนวันที่ได้รับการขยายอายุสัญญา = (ก) + (ข)

= 30 + 60

= 90 วัน โดยจะสิ้นสุดสัญญาใหม่วันที่ 30 มีนาคม 2547



.....ผู้ว่าจ้าง

.....ผู้รับจ้าง

# ต้นฉบับ

กรณีที่ 3

ณ วันสิ้นสุดสัญญาผู้รับจ้างทำงานในส่วนที่ไม่ติดขัดการก่อสร้างไม่แล้วเสร็จ แต่วันที่แก้ไขปัญหาแล้วเสร็จและกำหนดวันให้ผู้รับจ้างเข้าดำเนินการได้ ผู้รับจ้างทำงานในส่วนที่ไม่ติดขัดการก่อสร้างแล้วเสร็จ ทำให้ผู้รับจ้างต้องเสียเวลารอคอย

	งานในส่วน		
เริ่มสัญญา	วันสิ้นสุดสัญญาเดิม	ที่ไม่ติดขัดแล้วเสร็จ	วันสิ้นสุดสัญญาใหม่
( 1 ม.ค. 46 )	( 31 ธ.ค. 46 )	( 31 ม.ค. 47 )	30 เม.ย. 47
		รอกอย	ระยะเวลาทำงานส่วนที่เหลือ
	31 วัน	(ก) = 29 วัน	(ข) = 61 วัน

วันที่แก้ไขปัญหาแล้วเสร็จและกำหนด  
วันให้ผู้รับจ้างเข้าทำงานต่อไปได้  
( 1 มี.ค. 47 )

จำนวนวันที่ได้รับการลดค่าปรับ  
ไม่เกิน 90 วัน

จำนวนวันที่ได้รับการขยายอายุสัญญา = (ก) + (ข)

ตัวอย่าง

โครงการ A เริ่มต้นสัญญาวันที่ 1 มกราคม 2546 สิ้นสุดสัญญาวันที่ 31 ธันวาคม 2546 ระยะเวลาดำเนินการ 365 วัน เมื่อเริ่มสัญญาผู้ว่าจ้างสามารถส่งมอบพื้นที่ให้ผู้รับจ้างเข้าดำเนินการก่อสร้างได้ แต่ยังมีจุดติดขัดการก่อสร้างอยู่ และเมื่อถึงสิ้นสุดสัญญาเดิม (31 ธันวาคม 2546) ผู้ว่าจ้างยังไม่สามารถส่งมอบพื้นที่จุดติดขัดการก่อสร้างให้ผู้รับจ้างได้ จนถึงวันที่ 31 มกราคม 2547 งานก่อสร้างในส่วนที่ไม่ติดขัดแล้วเสร็จ แต่ผู้ว่าจ้างยังไม่สามารถส่งมอบพื้นที่จุดติดขัดการก่อสร้างให้ผู้รับจ้างได้ จนถึงวันที่ 1 มีนาคม 2547 จึงสามารถส่งมอบพื้นที่จุดติดขัดการก่อสร้างให้ผู้รับจ้างเข้าดำเนินการก่อสร้างได้ และระยะเวลาที่ใช้ทำงานเฉพาะส่วนที่ติดขัดปัญหาคำนวณตามหลักเกณฑ์ของกรมทางหลวง ใช้เวลา 61 วัน (ข)

- ระยะเวลาตั้งแต่วันถัดจากวันสิ้นสุดสัญญาเดิม ( 1 มกราคม 2547 ) ถึงวันที่งานในส่วนไม่ติดขัดแล้วเสร็จ ( 31 มกราคม 2547 ) จำนวน 31 วัน ไม่ได้รับการลดค่าปรับ เนื่องจากงานในส่วนที่ไม่ติดขัดการก่อสร้างยังไม่แล้วเสร็จ
  - ระยะเวลารอกอยการส่งมอบพื้นที่ (ก) ตั้งแต่วันถัดจากวันที่ทำงานในส่วนที่ไม่ติดขัดแล้วเสร็จ ( 1 กุมภาพันธ์ 2547 ) ถึงวันก่อนวันมอบพื้นที่ให้ผู้รับจ้างเข้าดำเนินการได้ ( 29 กุมภาพันธ์ 2547 ) จำนวน 29 วัน
  - ระยะเวลาที่ใช้ทำงานเฉพาะที่ติดขัดการก่อสร้างคำนวณตามหลักเกณฑ์กรมฯ (ข) จำนวน 61 วัน
- จำนวนวันที่ได้รับการลดค่าปรับ ไม่เกิน = (ก) + (ข)  
= 29 + 61 ( 90 วัน )



.....ผู้ว่าจ้าง  
.....ผู้รับจ้าง

# ต้นฉบับ

-13-

## 2.3 กรณีเกิดอุทกภัย

พิจารณาขยายอายุสัญญาให้ผู้รับจ้าง โดยพิจารณาเอกสาร หลักฐาน และข้อเท็จจริง ดังนี้

1. พื้นที่โครงการก่อสร้างตามสัญญาได้รับผลกระทบและไม่สามารถทำการก่อสร้างได้จริง
2. มีประกาศของจังหวัดแจ้งเตือนสถานการณ์อุทกภัย หรือเป็นเขตประสบภัยพิบัติอุทกภัย โดยพิจารณาจากวันเริ่มต้นประกาศฯ ถึงวันสิ้นสุดประกาศฯ หรือวันที่โครงการฯ มีหนังสือแจ้งให้ผู้รับจ้างเข้าทำงานต่อไปได้ในกรณีไม่มีประกาศของจังหวัดกำหนดวันสิ้นสุดไว้ ทั้งนี้โครงการฯ ต้องแจ้งผู้บังคับบัญชาตามลำดับ และผู้เกี่ยวข้องทราบด้วย
3. นำท่วมคันทาง โดยพิจารณาจากภาพถ่ายที่ระบุวันเดือนปีที่ชัดเจน พร้อมทั้งให้โครงการฯ รับรองด้วย
4. หากมีปริมาณงานที่ต้องดำเนินการแก้ไขซ่อมแซมภายหลังน้ำลด ให้คำนวณปริมาณงานที่ต้องดำเนินการฟื้นฟู แสดงในรูปของ Bar Chart
5. เอกสารหลักฐาน และข้อเท็จจริงอื่น ๆ ที่เกี่ยวข้อง (ถ้ามี)

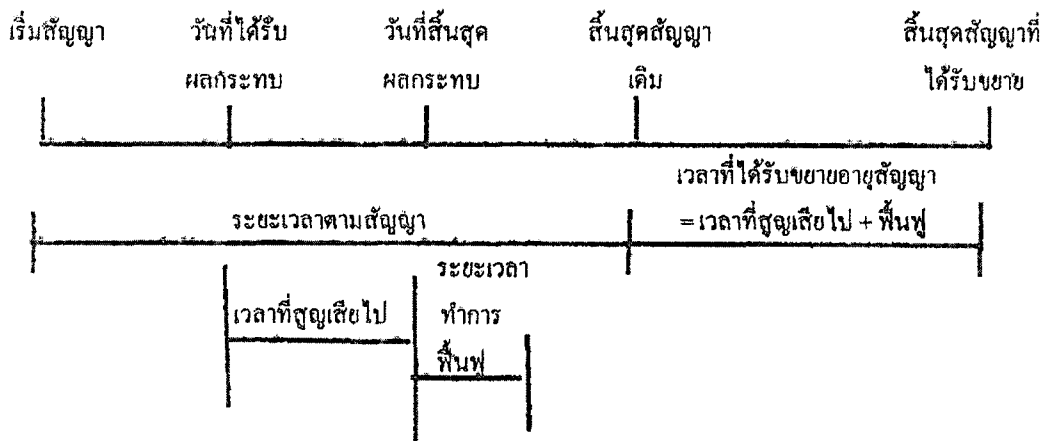

จำนวนวันที่ได้รับการขยายอายุสัญญา = จำนวนวันที่ได้รับผลกระทบตั้งแต่วันเริ่มได้รับผลกระทบ ถึงวันที่สิ้นสุดผลกระทบ และหรือวันที่ได้แจ้งให้ผู้รับจ้างเข้าดำเนินการได้ + จำนวนวันที่ใช้ฟื้นฟูภายหลังน้ำลด



.....ผู้ว่าจ้าง  
.....ผู้รับจ้าง

# ต้นฉบับ

-14-

2.5 กรณีหยุดงานช่วงเทศกาลปีใหม่หรือสงกรานต์ ตามหนังสือกรมฯ ขอความร่วมมือหรือสั่งให้หยุดการก่อสร้าง

พิจารณาขยายอายุสัญญาให้ผู้รับจ้างตามวันที่หยุดงานจริง โดยไม่ตัดวันหยุดตามประเพณี ทั้งนี้ ให้พิจารณาตามหนังสือกรมฯ ขอความร่วมมือหรือสั่งให้หยุดการก่อสร้างประกอบกับบันทึกการปฏิบัติงานของผู้รับจ้าง และให้ใช้เป็นแนวทางการพิจารณาขยายอายุสัญญา

2.6 กรณีที่มีเหตุการณ์อื่นอันเป็นเหตุสุดวิสัย เหตุใด ๆ อันเนื่องมาจากความผิดหรือความบกพร่องของฝ่ายผู้ว่าจ้าง หรือพฤติการณ์อันหนึ่งอันใดที่ผู้รับจ้างไม่ต้องรับผิดชอบตามกฎหมาย ทำให้ผู้รับจ้างไม่สามารถทำงานให้แล้วเสร็จตามกำหนดในสัญญาได้ และปรากฏรายละเอียดข้อเท็จจริงใด ๆ แตกต่างไปจากตัวอย่างดังกล่าวข้างต้น ให้พิจารณาขยายเวลาได้ตามจำนวนวันที่มีเหตุเกิดขึ้นตามความเหมาะสมเป็นกรณี ๆ ไป



ลงนาม.....ผู้ว่าจ้าง  
ลงนาม.....ผู้รับจ้าง

# ต้นฉบับ

-15-

ลำดับขั้นตอนการเสนอขอขยายอายุสัญญา งดหรือลดค่าปรับ

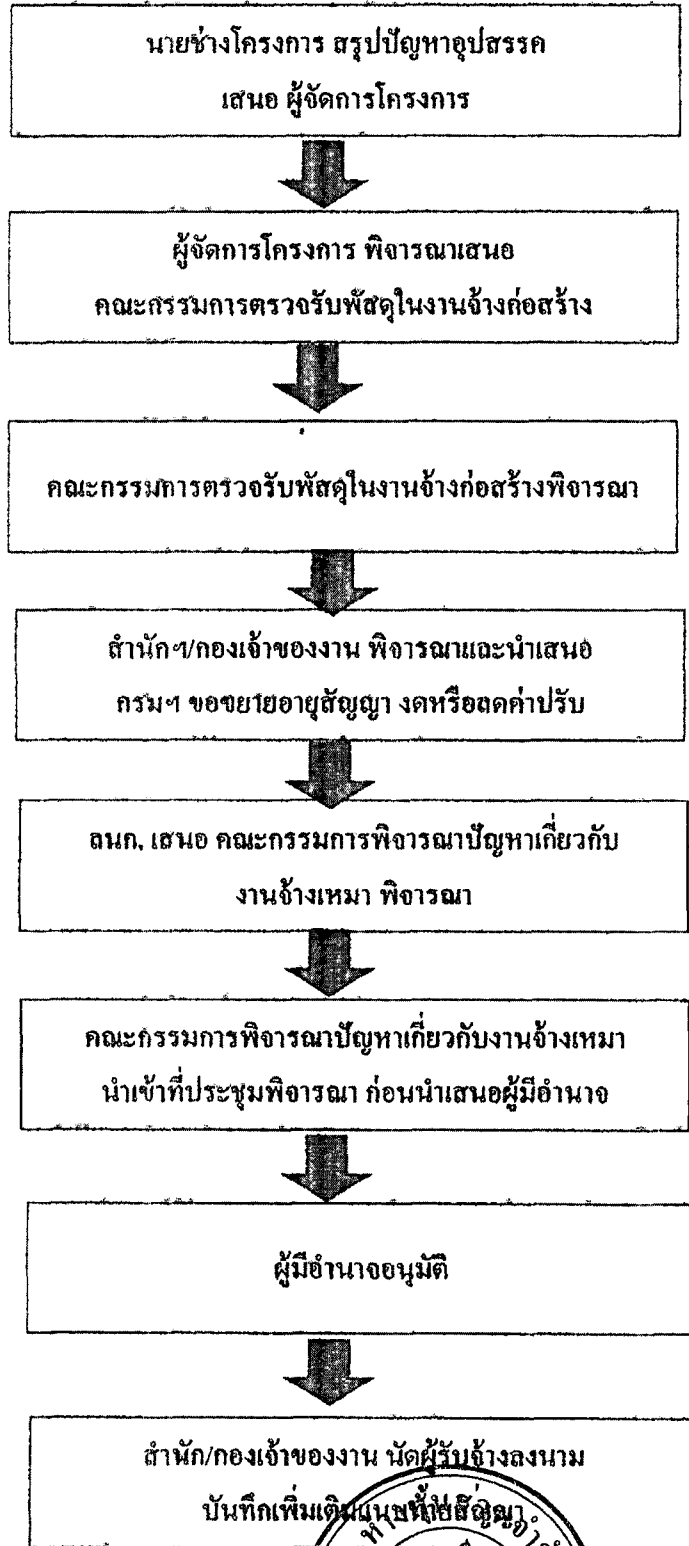

ลงนาม.....ผู้ว่าจ้าง  
ลงนาม.....ผู้รับจ้าง

# ต้นฉบับ

-16-

## หลักเกณฑ์การกำหนดเวลาทำการงานก่อสร้างทางและสะพาน

1. งานที่ต้องใช้เครื่องจักรประเภทเดียวกัน เช่น งานก่อสร้างชั้นดินถม, วัสดุคัดเลือก, รองพื้นทางลูกรัง, พื้นทางหินคลุก ให้คำนวณเวลาทำการของงานแต่ละรายการแล้วนำมารวมกัน โดยคำนวณจากจำนวนเครื่องจักรงานก่อสร้างทางของผู้รับเหมาแต่ละชั้น ดังนี้.-

- |                                    |                                   |
|------------------------------------|-----------------------------------|
| 1.1 ผู้รับเหมางานก่อสร้างชั้นพิเศษ | จำนวนเครื่องจักรไม่น้อยกว่า 5 ชุด |
| 1.2 ผู้รับเหมางานก่อสร้างทางชั้น 1 | จำนวนเครื่องจักรไม่น้อยกว่า 4 ชุด |
| 1.3 ผู้รับเหมางานก่อสร้างชั้น 2    | จำนวนเครื่องจักรไม่น้อยกว่า 3 ชุด |
| 1.4 ผู้รับเหมางานก่อสร้างทางชั้น 3 | จำนวนเครื่องจักรไม่น้อยกว่า 2 ชุด |
| 1.5 ผู้รับเหมางานก่อสร้างทางชั้น 4 | จำนวนเครื่องจักรไม่น้อยกว่า 1 ชุด |

กรณีผิวทางเป็นคอนกรีตให้พิจารณาระยะเวลาทำการก่อสร้างผิวทางคอนกรีตตามความเหมาะสม เนื่องจากต้องมีระยะเวลาการบ่มคอนกรีต

2. งานที่มีปริมาณงานดินตัดมาก เช่น งานตัดเขา ระยะเวลาทำการของงานดินตัดมากกว่างานดินถม ให้ใช้เวลาทำการของงานดินตัดเป็นฐานในการกำหนดเวลาทำการ

3. ก่อนเริ่มงานดินถมคันทาง งานดินตัด หรืองานก่อสร้างสะพาน แล้วแต่กรณี ให้มีเวลาเตรียมการก่อนเริ่มสำหรับงานวางป่า ชุดขอ และเตรียมวัสดุก่อสร้างเป็นเวลา 7 วัน

4. งาน Prime Coat ให้เสร็จหลังงาน Base 7 วัน, งานชั้น Binder Course เสร็จหลังงาน Prime Coat 7 วัน

5. งานปรับปรุงทางจาก 2 ช่องจราจร เป็น 4 ช่องจราจร และจำเป็นต้องก่อสร้างครั้งละด้าน และรอเบี่ยงการจราจรก่อนก่อสร้างอีกด้านหนึ่ง ให้เพิ่มเวลาทำการได้ไม่เกิน 30 วัน

6. งานที่มีการก่อสร้างสะพานรวมอยู่ในงานทางให้คำนวณ ดังนี้

6.1 คิดระยะเวลาทำการก่อสร้างสะพานเฉลี่ย 2 วัน/เมตร/ทีมงาน

6.2 จำนวนทีมงานก่อสร้างสะพานสามารถเพิ่มได้ตามความจำเป็นและเหมาะสม

6.3 งานทางที่มีมาตรฐานไม่เกินชั้น 1 จำนวนวันทำการก่อสร้างสะพานต้องไม่น้อยกว่า 150 วัน

6.4 งานทางที่มีมาตรฐานชั้นพิเศษ จำนวนวันทำการก่อสร้างสะพานต้องไม่น้อยกว่า 270 วัน

6.5 กรณีเวลาทำการงานทางมากกว่างานสะพานอยู่แล้ว ไม่ต้องเผื่อเวลาให้งานสะพานอีก



ผู้ว่าจ้าง.....

ผู้รับจ้าง.....



# ต้นฉบับ

-17-

7. งานเบ็ดเตล็ดให้พิจารณาระยะเวลาตามวงเงินค่างาน ดังนี้.-

- |                                                |                             |
|------------------------------------------------|-----------------------------|
| 7.1 วงเงินไม่เกิน 10 ล้านบาท                   | ให้เวลาทำการไม่เกิน 60 วัน  |
| 7.2 วงเงินเกิน 10 ล้านบาทแต่ไม่เกิน 20 ล้านบาท | ให้เวลาทำการไม่เกิน 80 วัน  |
| 7.3 วงเงินเกิน 20 ล้านบาท                      | ให้เวลาทำการไม่เกิน 100 วัน |

8. ระยะเวลาเพื่อไว้สำหรับฤดูฝนให้คำนวณ ดังนี้.-

- 8.1 ในพื้นที่ฝนตกปกติไม่เกิน 60 วัน/ปี
- 8.2 ในพื้นที่ฝนตกชุกไม่เกิน 90 วัน/ปี
- 8.3 ในพื้นที่ฝนตกชุกมาก (เฉพาะ จ.ตราด, จ.พังงา, จ.ระนอง, จ.จันทบุรี) คิดเวลาให้ไม่เกิน 120 วัน/ปี

9. กรณีมีเงื่อนไขพิเศษที่ต้องรอเวลาการรุดตัว ให้เพิ่มระยะเวลาทำการตามเงื่อนไขพิเศษนั้น



.....ผู้ว่าจ้าง  
.....ผู้รับจ้าง

# ต้นฉบับ

-18-

## อัตราการทำงานของชุดเครื่องจักรก่อสร้างทาง 1 ชุด

ลำดับ	ลักษณะงาน	ผลงานต่อวัน	หน่วย
1	งานถางป่าขุดตอ		
	ขนาดเบา	11,000.00	ตร.ม.
	ขนาดกลาง	11,000.00	ตร.ม.
	ขนาดหนัก	7,000.00	ตร.ม.
2	งานตัดคันทาง		
	ดิน	600.00	ลบ.ม. ธรรมชาติ
	หินผุ	1,100.00	ลบ.ม. ธรรมชาติ
	หินแข็ง	300.00	ลบ.ม. ธรรมชาติ
3	งานดินถมคันทาง	600.00	ลบ.ม. แน่น
4	งานวัสดุคัดเลือก รองพื้นทาง ลูกกรัง	500.00	ลบ.ม. แน่น
5	งานพื้นทาง หินกลุ่ก	290.00	ลบ.ม. แน่น
6	งานไหล่ทาง ลูกกรัง หินกลุ่ก	310.00	ลบ.ม. แน่น
7	งานลาดยางไพรม์ไค้ด	5,000.00	ตร.ม.
8	งานลาดยางแทคไค้ด	3,500.00	ตร.ม.
9	งานผิวทางแบบบาง		
	ชั้นเดียว	4,945.00	ตร.ม.
	สองชั้น	2,730.00	ตร.ม.
10	งานผิวทางแอสฟัลท์คอนกรีต		
	เครื่องผสมแอสฟัลท์ติก	430.00	ตัน
	ปูผิวแอสฟัลท์ติกหนา 5 ซม.	3,500.00	ตร.ม.
11	งานผิวทางคอนกรีตเสริมเหล็ก		
	เครื่องผสมคอนกรีต	175.00	ลบ.ม.
	ปูผิวคอนกรีตหนา 25 ซม.	875.00	ตร.ม.
12	งานพื้นทางวัสดุผสม Stabilized base	300.00	ลบ.ม. แน่น

หมายเหตุ 1 อัตราการทำงานนี้ใช้สำหรับคำนวณจำนวนวันทำการตามสัญญา สำหรับงานคันทางและโครงสร้างผิวทาง จำนวนวันทำงานสำหรับงานเบ็ดเตล็ด และอื่น ๆ จะนำมารวมภายหลัง

- หน่วย ลบ.ม. ธรรมชาติ เป็นหน่วย ลบ.ม. แน่น ในสภาพธรรมชาติ (Bank volume)
- หน่วย ลบ.ม. แน่น เป็นหน่วย ลบ.ม. แน่น ภายหลังการบดพื้น (Compacted volume)
- จำนวนชั่วโมงทำงานต่อวันคิด 7.00 ชม./วัน



ลงนาม.....

ลงนาม.....

ผู้ว่าจ้าง

ผู้รับจ้าง

# ต้นฉบับ

ข้อ ๒.๑๕ ผนวก ๑๔

แบบสัญญาเลขที่ ศก.๒/ ๑๙ /๒๕๖๒, ลงวันที่ ๒๔ มกราคม ๒๕๖๒

## การจ้างช่วง

ภายหลังจากได้มีการลงนามสัญญาจ้างแล้ว ห้ามผู้รับจ้างเองงานทั้งหมดหรือแต่บางส่วนตามสัญญาไปจ้างช่วงให้ผู้อื่นทำอีกทอดหนึ่ง เว้นแต่การจ้างช่วงงานแต่บางส่วนที่ได้รับอนุญาตเป็นหนังสือจากผู้ว่าจ้างแล้ว การที่ผู้ว่าจ้างได้อนุญาตให้จ้างช่วงงานแต่บางส่วนดังกล่าวนั้น ไม่เป็นเหตุให้ผู้รับจ้างหลุดพ้นจากความรับผิดชอบหรือพันธะหน้าที่ตามสัญญา และผู้รับจ้างจะยังคงต้องรับผิดชอบในความผิดและความประมาทเลินเล่อของผู้รับจ้างช่วงหรือช่างตัวแทนหรือลูกจ้างของผู้รับจ้างช่วงนั้นทุกประการ

กรณีผู้รับจ้างไปจ้างช่วงงานแต่บางส่วน โดยฝ่าฝืนความในวรรคหนึ่ง ผู้รับจ้างต้องชำระค่าปรับให้แก่ผู้ว่าจ้างเป็นจำนวนเงินในอัตราร้อยละ...๑๐... (สิบ) ของวงเงินของงานที่จ้างช่วงตามสัญญา ทั้งนี้ ไม่ตัดสิทธิผู้ว่าจ้างในการบอกเลิกสัญญา

(ลงชื่อ) ..... ผู้ว่าจ้าง

(นายรพี ตั้งทรงสุวรรณ)

ผู้อำนวยการแขวงทางหลวงศรีสะเกษที่ ๒

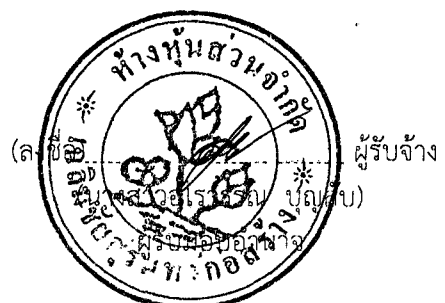

# ต้นฉบับ

ข้อ ๒.๑๕ ผนวก ๑๕

แบบสัญญาเลขที่ ศก.๒/ ๑๙ /๒๕๖๒ ลงวันที่ ๒๔ มกราคม ๒๕๖๒

## เงื่อนไขการจ่ายค่างานผิวทาง

การเบิกจ่ายค่างานผิวทาง ต้องมีผลการตรวจสอบความเรียบที่ผิวทาง (Surface Tolerance)

- ในกรณีผิวทางแอสฟัลต์คอนกรีตให้ใช้วิธีการตรวจสอบเบื้องต้น ตามรายละเอียดและข้อกำหนดการก่อสร้างทางหลวง เล่มที่ ๑ หน้า ๑๘๓ และ/หรือ จะต้องมียุทธศาสตร์ความขรุขระสากล (International Roughness Index, IRI) ไม่เกิน ๒.๕๐ m./Km. มีรายงานผลการตรวจสอบโดยสถาบันการศึกษาหรือหน่วยงานที่กรมทางหลวงให้ความเห็นชอบ หรือ ตรวจวัดความเรียบของผิวทางโดยวิธีการตรวจวัดความคลาดเคลื่อนด้วยบรรทัดตรง (Straight Edge) ตามมาตรฐานที่ ทล.-ม. ๔๐๘/๒๕๓๒ (แอสฟัลท์คอนกรีต) ในการตรวจวัดดังกล่าว ต้องดำเนินการภายใต้การควบคุมของเจ้าหน้าที่กรมทางหลวง

- ในกรณีผิวทางปอร์ตแลนด์ ซีเมนต์คอนกรีต (Portland Cement Concrete Pavement) ให้ใช้วิธีการตรวจสอบเบื้องต้น ตามรายละเอียดและข้อกำหนดการก่อสร้างทางหลวง เล่มที่ ๑ หน้า ๒๔๓ และ/หรือจะต้องมียุทธศาสตร์ความขรุขระสากล (International Roughness Index, IRI) ไม่เกิน ๒.๕๐ m./Km. มีรายงานผลการตรวจสอบโดยสถาบันการศึกษาหรือหน่วยงานที่กรมทางหลวงให้ความเห็นชอบ หรือ ตรวจวัดความเรียบของผิวทางโดยวิธีการตรวจวัดความคลาดเคลื่อนด้วยบรรทัดตรง (Straight Edge) ตามมาตรฐานที่ ทล.-ม. ๓๐๙/๒๕๔๔ (มาตรฐานถนนปอร์ตแลนด์ซีเมนต์คอนกรีต) ในการตรวจวัดดังกล่าว

(ลงชื่อ) ..... ผู้ว่าจ้าง  
(นายรพี ตั้งทรงสุวรรณ)  
ผู้อำนวยการแขวงทางหลวงศรีสะเกษที่ ๒

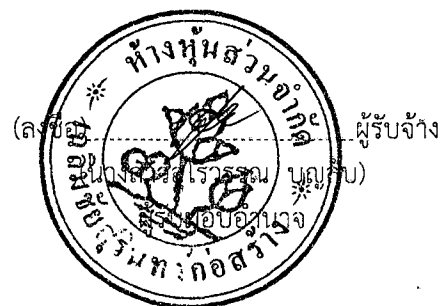

# ค้นฉบับ

ข้อ ๒.๑๖ ผนวก ๑๖

แนบสัญญาเลขที่ ศก.๒/ ๑๙ /๒๕๖๒ ลงวันที่ ๒๔ มกราคม ๒๕๖๒

## เงื่อนไขแผนการขนย้ายเครื่องจักร RECYCLING

ภายในกำหนด ...๗... (เจ็ด) วัน นับถัดจากวันลงนามในสัญญาผู้รับจ้างจะต้องเสนอแผนการขนส่งเครื่องจักร Recycling ที่ใช้ในงาน โดยแสดงถึงรูปแบบของยานพาหนะ น้ำหนักยานพาหนะ น้ำหนักบรรทุก น้ำหนักลงเพลา และเส้นทางที่ใช้ในการขนส่ง โดยการขนส่งต้องดำเนินการให้ถูกต้องตามกฎหมาย

(ลงชื่อ).....ผู้ว่าจ้าง  
(นายรพี ตั้งทรงสุวรรณ)  
ผู้อำนวยการแขวงทางหลวงศรีสะเกษที่ ๒

(ลงชื่อ).....ผู้รับจ้าง  
(นางสาวอริศรา มณฑล)  
ผู้มอบอำนาจ



# ทันฉบับ

๒ / ๑๐

## แผนการขนส่งเครื่องจักร RECYCLING

วันที่ \_\_\_\_\_

บริษัท/ห้างหุ้นส่วนจำกัด \_\_\_\_\_

โครงการ \_\_\_\_\_

สัญญาเลขที่ \_\_\_\_\_ ลงวันที่ \_\_\_\_\_

ที่ตั้งโครงการ \_\_\_\_\_

### ๑. รูปแบบยานพาหนะ (เลือกรูปแบบที่จะใช้จริง เท่านั้น)

- เอกสารแนบ ๑/๑ รถกึ่งพ่วง ๗ เพลา ๑๔ ล้อ ยาง ๒๖ เส้น
- เอกสารแนบ ๑/๒ รถกึ่งพ่วง ๘ เพลา ๑๖ ล้อ ยาง ๓๐ เส้น
- เอกสารแนบ ๑/๓ รถกึ่งพ่วง ๙ เพลา ๑๘ ล้อ ยาง ๓๔ เส้น
- เอกสารแนบ ๑/๔ รถกึ่งพ่วง ๑๐ เพลา ๒๐ ล้อ ยาง ๓๘ เส้น
- เอกสารแนบ ๑/๕ รถกึ่งพ่วง ๗ เพลา ๑๔ ล้อ ยาง ๒๖ เส้น (ชนิดเพลากลุ่ม)
- เอกสารแนบ ๑/๖ รถกึ่งพ่วง ๙ เพลา ๑๘ ล้อ ยาง ๓๔ เส้น (ชนิดเพลากลุ่ม)
- เอกสารแนบ ๑/๗ อื่นๆ (ระบุ) \_\_\_\_\_

### ๒. เส้นทางในการขนส่ง

ทำการขนส่งจาก \_\_\_\_\_

ไปยัง \_\_\_\_\_

โดยใช้ทางหลวงหมายเลข \_\_\_\_\_

และได้แนบแผนที่การเดินทางมาพร้อมนี้ (เอกสารแนบ ๒)

จึงเรียนมาเพื่อโปรดทราบ

\_\_\_\_\_

ตำแหน่ง \_\_\_\_\_



ลงนาม..... 4.....ผู้ว่าจ้าง

ลงนาม.....ผู้รับจ้าง

# ต้นฉบับ

เอกสารแนบ ๑/๑

รถกึ่งพ่วง ๗ เพลา ๑๔ ล้อ ยาง ๒๖ เส้น

## ๑. รูปแบบยานพาหนะ

- ๑.๑ รถลากจูง ๓ เพลา ๖ ล้อ ยาง ๑๐ เส้น      น้ำหนักรถเปล่า \_\_\_\_\_ ตัน
- ๑.๒ รถกึ่งพ่วง ๔ เพลา ๘ ล้อ ยาง ๑๖ เส้น      น้ำหนักรถเปล่า \_\_\_\_\_ ตัน
- ๑.๓ เครื่องจักร Recycling      น้ำหนักรถเปล่า \_\_\_\_\_ ตัน
- โดยมีน้ำหนักยานพาหนะ น้ำหนักลงเพลา และน้ำหนักบรรทุก ดังนี้

## รูปยานพาหนะ และเครื่องจักร

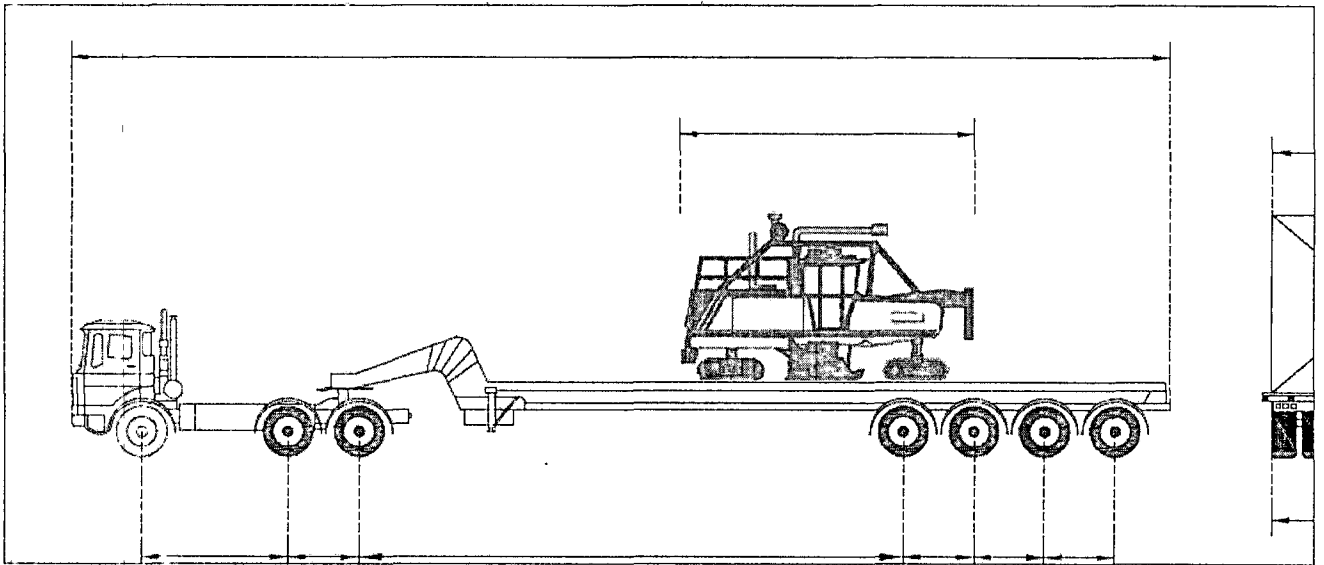

## ตารางแสดงค่าน้ำหนัก

รายการ	น้ำหนักลงเพลา (ตัน)							รวม (ตัน)
	F๑	F๒	F๓	F๔	F๕	F๖	F๗	
๑. น้ำหนักตามกฎหมาย	๗	๙	๙	๘	๘	๘	๘	๕๗
๒. รถกึ่งพ่วง (รถเปล่า)								
๓. รถกึ่งพ่วง+เครื่องจักร								



ลงนาม.....ผู้ว่าจ้าง

ลงนาม.....ผู้รับจ้าง

# ต้นฉบับ

เอกสารแนบ ๑/๒

รถกึ่งพ่วง ๘ เพลา ๑๖ ล้อ ยาง ๓๐ เส้น

## ๑. รูปแบบยานพาหนะ

- ๑.๑ รถลากจูง ๓ เพลา ๖ ล้อ ยาง ๑๐ เส้น      นำหนักรถเปล่า \_\_\_\_\_ ตัน
  - ๑.๒ รถกึ่งพ่วง ๕ เพลา ๑๐ ล้อ ยาง ๒๐ เส้น      นำหนักรถเปล่า \_\_\_\_\_ ตัน
  - ๑.๓ เครื่องจักร Recycling                              นำหนักรถเปล่า \_\_\_\_\_ ตัน
- โดยมีนำหนัทยานพาหนะ นำหนักลงเพลา และนำหนักบรรทุก ดังนี้

## รูปลานพาหนะ และเครื่องจักร

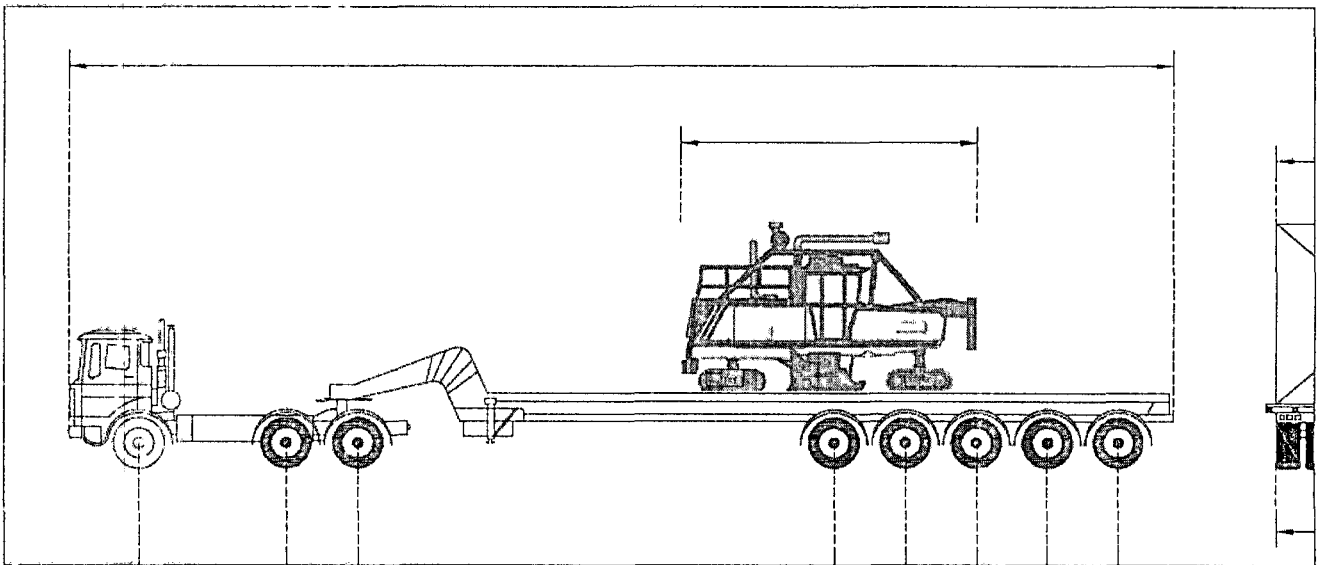

## ตารางแสดงค่าน้ำหนัก

รายการ	นำหนักลงเพลา (ตัน)								รวม (ตัน)
	F๑	F๒	F๓	F๔	F๕	F๖	F๗	F๘	
๑. นำหนักตามกฎหมาย	๗	๙	๙	๗.๕	๗.๕	๗.๕	๗.๕	๗.๕	๖๒.๕
๒. รถกึ่งพ่วง (รถเปล่า)									
๓. รถกึ่งพ่วง+เครื่องจักร									



.....ผู้ว่าจ้าง  
.....ผู้รับจ้าง



# ต้นฉบับ

๕ / ๑๐

เอกสารแนบ ๑/๓

รถกึ่งพ่วง ๙ เพลา ๑๘ ล้อ ยาง ๓๔ เส้น

## ๑. รูปแบบยานพาหนะ

- ๑.๑ รถลากจูง ๓ เพลา ๖ ล้อ ยาง ๑๐ เส้น      น้ำหนักรถเปล่า      ตัน
- ๑.๒ รถกึ่งพ่วง ๖ เพลา ๑๒ ล้อ ยาง ๒๔ เส้น      น้ำหนักรถเปล่า      ตัน
- ๑.๓ เครื่องจักร Recycling      น้ำหนักรถเปล่า      ตัน
- โดยมีน้ำหนักยานพาหนะ น้ำหนักลงเพลา และน้ำหนักบรรทุก ดังนี้

## รูปยานพาหนะ และเครื่องจักร

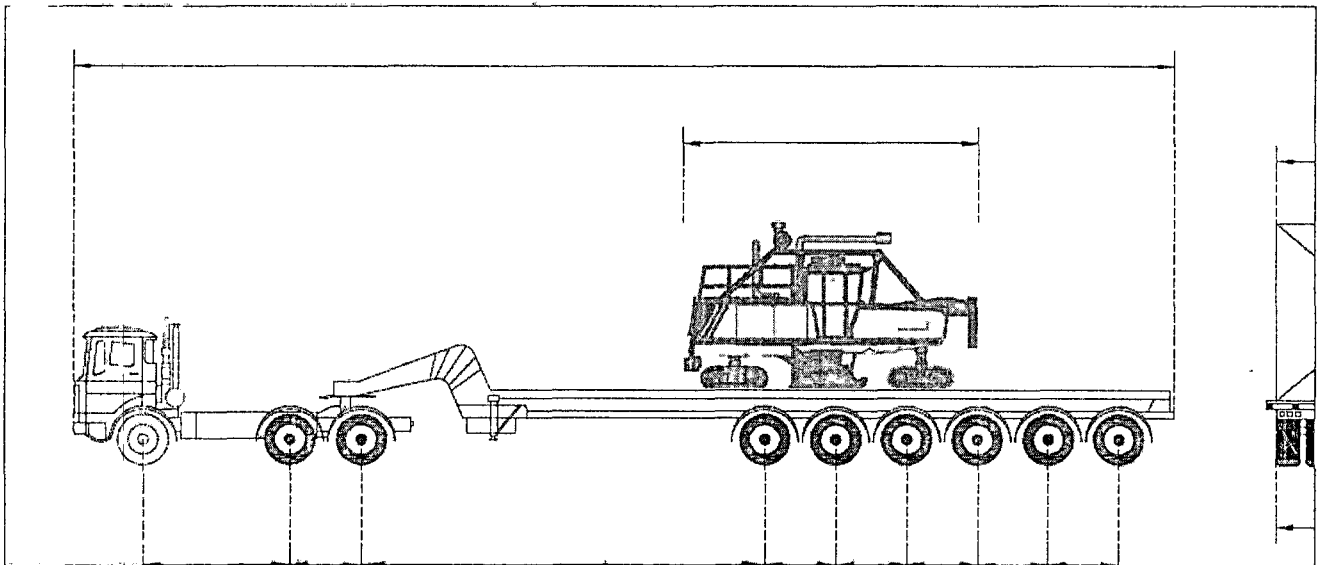

## ตารางแสดงค่าน้ำหนัก

รายการ	น้ำหนักลงเพลา (ตัน)									รวม (ตัน)
	F๑	F๒	F๓	F๔	F๕	F๖	F๗	F๘	F๙	
๑. น้ำหนักตามกฎหมาย	๗	๙	๙	๗.๕	๗.๕	๗.๕	๗.๕	๗.๕	๗.๕	๗๐
๒. รถกึ่งพ่วง (รถเปล่า)										
๓. รถกึ่งพ่วง+เครื่องจักร										



ลงนาม.....ผู้ว่าจ้าง

ลงนาม.....ผู้รับจ้าง

# ต้นฉบับ

เอกสารแนบ ๑/๔

รถกึ่งพ่วง ๑๐ เพลา ๒๐ ล้อ ยาง ๓๘ เส้น

## ๑. รูปแบบยานพาหนะ

- ๑.๑ รถลากจูง ๓ เพลา ๖ ล้อ ยาง ๑๐ เส้น      น้ำหนักรถเปล่า \_\_\_\_\_ ตัน
- ๑.๒ รถกึ่งพ่วง ๗ เพลา ๑๔ ล้อ ยาง ๒๘ เส้น      น้ำหนักรถเปล่า \_\_\_\_\_ ตัน
- ๑.๓ เครื่องจักร Recycling      น้ำหนักรถเปล่า \_\_\_\_\_ ตัน
- โดยมีน้ำหนักยานพาหนะ น้ำหนักลงเพลา และน้ำหนักบรรทุก ดังนี้

## รูปยานพาหนะ และเครื่องจักร

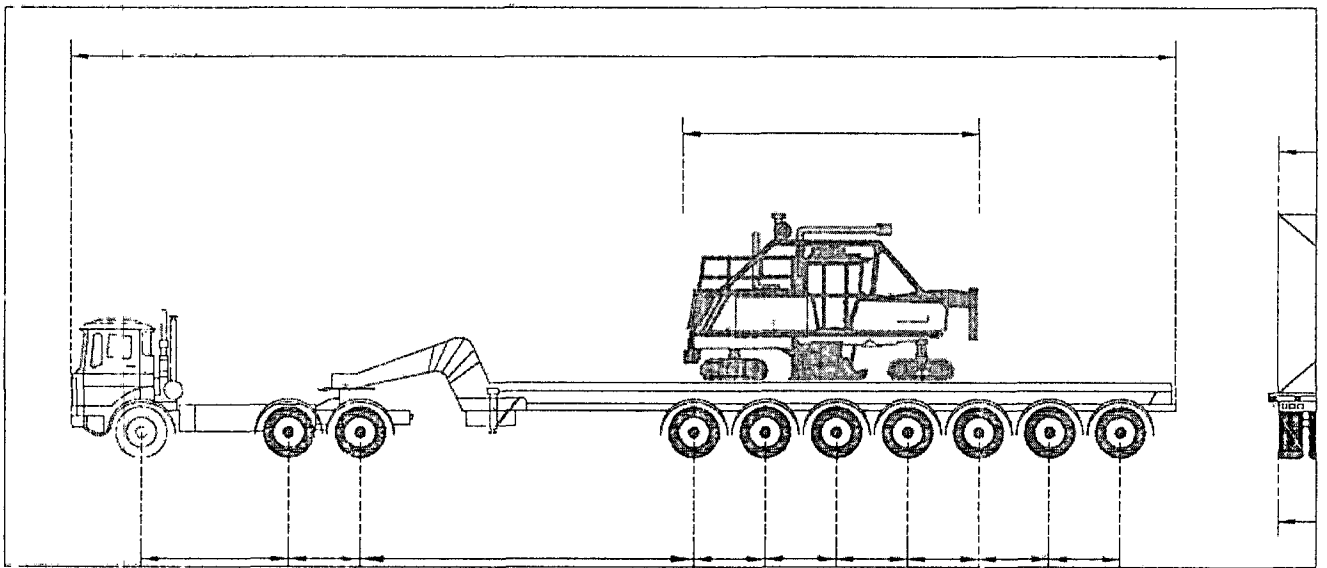

## ตารางแสดงค่าน้ำหนัก

รายการ	น้ำหนักลงเพลา (ตัน)										รวม (ตัน)
	F๑	F๒	F๓	F๔	F๕	F๖	F๗	F๘	F๙	F๑๐	
๑. น้ำหนักตามกฎหมาย	๗	๙	๙	๗.๕	๗.๕	๗.๕	๗.๕	๗.๕	๗.๕	๗.๕	๗๗.๕
๒. รถกึ่งพ่วง (รถเปล่า)											
๓. รถกึ่งพ่วง+เครื่องจักร											



ลงนาม.....ผู้ว่าจ้าง

ลงนาม.....ผู้รับจ้าง

# ต้นฉบับ

เอกสารแนบ ๑/๕

รถกึ่งพ่วง ๗ เพลา ๑๔ ล้อ ยาง ๒๖ เส้น (ชนิดเพลากลุ่ม)

๑. รูปแบบยานพาหนะ

- ๑.๑ รถลากจูง ๓ เพลา ๖ ล้อ ยาง ๑๐ เส้น ..... น้ำหนักรถเปล่า ..... ตัน
  - ๑.๒ รถกึ่งพ่วง ๔ เพลา ๘ ล้อ ยาง ๑๖ เส้น (ชนิดเพลากลุ่ม) ..... น้ำหนักรถเปล่า ..... ตัน
  - ๑.๓ เครื่องจักร Recycling ..... น้ำหนักรถเปล่า ..... ตัน
- โดยมีน้ำหนักยานพาหนะ น้ำหนักลงเพลา และน้ำหนักบรรทุก ดังนี้

รูปยานพาหนะ และเครื่องจักร

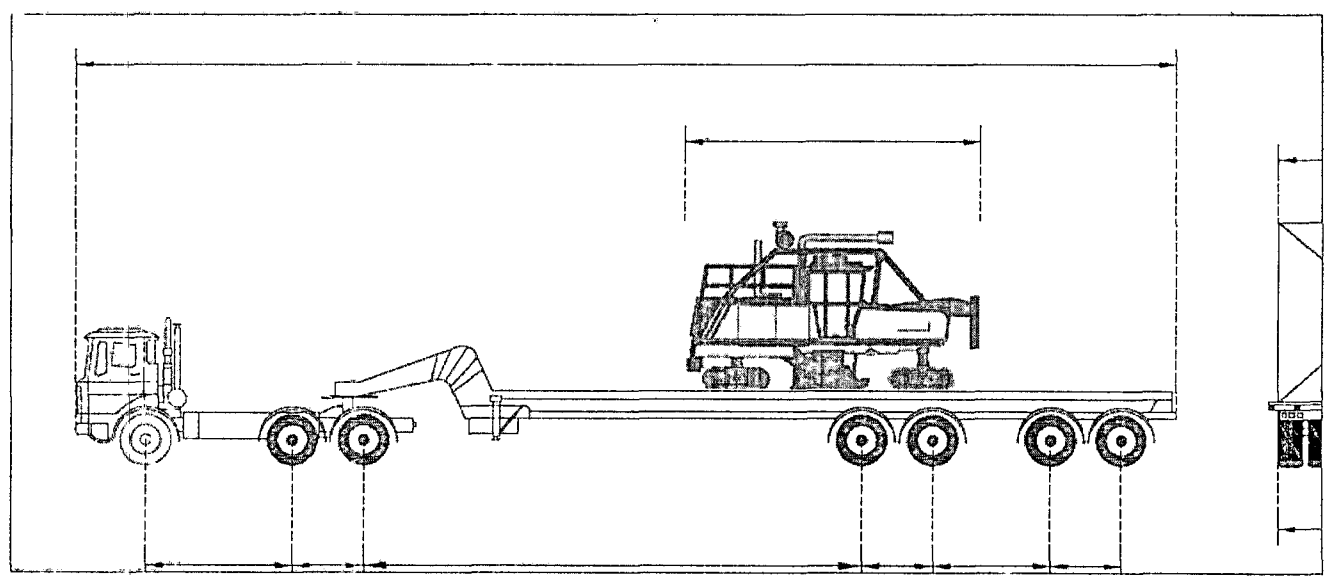

ตารางแสดงค่าน้ำหนัก

รายการ	น้ำหนักลงเพลา (ตัน)							รวม (ตัน)
	F๑	F๒	F๓	F๔	F๕	F๖	F๗	
๑. น้ำหนักตามกฎหมาย	๗	๙	๙	๑๐	๑๐	๑๐	๑๐	๖๕
๒. รถกึ่งพ่วง (รถเปล่า)								
๓. รถกึ่งพ่วง+เครื่องจักร								



ลงนาม..... *[Signature]* ..... ผู้ว่าจ้าง

ลงนาม..... *[Signature]* ..... ผู้รับจ้าง



# ต้นฉบับ

เอกสารแนบ ๑/๗

อื่นๆ (ระบุ) \_\_\_\_\_

## ๑. รูปแบบยานพาหนะ

๑.๑ รถลากจูง \_\_\_\_\_ น้ำหนักรถเปล่า \_\_\_\_\_ ตัน

๑.๒ รถกึ่งพ่วง \_\_\_\_\_ น้ำหนักรถเปล่า \_\_\_\_\_ ตัน

๑.๓ เครื่องจักร \_\_\_\_\_ น้ำหนักรถเปล่า \_\_\_\_\_ ตัน

โดยมีน้ำหนักยานพาหนะ น้ำหนักลงเพลา และน้ำหนักบรรทุก ดังนี้

## รูปยานพาหนะ และเครื่องจักร

รูปแบบรถ

## ตารางแสดงค่าน้ำหนัก

รายการ	น้ำหนักลงเพลา (ตัน)									รวม (ตัน)
	F๑	F๒	F๓	F๔	F๕	F๖	F๗	F๘	F...	
๑. น้ำหนักตามกฎหมาย										
๒. รถกึ่งพ่วง (รถเปล่า)										
๓. รถกึ่งพ่วง+เครื่องจักร										



ลงนาม..... ผู้ว่าจ้าง

ลงนาม..... ผู้รับจ้าง

# ต้นฉบับ

เอกสารแนบ ๒

๒. เส้นทางในการขนส่ง

ทำการขนส่งจาก (ต้นทาง) \_\_\_\_\_  
ไปยัง (ปลายทาง) \_\_\_\_\_  
โดยใช้ทางหลวงหมายเลข \_\_\_\_\_

แผนที่การขนส่ง

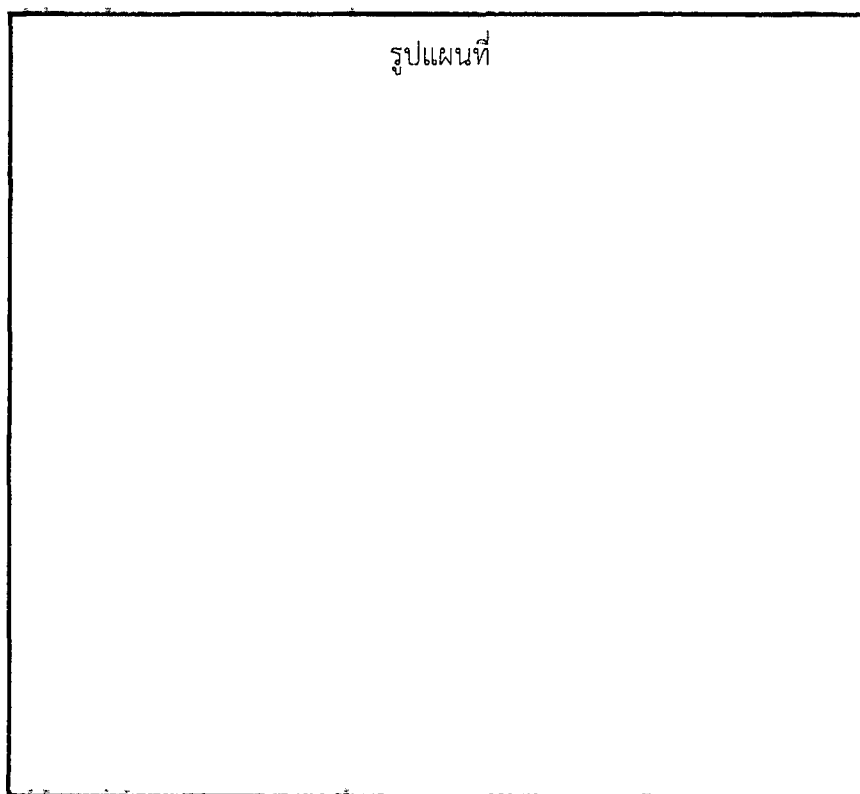

ลงนาม.....ผู้ว่าจ้าง

ลงนาม.....ผู้รับจ้าง

# ต้นฉบับ

ข้อ ๒.๑๗ ผนวก ๑๗

แนบสัญญาเลขที่ ศก.๒/ ๑๙ /๒๕๖๒ ลงวันที่ ๒๔ มกราคม ๒๕๖๒

## เงื่อนไขการตรวจสอบและรับรองความปลอดภัยชุดเครื่องจักร งานบำรุงทางแบบ Hot Mix In - Place Recycling

ผู้ยื่นข้อเสนอที่ได้รับการคัดเลือกให้เป็นผู้สัญญากับกรมทางหลวง ต้องแสดงเอกสารการตรวจสอบและรับรองความปลอดภัยของชุดเครื่องจักรที่ใช้ในการดำเนินการคือเครื่องชุดตัดและผสมผิวทางเดิม (Remixer) และเครื่องให้ความร้อนผิวทางเดิม (Preheater) จากผู้ทดสอบและตรวจสอบที่ได้รับการขึ้นทะเบียนไว้กับกรมธุรกิจพลังงานก่อนดำเนินการก่อสร้างตามหนังสือสำนักมาตรฐานและประเมินผลได้แจ้งเวียนให้ผู้รับจ้างทราบแล้ว ตามหนังสือที่ ๐๖๑๓๙/๙๔๙ ลงวันที่ ๒๗ กรกฎาคม ๒๕๖๐ เรื่อง แจ้งให้ตรวจสอบและรับรองความปลอดภัยชุดเครื่องจักรงานประเภทที่ ๕ งานบำรุงทางแบบ Hot Mix In - Place Recycling

(ลงชื่อ) ..... ผู้ว่าจ้าง  
(นายพี ตั้งทรงสุวรรณ)  
ผู้อำนวยการแขวงทางหลวงศรีสะเกษที่ ๒

(ลงชื่อ) ..... ผู้รับจ้าง  
นางสาวประวีณา บุญเลิศ  
ผู้ควบคุมงานหน้า  
กรมทางหลวง



# ต้นฉบับ

แนบสัญญาเลขที่ ศก.๒/ ๑๙ /๒๕๖๒, ลงวันที่ ๒๔ มกราคม ๒๕๖๒

## หลักเกณฑ์ การพิจารณาคุณสมบัติผู้มีสิทธิเสนอราคา งานบำรุงทาง

ตามคำสั่งกรมทางหลวงที่ บ.๑/๑๕๑/๒๕๔๙ ลงวันที่ ๑๑ กันยายน ๒๕๔๙

\*\*\*\*\*

๑. ผู้เสนอราคาที่ได้รับคัดเลือกให้ทำสัญญากับกรมทางหลวง ไม่มาลงนามในสัญญา ภายในระยะเวลา ๓๐ วัน นับตั้งแต่วันที่หน่วยงานเจ้าของงานมีหนังสือแจ้งให้ทราบ
๒. กรณีผู้รับจ้างไม่เข้าดำเนินการภายในระยะเวลาที่หน่วยงานเจ้าของงานกำหนด แต่ไม่เกิน ๓๐ วัน นับตั้งแต่วันเริ่มต้นตามสัญญา โดยมีได้เป็นความผิดของหน่วยงานเจ้าของงาน
๓. ผู้รับจ้างที่กำลังทำงานอยู่และงานนั้นหมดสัญญาแล้ว แต่ยังไม่แล้วเสร็จตามสัญญา โดยไม่มีเหตุอันสมควร จะไม่มีสิทธิเสนอราคา ยกเว้นเมื่องานที่เหลือนั้นคาดว่าจะแล้วเสร็จตามสัญญาในเวลาอันใกล้ และผลงานที่แล้วเสร็จในขณะนั้นต้องไม่น้อยกว่า ๙๐% ของงานที่คาดว่าจะทำจริง
๔. ภายในระยะเวลารับประกันผลงาน ผู้รับจ้างไม่เข้าดำเนินการซ่อมแซมสิ่งก่อสร้างที่ชำรุดบกพร่องของงาน ภายในระยะเวลาตามที่ผู้ว่าจ้างกำหนด โดยเป็นความผิดของผู้รับจ้าง (ให้ถือปฏิบัติตามแนวทางตามหนังสือกรมฯ อนุมติ เลขที่ สมท. ๑/๕๓๒ ลงวันที่ ๓๑ สิงหาคม ๒๕๔๙) เรื่อง แนวทางปฏิบัติในการซ่อมแซมสิ่งก่อสร้างที่ชำรุดบกพร่องของงานก่อสร้างและบำรุงทาง ภายในระยะเวลารับประกันผลงานตามที่กำหนดในสัญญา
๕. กรณีผู้รับจ้างผิดเงื่อนไขสัญญาว่าจ้างโดยผู้รับจ้างไม่คืนเงินค่า K หรือเงินที่เกิดจากการเปลี่ยนแปลงอัตราแลกเปลี่ยนเงินตราระหว่างประเทศ ภายในระยะเวลา ๑๕ วัน นับจากวันที่ที่ได้รับแจ้ง
๖. ผู้รับจ้างที่กรมทางหลวงได้บอกเลิกสัญญา หรืออยู่ในระหว่างที่หน่วยงานเจ้าของงาน ขออนุมัติบอกเลิกสัญญา โดยเป็นความผิดของผู้รับจ้าง จะไม่มีสิทธิเสนอราคา

(ลงชื่อ) ..... ผู้ว่าจ้าง  
(นายรพี ตั้งทรงสุวรรณ)  
ผู้อำนวยการแขวงทางหลวงศรีสะเกษที่ ๒

(ลงชื่อ) ..... ผู้รับจ้าง  
นางสาวสุวิมล นนทิพย์  
ผู้รับมอบอำนาจ  
กรมทางหลวง





# ต้นฉบับ

แนบสัญญาเลขที่ ศก.๒/๑๙/๒๕๖๒ ลงวันที่ ๒๔ มกราคม ๒๕๖๒

## หลักเกณฑ์ การพิจารณาคุณสมบัติผู้มีสิทธิเสนอราคา งานก่อสร้าง

ตามคำสั่งกรมทางหลวงที่ บ.๑/๑๕๑/๒๕๔๙ ลงวันที่ ๑๑ กันยายน ๒๕๔๙

\*\*\*\*\*

๑. ผู้เสนอราคาที่ได้รับการคัดเลือกให้ทำสัญญากับกรมทางหลวง ไม่มาลงนามในสัญญา ภายในระยะเวลา ๓๐ วัน นับตั้งแต่วันที่หน่วยงานเจ้าของงานมีหนังสือแจ้งให้ทราบ
๒. ผู้รับจ้างที่กำลังทำงานอยู่และงานนั้นหมดสัญญาแล้ว แต่ยังไม่แล้วเสร็จตามสัญญา โดยไม่มีเหตุอันสมควร จะไม่มีสิทธิเสนอราคา ยกเว้นเมื่องานที่เหลือนั้นคาดว่าจะแล้วเสร็จตามสัญญาในเวลาอันใกล้ และผลงานที่แล้วเสร็จในขณะนั้นต้องไม่น้อยกว่า ๙๐% ของงานที่คาดว่าจะทำจริง
๓. ภายในระยะเวลารับประกันผลงาน ผู้รับจ้างไม่เข้าดำเนินการซ่อมแซมสิ่งก่อสร้างที่ชำรุดบกพร่องของงาน ภายในระยะเวลาตามสัญญาที่ผู้ว่าจ้างกำหนด โดยเป็นความผิดของผู้รับจ้าง (ให้ถือปฏิบัติตามแนวทางตาม หนังสือกรมฯ อนุมัติ เลขที่ สมท. ๑/๕๓๒ ลงวันที่ ๓๑ สิงหาคม ๒๕๔๙) เรื่อง แนวทางปฏิบัติในการซ่อมแซม สิ่งก่อสร้างที่ชำรุดบกพร่องของงานก่อสร้างและบำรุงทาง ภายในระยะเวลารับประกันผลงานตามที่กำหนด ในสัญญา
๔. กรณีผู้รับจ้างผิดเงื่อนไขสัญญาว่าจ้างโดยผู้รับจ้างไม่คืนเงินค่า K หรือเงินที่เกิดจากการเปลี่ยนแปลง อัตราแลกเปลี่ยนเงินตราระหว่างประเทศ ภายในระยะเวลา ๑๕ วัน นับจากวันที่ได้รับแจ้ง
๕. ผู้รับจ้างที่กรมทางหลวงได้บอกเลิกสัญญา หรืออยู่ในระหว่างที่หน่วยงานเจ้าของงาน ขออนุมัติบอกเลิกสัญญา โดยเป็นความผิดของผู้รับจ้าง จะไม่มีสิทธิเสนอราคา
๖. ผู้รับจ้างมีจำนวนโครงการก่อสร้างตามสิทธิการเสนอราคาตามหลักเกณฑ์การจดทะเบียนฯ
๗. กรณีที่เป็นงานในลักษณะพิเศษหรืองานเร่งด่วนตามประกาศประกวดราคา ผู้รับจ้างที่มีผลงานล่าช้า กว่าแผนงานเกิน ๕% โดยเป็นความผิดของผู้รับจ้าง
๘. ผู้รับจ้างที่มีผลงานล่าช้ากว่าแผนงานเกิน ๑๕% โดยเป็นความผิดของผู้รับจ้าง
๙. ผู้รับจ้างที่มีผลงานไม่ถึง ๒๕% ของงานทั้งหมด เมื่อเวลาล่วงเลยไปเกินหนึ่งในสองของระยะเวลาตามสัญญา โดยเป็นความผิดของผู้รับจ้าง
๑๐. ผู้รับจ้างที่มีผลงานล่าช้ากว่าแผนงาน และมีผลงานประจำเดือนที่ตั้งไว้ไม่ถึง ๕๐% ของแผนงาน ประจำเดือนที่ตั้งไว้ เมื่อเวลาล่วงเลยไปเกินหนึ่งในสองของระยะเวลาตามสัญญา โดยเป็นความผิด ของผู้รับจ้าง

(ลงชื่อ).....ผู้ว่าจ้าง

(นายรพี ตั้งทรงสุวรรณ)

ผู้อำนวยการแขวงทางหลวงศรีสะเกษที่ ๒

(ลงชื่อ).....ผู้รับจ้าง



# ต้นฉบับ

ประกาศ	
ดวงตรา หน่วยงาน (ถ้ามี)	ชื่อหน่วยงาน..... ..... ที่อยู่.....
โครงการ ก่อสร้าง..... ลักษณะงานก่อสร้าง .....	
ผู้รับจ้าง บริษัท..... ที่อยู่..... โทร..... โทรสาร.....	
สัญญาเลขที่ .....	เริ่มต้น.....สิ้นสุด.....ระยะเวลาก่อสร้าง.....วัน
วงเงินค่าก่อสร้าง .....	
ผู้ควบคุมงาน 1. ....โทร..... 2. ....โทร..... 3. ....โทร..... 4. ....โทร.....	
สำนักงานสนาม โทร. .... โทรสาร. ....	
เจ้าหน้าที่บริษัท/วิศวกรผู้รับจ้าง 1. .... โทร: .....	
2. .... โทร: .....	
งานก่อสร้างรายนี้สร้างด้วยเงินภาษีของท่าน	

หมายเหตุ งานก่อสร้างขนาดใหญ่ แผ่นป้ายขนาด 2.40 x 3.60 เมตร ขนาดอักษรโคทอสมควรถัดขึ้นได้ชัดเจน (ป้ายงานของ กทม. ใช้พื้นป้ายสีเขียว ตัวหนังสือสีขาว)



..... ผู้ว่าจ้าง

..... ผู้รับจ้าง

# ต้นฉบับ



ตรา หน่วยงาน (ช.ฉ.)	ประกาศ ชื่อหน่วยงาน..... ที่อยู่.....
งานก่อสร้าง..... ลักษณะงานก่อสร้าง.....	
ผู้รับจ้าง บริษัท..... ที่อยู่..... โทร.....	
สัญญาขอที่.....เริ่มต้น.....สิ้นสุด..... ระยะเวลาก่อสร้าง.....วัน	
วงเงินค่าก่อสร้าง.....	
ผู้ควบคุมงาน 1. .... โทร..... 2. .... โทร..... 3. .... โทร.....	
ตำแหน่งงานตามใบขอใบติดต่อ โทร. .... โทรสาร. ....	
เจ้าหน้าที่บริษัท/วิศวกรผู้รับจ้าง 1. .... โทร. .... 2. .... โทร. ....	
งานก่อสร้างรายนี้สร้างด้วยเงินภาษีของท่าน	

หมายเหตุ งานก่อสร้างขนาดเล็ก, แผ่นป้ายขนาด 1.20 x 2.40 เมตร ขนาดอักษร โดยหอสมุดวชิรญาณ ได้จัดเงิน (ป้ายงานของ กทม. ใช้พื้นป้ายสีเขียว สีวงนึ่งสีสีขาว)



ลงนาม..... ผู้ว่าจ้าง

..... ผู้รับจ้าง



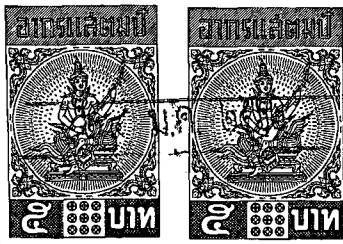

### หนังสือค้ำประกัน

(หลักประกันสัญญาจ้าง)

เลขที่ 100022290171

วันที่ 24 เดือน มกราคม พ.ศ. 2562

ข้าพเจ้า บริษัท ธนาคารกสิกรไทย จำกัด (มหาชน) สาขาสุรินทร์, สำนักงานตั้งอยู่เลขที่ 353 ถนนชนสาร ตำบลในเมือง อำเภอเมืองสุรินทร์ จังหวัดสุรินทร์ โดย นางสาวศิริรัตน์ ศรีเพชร และ นางสาวสุรภัสรา มุมทอง ผู้มีอำนาจลงนามผูกพันธนาคาร ขอทำหนังสือค้ำประกันฉบับนี้ไว้ต่อ แขวงทางหลวงศรีสะเกษที่ 2 ซึ่งต่อไปนี้เรียกว่า "ผู้ว่าจ้าง" ดังมีข้อความต่อไปนี้

1. ตามที่ ห้างหุ้นส่วนจำกัด เฉลิมชัยสุรินทร์ก่อสร้าง ซึ่งต่อไปนี้เรียกว่า "ผู้รับจ้าง" ได้ทำสัญญาจ้าง กิจกรมบำรุงรักษาทางหลวงปี 2562 งานปรับปรุงผิวทางแอสฟัลต์คอนกรีตเดิม นำกลับมาใช้ใหม่ ทางหมายเลข 211:1 ตอนโพนปลัด - ชุนหาญ ระหว่าง กม.31+874 - กม.33+010 ปริมาณงาน 23,402 ตารางเมตร กับผู้ว่าจ้าง ตามสัญญาเลขที่ ศก.2/19/2562 ลงวันที่ 24 เดือน มกราคม พ.ศ. 2562 ซึ่งผู้รับจ้างต้องวางหลักประกันการปฏิบัติตามสัญญาต่อผู้ว่าจ้าง เป็นจำนวนเงิน 498,550.00 บาท (สี่แสนเก้าหมื่นแปดพันห้าร้อยห้าสิบบาทถ้วน) ซึ่งเท่ากับร้อยละ ห้า (5%) ของมูลค่าทั้งหมดของสัญญา

ข้าพเจ้ายินยอมผูกพันตนโดยไม่มีเงื่อนไขที่จะค้ำประกันในการชำระเงินให้ตามสิทธิเรียกร้องของผู้ว่าจ้าง จำนวนไม่เกิน 498,550.00 บาท (สี่แสนเก้าหมื่นแปดพันห้าร้อยห้าสิบบาทถ้วน) ในฐานะเป็นลูกหนี้ร่วม ในกรณีที่ผู้รับจ้างก่อให้เกิดความเสียหายใดๆ หรือต้องชำระค่าปรับ หรือค่าใช้จ่ายใดๆ หรือผู้รับจ้างมิได้ปฏิบัติตามภาระหน้าที่ใดๆ ที่กำหนดในสัญญาดังกล่าวข้างต้น ทั้งนี้ โดยผู้ว่าจ้างไม่จำเป็นต้องเรียกหรือให้ผู้รับจ้างชำระหนี้ดังกล่าว

2. หนังสือค้ำประกันนี้มีผลใช้บังคับตั้งแต่วันที่ทำสัญญาจ้างดังกล่าวข้างต้นจนถึงวันที่ 24 เดือน พฤษภาคม พ.ศ. 2564 และข้าพเจ้าจะไม่เพิกถอนการค้ำประกันภายในระยะเวลาที่กำหนดไว้

3. หากผู้ว่าจ้างได้ขยายระยะเวลาให้แก่ผู้รับจ้าง ให้ถือว่าข้าพเจ้ายินยอมในกรณีนี้ด้วย โดยให้ขยายระยะเวลาการค้ำประกันนี้ออกไปตลอดระยะเวลาที่ผู้ว่าจ้างได้ขยายระยะเวลาให้แก่ผู้รับจ้างดังกล่าวข้างต้น.

ข้าพเจ้าได้ลงนามและประทับตราไว้ต่อหน้าพยานเป็นสำคัญ

บมจ.ธนาคารกสิกรไทย

ลงลายมือชื่อ

(นางสาวศิริรัตน์ ศรีเพชร)



ผู้ค้ำประกัน

(นางสาวสุรภัสรา มุมทอง)

ลงลายมือชื่อ

(นายวิษรพล ศรีสุราช)

พยาน ลงลายมือชื่อ

(นางสาวรุรวรรณ ชาวสวน)

## อนุมัติ

(นายพี ดั่งทรงสุวรรณ)

ผอ.ขท.ศรีสะเกษที่ 2

การขอยื่นหนังสือค้ำประกัน ทาง EMAIL ได้ที่ : LG\_SERVICE@KASIKORNBANK.COM

เมื่อหนังสือค้ำประกันฉบับนี้หมดอายุบังคับ หรือหมดภาระผูกพันแล้ว โปรดส่งคืนธนาคาร

กรณีประสงค์ขอให้ธนาคารจ่ายเงินแทนตามภาระหนังสือค้ำประกันฉบับนี้ ขอให้จัดส่งผ่านช่องทาง (1) สาขาที่ออกหนังสือค้ำประกัน โดยการส่งมอบให้แก่เจ้าหน้าที่สาขา (by Hand) หรือ (2) ส่งไปรษณีย์และลงทะเบียนตอบรับไปยัง งานหนังสือค้ำประกัน สำนักงานใหญ่ อาคารแจ้งวัฒนะ ชั้น 5 เลขที่ 47/7 หมู่ 3 ตำบลบ้านใหม่ อำเภอปากเกร็ด จังหวัดนนทบุรี 11120

# ห้างหุ้นส่วนจำกัด เฉลิมชัยสุรินทร์ก่อสร้าง

CHALERMCHAISURINGOSANG LTD.,PART.

สำนักงาน : 82/2 ถนนสระโบราณ ตำบลในเมือง อำเภอเมือง จังหวัดสุรินทร์ 32000

OFFICE : 82/2 SABORAN RD., MUANG SURIN 32000

TEL : (089 - 9492324) FAX : (044) 512045 เลขประจำตัวผู้เสียภาษี 0323 5360 00786

## หนังสือมอบอำนาจ

วันที่.....เดือน.....มกราคม..... พ.ศ. ....2562.....

ข้าพเจ้า หจก.เฉลิมชัยสุรินทร์ก่อสร้าง สำนักงานใหญ่ตั้งอยู่เลขที่ 82/2 ถนนสระโบราณ ตำบลในเมือง อำเภอ เมือง จังหวัดสุรินทร์ โดย นางเง็กเนย เขียวหวาน ตำแหน่ง หุ้นส่วนผู้จัดการ อายุ 68 ปี เลขบัตรประจำตัวประชาชน 3 3201 00543 36 9 เชื้อชาติ ไทย สัญชาติ ไทย ได้มอบอำนาจให้ นางสาวอุไรวรรณ บุญลับ / เชื้อชาติ ไทย สัญชาติ ไทย อายุ 39 ปี เลขประจำตัวประชาชน 3321200437961 วันออกบัตร 10 พ.ย. 2557 วันบัตรหมดอายุ 25 ม.ค. 2566 อยู่บ้านเลขที่ 34 หมู่ที่ 4 ตำบล กระอ่อม อำเภอ ลำโรงทาบ จังหวัด สุรินทร์ เป็นผู้มีอำนาจจัดการในเรื่อง

ลงนามในสัญญาจ้างเลขที่ ศก.2/19/2562 ลงวันที่ 24 มกราคม 2562 กิจกรมบำรุงรักษาทางหลวงปี 2562 งานปรับปรุงผิวทางแอสฟัลต์คอนกรีตเดิม นำกลับมาใช้ใหม่ ทางหลวงหมายเลข 2111 ตอน โพนปลัด - ขุนหาญ ระหว่าง กม.31+874 - กม.33+010 ปริมาณงาน 23,402 ตารางเมตร

แทนข้าพเจ้าได้จนเสร็จการ และข้าพเจ้าขอรับผิดชอบในการใดๆ ที่ผู้รับมอบอำนาจของข้าพเจ้าได้ทำไป ตามที่มอบอำนาจนี้ เสมือนหนึ่งว่าข้าพเจ้าได้ทำการด้วยตนเอง

### อนุมัติ

(นายพี ดั่งทรงสุวรรณ)

ผอ.ขท.ศรีสะเกษที่ ๒



ลงชื่อ.....ผู้มอบอำนาจ  
( นางเง็กเนย เขียวหวาน )

ลงชื่อ.....ผู้รับมอบอำนาจ  
( นางสาวอุไรวรรณ บุญลับ )

ลงชื่อ.....พยาน  
( นางสาวชลธิชา งามยิ่งยืน )

ลงชื่อ.....พยาน  
( นางสาวสุนันท์ ทองวิจิตร )

**รายการเกี่ยวกับบ้าน** เลขที่ 1

เลขรหัสประจำบ้าน 3201-016098-3 สำนักทะเบียน อำเภอเมืองสุรินทร์

รายการที่อยู่ 26/1 หมู่ที่ 1  
ตำบลนาบัว อำเภอเมืองสุรินทร์ จังหวัดสุรินทร์

ชื่อหมู่บ้าน ชื่อบ้าน

ประเภทบ้าน บ้าน ลักษณะบ้าน

วันเดือนปีที่กำหนดบ้านเลขที่

---

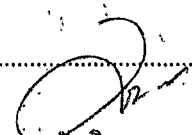
ลงชื่อ  นายทะเบียน

นางสาวมัลลิกา กนกนาค

วันเดือนปีที่พิมพ์ทะเบียนบ้าน 9 มี.ค. 2543

เลขที่ 1 รายการบุคคลในค่านของเลขรหัสประจำบ้าน ลำดับที่ 4

ชื่อ นางเจ็กเนม เขียวหวาน เลขชาติ ไทย เพศ หญิง

เลขประจำตัวประชาชน 3-3201-00543-36-9 สถานภาพ โสด เกิดเมื่อ 6 ส.ค. 2494

หมวดหมู่โทรศัพท์มือถือ ชื่อ กิมล้อย สัญชาติ ไทย

บัตรประชาชนชื่อ กิมล้อย สัญชาติ ไทย

นามสกุล นางสาวมัลลิกา กนกนาค นายทะเบียน

เข้ามาอาศัยในบ้านนี้เมื่อ 26 มี.ค. 2542 นางสาวมัลลิกา กนกนาค

วันที่ นายทะเบียน



**บัตรประจำตัวประชาชน Thai National ID Card**

เลขประจำตัวประชาชน Identification Number 3-3201-00543-36-9

ชื่อตัวและชื่อสกุล นาง เจ็กเนม เขียวหวาน  
Name Mrs. Ngelneam Khiewwan

เลขสมมติ Khilowphan  
เกิดเมื่อ 6 ส.ค. 2494  
Date of Birth 6 Aug 1951

ศาสนา พุทธ

เลข 26/1 หมู่ที่ 1 ตำบลนาบัว อำเภอเมืองสุรินทร์

เลขที่ 1  
4 ส.ค. 2542

วันออกบัตร 4 ส.ค. 2010  
Date of Issue

ภาพถ่าย 

ควบคุมตัว  
วันที่พิมพ์ออกบัตร  
MIREL CANG  
Date of Printing 4299 01109041421

BORA-16-03



หมายเลขบ้าน  
เลขที่  
TRAUBAND



**ส่วยบัตรเกี่ยวกับบ้าน** เลขที่

เลขรหัสประจำบ้าน 3212-006438-5 สำนักทะเบียน อ.เมือง จ.นครราชสีมา

ส่วยบัตรที่อยู่ 34 หมู่ที่ 4 ตำบลกระโสม อ.เมือง จ.นครราชสีมา

ชื่อหมู่บ้าน ชื่อบ้าน

ประเภทบ้าน **บ้าน** ลักษณะบ้าน

วันเดือนปีที่ออกหนังสือเลขที่ ลงชื่อ นายทะเบียน

(นางพิชิตศรี กนิษฐานนท์)

วันเดือนปีที่พิมพ์ทะเบียนบ้าน 10 กันยายน 2550

เลขที่ รายการบุคคลในนามของเลขรหัสประจำบ้าน 3212-006438-5 ลำดับที่ 1

ชื่อ น.ส. อาริสรณ์ นวลฉวี สัญชาติ ไทย เพศ หญิง

เลขประจำตัวประชาชน 3-3212-00437-96-1 สงวนสงวน พลจัตยา เกิดเมื่อ 26 ม.ค. 2522

มารดา น.ส. นวลฉวี นวลฉวี 3-3212-00437-93-6 สัญชาติ ไทย

บิดา น.ส. นวลฉวี นวลฉวี สัญชาติ ไทย

พิกัด **ฐานข้อมูลครอบครัวทะเบียนราษฎร์** นายทะเบียน

(นางพิชิตศรี กนิษฐานนท์)

นายทะเบียน

**บัตรประจำตัวประชาชน Thai National ID Card**

เลขประจำตัวประชาชน 3-3212-00437-96-1

ชื่อตัวและชื่อสกุล **น.ส. อาริสรณ์ นวลฉวี**

Name Miss Araiswan  
Lastname Boonlab

เกิดเมื่อ 26 ม.ค. 2522

Date of Birth 26 Jan 1979

อายุ 34 ปี 4 เดือน 4 วัน

สงวนสงวน พลจัตยา

ออกเมื่อ 30 พ.ย. 2557

หมดอายุ 30 พ.ย. 2607

วันที่ 25 ม.ค. 2014 (พิมพ์หน้าบัตร)

วันที่ 25 ม.ค. 2014 (พิมพ์ด้านหลังบัตร)

เลขที่บัตรประชาชน 1041-0211400828

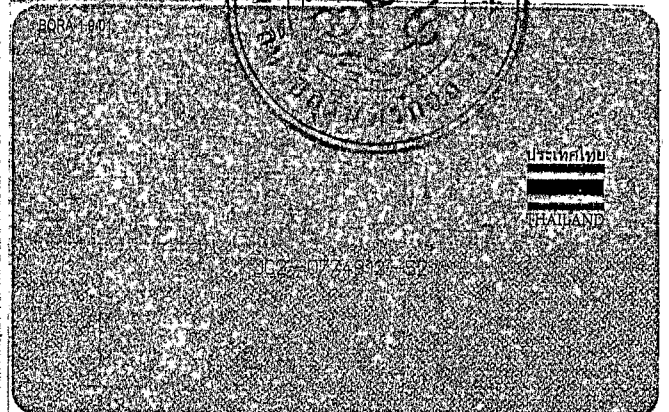



ที่ สร. 000003

สำนักงานทะเบียนหุ้นส่วนบริษัทจังหวัดสุรินทร์  
กรมพัฒนาธุรกิจการค้า กระทรวงพาณิชย์

## หนังสือรับรอง

ขอรับรองว่าห้างหุ้นส่วนนี้ ได้จดทะเบียนเป็นนิติบุคคล ตามประมวลกฎหมายแพ่งและพาณิชย์ เมื่อวันที่ 27 ธันวาคม 2536 ทะเบียนนิติบุคคลเลขที่ 0323536000786  
ปรากฏข้อความในรายการตามเอกสารทะเบียนนิติบุคคล ณ วันออกหนังสือนี้ ดังนี้

1. ชื่อห้างหุ้นส่วน ห้างหุ้นส่วนจำกัด เฉลิมชัยสุรินทร์ก่อสร้าง

2. ผู้เป็นหุ้นส่วนของห้างหุ้นส่วน มี 3 คน ตามรายชื่อดังนี้

1. นางเง็กเนย เขียวหวาน

จำนวน

ลงทุนด้วย เงิน

9,000,000.00 บาท

2. นายเฉลิมชัย เขียวหวาน

จำนวน

ลงทุนด้วย เงิน

90,000,000.00 บาท

3. นายอุใจ เขียวหวาน

จำนวน

ลงทุนด้วย เงิน

1,000,000.00 บาท

3. หุ้นส่วนผู้จัดการของห้างหุ้นส่วนนี้ มี 2 คน ตามรายชื่อดังนี้

1. นางเง็กเนย เขียวหวาน

2. นายเฉลิมชัย เขียวหวาน/

4. ข้อจำกัดอำนาจหุ้นส่วนผู้จัดการ มีดังนี้ ไม่มี/

5. สำนักงานใหญ่ ตั้งอยู่เลขที่ 82/2 ถนนสระโบสถ์ ตำบลในเมือง อำเภอเมืองสุรินทร์ จังหวัดสุรินทร์/

6. วัตถุประสงค์ของห้างหุ้นส่วนนี้มี 26 ข้อ ดังปรากฏในสำเนาเอกสารแนบท้ายหนังสือรับรองนี้ จำนวน 2 แผ่น โดยมีลายมือชื่อนายทะเบียนซึ่งรับรองเอกสารและประทับตราสำนักงานทะเบียนหุ้นส่วนบริษัทเป็นสำคัญ

7. รายการอื่นซึ่งเห็นสมควรจะให้ประชาชนทราบ ดังนี้

การทำนิติกรรมใดๆ เพื่อให้มีผลผูกพันห้าง

หุ้นส่วน ให้หุ้นส่วนผู้จัดการหนึ่งคนลงลายมือชื่อและประทับตราของห้างหุ้นส่วน/



คำเตือน : ผู้ใช้ควรตรวจสอบข้อควรทราบท้ายหนังสือรับรองฉบับนี้ทุกครั้ง



กรมพัฒนาธุรกิจการค้า กระทรวงพาณิชย์  
Department of Business Development  
Ministry of Commerce

โทร. 02 528 7600

"จับตาค้า ไม่พึ่งใคร ใจบริการ"  
Creative Services  
สายด่วน 1570 www.dbd.go.th



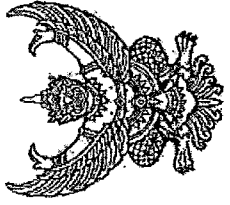

ที่ สร. 000003

สำนักงานทะเบียนหุ้นส่วนบริษัทจังหวัดสุรินทร์  
กรมพัฒนาธุรกิจการค้า กระทรวงพาณิชย์

### หนังสือรับรอง

ออกให้ ณ วันที่ 2-เดือน มกราคม พ.ศ. 2562

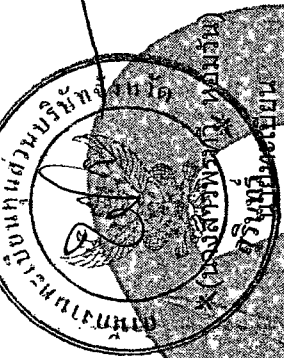

ข้อควรทราบ ประกอบด้วยหนังสือรับรอง ฉบับที่ สร. 000003

1. นิติบุคคลนี้ได้ส่งงบการเงินปี 2560
2. หนังสือรับรองจะออกจากรายชื่อบริษัทที่ได้เข้ามาจดทะเบียนไว้เพื่อผลทางกฎหมายเท่านั้น  
ข้อเท็จจริงเป็นสิ่งที่ควรหาไว้พิจารณา
3. นายทะเบียนอาจยกเลิกการจดทะเบียน ถ้าปรากฏว่ามีความไม่เป็นสาระสำคัญที่จดทะเบียน  
ไม่ถูกต้อง หรือเป็นเท็จ



กรมพัฒนาธุรกิจการค้า กระทรวงพาณิชย์  
Department of Business Development  
Ministry of Commerce

โทร. 02 528 7600

"พิมพ์ดีด ไม่ใส่สี ใจรักการ"  
Creative Services  
สายด่วน 1570 [www.dbd.go.th](http://www.dbd.go.th)





สำเนาแผ่นที่ ๒ แผ่น

*(Handwritten signature)*

(นางสาว) *(Handwritten name)* สิบมวัน

นาย *(Handwritten name)*

วัตถุประสงค์ของ ห้างหุ้นส่วนจำกัด นี้ มี ๒๘ ข้อ ดังนี้

(15) ประกอบกิจการค้าวัสดุก่อสร้าง อุปกรณ์และเครื่องมือเครื่องใช้ในการก่อสร้าง เครื่องมือช่างทุกประเภท สิบมวัน เครื่องมือทาสี เครื่องตกแต่งอาคารทุกชนิด

(16) ประกอบกิจการค้าพลาสติก หรือสิ่งอื่นซึ่งมีลักษณะคล้ายคลึงกัน ทั้งที่อยู่ในสภาพวัตถุดิบหรือสำเร็จรูป

(17) ประกอบกิจการค้ายางดิบ ยางแผ่น หรือยางชนิดอื่นอันผลิตขึ้นหรือได้มาจากส่วนใดส่วนหนึ่งของต้นยางพารา รวมตลอดถึงยางเทียม สิ่งทำเทียม วัตถุหรือสินค้าดังกล่าวโดยกรรมวิธีทางวิทยาศาสตร์

(18) ประกอบกิจการทำนา ทำสวน ทำไร่ ทำนาเกลือ ทำป่าไม้ ทำสวนยาง เลี้ยงสัตว์และกิจการคอกปศุสัตว์

(19) ประกอบกิจการ โรงสี โรงเลื่อย โรงงานไสไม้และอบไม้ ตู้ซ่อมและต่อตัวตั้งรถยนต์ โรงงานผลิตเซรามิกและเครื่องเคลือบ โรงงานผลิตเครื่องปั้นดินเผา โรงงานอัดโป๊ โรงงานสกัดน้ำมันพืช โรงงานกระดาษ โรงงานกระดาษรีไซเคิล โรงงานปั่นด้าย โรงงานย้อมและพิมพ์ลวดลายผ้า โรงงานผลิตและหล่อดอกยางรถยนต์ โรงงานผลิตเหล็ก โรงงานหล่อและกลึงโลหะ โรงงานสังกะสี โรงงานผลิตอาหารสำเร็จรูป โรงงานสุรา โรงงานแก๊ส โรงงานปุ๋ย โรงงานน้ำตาล โรงงานผลิตเครื่องใช้พลาสติก โรงงานฉีดและหล่อพลาสติก โรงงานผลิตบานประตูและหน้าต่าง โรงงานแก้ว โรงงานผลิตเครื่องดื่ม โรงงานหล่อยาง โรงงานประกอบรถยนต์ การระเบิดหินและข่อยหิน

(20) ประกอบกิจการ รับโฆษณาทุกประเภท

(21) ประกอบกิจการรับเหมาก่อสร้างอาคาร อาคารพาณิชย์ อาคารที่จอดรถ สภานิติการ ถนน สะพาน เขื่อน อุโมงค์ และงานก่อสร้างอื่นทุกชนิด รวมทั้งรับทำงานโยธาทุกประเภท

(22) ประกอบกิจการประมูลเพื่อขายสินค้าและรับจ้างของ ตามวัตถุประสงค์ที่ประสงค์ทั้งหมดให้แก่ บุคคล คณะบุคคล นิติบุคคล ส่วนราชการ และองค์การของรัฐ

(23) ประกอบกิจการผลิตผลิตภัณฑ์ในครัวเรือน ผลิตภัณฑ์พลาสติก ผลิตภัณฑ์โลหะงานระบายน้ำ บล๊อคซีเมนต์ แผ่นพื้นสำเร็จรูป คอนกรีตเสริมเหล็ก เสาเข็มคอนกรีต เป็นต้น

(24) ประกอบกิจการผลิตและจำหน่ายคอนกรีตผสมเสร็จ

(25) ประกอบกิจการผลิตและจำหน่าย แอสฟัลต์คอนกรีต

(26) ให้บริการยัดหีบห่อสินค้าประเภทยาสูบหรือ ค่าประกันตามสัญญาต่อบุคคล นิติบุคคล ส่วนราชการ และองค์การของรัฐ

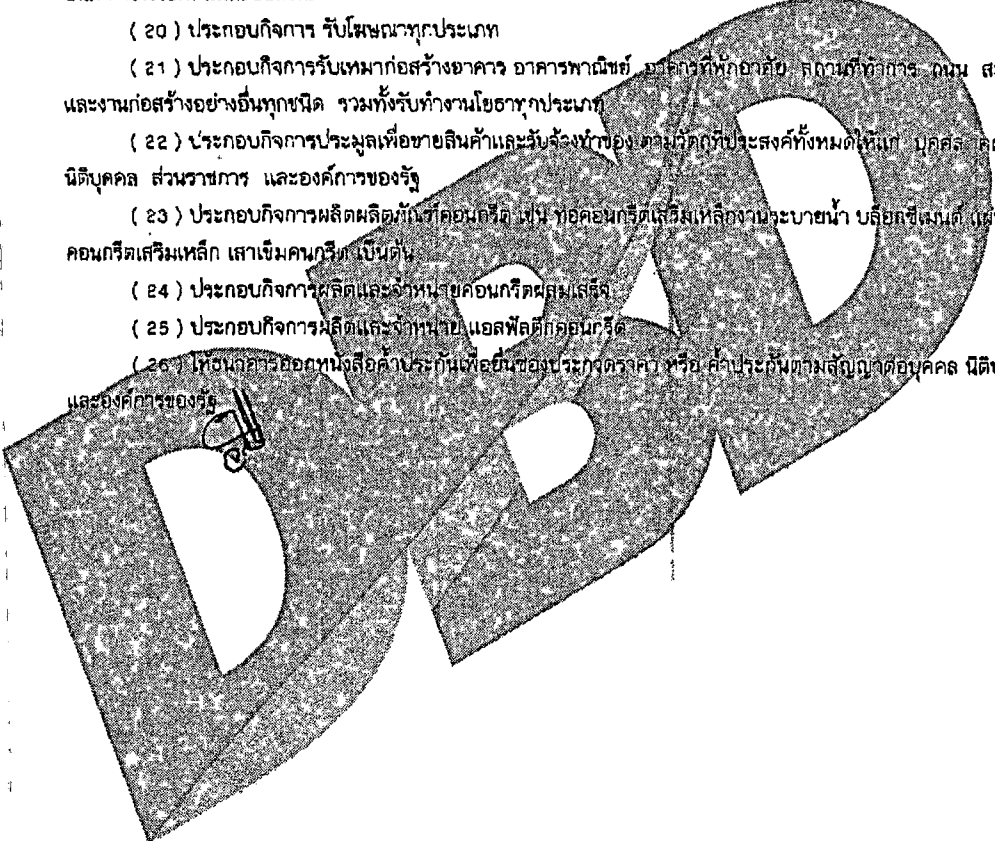



# กรมทะเบียนการค้า ใบสำคัญแสดงการจดทะเบียนห้างหุ้นส่วนบริษัท

ใบสำคัญนี้ออกให้เพื่อแสดงว่า

ห้างหุ้นส่วนจำกัด เดลิมิชั่นทรินทรก่อสร้าง

ได้จดทะเบียนเป็นนิติบุคคลตามประมวลกฎหมายแพ่งและพาณิชย์

ณ สำนักงานทะเบียนหุ้นส่วนบริษัท จังหวัดสุรินทร์

เมื่อวันที่ ๒๕ เดือน กุมภาพันธ์ พ.ศ. ๒๕๒๖

ออกให้ ณ วันที่ ๒๗ ธันวาคม ๒๕๒๕





# ถ.พ.20

## ใบทะเบียนภาคภูมิศาสตร์พิเศษ

### กรมการปกครอง

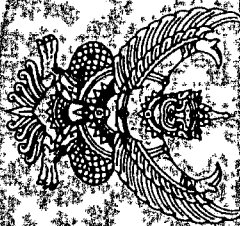

เลขประจำตัวผู้เสียภาษีอากร

0 3 2 3 5 3 8 0 0 0 7 8 5

ชื่อผู้ประกอบกิจการ

ชื่อสถานประกอบการ

ตั้งอยู่ อาคาร

เลขที่

ตำบล/แขวง

จังหวัด

อำเภอ

บ้านเลขที่/เลขที่ประกอบกิจการจดทะเบียน

นางสาวประจักษ์พรภักดิ์ ใจดี

นางสาวประจักษ์พรภักดิ์ ใจดี

เลขที่ 10

ห้องเลขที่

เลขที่ 822

เลขที่ 10

อำเภอ/เขต

จังหวัดเชียงใหม่ 32000

3 มิถุนายน

ออกให้เมื่อวันที่

เมื่อวันพุธ

ดำเนินการโดยกรมการปกครอง

09320010-25660622-1-991000100



Bangkok Bank  
ธนาคารกรุงเทพ

TIME : 13:57:57

ACCOUNT INQUIRY (V 16.2.1) - BRCD

STAFF : 1-202033

TERM : U0301-02

เลขที่บัญชี: 301-3-03323-2

สาขา 0301 สาขาสุรินทร์  
จังหวัด สุรินทร์ สถานะบัญชี 00-NORMAL  
หนังสือสำคัญ บัตรยื่นฯ เลขที่บัตร 0323536000786  
ชื่อบัญชี (ไทย) หจก. เฉลิมชัยสุรินทร์ก่อสร้าง

ชื่อบัญชี (อังกฤษ) CHALOECHAISURINKOSANG CO PART.  
เลขที่สมุด วันเดือนปีเกิด 27/12/2536

สถานที่ติดต่อ  
เลขที่ 102 ม.13  
ถนน  
ตำบล/แขวง เฉลิม  
อำเภอ/เขต เมือง  
จังหวัด สุรินทร์ รหัสไปรษณีย์ 32000  
โทรศัพท์ (บ้าน) 044512045 ต่อ โทรศัพท์มือถือ  
เงื่อนไข 97) เชื้อคนเดี่ยวพร้อมตราประทับ

F4 - CUSTOMER INFO F8 - ดูเงื่อนไข 99 F10 - EXIT

ผู้บันทึกรายการ

การแก้ไขรายการผิดพลาดต้องมีผู้รับมอบอำนาจลงนามกำกับและห้ามใช้จากหมึกทุกชนิดแก้ไขโดยเด็ดขาด

เจ้าหน้าที่ผู้รับมอบอำนาจ







แบบแสดงบัญชีรายรับรายจ่ายของโครงการ

ปช. ๑

ข้อมูลคู่สัญญา

รอบระยะเวลาบัญชี

เลขประจำตัวผู้เสียภาษีอากร (13 หลัก) 0-3235-3600-078-6

ชื่อ ห้างหุ้นส่วนจำกัด เคมินชัยสุรินทร์ก่อสร้าง  
ที่ตั้งสำนักงาน อาคาร - ห้องที่ - ชั้นที่ -  
เลขบ้าน เลขที่ 82/2 หมู่ที่ -  
ครอบครัวชื่อ -  
ถนน สะพานควาย ตำบล/แขวง ในเมือง  
อำเภอ/เขต เมืองสุรินทร์ จังหวัด สุรินทร์  
รหัสไปรษณีย์ 32000 โทรศัพท์ -

ตั้งแต่วันที่ 01/12/2559  
ถึงวันที่ 30/11/2560

รายการตอบรับการเป็นแบบจากกรมสรรพากร

กรมสรรพากรได้รับการเป็นแบบแสดงบัญชีรายรับรายจ่ายของโครงการสำหรับรอบระยะเวลาบัญชี ตั้งแต่วันที่ 01/12/2559 ถึง 30/11/2560

เมื่อวันที่ 05/05/2561 หมายเลขอ้างอิง BC1C0147495

เลขคู่สัญญาในระบบ e-GP	ชื่อหน่วยงานรัฐ	ประเภทการเป็นแบบ		ระยะเวลาสัญญา	มูลค่าสัญญา
		เป็นปกติครั้งที่	เป็นยกเว้นครั้งที่		
600105012443	แขวงทางหลวงชนบทสุรินทร์ (บ้านทนมอ - บ้านทัพไทย)	1		26/01/2560 - 25/04/2560	6,936,000.00
600705002006	แขวงทางหลวงชนบทสุรินทร์ (บ้านนางเย็น)	1		30/06/2560 - 07/10/2560	7,290,000.00
591205043256	แขวงทางหลวงสุรินทร์ (Hot ทางเสียดเมืองสุรินทร์) คอโค	1		29/12/2559 - 28/03/2560	11,550,000.00

รายการเป็นแบบฯ นข.1 : 3 สัญญา

จัดเก็บ

ออกจากระบบ



หมายเลขอ้างอิง การบันทึกแบบ BC1C0147495

หมายเลขอ้างอิง การยื่นแบบ BC100694548

แบบแสดงบัญชีรายรับรายจ่ายของโครงการ

บพ.๑

ข้อมูลคู่สัญญา

เลขประจำตัวผู้เสียภาษี

0323536000786

เลขประจำตัวประชาชน

รอบระยะเวลาบัญชี

ตั้งแต่วันที่ ...01...เดือน ...ธันวาคม...พ.ศ. ...2559..

ถึงวันที่ ...30...เดือน ...พฤศจิกายน...พ.ศ. ...2560..

ชื่อ ห้างหุ้นส่วนจำกัด เจริญสุขสุรินทร์ก่อสร้าง

ที่ตั้งสำนักงาน : อาคาร -

ห้องที่ - ชั้นที่ -

หมู่บ้าน

เลขที่ 82/2

หมู่ที่ - ตรอก/ซอย -

ถนน สระโบราณ

ตำบล/แขวง ในเมือง

อำเภอ/เขต เมืองสุรินทร์

จังหวัด สุรินทร์

รหัสไปรษณีย์ 32000

โทรศัพท์

(๑) ขึ้นปกติครั้งที่

1

(๒) ขึ้นแก้ไขครั้งที่

รอบบัญชีนี้ไม่มีรายรับ

รอบบัญชีนี้ไม่มีรายจ่าย

เลขที่สัญญา

บพ.สร / 88 /2560

เลขคูมสัญญาในระบบ e-GP

600705002006

ข้อมูลสัญญาที่ทำกับหน่วยงานของรัฐ

ชื่อหน่วยงานของรัฐที่เป็นคู่สัญญา .....แขวงทางหลวงชนบทสุรินทร์ (บ้านนางเข้ม).....

ระยะเวลาสัญญา เริ่มวันที่.....30.....เดือน.....มิถุนายน.....พ.ศ. ....2560..... สิ้นสุดวันที่ .....07.....เดือน .....ตุลาคม.....พ.ศ. ....2560.....

อายุสัญญา.....ปี.....เดือน.....100.....วัน

ระยะเวลาประกันผลงาน .....2.....ปี.....เดือน.....วัน

มูลค่าสัญญา

7,290,000.00

บาท

ได้รับเงินตามสัญญาแล้ว

7,290,000.00

บาท

จำนวนงวดงาน

1

งวด

ได้ส่งงานแล้ว

1

งวด

จำนวนงวดการรับเงิน

1

งวด

ได้รับเงินแล้ว

1

งวด

ยังไม่หมดการระงับค้ำประกันตามสัญญา

สิ้นสุดการระงับค้ำประกันแล้ว เมื่อวันที่ .....เดือน .....พ.ศ. ....

คำรับรองของคู่สัญญา

ข้าพเจ้าได้ตรวจสอบรายการในแบบแล้ว ขอรับรองว่า เป็นรายการที่ถูกต้อง สมบูรณ์ เป็นความจริง มีเอกสารทางบัญชีสนับสนุนครบถ้วนถูกต้อง

302C02143899E9961BC9BFC7BC5B64177EA1CBB30D4BAE2302

1462EC72418D8262E972F6AA0BE5A1BC7DD0F92D42

ขึ้นวันที่ ๕ เดือน พฤษภาคม พ.ศ. ๒๕๖๑

คำเตือน ให้แสดงรายการในแบบฯ ตามความเป็นจริงและครบถ้วน หากแสดงรายการไม่ถูกต้องครบถ้วนในสาระสำคัญ

จะขาดคุณสมบัติ การเข้าเป็นคู่สัญญากับหน่วยงานของรัฐ



หมายเลขอ้างอิง การบันทึกแบบ BC1C0147495

หมายเลขอ้างอิง การขึ้นแบบ BC100694548

รายการที่ ๑ รายรับ รายจ่าย และกำไรหรือขาดทุน	เงินสด	ธนาคาร	ค้างรับค้างจ่าย	รายการอื่น	รวม
1. รายรับ โดยตรงตามสัญญา	0.00	7,290,000.00	0.00	0.00	7,290,000.00
2. หัก รายจ่ายโดยตรงตามสัญญา (จากรายการที่ ๒)	939,200.00	4,892,800.00	0.00	0.00	5,832,000.00
3. กำไร (ขาดทุน) ตามสัญญา (๑. - ๒.)	-939,200.00	2,397,200.00	0.00	0.00	1,458,000.00

รายการที่ ๒ รายจ่ายโดยตรงตามสัญญา	เงินสด	ธนาคาร	ค้างจ่าย	รายการอื่น	รวม
1. ค่าใช้จ่ายเกี่ยวกับการเสนอราคา	0.00	10,000.00	0.00	0.00	10,000.00
2. ค่าสินค้า	164,100.00	874,800.00	0.00	0.00	1,038,900.00
3. ต้นทุนวัสดุ	0.00	0.00	0.00	0.00	0.00
4. ค่าวัสดุ อุปกรณ์	571,500.00	4,008,000.00	0.00	0.00	4,579,500.00
5. ค่าจ้างแรงงาน	116,600.00	0.00	0.00	0.00	116,600.00
6. ค่าสาธารณูปโภค	0.00	0.00	0.00	0.00	0.00
7. ค่าภานะบรรจุ ค่าหีบห่อ	0.00	0.00	0.00	0.00	0.00
8. ค่าพาหนะ ค่าใช้จ่ายในการเดินทาง ค่าที่พัก					
9. ค่าเช่าสถานที่	0.00	0.00	0.00	0.00	0.00
10. ค่าเช่าเครื่องมือและอุปกรณ์	0.00	0.00	0.00	0.00	0.00
11. ค่าระวาง ค่าขนส่ง	0.00	0.00	0.00	0.00	0.00
12. ค่าซ่อมแซมบำรุงรักษา	87,000.00	0.00	0.00	0.00	87,000.00
13. ค่ารับรอง	0.00	0.00	0.00	0.00	0.00
14. ค่านายหน้า	0.00	0.00	0.00	0.00	0.00
15. ค่าทำบัญชี	0.00	0.00	0.00	0.00	0.00
16. ค่าประทานบัตร	0.00	0.00	0.00	0.00	0.00
17. ดอกเบี้ยจ่าย	0.00	0.00	0.00	0.00	0.00
18. ค่าธรรมเนียมในการให้คำแนะนำและปรึกษา	0.00	0.00	0.00	0.00	0.00
19. ค่าธรรมเนียมอื่น	0.00	0.00	0.00	0.00	0.00
20. ค่าใช้จ่ายอื่นนอกเหนือจาก ๑. ถึง ๑๙.	0.00	0.00	0.00	0.00	0.00
21. รวม ๑. ถึง ๒๐.	939,200.00	4,892,800.00	0.00	0.00	5,832,000.00

รายการที่ ๓ บัญชีเงินฝากธนาคารที่ใช้ในการรับจ่ายเงินตามสัญญา					
1. บัญชีเงินฝากธนาคาร	กรุงเทพ	สาขา	สุรินทร์	เลขที่	3100333232
2. บัญชีเงินฝากธนาคาร	กรุงเทพ	สาขา	สุรินทร์	เลขที่	3101873770
3. บัญชีเงินฝากธนาคาร		สาขา		เลขที่	
4. บัญชีเงินฝากธนาคาร		สาขา		เลขที่	
5. บัญชีเงินฝากธนาคาร		สาขา		เลขที่	

