

รหัสงบประมาณ

ร่างขอบเขตของงาน (TOR) งานประกวดราคาอิเล็กทรอนิกส์ (Electronic Bidding: e-bidding)

แผนงานรายประมาณการ กิจกรรมอำนวยความสะดวกและสนับสนุนการบำรุงรักษาทางหลวง ประจำปี ๒๕๖๖ งานจ้างก่อสร้างงานค่าปรับปรุงอาคารที่ทำการและสิ่งก่อสร้างประกอบ สำนักงานทางหลวงที่ ๑๐ (นครราชสีมา) ทางหลวงหมายเลข ๒๐๕ ตอนควบคุม ๐๔๐๒ ตอน โคกสวาย – แขนงทางหลวงนครราชสีมาที่ ๑ ที่ กม.๒๓๒+๓๑๐ ปริมาณงาน ๑ แห่ง โดยจะดำเนินการหาตัวผู้รับจ้างด้วยวิธีประกวดราคาอิเล็กทรอนิกส์ (Electronic Bidding: e-bidding)

๑. ความเป็นมา

เนื่องจากสภาพอาคารที่ทำการและสิ่งก่อสร้างประกอบต่างๆ ของสำนักงานทางหลวงที่ ๑๐ (นครราชสีมา) ขาดทรุดโทรม เนื่องจากมีอายุการใช้งานมานาน เพื่อให้เกิดความปลอดภัยแก่บุคลากรในการทำงาน จึงเห็นควรปรับปรุงอาคาร เพื่อให้เกิดความสะดวกสบายแก่บุคลากร

๒. วัตถุประสงค์

กรมทางหลวง โดย สำนักงานทางหลวงที่ ๑๐ (นครราชสีมา) มีความประสงค์จ้างก่อสร้างงานค่าปรับปรุงอาคารที่ทำการและสิ่งก่อสร้างประกอบ สำนักงานทางหลวงที่ ๑๐ (นครราชสีมา) ทางหลวงหมายเลข ๒๐๕ ตอนควบคุม ๐๔๐๒ ตอน โคกสวาย-แขนงทางหลวงนครราชสีมาที่ ๑ ที่ กม.๒๓๒+๓๑๐ ปริมาณงาน ๑ แห่ง วงเงินงบประมาณ ๓,๘๐๐,๐๐๐.๐๐ บาท เพื่อให้มีสภาพดีใช้การได้ โดยจะดำเนินการหาตัวผู้รับจ้างด้วยวิธีประกวดราคาอิเล็กทรอนิกส์ (Electronic Bidding: e-bidding)

๓. ผู้ยื่นข้อเสนอจะต้องมีคุณสมบัติ ดังต่อไปนี้

๓.๑ มีความสามารถตามกฎหมาย

๓.๒ ไม่เป็นบุคคลล้มละลาย

๓.๓ ไม่อยู่ระหว่างเลิกกิจการ

๓.๔ ไม่เป็นบุคคลซึ่งอยู่ระหว่างถูกระงับการยื่นข้อเสนอหรือทำสัญญากับหน่วยงานของรัฐไว้ชั่วคราว เนื่องจากเป็นผู้ที่ไม่ผ่านเกณฑ์การประเมินผลการปฏิบัติงานของผู้ประกอบการตามระเบียบที่รัฐมนตรีว่าการกระทรวงการคลังกำหนดตามที่ประกาศเผยแพร่ในระบบเครือข่ายสารสนเทศของกรมบัญชีกลาง

๓.๕ ไม่เป็นบุคคลซึ่งถูกระบุชื่อไว้ในบัญชีรายชื่อผู้ทำงานและได้แจ้งเวียนชื่อให้เป็นผู้ทำงานของหน่วยงานของรัฐในระบบเครือข่ายสารสนเทศของกรมบัญชีกลาง ซึ่งรวมถึงนิติบุคคลที่ผู้ทำงานเป็นหุ้นส่วนผู้จัดการ กรรมการผู้จัดการ ผู้บริหาร ผู้มีอำนาจในการดำเนินงานในกิจการของนิติบุคคลนั้นด้วย

๓.๖ มีคุณสมบัติและไม่มีลักษณะต้องห้ามตามที่คณะกรรมการนโยบายการจัดซื้อจัดจ้างและการบริหารพัสดุภาครัฐกำหนดในราชกิจจานุเบกษา

๓.๗ เป็นบุคคลธรรมดาหรือนิติบุคคลผู้มีอาชีพรับจ้างงานที่ประกวดราคาอิเล็กทรอนิกส์ดังกล่าว

๓.๘ ไม่เป็นผู้มีผลประโยชน์ร่วมกันกับผู้ยื่นข้อเสนอรายอื่นที่เข้ายื่นข้อเสนอให้แก่ สำนักงานทางหลวงที่ ๑๐ (นครราชสีมา) กรมทางหลวง ณ วันประกาศประกวดราคาอิเล็กทรอนิกส์ หรือไม่เป็นผู้กระทำการอันเป็นการขัดขวางการแข่งขันอย่างเป็นธรรม ในการประกวดราคาอิเล็กทรอนิกส์ครั้งนี้

๓.๙ ไม่เป็นผู้ได้รับเอกสิทธิ์หรือความคุ้มกัน ซึ่งอาจปฏิเสธไม่ยอมขึ้นศาลไทย เว้นแต่รัฐบาลของผู้ยื่นข้อเสนอได้มีคำสั่งให้สละเอกสิทธิ์ความคุ้มกันเช่นนั้น

๓.๑๐ เป็นผู้ประกอบการที่ขึ้นทะเบียนงานก่อสร้างสาขา.....ไว้กับกรมบัญชีกลาง (กรณีคณะกรรมการราคากลางได้ประกาศกำหนดให้งานก่อสร้างสาขานั้นต้องขึ้นทะเบียนผู้ประกอบการไว้กับ กรมบัญชีกลาง)

๓.๑๑. ผู้ยื่นข้อเสนอต้องมีผลงานก่อสร้างประเภทเดียวกันกับงานที่ประกวดราคาจ้างก่อสร้างในวงเงินไม่ น้อยกว่า ๑,๕๒๐,๐๐๐.๐๐ บาท (-หนึ่งล้านห้าแสนสองหมื่นบาทถ้วน-) และเป็นผลงานที่เป็นคู่สัญญาโดยตรงกับ หน่วยงานของรัฐ หรือหน่วยงานเอกชนที่กรมเชื่อถือ

ผู้ยื่นข้อเสนอที่ยื่นข้อเสนอในรูปแบบของ “กิจการร่วมค้า” ต้องมีคุณสมบัติดังนี้ กรณีที่ข้อตกลงฯ กำหนดให้ผู้เข้าร่วมค้ารายใดรายหนึ่งเป็นผู้เข้าร่วมค้าหลัก ข้อตกลงฯ จะต้องมีการกำหนดสัดส่วนหน้าที่ และความรับผิดชอบในปริมาณงาน สิ่งของ หรือมูลค่าตามสัญญาของผู้เข้าร่วมค้า หลักมากกว่าผู้เข้าร่วมค้ารายอื่นทุกราย

กรณีที่ข้อตกลงฯ กำหนดให้ผู้เข้าร่วมค้ารายใดรายหนึ่งเป็นผู้เข้าร่วมค้าหลัก กิจการร่วมค้า นั้นต้องใช้ผลงานของผู้เข้าร่วมค้าหลักรายเดียวเป็นผลงานของกิจการร่วมค้าที่ยื่นข้อเสนอ

กรณีที่ข้อตกลงฯ กำหนดให้ผู้เข้าร่วมค้ารายใดรายหนึ่งเป็นผู้เข้าร่วมค้าหลัก ผู้เข้าร่วมค้าหลัก จะต้องเป็นผู้ประกอบการที่ขึ้นทะเบียนไว้กับกรมบัญชีกลาง ในส่วนของผู้เข้าร่วมค้าที่ไม่ใช่ผู้เข้าร่วมค้าหลักจะเป็น ผู้ประกอบการที่ขึ้นทะเบียนในสาขางานก่อสร้างไว้กับกรมบัญชีกลางหรือไม่ก็ได้

สำหรับข้อตกลงฯ ที่ไม่ได้กำหนดให้ผู้เข้าร่วมค้ารายใดเป็นผู้เข้าร่วมค้าหลัก ผู้เข้าร่วมค้าทุก รายจะต้องมีคุณสมบัติครบถ้วนตามเงื่อนไขที่กำหนดไว้ในเอกสารเชิญชวน

๓.๑๒ ผู้ยื่นข้อเสนอต้องลงทะเบียนในระบบจัดซื้อจัดจ้างภาครัฐด้วยอิเล็กทรอนิกส์ (Electronic Government Procurement: e-GP) ของกรมบัญชีกลาง

๔. วงเงินในการจัดจ้าง

๔.๑ วงเงินงบประมาณ ๓,๘๐๐,๐๐๐.๐๐ บาท (-สามล้านแปดแสนบาทถ้วน-)

๔.๒ วงเงินราคากลาง เป็นเงินทั้งสิ้น บาท

(- -)

๕. ระยะเวลาดำเนินการและส่งมอบงาน

ต้องดำเนินการก่อสร้างให้แล้วเสร็จภายใน ๑๘๐ วัน นับถัดจากวันที่ได้รับหนังสือแจ้งให้เริ่มทำงาน

๖. ราคาค่าเอกสารประกวดราคา

ค่าเอกสารประกาศประกวดราคา ราคาชุดละ ๒๐๐.๐๐ บาท (-สองร้อยบาทถ้วน-)

๗. หลักประกันการเสนอราคา

หลักประกันการเสนอราคา - บาท (วงเงินไม่เกิน ๕,๐๐๐,๐๐๐.๐๐ บาท)

๘. การซื้อเอกสาร/การยื่นเอกสารเสนอราคา

ให้กระทำผ่านทางระบบจัดซื้อจัดจ้าง ด้วยวิธีอิเล็กทรอนิกส์ของกรมบัญชีกลางเท่านั้น

๙. แบบรูปรายการ

จ้างก่อสร้างงานค่าปรับปรุงอาคารที่ทำการและสิ่งก่อสร้างประกอบ สำนักงานทางหลวงที่ ๑๐ (นครราชสีมา) ทางหลวงหมายเลข ๒๐๕ ตอนควบคุม ๐๔๐๒ ตอน โคกสวาย - แขวงทางหลวงนครราชสีมาที่ ๑ ที่ กม.๒๓๒+๓๑๐ ปริมาณงาน ๑ แห่ง ดำเนินการโดยวิธีประกวดราคาอิเล็กทรอนิกส์ (Electronic Bidding: e-bidding) และตามแบบรูปรายการก่อสร้างและแบบมาตรฐานกรมทางหลวง

ลำดับที่	รายการ	หน่วย	ปริมาณงาน	หมายเหตุ
๑.	จ้างก่อสร้างงานค่าปรับปรุงอาคารที่ทำการและสิ่งก่อสร้างประกอบ สำนักงานทางหลวงที่ ๑๐ (นครราชสีมา) ทางหลวงหมายเลข ๒๐๕ ตอนควบคุม ๐๔๐๒ ตอน โคกสวาย - แขวงทางหลวงนครราชสีมาที่ ๑ ที่ กม.๒๓๒+๓๑๐	แห่ง	๑	ให้เป็นไปตามรูปแบบและรายละเอียดที่กำหนด

คู่สัญญากับสำนักงานทางหลวงที่ ๑๐ (นครราชสีมา) ต้องจัดทำแผนการใช้วัสดุไม่น้อยกว่าร้อยละ ๖๐ ของมูลค่าวัสดุที่จะใช้ในงานก่อสร้างทั้งหมดของสัญญา

คู่สัญญากับสำนักงานทางหลวงที่ ๑๐ (นครราชสีมา) ต้องจัดทำแผนการใช้เหล็กที่ผลิตในประเทศไม่น้อยกว่าร้อยละ ๙๐ ของปริมาณเหล็กที่ต้องใช้ทั้งหมดตามสัญญา

๑๐. หลักเกณฑ์และสิทธิในการพิจารณา

การพิจารณาผลการยื่นข้อเสนอประกวดราคาอิเล็กทรอนิกส์ครั้งนี้ สำนักงานทางหลวงที่ ๑๐ (นครราชสีมา) จะพิจารณาตัดสินโดยใช้หลักเกณฑ์ราคา และจะพิจารณาจากราคารวมที่ปรากฏในใบเสนอราคา

๑๑. ค่าปรับ

ค่าปรับตามสัญญาจ้างแนบท้ายเอกสารประกวดราคาอิเล็กทรอนิกส์นี้ หรือข้อตกลงจ้างเป็นหนังสือจะกำหนด ดังนี้

๑๑.๑ กรณีที่ผู้รับจ้างนำงานที่รับจ้างไปจ้างช่วงให้ผู้อื่นทำอีกทอดหนึ่งโดยไม่ได้รับอนุญาตจากกรม จะกำหนดค่าปรับสำหรับการฝ่าฝืนดังกล่าวเป็นจำนวนร้อยละ ๑๐ (สิบ) ของวงเงินของงานจ้างช่วงนั้น

๑๑.๒ กรณีที่ผู้รับจ้างปฏิบัติผิดสัญญาจ้างก่อสร้าง นอกเหนือจากข้อ ๑๑.๑ จะกำหนดค่าปรับเป็นรายวันเป็นจำนวนเงินตายตัวในอัตราร้อยละ ๐.๑๐ แต่ไม่ต่ำกว่าวันละ ๑๐๐.๐๐ บาท ของค่าจ้างตามสัญญา

๑๒. การรับประกันความชำรุดบกพร่อง

ผู้ชนะการเสนอราคาซึ่งได้ทำสัญญาจ้างตามแบบดังระบุในข้อ ๑.๓ หรือข้อตกลงจ้างเป็นหนังสือ แล้วแต่กรณี จะต้องรับประกันความชำรุดบกพร่องของงานจ้างที่เกิดขึ้นภายในระยะเวลาไม่น้อยกว่า ๑ ปี นับถัดจากวันที่กรมได้รับมอบงาน โดยต้องบริหารจัดการซ่อมแซมแก้ไขให้ใช้การได้ดีดังเดิมภายใน ๑๕ วัน นับถัดจากวันที่ได้รับแจ้งความชำรุดบกพร่อง

๑๓. ค่าจ้างและการจ่ายเงิน

กรมจะจ่ายค่าจ้างซึ่งได้รวมภาษีมูลค่าเพิ่ม ตลอดจนภาษีอากรอื่นๆ และค่าใช้จ่ายที่ปวงด้วยแล้ว โดยถือราคาเหมารวมเป็นเกณฑ์ และกำหนดการจ่ายเงิน ดังนี้

๑. งานปรับปรุงอาคารสำนักงานส่วนตรวจสอบและวิเคราะห์ทางวิศวกรรม ๑ แห่ง
๒. งานปรับปรุงอาคารสำนักงานส่วนกฎหมายและกรรมสิทธิ์ที่ดิน ๑ แห่ง
๓. งานปรับปรุงอาคารสำนักงานส่วนควบคุมงานก่อสร้างทาง ๑ แห่ง
๔. งานปรับปรุงรั้ว สำนักงานทางหลวงที่ ๑๐ (นครราชสีมา) ๑ แห่ง
๕. งานปรับปรุงผิวทาง ASPHALT CONCRETE WEARING COURSE ๔ CM. THICK ภายในสำนักงานทางหลวงที่ ๑๐ (นครราชสีมา) ๑ แห่ง

๑๔. งานตามประกาศประกวดราคาจ้างด้วยวิธีประกวดราคาอิเล็กทรอนิกส์ (e-bidding) นี้

๑๔.๑ ได้รับจัดสรรเงินงบประมาณรายจ่ายประจำปี พ.ศ. ๒๕๖๖ แล้ว

๑๔.๒ ยังไม่ได้รับอนุมัติเงินงบประมาณรายจ่ายประจำปี พ.ศ. ๒๕๖๖

อนึ่ง การจัดซื้อหรือจัดจ้างครั้งนี้ จะมีการลงนามในสัญญาหรือข้อตกลงเป็นหนังสือได้ต่อเมื่อพระราชบัญญัติงบประมาณรายจ่ายประจำปีงบประมาณ พ.ศ. ๒๕๖๖ มีผลใช้บังคับและได้รับจัดสรรเงินงบประมาณรายจ่ายประจำปีงบประมาณ พ.ศ. ๒๕๖๖ จากสำนักงบประมาณแล้ว

สำหรับกรณีที่ไม่ได้รับการจัดสรรงบประมาณรายจ่ายเพื่อการจัดซื้อหรือการจัดจ้างในครั้งดังกล่าวหน่วยงานของรัฐสามารถยกเลิกการจัดซื้อหรือการจัดจ้างได้

๑๕. รายละเอียดและข้อกำหนดอื่น ที่นำมาใช้ในการควบคุมงานก่อสร้าง ดังนี้

๑๕.๑ แบบแปลน

๑๕.๒ แผนการใช้วัสดุที่ผลิตภายในประเทศ และแผนการใช้เหล็กที่ผลิตภายในประเทศ

๑๕.๓ แนวทางการพิจารณาขยายอายุสัญญาหรือการงดหรือลดค่าปรับงานจ้างเหมาของกรมทางหลวง (สิงหาคม ๒๕๖๑)

๑๕.๔ รายการงานและเงื่อนไขที่ผู้รับจ้างต้องรับผิดชอบในความชำรุดบกพร่องของงานจ้างหรือความเสียหายภายในกำหนดเวลา

๑๕.๕ บัญชีรายการละเอียดแนบท้ายประกาศ

๑๕.๖ บัญชีรายการก่อสร้าง (หรือใบแจ้งปริมาณงานและราคา)

๑๕.๗ เงื่อนไขการเสนอแผนการทำงาน

๑๕.๘ การจ้างช่วง

๑๕.๙ เงื่อนไขการลงนามในสัญญา

๑๕.๑๐ เงื่อนไขและหลักเกณฑ์

๑๕.๑๑ แบบแผ่นป้ายประชาสัมพันธ์งานก่อสร้าง

๑๕.๑๒ รายละเอียดการแบ่งงวดงานและการจ่ายเงินค่างาน





๑๖. สถานที่ติดต่อหรือขอทราบข้อมูลเพิ่มเติม และส่งข้อเสนอแนะ วิจารณ์ หรือแสดงความคิดเห็น

ประชาชนผู้สนใจสามารถวิจารณ์และเสนอข้อคิดเห็น หรือข้อเสนอแนะเกี่ยวกับร่างขอบเขต ของงานนี้ ได้ที่สำนักงานทางหลวงที่ ๑๐ (นครราชสีมา) ถนนสุรนารายณ์ ตำบลในเมือง อำเภอเมืองนครราชสีมา จังหวัดนครราชสีมา รหัสไปรษณีย์ ๓๐๐๐๐ หมายเลขโทรศัพท์ ๐-๔๔๒๔-๒๘๗๑ ต่อ ๒๓,๒๗ หรือทางเว็บไซต์ Email address : www.doh๐๘๐๐@doh.go.th

สาธารณชนที่ต้องการเสนอแนะวิจารณ์ หรือมีความเห็นต้องเปิดเผยชื่อ ที่อยู่ และหมายเลขโทรศัพท์ที่สามารถติดต่อได้ ของผู้ที่ให้ข้อเสนอแนะวิจารณ์ และมีความเห็นด้วย

๑๗. หมายเหตุ

- การซื้อเอกสาร/การยื่นเอกสารเสนอราคา ให้กระทำผ่านทางระบบจัดซื้อจัดจ้าง ด้วยอิเล็กทรอนิกส์เท่านั้น
- กำหนดยื่นราคา ๒๗๐ วัน นับแต่วันเสนอราคา
- การจ่ายเงินล่วงหน้า ๑๕ % มี ไม่มี
- การหักเงินประกันผลงาน ๑๐ % มี ไม่มี
- การปรับราคาค่างานก่อสร้าง (ค่าk) เป็นไปตามสูตรของทางราชการ

ลงชื่อ		ประธานกรรมการ
	(นายนิรันดร์ สุชรักขินี)	วบ.ทล.๑๐
ลงชื่อ		กรรมการ
	(นายวุฒิชัย บุญสมจิตร)	วว.ทล.๑๐
ลงชื่อ		กรรมการ
	(นายพีรพงศ์ ใจพุดชา)	วผ.ทล.๑๐
ลงชื่อ		กรรมการ
	(นายประภัศสร อ่อนศรี)	ชป.ทล.๑๐

เรียน ผส.ทล.๑๐
เพื่อโปรดพิจารณา

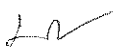
(นางนุชนารถ เฉลยพินิต)
ผบ.ทล.๑๐

ผบ.ทล.๑๐, ทพ.ทล.๑๐
- เห็นชอบ
- อนุมัติดำเนินการตามระเบียบต่อไป

(นายจิระพงศ์ เทพพิทักษ์)
ผส.ทล.๑๐

๕

เอกสารแนบท้ายประกาศประกวดราคาจ้างก่อสร้างด้วยวิธีประกวดราคาอิเล็กทรอนิกส์
(e-bidding) ข้อ ๑.๒

ใบเสนอราคาจ้างก่อสร้างด้วยวิธีประกวดราคาอิเล็กทรอนิกส์ (e-bidding)
ประกาศ เลขที่ คค ๐๖๑๒๖/eb/ /๒๕๖๖ ลงวันที่

เรียน

๑. ข้าพเจ้า.....สำนักงานใหญ่ตั้งอยู่เลขที่.....
ถนน.....ตำบล/แขวง.....อำเภอ/เขต.....จังหวัด.....โทรศัพท์
..... โดย.....ผู้ลงนามข้างท้ายนี้ (ในกรณีผู้รับจ้างเป็นบุคคลธรรมดาให้ใช้ข้อความว่า
ข้าพเจ้าอยู่บ้านเลขที่.....
ถนน.....ตำบล/แขวง.....
อำเภอ/เขต.....จังหวัด.....ผู้ถือบัตรประชาชน เลขที่.....
โทรศัพท์.....) โดย..... ได้พิจารณา
เงื่อนไขต่างๆ ในเอกสารการประกวดราคาอิเล็กทรอนิกส์ และเอกสารเพิ่มเติม (ถ้ามี) เลขที่
.....โดยตลอดและยอมรับข้อกำหนดและเงื่อนไขนั้นแล้ว รวมทั้งรับรองว่า ข้าพเจ้าเป็นผู้มี
คุณสมบัติครบถ้วนตามที่กำหนดและไม่เป็นผู้ทำงานของหน่วยงานของรัฐ

๒. ข้าพเจ้าขอเสนอที่จะทำงาน.....ตามข้อกำหนดเงื่อนไขแบบรูป
รายการละเอียดแห่งเอกสารประกวดราคาอิเล็กทรอนิกส์ ตามราคาค่างที่ระบุไว้ในบัญชีรายการก่อสร้างหรือ
ใบแจ้งปริมาณและราคา^๑ เป็นเงินทั้งสิ้น บาท (.....)
ซึ่งได้รวมภาษีมูลค่าเพิ่มตลอดจนภาษีอากรอื่นๆ และค่าใช้จ่ายที่ระบุไว้ด้วยแล้ว

๓. ข้าพเจ้าจะยื่นคำเสนอราคานี้เป็นระยะเวลา.....วัน ตั้งแต่วันยื่นข้อเสนอ และ
.....^๑ อาจรับคำเสนอนี้ ณ เวลาใดก็ได้ก่อนที่จะครบกำหนดระยะเวลาดังกล่าว หรือระยะเวลาที่
ได้ยื่นออกไปตามเหตุผลอันสมควรที่.....^๑ ร้องขอ

๔. ข้าพเจ้ารับรองว่าจะส่งมอบงานตามเงื่อนไขที่เอกสารประกวดราคาอิเล็กทรอนิกส์กำหนดไว้

๕. ในกรณีที่ข้าพเจ้าได้รับการพิจารณาให้เป็นผู้ชนะการประกวดราคาอิเล็กทรอนิกส์
ข้าพเจ้ารับรองที่จะ

๕.๑ ทำสัญญาตามแบบสัญญาจ้างก่อสร้างแนบท้ายเอกสารการประกวดราคา
อิเล็กทรอนิกส์หรือตามที่สำนักงานอัยการสูงสุดได้แก้ไขเพิ่มเติมแล้ว กับ.....^๑ ภายใน.....วัน
นับถัดจากวันที่ได้รับหนังสือให้ไปทำสัญญา

๕.๒ มอบหลักประกันการปฏิบัติตามสัญญา ตามที่ระบุไว้ในข้อ ๗ ของเอกสารการประกวด
ราคาอิเล็กทรอนิกส์ ให้แก่.....^๑ ขณะที่ได้ลงนามในสัญญาเป็นจำนวนร้อยละ.....ของ
ราคาตามสัญญาที่ได้ระบุไว้ในใบเสนอราคานี้ เพื่อเป็นหลักประกันการปฏิบัติตามสัญญาโดยถูกต้องและ
ครบถ้วน

หากข้าพเจ้าไม่ปฏิบัติตามที่ระบุไว้ในข้อ ๕.๑ และ/หรือข้อ ๕.๒ ดังกล่าวข้างต้น
ข้าพเจ้ายอมให้.....^๑ รับผิดชอบการเสนอราคา หรือเรียกร้องจากผู้ออกหนังสือค้ำประกัน
ข้าพเจ้ายอมชดใช้ค่าเสียหายใดๆ ที่อาจมีแก่.....^๑ และ.....^๑ มีสิทธิจะให้ผู้ยื่น
ข้อเสนอรายอื่นเป็นผู้ชนะการประกวดราคาอิเล็กทรอนิกส์ได้ หรือ.....^๑ อาจดำเนินการจัดจ้าง
การประกวดราคาอิเล็กทรอนิกส์ใหม่ก็ได้

๖. ข้าพเจ้ายอมรับว่า.....^๑ ไม่มีความผูกพันที่จะรับคำเสนอนี้ หรือใบเสนอราคาใดๆ รวมทั้งไม่ต้องรับผิดชอบในค่าใช้จ่ายใดๆ อันอาจเกิดขึ้นในการที่ข้าพเจ้าได้เข้ายื่นข้อเสนอครั้งนี้

๗. เพื่อเป็นหลักประกันในการปฏิบัติโดยถูกต้อง ตามที่ได้ทำความเข้าใจและผูกพันแห่งคำเสนอนี้ ข้าพเจ้าขอมอบ.....เพื่อเป็นหลักประกันการเสนอราคาเป็นจำนวนเงิน.....บาท (.....) มาพร้อมนี้

๘. ข้าพเจ้าได้ตรวจทานตัวเลขและตรวจสอบเอกสารต่างๆ ที่ได้ยื่นพร้อมใบเสนอราคานี้ โดยละเอียดแล้ว และเข้าใจดีว่า.....^๑ ไม่ต้องรับผิดชอบใดๆ ในความผิดพลาดหรือตกหล่น

๙. ใบเสนอราคานี้ ได้ยื่นเสนอโดยบริษัทสัญชาติธรรม และปราศจากกถฉ้อฉล หรือการสมรู้ร่วมคิดกัน โดยไม่ชอบด้วยกฎหมายกับบุคคลใดบุคคลหนึ่ง หรือหลายบุคคล หรือกับห้างหุ้นส่วน บริษัทใดๆ ที่ได้ยื่นยื่นข้อเสนอในคราวเดียวกัน

เสนอมา ณ วันที่..... เดือน..... พ.ศ.

ลงชื่อ

(.....)

ตำแหน่ง.....

หมายเหตุ

- ๑ ให้ระบุชื่อย่อหน่วยงานของรัฐที่ดำเนินการจัดจัดจ้าง เช่น กรม หรือจังหวัด หรือ ทีโอที เป็นต้น
- ๒ บัญชีรายการก่อสร้าง ใบแจ้งปริมาณงานและราคา ให้จัดทำตามความเหมาะสม

(นายจิระพงษ์ เทพพิทักษ์)

ผู้อำนวยการสำนักงานทางหลวงที่ ๑๐
ปฏิบัติราชการแทน อธิบดีกรมทางหลวง

(ร่าง)
แบบสัญญา
สัญญาจ้างก่อสร้าง

สัญญาเลขที่ สทล.๑๐/๒๕๖๖/

สัญญานี้ทำขึ้น ณ สำนักงานทางหลวงที่ ๑๐ (นครราชสีมา) ตำบล/แขวง ในเมือง
อำเภอ/เขต เมืองนครราชสีมา จังหวัด นครราชสีมา เมื่อวันที่ เดือน..... พ.ศ.
ระหว่างโดย ซึ่งต่อไปในสัญญานี้เรียกว่า “ผู้ว่าจ้าง” ฝ่ายหนึ่ง กับ
.....ซึ่งจดทะเบียนเป็นนิติบุคคล ณมีสำนักงานใหญ่อยู่เลขที่.....
ถนน.....ตำบล/แขวง.....อำเภอ/เขต.....จังหวัด.....
โดย.....ผู้มีอำนาจลงนามผูกพันนิติบุคคลปรากฏตามหนังสือรับรองของสำนักงานทะเบียน
หุ้นส่วนบริษัท..... ลงวันที่.....(และหนังสือมอบอำนาจลงวันที่.....) แนบท้ายสัญญานี้
(ในกรณีที่ผู้รับจ้างเป็นบุคคลธรรมดาให้ใช้ข้อความว่า กับอยู่บ้านเลขที่.....
ถนน.....ตำบล/แขวง.....อำเภอ/เขต.....จังหวัด..... ผู้
ถือบัตรประจำตัวประชาชนเลขที่..... ดังปรากฏตามสำเนาบัตรประจำตัวประชาชนแนบท้ายสัญญานี้)
ซึ่งต่อไปในสัญญานี้เรียกว่า “ผู้รับจ้าง” อีกฝ่ายหนึ่ง

คู่สัญญาได้ตกลงกันมีข้อความดังต่อไปนี้

ข้อ ๑ ข้อตกลงว่าจ้าง

ผู้ว่าจ้างตกลงจ้างและผู้รับจ้างตกลงรับจ้างทำงาน จ้างก่อสร้างงานค่าปรับปรุงอาคารที่
ทำการและสิ่งก่อสร้างประกอบ สำนักงานทางหลวงที่ ๑๐ (นครราชสีมา) ทางหลวงหมายเลข ๒๐๕ ตอน
ควบคุม ๐๔๐๒ ตอน โคกสวาย - แขวงทางหลวงนครราชสีมาที่ ๑ ที่ กม.๒๓๒+๓๑๐ ปริมาณงาน ๑ แห่ง
ณ ตำบล/แขวง ในเมือง อำเภอ/เขต เมืองนครราชสีมา จังหวัด นครราชสีมา ตามข้อกำหนดและ
เงื่อนไขแห่งสัญญานี้รวมทั้งเอกสารแนบท้ายสัญญา

ผู้รับจ้างตกลงที่จะจัดหาแรงงานและวัสดุ เครื่องมือเครื่องใช้ ตลอดจนอุปกรณ์ต่างๆ
ชนิดดีเพื่อใช้ในงานจ้างตามสัญญานี้

ข้อ ๒ เอกสารอันเป็นส่วนหนึ่งของสัญญา

เอกสารแนบท้ายสัญญาดังต่อไปนี้ให้ถือเป็นส่วนหนึ่งของสัญญานี้

- | | | | |
|--|-------|---|------|
| ๒.๑ ผนวก ๑ บัญชีรายละเอียดแนบท้ายสัญญา | จำนวน | ๑ | หน้า |
| ๒.๒ ผนวก ๒ แผนที่สังเขป | จำนวน | ๑ | หน้า |
| ๒.๓ ผนวก ๓ การให้ข่าวสารเกี่ยวกับการก่อสร้าง (แบบแผ่นป้ายประชาสัมพันธ์) | จำนวน | ๒ | หน้า |
| ๒.๔ ผนวก ๔ รายการงานและเงื่อนไขที่ผู้รับจ้างต้องรับผิดชอบในความชำรุดบกพร่อง
หรือความเสียหายภายในกำหนดเวลา | จำนวน | ๑ | หน้า |
| ๒.๕ ผนวก ๕ รายละเอียดการควบคุมงาน การจ่ายเงินและสูตรปรับราคา | จำนวน | ๘ | หน้า |
| ๒.๖ ผนวก ๖ รายละเอียดและหลักเกณฑ์งานบริหารการจราจรในระหว่างการก่อสร้าง | จำนวน | ๒ | หน้า |

๒.๗ ผนวก ๗ เงื่อนไขการเสนอแผนการทำงาน	จำนวน ๑ หน้า
๒.๘ ผนวก ๘ การจ้างช่วง	จำนวน ๑ หน้า
๒.๙ ผนวก ๙ เงื่อนไขการเสนอแผนการใช้พัสดุที่ผลิตภายในประเทศ และแผนการใช้เหล็กที่ผลิตภายในประเทศ	จำนวน ๑,๑ หน้า
๒.๑๐ ผนวก ๑๐ แบบแปลนแบบมาตรฐานบ้านพักอาศัย ๑๒๐ ตารางเมตร ระดับ ๗-๘	จำนวน ๔๐ หน้า
๒.๑๑ ผนวก ๑๑ ใบเสนอราคาและบัญชีรายการก่อสร้าง	จำนวน ๑ ชุด
๒.๑๒ ผนวก ๑๒ รายละเอียดการคำนวณราคากลางงานก่อสร้างตาม BOQ (Bill of Quantities)	จำนวน ๑ ชุด
๒.๑๓ ผนวก ๑๓ หนังสือแจ้งให้เริ่มงาน	จำนวน ๑ หน้า

ความใดในเอกสารแนบท้ายสัญญาที่ขัดหรือแย้งกับข้อความในสัญญานี้ ให้ใช้ข้อความในสัญญานี้บังคับ และในกรณีที่เอกสารแนบท้ายสัญญาขัดแย้งกันเอง ผู้รับจ้างจะต้องปฏิบัติตามคำวินิจฉัยของผู้ว่าจ้าง คำวินิจฉัยของผู้ว่าจ้างให้ถือเป็นที่สุด และผู้รับจ้างไม่มีสิทธิเรียกร้องค่าจ้าง ค่าเสียหายหรือค่าใช้จ่ายใดๆ เพิ่มเติมจากผู้ว่าจ้างทั้งสิ้น

ข้อ ๓ หลักประกันการปฏิบัติตามสัญญา

ในขณะที่ทำสัญญานี้ผู้รับจ้างได้นำหลักประกันเป็น.....
เป็นจำนวนเงิน.....บาท (.....) ซึ่งเท่ากับร้อยละ ๕ (ห้า) ของราคาค่าจ้างตามสัญญามามอบให้แก่ผู้ว่าจ้างเพื่อเป็นหลักประกันการปฏิบัติตามสัญญานี้

กรณีผู้รับจ้างใช้หนังสือค้ำประกันมาเป็นหลักประกันการปฏิบัติตามสัญญา หนังสือค้ำประกันดังกล่าวจะต้องออกโดยธนาคารที่ประกอบกิจการในประเทศไทย หรือโดยบริษัทเงินทุนหรือบริษัทเงินทุนหลักทรัพย์ที่ได้รับอนุญาตให้ประกอบกิจการเงินทุนเพื่อการพาณิชย์และประกอบธุรกิจค้ำประกันตามประกาศของธนาคารแห่งประเทศไทย ตามรายชื่อบริษัทเงินทุนที่ธนาคารแห่งประเทศไทยแจ้งเวียนให้ทราบตามแบบที่คณะกรรมการนโยบายการจัดซื้อจัดจ้างและการบริหารพัสดุภาครัฐกำหนด หรืออาจเป็นหนังสือค้ำประกันอิเล็กทรอนิกส์ตามวิธีการที่กรมบัญชีกลางกำหนดก็ได้ และจะต้องมีอายุการค้ำประกันตลอดไปจนกว่าผู้รับจ้างพ้นข้อผูกพันตามสัญญานี้

หลักประกันที่ผู้รับจ้างนำมามอบให้ตามวรรคหนึ่ง จะต้องมีอายุครอบคลุมความรับผิดชอบที่พึงปวงของผู้รับจ้างตลอดอายุสัญญา ถ้าหลักประกันที่ผู้รับจ้างนำมามอบให้ดังกล่าวลดลงหรือเสื่อมค่าลง หรือมีอายุไม่ครอบคลุมถึงความรับผิดชอบของผู้รับจ้างตลอดอายุสัญญา ไม่ว่าจะด้วยเหตุใดๆ ก็ตาม รวมถึงกรณี ผู้รับจ้างส่งมอบงานล่าช้าเป็นเหตุให้ระยะเวลาแล้วเสร็จหรือวันครบกำหนดความรับผิดชอบในความชำรุดบกพร่องตามสัญญาเปลี่ยนแปลงไป ไม่ว่าจะเกิดขึ้นคราวใด ผู้รับจ้างต้องหาหลักประกันใหม่หรือหลักประกันเพิ่มเติมให้มีจำนวนครบถ้วนตามวรรคหนึ่งมอบให้แก่ผู้ว่าจ้างภายใน ๑๕ (สิบห้า) วัน นับถัดจากวันที่ได้รับแจ้งเป็นหนังสือจากผู้ว่าจ้าง

หลักประกันที่ผู้รับจ้างนำมามอบไว้ตามข้อนี้ ผู้ว่าจ้างจะคืนให้แก่ผู้รับจ้างโดยไม่มีดอกเบี้ยเมื่อผู้รับจ้างพ้นจากข้อผูกพันและความรับผิดชอบที่พึงปวงตามสัญญาแล้ว

ข้อ ๔ (ข) ค่าจ้างและการจ่ายเงิน

(สำหรับสัญญาที่เป็นราคาเหมารวม)

ผู้ว่าจ้างตกลงจ่ายและผู้รับจ้างตกลงรับเงินค่าจ้างจำนวนเงิน.....บาท (.....) ซึ่งได้รวมภาษีมูลค่าเพิ่ม จำนวน.....บาท (.....) ตลอดจนภาษีอากรอื่นๆ และค่าใช้จ่ายที่พึงปวงด้วยแล้ว โดยถือราคาเหมารวมเป็นเกณฑ์ และกำหนดการจ่ายเงินเป็นงวดๆ ดังนี้

- ๑. งานปรับปรุงอาคารสำนักงานส่วนตรวจสอบและวิเคราะห์ทางวิศวกรรม ๑ แห่ง
- ๒. งานปรับปรุงอาคารสำนักงานส่วนกฎหมายและกรรมสิทธิ์ที่ดิน ๑ แห่ง
- ๓. งานปรับปรุงอาคารสำนักงานส่วนควบคุมงานก่อสร้างทาง ๑ แห่ง
- ๔. งานปรับปรุงรั้ว สำนักงานทางหลวงที่ ๑๐ (นครราชสีมา) ๑ แห่ง
- ๕. งานปรับปรุงผิวทาง ASPHALT CONCRETE WEARING COURSE ๔ CM. THICK ภายในสำนักงานทางหลวงที่ ๑๐ (นครราชสีมา) ๑ แห่ง

การจ่ายเงินตามเงื่อนไขแห่งสัญญานี้ ผู้ว่าจ้างจะโอนเงินเข้าบัญชีเงินฝากธนาคารของผู้รับจ้าง ชื่อธนาคาร.....สาขา.....ชื่อบัญชี.....เลขที่บัญชี..... ทั้งนี้ ผู้รับจ้างตกลงเป็นผู้รับภาระเงินค่าธรรมเนียมหรือค่าบริการอื่นใดเกี่ยวกับการโอน รวมทั้งค่าใช้จ่ายอื่นใด (ถ้ามี) ที่ธนาคารเรียกเก็บ และยินยอมให้มีการหักเงินดังกล่าวจากจำนวนเงินโอนในงวดนั้นๆ (ความในวรรคนี้ใช้สำหรับกรณีที่หน่วยงานของรัฐจะจ่ายเงินตรงให้แก่ผู้รับจ้าง (ระบบ Direct Payment) โดยการโอนเงินเข้าบัญชีเงินฝากธนาคารของผู้รับจ้าง ตามแนวทางที่กระทรวงการคลังหรือหน่วยงานของรัฐเจ้าของงบประมาณเป็นผู้กำหนด แล้วแต่กรณี)

ข้อ ๕ เงินค่าจ้างล่วงหน้า

ผู้ว่าจ้างตกลงจ่ายเงินค่าจ้างล่วงหน้าให้แก่ผู้รับจ้าง เป็นจำนวนเงิน.....บาท (.....) ซึ่งเท่ากับร้อยละ ๑๕ (สิบห้า) ของราคาค่าจ้าง ตามสัญญาที่ระบุไว้ในข้อ ๔

เงินค่าจ้างล่วงหน้าดังกล่าวจะจ่ายให้ภายหลังจากที่ผู้รับจ้างได้วางหลักประกันการรับเงินค่าจ้างล่วงหน้าเป็น.....(หนังสือค้ำประกันหรือหนังสือค้ำประกันอิเล็กทรอนิกส์ของธนาคารภายในประเทศหรือพันธบัตรรัฐบาลไทย).....เต็มตามจำนวนเงินค่าจ้างล่วงหน้านั้นให้แก่ผู้ว่าจ้าง ผู้รับจ้างจะต้องออกใบเสร็จรับเงินค่าจ้างล่วงหน้าตามแบบที่ผู้ว่าจ้างกำหนดให้และผู้รับจ้างตกลงที่จะกระทำตามเงื่อนไขอันเกี่ยวกับการใช้จ่ายและการใช้คืนเงินค่าจ้างล่วงหน้านั้น ดังต่อไปนี้

๕.๑ ผู้รับจ้างจะใช้เงินค่าจ้างล่วงหน้านั้นเพื่อเป็นค่าใช้จ่ายในการปฏิบัติงานตามสัญญาเท่านั้น หากผู้รับจ้างใช้จ่ายเงินค่าจ้างล่วงหน้าหรือส่วนใดส่วนหนึ่งของเงินค่าจ้างล่วงหน้าในทางอื่น ผู้ว่าจ้างอาจจะเรียกเงินค่าจ้างล่วงหน้าคืนจากผู้รับจ้างหรือบังคับเอาจากหลักประกันการรับเงินค่าจ้างล่วงหน้าได้ทันที

๕.๒ เมื่อผู้ว่าจ้างเรียกร้อง ผู้รับจ้างต้องแสดงหลักฐานการใช้จ่ายเงินค่าจ้างล่วงหน้า เพื่อพิสูจน์ว่าได้เป็นไปตามข้อ ๕.๑ ภายในกำหนด ๑๕ (สิบห้า) วัน นับถัดจากวันได้รับแจ้งเป็นหนังสือจาก ผู้ว่า

จ้าง หากผู้รับจ้างไม่อาจแสดงหลักฐานดังกล่าว ภายในกำหนด ๑๕ (สิบห้า) วัน ผู้ว่าจ้างอาจเรียกเงินค่าจ้างล่วงหน้าคืนจากผู้รับจ้างหรือบังคับเอาจากหลักประกันการรับเงินค่าจ้างล่วงหน้าได้ทันที

๕.๓ (ข) (สำหรับสัญญาที่เป็นราคาเหมารวม)

ในการจ่ายเงินค่าจ้างให้แก่ผู้รับจ้างตามข้อ ๔ (ข) ผู้ว่าจ้างจะหักเงินค่าจ้างในแต่ละงวดเพื่อชดเชยคืนเงินค่าจ้างล่วงหน้าไว้จำนวนร้อยละ ๒๐ (ยี่สิบ) ของจำนวนเงินค่าจ้างในแต่ละงวดนี้ จนกว่าจำนวนเงินที่หักไว้จะครบตามจำนวนเงินค่าจ้างล่วงหน้าที่ผู้รับจ้างได้รับไปแล้ว ยกเว้นค่าจ้างเดือนสุดท้ายจะหักไว้เป็นจำนวนเท่ากับจำนวนเงินค่าจ้างล่วงหน้าที่เหลือทั้งหมด

๕.๔ เงินจำนวนใดๆ ก็ตามที่ผู้รับจ้างจะต้องจ่ายให้แก่ผู้ว่าจ้างเพื่อชำระหนี้หรือเพื่อชดเชยความรับผิดชอบต่างๆ ตามสัญญา ผู้ว่าจ้างจะหักเอาจากเงินค่าจ้างงวดที่จะจ่ายให้แก่ผู้รับจ้างก่อนที่จะหักชดเชยคืนเงินค่าจ้างล่วงหน้า

๕.๕ ในกรณีที่มีการบอกเลิกสัญญา หากเงินค่าจ้างล่วงหน้าที่เหลือเกินกว่าจำนวนเงินที่ผู้รับจ้างจะได้รับหลังจากหักชดเชยในกรณีอื่นแล้ว ผู้รับจ้างจะต้องจ่ายคืนเงินจำนวนที่เหลือนั้นให้แก่ผู้ว่าจ้างภายใน ๗ (เจ็ด) วัน นับถัดจากวันได้รับแจ้งเป็นหนังสือจากผู้ว่าจ้าง

๕.๖ (ข) (สำหรับสัญญาที่เป็นราคาต่อหน่วย)

ผู้ว่าจ้างจะคืนหลักประกันการรับเงินค่าจ้างล่วงหน้าให้แก่ผู้รับจ้าง ต่อเมื่อผู้ว่าจ้างได้หักเงินค่าจ้างไว้ครบจำนวนเงินค่าจ้างล่วงหน้าตามข้อ ๕.๓ (ข) แล้ว เว้นแต่ในกรณีดังต่อไปนี้ ผู้รับจ้างมีสิทธิขอคืนหลักประกันการรับเงินค่าจ้างล่วงหน้าบางส่วนก่อนได้

(๑) กรณีผู้รับจ้างได้วางหลักประกันการรับเงินค่าจ้างล่วงหน้าไว้ฉบับเดียว หากผู้ว่าจ้างได้หักเงินค่าจ้างล่วงหน้าไปแล้ว ผู้รับจ้างมีสิทธิขอคืนหลักประกันการรับเงินค่าจ้างล่วงหน้าในส่วนที่ผู้ว่าจ้างได้หักเงินค่าจ้างล่วงหน้าไปแล้วนั้น โดยผู้รับจ้างจะต้องนำหลักประกันการรับเงินค่าจ้างล่วงหน้าฉบับใหม่ที่มีมูลค่าเท่ากับเงินค่าจ้างล่วงหน้าที่เหลืออยู่มาวางให้แก่ผู้ว่าจ้าง

(๒) กรณีผู้รับจ้างได้วางหลักประกันการรับเงินค่าจ้างล่วงหน้าไว้หลายฉบับซึ่งแต่ละฉบับมีมูลค่าเท่ากับจำนวนเงินค่าจ้างล่วงหน้าที่ผู้ว่าจ้างจะต้องหักไว้ในแต่ละงวด หากผู้ว่าจ้างได้หักเงินค่าจ้างล่วงหน้าในงวดใดแล้ว ผู้รับจ้างมีสิทธิขอคืนหลักประกันการรับเงินค่าจ้างล่วงหน้าในงวดนั้นได้

ข้อ ๖ การหักเงินประกันผลงาน

ในการจ่ายเงินค่าจ้างให้แก่ผู้รับจ้างแต่ละงวด ผู้ว่าจ้างจะหักเงินจำนวนร้อยละ ๑๐ (สิบ) ของเงินที่ต้องจ่ายในงวดนั้นเพื่อเป็นประกันผลงาน ในกรณีที่เงินประกันผลงานถูกหักไว้แล้วเป็นจำนวนเงินไม่ต่ำกว่า ๖ เดือน (สำหรับสัญญาที่เป็นราคาเหมา) ผู้รับจ้างมีสิทธิที่จะขอเงินประกันผลงานคืนโดยผู้รับจ้างจะต้องวางนำหนังสือค้ำประกันของธนาคารหรือหนังสือค้ำประกันอิเล็กทรอนิกส์ ซึ่งออกโดยธนาคารภายในประเทศ มามอบให้ผู้ว่าจ้างเพื่อเป็นหลักประกันแทนก็ได้

ผู้ว่าจ้างจะคืนเงินประกันผลงาน และ/หรือหนังสือค้ำประกันของธนาคารดังกล่าว ตามวรรคหนึ่งโดยไม่มีดอกเบี้ยให้แก่ผู้รับจ้างพร้อมกับการจ่ายเงินงวดสุดท้าย

ข้อ ๗ (ข) กำหนดเวลาแล้วเสร็จและสิทธิของผู้ว่าจ้างในการบอกเลิกสัญญา

ผู้รับจ้างต้องเริ่มทำงานที่รับจ้างภายในวันที่ เดือน พ.ศ. และจะต้องทำงานให้แล้วเสร็จบริบูรณ์ภายในวันที่ เดือน พ.ศ. ถ้าผู้รับจ้างมิได้ลงมือทำงานภายในกำหนดเวลา หรือไม่สามารถทำงานให้แล้วเสร็จตามกำหนดเวลา หรือมีเหตุให้เชื่อได้ว่าผู้รับจ้างไม่สามารถทำงานให้แล้วเสร็จภายในกำหนดเวลา หรือจะแล้วเสร็จล่าช้าเกินกว่ากำหนดเวลา

หรือผู้รับจ้างทำผิดสัญญาข้อใดข้อหนึ่ง หรือตกเป็นผู้ถูกพิทักษ์ทรัพย์เด็ดขาด หรือตกเป็นผู้ล้มละลาย หรือเพิกเฉยไม่ปฏิบัติตามคำสั่งของคณะกรรมการตรวจรับพัสดุหรือผู้ควบคุมงานหรือบริษัทที่ปรึกษา ซึ่งได้รับมอบอำนาจจากผู้ว่าจ้าง ผู้ว่าจ้างมีสิทธิที่จะบอกเลิกสัญญานี้ได้ และมีสิทธิจ้างผู้รับจ้างรายใหม่เข้าทำงานของผู้รับจ้างให้ลุล่วงไปด้วย การใช้สิทธิบอกเลิกสัญญานี้ไม่กระทบสิทธิของผู้ว่าจ้างที่จะเรียกร้องค่าเสียหายจากผู้รับจ้าง

การที่ผู้ว่าจ้างไม่ใช้สิทธิเลิกสัญญาดังกล่าวข้างต้นไม่เป็นเหตุให้ผู้รับจ้างพ้นจากความรับผิดชอบตามสัญญา

ข้อ ๘ ความรับผิดชอบในความชำรุดบกพร่องของงานจ้าง

เมื่องานแล้วเสร็จบริบูรณ์ และผู้ว่าจ้างได้รับมอบงานจากผู้รับจ้างหรือจากผู้รับจ้างรายใหม่ ในกรณีที่มีการบอกเลิกสัญญาตามข้อ ๗ หากมีเหตุชำรุดบกพร่องหรือเสียหายเกิดขึ้นจากการจ้างนี้ ภายในกำหนด ๑ (สอง) ปี - เดือน (ตามเอกสารแนบท้ายสัญญาข้อ ๒ ๒.๔ หมวด ๔) นับถัดจากวันที่ได้รับมอบงานดังกล่าว ซึ่งความชำรุดบกพร่องหรือเสียหายนั้นเกิดจากความบกพร่องของผู้รับจ้างอันเกิดจากการใช้วัสดุที่ไม่ถูกต้องหรือทำไว้ไม่เรียบร้อย หรือทำไม่ถูกต้องตามมาตรฐานแห่งหลักวิชาผู้รับจ้างจะต้องรับทำการแก้ไขให้เป็นที่เรียบร้อยโดยไม่ชักช้า โดยผู้ว่าจ้างไม่ต้องออกเงินใดๆ ในการนี้ทั้งสิ้น หากผู้รับจ้างไม่กระทำการดังกล่าวภายในกำหนด ๑๕ (สิบห้า) วัน นับถัดจากวันที่ได้รับแจ้งเป็นหนังสือจาก ผู้ว่าจ้างหรือไม่ทำการแก้ไขให้ถูกต้องเรียบร้อยภายในเวลาที่ผู้ว่าจ้างกำหนด ให้ผู้ว่าจ้างมีสิทธิที่จะทำการนั้นเองหรือจ้างผู้อื่นให้ทำงานนั้น โดยผู้รับจ้างต้องเป็นผู้ออกค่าใช้จ่ายเองทั้งสิ้น

ในกรณีเร่งด่วนจำเป็นต้องรีบแก้ไขเหตุชำรุดบกพร่องหรือเสียหายโดยเร็ว และไม่อาจรอให้ผู้รับจ้างแก้ไขในระยะเวลาที่กำหนดไว้ตามวรรคหนึ่งได้ ผู้ว่าจ้างมีสิทธิเข้าจัดการแก้ไขเหตุชำรุดบกพร่องหรือเสียหายนั้นเอง หรือจ้างผู้อื่นให้ซ่อมแซมความชำรุดบกพร่องหรือเสียหาย โดยผู้รับจ้างต้องรับผิดชอบชำระค่าใช้จ่ายทั้งหมด

การที่ผู้ว่าจ้างทำการนั้นเอง หรือจ้างผู้อื่นให้ทำงานนั้นแทนผู้รับจ้าง ไม่ทำให้ผู้รับจ้างหลุดพ้นจากความรับผิดชอบตามสัญญา หากผู้รับจ้างไม่ชดใช้ค่าใช้จ่ายหรือค่าเสียหายตามที่ผู้ว่าจ้างเรียกร้องผู้ว่าจ้างมีสิทธิบังคับจากหลักประกันการปฏิบัติตามสัญญาได้

ข้อ ๙ การจ้างช่วง

ผู้รับจ้างจะต้องไม่เอางานทั้งหมดหรือแต่บางส่วนแห่งสัญญานี้ไปจ้างช่วงอีกทอดหนึ่ง เว้นแต่การจ้างช่วงงานแต่บางส่วนที่ได้รับอนุญาตเป็นหนังสือจากผู้ว่าจ้างแล้ว การที่ผู้ว่าจ้างได้อนุญาตให้จ้างช่วงงานแต่บางส่วนดังกล่าวนี้ ไม่เป็นเหตุให้ผู้รับจ้างหลุดพ้นจากความรับผิดชอบหรือพันธะหน้าที่ตามสัญญานี้ และผู้รับจ้างจะยังคงต้องรับผิดชอบในความผิดและความประมาทเลินเล่อของผู้รับจ้างช่วงหรือของตัวแทนหรือลูกจ้างของผู้รับจ้างช่วงนั้นทุกประการ

กรณีผู้รับจ้างไปจ้างช่วงงานแต่บางส่วนโดยฝ่าฝืนความในวรรคหนึ่ง ผู้รับจ้างต้องชำระค่าปรับให้แก่ผู้ว่าจ้างเป็นจำนวนเงินในอัตราร้อยละ ๑๐ (สิบ) ของวงเงินของงานที่จ้างช่วงตามสัญญา ทั้งนี้ ไม่ตัดสิทธิผู้ว่าจ้างในการบอกเลิกสัญญา

ข้อ ๑๐ การควบคุมงานของผู้รับจ้าง

ผู้รับจ้างจะต้องควบคุมงานที่รับจ้างอย่างเอาใจใส่ ด้วยประสิทธิภาพและความชำนาญ และในระหว่างทำงานที่รับจ้างจะต้องจัดให้มีผู้แทนซึ่งทำงานเต็มเวลาเป็นผู้รับผิดชอบควบคุมงานของผู้รับจ้าง ผู้แทนดังกล่าวจะต้องได้รับมอบอำนาจจากผู้รับจ้าง คำสั่งหรือคำแนะนำต่างๆ ที่ผู้ว่าจ้าง คณะกรรมการตรวจรับพัสดุ ผู้ควบคุมงาน หรือบริษัทที่ปรึกษาที่ผู้ว่าจ้างแต่งตั้งได้แจ้งแก่ผู้แทนเช่นว่านั้น ให้ถือว่าเป็นคำสั่งหรือคำแนะนำที่ได้แจ้งแก่ผู้รับจ้าง การแต่งตั้งผู้แทนตามข้อนี้จะต้องทำเป็นหนังสือ และต้องได้รับความเห็นชอบเป็นหนังสือจากผู้ว่าจ้าง การเปลี่ยนตัวหรือแต่งตั้งผู้แทนใหม่จะทำได้ หากไม่ได้รับความเห็นชอบเป็นหนังสือจากผู้ว่าจ้างก่อน

ผู้ว่าจ้างมีสิทธิที่จะขอให้เปลี่ยนตัวผู้แทนตามวรรคหนึ่ง โดยแจ้งเป็นหนังสือไปยังผู้รับจ้าง และผู้รับจ้างจะต้องทำการเปลี่ยนตัวผู้แทนนั้นโดยพลัน โดยไม่คิดค่าจ้างหรือราคาเพิ่ม หรืออ้างเป็นเหตุเพื่อขยายอายุสัญญาอันเนื่องมาจากเหตุนี้

ข้อ ๑๑ ความรับผิดชอบของผู้รับจ้าง

ผู้รับจ้างจะต้องรับผิดชอบต่ออุบัติเหตุ ความเสียหาย หรือภัยอันตรายใดๆ อันเกิดจากการปฏิบัติงานของผู้รับจ้าง และจะต้องรับผิดชอบต่อความเสียหายจากการกระทำของลูกจ้างหรือตัวแทนของผู้รับจ้าง และจากการปฏิบัติงานของผู้รับจ้างช่วงด้วย (ถ้ามี)

ความเสียหายใดๆ อันเกิดแก่งานที่ผู้รับจ้างได้ทำขึ้น แม้จะเกิดขึ้นเพราะเหตุสุดวิสัยก็ตาม ผู้รับจ้างจะต้องรับผิดชอบโดยซ่อมแซมให้คืนดีหรือเปลี่ยนให้ใหม่โดยค่าใช้จ่ายของผู้รับจ้างเอง เว้นแต่ความเสียหายนั้นเกิดจากความผิดของผู้ว่าจ้าง ทั้งนี้ ความรับผิดชอบของผู้รับจ้างดังกล่าวในข้อนี้จะสิ้นสุดลง เมื่อผู้ว่าจ้างได้รับมอบงานครั้งสุดท้าย ซึ่งหลังจากนั้นผู้รับจ้างคงต้องรับผิดชอบเพียงในกรณีชำรุดบกพร่องหรือความเสียหายดังกล่าวในข้อ ๘ เท่านั้น

ผู้รับจ้างจะต้องรับผิดชอบต่อบุคคลภายนอกในความเสียหายใดๆ อันเกิดจากการปฏิบัติงานของผู้รับจ้าง หรือลูกจ้างหรือตัวแทนของผู้รับจ้าง รวมถึงผู้รับจ้างช่วง (ถ้ามี) ตามสัญญาฯ หากผู้ว่าจ้าง ถูกเรียกร้องหรือฟ้องร้องหรือต้องชดใช้ค่าเสียหายให้แก่บุคคลภายนอกไปแล้ว ผู้รับจ้างจะต้องดำเนินการใดๆ เพื่อให้มีการว่าต่างแก่ต่างให้แก่ผู้ว่าจ้างโดยค่าใช้จ่ายของผู้รับจ้างเอง รวมทั้งผู้รับจ้างจะต้องชดใช้ค่าเสียหายนั้นๆ ตลอดจนค่าใช้จ่ายใดๆ อันเกิดจากการถูกเรียกร้องหรือถูกฟ้องร้องให้แก่ผู้ว่าจ้างทันที

ข้อ ๑๒ การจ่ายเงินแก่ลูกจ้าง

ผู้รับจ้างจะต้องจ่ายเงินแก่ลูกจ้างที่ผู้รับจ้างได้จ้างมาในอัตราและตามกำหนดเวลาที่ผู้รับจ้างได้ตกลงหรือทำสัญญาไว้ต่อลูกจ้างดังกล่าว

ถ้าผู้รับจ้างไม่จ่ายเงินค่าจ้างหรือค่าทดแทนอื่นใดแก่ลูกจ้างดังกล่าวในวรรคหนึ่ง ผู้ว่าจ้างมีสิทธิที่จะเอาเงินค่าจ้างที่จะต้องจ่ายแก่ผู้รับจ้างมาจ่ายให้แก่ลูกจ้างของผู้รับจ้างดังกล่าว และให้ถือว่าผู้ว่าจ้างได้จ่ายเงินจำนวนนั้นเป็นค่าจ้างให้แก่ผู้รับจ้างตามสัญญาแล้ว

ผู้รับจ้างจะต้องจัดให้มีประกันภัยสำหรับลูกจ้างทุกคนที่จ้างมาทำงาน โดยให้ครอบคลุมถึงความรับผิดชอบทั้งปวงของผู้รับจ้าง รวมทั้งผู้รับจ้างช่วง (ถ้ามี) ในกรณีความเสียหายที่คิดค่าสินไหมทดแทนได้ตามกฎหมาย ซึ่งเกิดจากอุบัติเหตุ หรือภัยอันตรายใดๆ ต่อลูกจ้างหรือบุคคลอื่นที่ผู้รับจ้าง

หรือผู้รับจ้างช่วงจ้างมาทำงาน ผู้รับจ้างจะต้องส่งมอบกรรมธรรม์ประกันภัยดังกล่าวพร้อมทั้งหลักฐานการชำระเบี้ยประกันให้แก่ผู้ว่าจ้างเมื่อผู้ว่าจ้างเรียกกรอง

ข้อ ๑๓ การตรวจงานจ้าง

ถ้าผู้ว่าจ้างแต่งตั้งคณะกรรมการตรวจรับพัสดุ ผู้ควบคุมงาน หรือบริษัทที่ปรึกษาเพื่อควบคุมการทำงานของผู้รับจ้าง คณะกรรมการตรวจรับพัสดุ ผู้ควบคุมงาน หรือบริษัทที่ปรึกษานั้นมีอำนาจเข้าไปตรวจการงานในโรงงานและสถานที่ก่อสร้างได้ตลอดเวลา และผู้รับจ้างจะต้องอำนวยความสะดวกและให้ความช่วยเหลือในการนั้นตามสมควร

การที่มีคณะกรรมการตรวจรับพัสดุ ผู้ควบคุมงาน หรือบริษัทที่ปรึกษานั้น หากทำให้ผู้รับจ้างพ้นความรับผิดชอบตามสัญญาข้อใดข้อหนึ่งไม่

ข้อ ๑๔ แบบรูปและรายการละเอียดคลาดเคลื่อน

ผู้รับจ้างรับรองว่าได้ตรวจสอบและทำความเข้าใจในแบบรูปและรายการละเอียดโดยถี่ถ้วนแล้ว หากปรากฏว่าแบบรูปและรายการละเอียดนั้นผิดพลาดหรือคลาดเคลื่อนไปจากหลักการทางวิศวกรรมหรือทางเทคนิค ผู้รับจ้างตกลงที่จะปฏิบัติตามคำวินิจฉัยของผู้ว่าจ้าง คณะกรรมการตรวจรับพัสดุ ผู้ควบคุมงาน หรือบริษัทที่ปรึกษาที่ผู้ว่าจ้างแต่งตั้ง เพื่อให้งานแล้วเสร็จบริบูรณ์ คำวินิจฉัยดังกล่าว ให้ถือเป็นที่สุด โดยผู้รับจ้างจะคิดค่าจ้าง ค่าเสียหาย หรือค่าใช้จ่ายใดๆ เพิ่มขึ้นจากผู้ว่าจ้าง หรือขอขยายอายุสัญญาไม่ได้

ข้อ ๑๕ การควบคุมงานโดยผู้ว่าจ้าง

ผู้รับจ้างตกลงว่าคณะกรรมการตรวจรับพัสดุ ผู้ควบคุมงาน หรือบริษัทที่ปรึกษาที่ผู้ว่าจ้างแต่งตั้ง มีอำนาจที่จะตรวจสอบและควบคุมงานเพื่อให้เป็นไปตามสัญญานี้และมีอำนาจที่จะสั่งให้แก้ไขเปลี่ยนแปลงเพิ่มเติม หรือตัดทอนซึ่งงานตามสัญญานี้ หากผู้รับจ้างขัดขืนไม่ปฏิบัติตาม ผู้ว่าจ้าง คณะกรรมการตรวจรับพัสดุ ผู้ควบคุมงาน หรือบริษัทที่ปรึกษา มีอำนาจที่จะสั่งให้หยุดการนั้นชั่วคราวได้ ความล่าช้าในกรณีเช่นนี้ ผู้รับจ้างจะถือเป็นเหตุขอขยายระยะเวลาการปฏิบัติงานตามสัญญาหรือเรียกกรองค่าเสียหายใดๆ ไม่ได้ทั้งสิ้น

ข้อ ๑๖ งานพิเศษและการแก้ไขงาน

ผู้ว่าจ้างมีสิทธิที่จะสั่งเป็นหนังสือให้ผู้รับจ้างทำงานพิเศษซึ่งไม่ได้แสดงไว้หรือรวมอยู่ในเอกสารสัญญานี้ หากงานพิเศษนั้นๆ อยู่ในขอบข่ายทั่วไปแห่งวัตถุประสงค์ของสัญญานี้ นอกจากนี้ผู้ว่าจ้างยังมีสิทธิสั่งให้เปลี่ยนแปลงหรือแก้ไขแบบรูปและข้อกำหนดต่างๆ ในเอกสารสัญญานี้ด้วย

อัตราค่าจ้างหรือราคาที่กำหนดไว้ในสัญญานี้ ให้กำหนดใช้สำหรับงานพิเศษหรืองานที่เพิ่มเติมขึ้น หรือตัดทอนลงทั้งปวงตามคำสั่งของผู้ว่าจ้าง หากในสัญญาไม่ได้กำหนดไว้ถึง อัตราค่าจ้าง หรือราคาใดๆ ที่จะนำมาใช้สำหรับงานพิเศษหรืองานที่เพิ่มขึ้นหรือลดลงดังกล่าว ผู้ว่าจ้างและผู้รับจ้างจะได้ตกลงกันที่จะกำหนดอัตราค่าจ้างหรือราคาที่เพิ่มขึ้นหรือลดลง รวมทั้งการขยายระยะเวลา (ถ้ามี) กันใหม่เพื่อความเหมาะสม ในกรณีที่ตกลงกันไม่ได้ ผู้ว่าจ้างจะกำหนดอัตราจ้างหรือราคาตามแต่ผู้ว่าจ้างจะเห็นว่าเหมาะสมและถูกต้อง ซึ่งผู้รับจ้างจะต้องปฏิบัติงานตามคำสั่งของผู้ว่าจ้างไปก่อนเพื่อมิให้เกิดความเสียหายแก่งานที่จ้าง

ข้อ ๑๗ ค่าปรับ

หากผู้รับจ้างไม่สามารถทำงานให้แล้วเสร็จภายในเวลาที่กำหนดไว้ในสัญญา และผู้ว่าจ้างยังมีได้บอกเลิกสัญญา ผู้รับจ้างจะต้องชำระค่าปรับให้แก่ผู้ว่าจ้างเป็นจำนวนเงินวันละ (ร้อยละ ๐.๑๐ แต่ไม่ต่ำกว่าวันละ ๑๐๐.๐๐ บาท) และจะต้องชำระค่าใช้จ่ายในการควบคุมงาน (ถ้ามี) ในเมื่อผู้ว่าจ้างต้องจ้างผู้ควบคุมงานอีกต่อหนึ่งเป็นจำนวนเงินวันละ.....บาท (.....) นับ ถัดจากวันที่ครบกำหนดเวลาแล้วเสร็จของงานตามสัญญาหรือวันที่ผู้ว่าจ้างได้ขยายเวลาการทำงานให้ จนถึงวันที่ ทำงานแล้วเสร็จจริง นอกจากนี้ ผู้รับจ้างยอมให้ผู้ว่าจ้างเรียกค่าเสียหายอันเกิดขึ้นจากการที่ ผู้รับจ้างทำงานล่าช้าเฉพาะส่วนที่เกินกว่าจำนวนค่าปรับและค่าใช้จ่ายดังกล่าวได้อีกด้วย

ในระหว่างที่ผู้ว่าจ้างยังมีได้บอกเลิกสัญญานั้น หากผู้ว่าจ้างเห็นว่าผู้รับจ้างจะไม่สามารถ ปฏิบัติตามสัญญาต่อไปได้ ผู้ว่าจ้างจะใช้สิทธิบอกเลิกสัญญาและใช้สิทธิตามข้อ ๑๘ ก็ได้ และถ้าผู้ว่าจ้าง ได้ แจ้งข้อเรียกร้องไปยังผู้รับจ้างเมื่อครบกำหนดเวลาแล้วเสร็จของงานขอให้ชำระค่าปรับแล้ว ผู้ว่าจ้างมีสิทธิ ที่จะ ปรับผู้รับจ้างจนถึงวันบอกเลิกสัญญาได้อีกด้วย

ข้อ ๑๘ สิทธิของผู้ว่าจ้างภายหลังบอกเลิกสัญญา

ในกรณีที่ผู้ว่าจ้างบอกเลิกสัญญา ผู้ว่าจ้างอาจทำงานนั้นเองหรือว่าจ้างผู้อื่นให้ทำงานนั้นต่อ จนแล้วเสร็จก็ได้ ผู้ว่าจ้างหรือผู้ที่รับจ้างทำงานนั้นต่อมีสิทธิใช้เครื่องใช้ในการก่อสร้าง สิ่งที่สร้างขึ้นชั่วคราว สำหรับงานก่อสร้าง และวัสดุต่างๆ ซึ่งเห็นว่าจะต้องสงวนเอาไว้เพื่อการปฏิบัติงานตามสัญญา ตามที่จะเห็นสมควร

ในกรณีดังกล่าว ผู้ว่าจ้างมีสิทธิริบหรือบังคับจากหลักประกันการปฏิบัติตามสัญญา ทั้งหมดหรือบางส่วน ตามแต่จะเห็นสมควร นอกจากนั้น ผู้รับจ้างจะต้องรับผิดชอบในค่าเสียหายซึ่งเป็นจำนวน เกินกว่าหลักประกันการปฏิบัติตามสัญญา รวมทั้งค่าใช้จ่ายที่เพิ่มขึ้นในการทำงานนั้นต่อให้แล้วเสร็จตามสัญญา ตลอดจนค่าใช้จ่ายในการควบคุมงานเพิ่ม (ถ้ามี) ซึ่งผู้ว่าจ้างจะหักเอาจากเงินประกันผลงานหรือจำนวนเงินใดๆ ที่จะ จ่ายให้แก่ผู้รับจ้างก็ได้

ข้อ ๑๙ การบังคับค่าปรับ ค่าเสียหาย และค่าใช้จ่าย

ในกรณีที่ผู้รับจ้างไม่ปฏิบัติตามสัญญาข้อใดข้อหนึ่งด้วยเหตุใดๆ ก็ตาม จนเป็นเหตุ ให้ เกิดค่าปรับ ค่าเสียหาย หรือค่าใช้จ่ายแก่ผู้ว่าจ้าง ผู้รับจ้างต้องชดใช้ค่าปรับ ค่าเสียหาย หรือค่าใช้จ่ายดังกล่าว ให้แก่ผู้ว่าจ้างโดยสิ้นเชิงภายในกำหนด ๑๕ (สิบห้า) วัน นับถัดจากวันที่ได้รับแจ้งเป็นหนังสือจาก ผู้ว่า จ้าง หากผู้รับจ้างไม่ชดใช้ให้ถูกต้องครบถ้วนภายในระยะเวลาดังกล่าวให้ผู้ว่าจ้าง มีสิทธิที่จะหักเอาจากจำนวน เงินค่าจ้างที่ต้องชำระ หรือจากเงินประกันผลงานของผู้รับจ้าง หรือบังคับจากหลักประกันการปฏิบัติตามสัญญา ได้ทันที

หากค่าปรับ ค่าเสียหาย หรือค่าใช้จ่ายที่บังคับจากเงินค่าจ้างที่ต้องชำระ เงินประกัน ผลงานหรือหลักประกันการปฏิบัติตามสัญญาแล้วยังไม่เพียงพอ ผู้รับจ้างยินยอมชำระส่วนที่เหลือที่ยังขาดอยู่จน ครบถ้วนตามจำนวนค่าปรับ ค่าเสียหาย หรือค่าใช้จ่ายนั้น ภายในกำหนด ๗ (เจ็ด) วัน นับถัดจากวันที่ได้รับแจ้ง เป็นหนังสือจากผู้ว่าจ้าง

หากมีเงินค่าจ้างตามสัญญาที่หักไว้จ่ายเป็นค่าปรับ ค่าเสียหาย หรือค่าใช้จ่ายแล้ว ยังเหลืออยู่อีกเท่าใด ผู้ว่าจ้างจะคืนให้แก่ผู้รับจ้างทั้งหมด

ข้อ ๒๐ การทำบริเวณก่อสร้างให้เรียบร้อย

ผู้รับจ้างจะต้องรักษาบริเวณสถานที่ปฏิบัติงานตามสัญญาฯ รวมทั้งโรงงานหรือสิ่งอำนวยความสะดวกในการทำงานของผู้รับจ้าง ลูกจ้าง ตัวแทน หรือผู้รับจ้างช่วง (ถ้ามี) ให้สะอาด ปลอดภัย และมีประสิทธิภาพในการใช้งานตลอดระยะเวลาการจ้าง และเมื่อทำงานเสร็จสิ้นแล้วจะต้องขนย้ายบรรดาเครื่องใช้ในการทำงานจ้างรวมทั้งวัสดุ ขยะมูลฝอย และสิ่งก่อสร้างชั่วคราวต่างๆ (ถ้ามี) ทั้งจะต้องกลบเกลี่ยพื้นดินให้เรียบร้อยเพื่อให้บริเวณทั้งหมดอยู่ในสภาพที่สะอาดและใช้การได้ทันที

ข้อ ๒๑ การงดหรือลดค่าปรับ หรือการขยายเวลาปฏิบัติงานตามสัญญา

ในกรณีที่มีเหตุเกิดจากความผิดหรือความบกพร่องของฝ่ายผู้ว่าจ้าง หรือเหตุสุดวิสัย หรือเกิดจากพฤติการณ์อันหนึ่งอันใดที่ผู้รับจ้างไม่ต้องรับผิดชอบตามกฎหมาย หรือเหตุอื่นตามที่กำหนดในกฎกระทรวง ซึ่งออกตามความในกฎหมายว่าด้วยการจัดซื้อจัดจ้างและการบริหารพัสดุภาครัฐ ทำให้ผู้รับจ้างไม่สามารถทำงานให้แล้วเสร็จตามเงื่อนไขและกำหนดเวลาแห่งสัญญานี้ได้ ผู้รับจ้างจะต้องแจ้งเหตุหรือพฤติการณ์ดังกล่าวพร้อมหลักฐานเป็นหนังสือให้ผู้ว่าจ้างทราบ เพื่อของดหรือลดค่าปรับ หรือขยายเวลาทำงานออกไปภายใน ๑๕ (สิบห้า) วันนับถัดจากวันที่เหตุนั้นสิ้นสุดลง หรือตามที่กำหนดในกฎกระทรวงดังกล่าว แล้วแต่กรณี

ถ้าผู้รับจ้างไม่ปฏิบัติให้เป็นไปตามความในวรรคหนึ่ง ให้ถือว่าผู้รับจ้างได้ละสิทธิเรียกร้องในการที่จะของดหรือลดค่าปรับ หรือขยายเวลาทำงานออกไปโดยไม่มีเงื่อนไขทั้งสิ้น เว้นแต่กรณีเหตุเกิดจากความผิดหรือความบกพร่องของฝ่ายผู้ว่าจ้างซึ่งมีหลักฐานชัดเจนหรือผู้ว่าจ้างทราบที่อยู่แล้วตั้งแต่นั้น

การงดหรือลดค่าปรับ หรือขยายกำหนดเวลาทำงานตามวรรคหนึ่ง อยู่ในดุลพินิจของผู้ว่าจ้างที่จะพิจารณาตามที่เห็นสมควร

ข้อ ๒๒ การใช้เรือไทย

ในการปฏิบัติตามสัญญาฯ หากผู้รับจ้างจะต้องส่งหรือนำของเข้ามาจากต่างประเทศ รวมทั้งเครื่องมือและอุปกรณ์ที่ต้องนำเข้ามาเพื่อปฏิบัติงานตามสัญญาฯ ไม่ว่าผู้รับจ้างจะเป็นผู้นำของเข้ามาเอง หรือนำเข้ามาโดยผ่านตัวแทนหรือบุคคลอื่นใด ถ้าสิ่งของนั้นต้องนำเข้ามาโดยทางเรือในเส้นทางเดินเรือ ที่มีเรือไทยเดินอยู่และสามารถให้บริการรับขนได้ตามที่รัฐมนตรีว่าการกระทรวงคมนาคมประกาศกำหนด ผู้รับจ้างต้องจัดการให้สิ่งของดังกล่าวบรรทุกโดยเรือไทยหรือเรือที่มีสิทธิเช่นเดียวกับเรือไทยจากต่างประเทศมายังประเทศไทย เว้นแต่จะได้รับอนุญาตจากกรมเจ้าท่าก่อนบรรทุกของนั้นลงเรืออื่นที่มีใช้เรือไทยหรือเป็นของที่รัฐมนตรีว่าการกระทรวงคมนาคมประกาศยกเว้นให้บรรทุกโดยเรืออื่นได้ทั้งนี้ไม่ว่าการส่งหรือนำเข้าสิ่งของดังกล่าวจากต่างประเทศจะเป็นแบบใด

ในการส่งมอบงานตามสัญญาฯ ให้แก่ผู้ว่าจ้าง ถ้างานนั้นมีสิ่งของตามวรรคหนึ่ง ผู้รับจ้างจะต้องส่งมอบใบตราส่ง (Bill of Lading) หรือสำเนาใบตราส่งสำหรับของนั้น ซึ่งแสดงว่าได้บรรทุกมาโดยเรือไทยหรือเรือที่มีสิทธิเช่นเดียวกับเรือไทยให้แก่ผู้ว่าจ้างพร้อมกับการส่งมอบงานด้วย

ในกรณีที่สิ่งของดังกล่าวไม่ได้บรรทุกจากต่างประเทศมายังประเทศไทยโดยเรือไทยหรือเรือที่มีสิทธิเช่นเดียวกับเรือไทย ผู้รับจ้างต้องส่งมอบหลักฐานซึ่งแสดงว่าได้รับอนุญาตจากกรมเจ้าท่า ให้บรรทุกของโดยเรืออื่นได้หรือหลักฐานซึ่งแสดงว่าได้ชำระค่าธรรมเนียมพิเศษเนื่องจากการไม่บรรทุกของโดยเรือไทยตามกฎหมายว่าด้วยการส่งเสริมการพาณิชย์แล้วอย่างใดอย่างหนึ่งแก่ผู้ว่าจ้างด้วย

ในกรณีที่ผู้รับจ้างไม่ส่งมอบหลักฐานอย่างใดอย่างหนึ่งดังกล่าวในวรรคสองและวรรคสามให้แก่ผู้ว่าจ้าง แต่จะขอส่งมอบงานดังกล่าวให้ผู้ว่าจ้างก่อนโดยไม่รับชำระเงินค่าจ้าง ผู้ว่าจ้างมีสิทธิรับงานดังกล่าวไว้ก่อน และชำระเงินค่าจ้างเมื่อผู้รับจ้างได้ปฏิบัติตามถูกต้องครบถ้วนดังกล่าวแล้วได้

ข้อ ๒๓ มาตรฐานฝีมือช่าง

ผู้รับจ้างตกลงเป็นเงื่อนไขสำคัญว่า ผู้รับจ้างจะต้องมีและใช้ผู้ผ่านการทดสอบมาตรฐานฝีมือช่าง จาก คณะกรรมการกำหนดมาตรฐานและทดสอบฝีมือแรงงาน หรือสถาบันของราชการอื่น หรือผู้มีวุฒิบัตรระดับ ปวช. ปวส. หรือ ปวท. หรือเทียบเท่าจากสถาบันการศึกษาที่ ก.พ. รับรองให้เข้ารับราชการได้ในอัตราไม่ต่ำกว่าร้อยละ ๑๐ (สิบ) ของแต่ละสาขาช่าง แต่จะต้องมีช่างจำนวนอย่างน้อย ๑ (หนึ่ง) คน ในแต่ละสาขาช่างดังต่อไปนี้

๒๓.๑ ช่างโยธา

๒๓.๒ ช่างก่อสร้าง

๒๓.๓ ช่างไฟฟ้า

..... ฯลฯ.....

ผู้รับจ้างจะต้องจัดทำบัญชีแสดงจำนวนช่างทั้งหมดโดยจำแนกตามแต่ละสาขาช่างและระดับช่าง พร้อมกับระบุรายชื่อช่างผู้ผ่านการทดสอบมาตรฐานฝีมือช่างหรือผู้มีวุฒิปริญญาบัตรดังกล่าวในวรรคหนึ่ง นำมาแสดงพร้อมหลักฐานต่างๆ ต่อคณะกรรมการตรวจรับพัสดุ หรือผู้ควบคุมงานก่อนเริ่มลงมือทำงาน และพร้อมที่จะให้ผู้ว่าจ้างหรือเจ้าหน้าที่ของผู้ว่าจ้างตรวจสอบดูได้ตลอดเวลาทำงานตามสัญญาของผู้รับจ้าง

ข้อ ๒๔. การปรับราคาค่าจ้าง

ผู้ว่าจ้างและผู้รับจ้าง ตกลงกันให้ใช้สัญญาปรับราคาได้ สำหรับราคางานก่อสร้างตามสัญญาโดยการนำสูตร Escalation Factor (K) มาใช้คำนวณราคาค่างานที่เปลี่ยนแปลงไป โดยวิธีการต่อไปนี้ ตามเงื่อนไข หลักเกณฑ์ สูตรและวิธีคำนวณที่ใช้กับสัญญาแบบปรับราคาได้ตามมติคณะรัฐมนตรีเมื่อวันที่ ๒๒ สิงหาคม ๒๕๓๒ เรื่องการพิจารณาช่วยเหลือผู้ประกอบการอาชีพงานก่อสร้าง ตามหนังสือสำนักเลขาธิการคณะรัฐมนตรี ที่ นร ๐๒๐๗/ว ๑๐๙ ลงวันที่ ๒๔ สิงหาคม ๒๕๓๒

สูตรการปรับราคา (สูตรค่า K) จะต้องคงที่ที่ระดับที่กำหนดไว้ในวันแล้วเสร็จตามที่กำหนดไว้ในสัญญา หรือภายในระยะเวลาที่ ผู้ว่าจ้าง ได้ขยายออกไป โดยจะใช้สูตรของทางราชการที่ได้ระบุตามภาคผนวก ข้อ ๒.๕ ผนวก ๕

สัญญานี้ทำขึ้นเป็นสองฉบับ มีข้อความถูกต้องตรงกัน คู่สัญญาได้อ่านและเข้าใจข้อความโดยละเอียดตลอดแล้ว จึงได้ลงลายมือชื่อ พร้อมทั้งประทับตรา (ถ้ามี) ไว้เป็นสำคัญต่อหน้าพยานและคู่สัญญาต่างยึดถือไว้ฝ่ายละหนึ่งฉบับ

(ลงชื่อ).....ผู้ว่าจ้าง

(.....)

(ลงชื่อ).....ผู้รับจ้าง

(.....)

(ลงชื่อ).....พยาน
(.....)

(ลงชื่อ).....พยาน
(.....)

ต้นฉบับสัญญาฯ นี้ ได้ปิดอากรแสตมป์ครบถ้วนตามประมวลรัษฎากรแล้ว เป็นเงินบาท



(นายจระพงค์ เทพพิทักษ์)

ผู้อำนวยการสำนักงานทางหลวงที่ ๑๐
ปฏิบัติราชการแทนอธิบดีกรมทางหลวง

เอกสารแนบท้ายประกาศประกวดราคาจ้างก่อสร้างด้วยวิธีประกวดราคาอิเล็กทรอนิกส์ (e-bidding) ข้อ ๑.๔ (๑)
แบบหนังสือคำประกัน
(หลักประกันการเสนอราคาการจ้าง)

เอกสารแนบท้ายประกวดราคาจ้างเลขที่ คค ๐๖๑๒๖/eb/ /๒๕๖๖ ลงวันที่

เลขที่..... วันที่.....

ข้าพเจ้า.....(ชื่อธนาคาร/บริษัทเงินทุน).....สำนักงานตั้งอยู่เลขที่.....ถนน.....
ตำบล/แขวง.....อำเภอ/เขต.....จังหวัด.....โดย.....
ผู้มีอำนาจลงนามผูกพันธนาคาร/บริษัทเงินทุน ขอทำหนังสือคำประกันฉบับนี้ให้ไว้ต่อ.....ชื่อหน่วยงานของรัฐผู้ประกวดราคา
.....ดังมีข้อความต่อไปนี้

๑. ตามที่.....(ชื่อผู้ยื่นข้อเสนอ.....).....ได้ยื่นซองประกวดราคาสำหรับการจัดจ้าง.....
ตามเอกสารประกวดราคาเลขที่..... ซึ่งต้องวางหลักประกันของตามเงื่อนไขการประกวดราคาต่อ
.....(ชื่อหน่วยงานของรัฐผู้ประกวดราคา)..... เป็นจำนวนเงิน.....บาท (.....) นั้น
ข้าพเจ้ายินยอมผูกพันตนโดยไม่มีเงื่อนไขที่จะคำประกันการชำระเงินตามสิทธิเรียกร้องของ.....
(ชื่อหน่วยงานของรัฐผู้ประกวดราคา)..... จำนวนไม่เกินบาท (.....)
ในฐานะเป็นลูกหนี้ร่วม ในกรณี.....(ชื่อผู้ยื่นข้อเสนอ)..... ไม่ปฏิบัติตามเงื่อนไขในการประกวดราคาอันเป็นเหตุให้
.....(ชื่อหน่วยงานของรัฐผู้ประกวดราคา)..... มีสิทธิริบหลักประกันของประกวดราคาหรือขอใช้ค่าเสียหายใด ๆ
รวมทั้งกรณีที่.....(ชื่อผู้ยื่นข้อเสนอ).....ได้ถอนใบเสนอราคาของตนภายในระยะเวลาที่ใบเสนอราคายังมีผลอยู่
หรือมิได้ไปลงนามในสัญญาเมื่อได้รับแจ้งไปทำสัญญา หรือมิได้วางหลักประกันสัญญาภายในระยะเวลาที่กำหนดในเอกสาร
ประกวดราคา โดย.....(ชื่อหน่วยงานของรัฐผู้ประกวดราคา)..... ไม่จำเป็นต้องเรียกร้องให้(ชื่อผู้ยื่นข้อเสนอ).....
ชำระหนี้ก่อน

๒. หนังสือคำประกันนี้มีผลใช้บังคับตั้งแต่วันที่.....เดือน.....พ.ศ. ถึงวันที่.....
เดือน.....พ.ศ. และข้าพเจ้าจะไม่เพิกถอนการคำประกันนี้ภายในระยะเวลาที่กำหนดไว้

๓. ถ้า.....(ชื่อผู้ยื่นข้อเสนอ)..... ขยายกำหนดเวลายื่นราคาของการเสนอราคาออกไป ข้าพเจ้า
ยินยอมที่จะขยายกำหนดระยะเวลาการคำประกันนี้ออกไปตลอดระยะเวลายื่นราคาที่ได้ขยายออกไปดังกล่าว

ข้าพเจ้าได้ลงนามและประทับตราไว้ต่อหน้าพยานเป็นสำคัญ

(ลงชื่อ).....ผู้คำประกัน
(.....)

ตำแหน่ง.....

(ลงชื่อ).....พยาน
(.....)

(ลงชื่อ).....พยาน
(.....)

 (.....)

(นายจিরพงษ์ เทพพิทักษ์)

ผู้อำนวยการสำนักงานทางหลวงที่ ๑๐
ปฏิบัติราชการแทน อธิบดีกรมทางหลวง

เอกสารแนบท้ายประกาศประกวดราคาจ้างก่อสร้างด้วยวิธีประกวดราคาอิเล็กทรอนิกส์ (e-bidding) ข้อ ๑.๔ (๒)

แบบหนังสือค้ำประกัน
(หลักประกันสัญญาจ้าง)

เอกสารแนบท้ายประกวดราคาจ้างเลขที่ คค ๐๖๑๒๖/eb/

/๒๕๖๖ ลงวันที่

เลขที่.....

วันที่.....

ข้าพเจ้า.....(ชื่อธนาคาร).....สำนักงานตั้งอยู่เลขที่.....ถนน.....
ตำบล/แขวง.....อำเภอ/เขต.....จังหวัด.....โดย.....ผู้มีอำนาจลงนามผูกพัน
ธนาคาร ขอทำหนังสือค้ำประกันฉบับนี้ไว้ต่อ.....(ชื่อหน่วยงานของรัฐผู้ว่าจ้าง)..... ซึ่งต่อไปเรียกว่า “ผู้ว่าจ้าง”
ดังมีข้อความต่อไปนี้

๑. ตามที่.....(ชื่อผู้รับจ้าง).....ซึ่งต่อไปเรียกว่า “ผู้รับจ้าง” ได้
ทำสัญญาจ้าง.....กับผู้ว่าจ้างตามสัญญาเลขที่.....ลงวันที่.....เดือน.....
พ.ศ. ซึ่งผู้รับจ้างต้องวางหลักประกันการปฏิบัติตามสัญญาต่อผู้ว่าจ้างเป็นจำนวนเงิน.....บาท
(.....) ซึ่งเท่ากับร้อยละ..... (.....) ของมูลค่าทั้งหมดของสัญญา

ข้าพเจ้ายินยอมผูกพันตนโดยไม่มีเงื่อนไขที่จะค้ำประกันในการชำระเงินให้ตามสิทธิเรียกร้องของผู้ว่าจ้าง
จำนวนไม่เกินบาท (.....) ในฐานะเป็นลูกหนี้ร่วม ในกรณีที่ผู้รับจ้าง
ก่อให้เกิดความเสียหายใด ๆ หรือต้องชำระค่าปรับ หรือค่าใช้จ่ายใด ๆ หรือผู้รับจ้างมิได้ปฏิบัติตามภาระหน้าที่ใด ๆ ที่กำหนด
ในสัญญาดังกล่าวข้างต้น ทั้งนี้โดยผู้ว่าจ้างไม่จำเป็นต้องเรียกร้องให้ผู้รับจ้างชำระหนี้ก่อน

๒. หนังสือค้ำประกันนี้มีผลใช้บังคับตั้งแต่วันที่.....เดือน.....พ.ศ. ถึงวันที่
เดือน.....พ.ศ. และข้าพเจ้าจะไม่เพิกถอนการค้ำประกันภายในระยะเวลาที่กำหนดไว้

๓. หากผู้ว่าจ้างได้ขยายระยะเวลาให้แก่ผู้รับจ้าง ให้ถือว่าข้าพเจ้ายินยอมในกรณีนั้น ๆ ด้วย โดยให้ขยาย
ระยะเวลาการค้ำประกันนี้ออกไปตลอดระยะเวลาที่ผู้ว่าจ้างได้ขยายระยะเวลาให้แก่ผู้รับจ้างดังกล่าวข้างต้น

ข้าพเจ้าได้ลงนามและประทับตราไว้ต่อหน้าพยานเป็นสำคัญ

(ลงชื่อ).....ผู้ค้ำประกัน

(.....)

ตำแหน่ง.....

(ลงชื่อ).....พยาน

(.....)

(ลงชื่อ).....พยาน

(.....)

*หมายเหตุ : กรณีลงนามในสัญญาจ้างตามปกติ ให้หน่วยงานของรัฐระบุวันที่หนังสือค้ำประกันเริ่มมีผลใช้บังคับให้มีผล
ตั้งแต่วันที่ทำสัญญาจ้าง



(นายจระพงค์ เทพพิทักษ์)

ผู้อำนวยการสำนักงานทางหลวงที่ ๑๐
ปฏิบัติราชการแทน อธิบดีกรมทางหลวง

เอกสารแนบท้ายประกาศประกวดราคาจ้างก่อสร้างด้วยวิธีประกวดราคาอิเล็กทรอนิกส์ (e-bidding) ข้อ ๑.๔ (๓)

แบบหนังสือค้ำประกัน
(หลักประกันการรับเงินค่าจ้างล่วงหน้า)

เอกสารแนบท้ายประกวดราคาจ้างเลขที่ คค ๐๖๑๒๖/eb/

/๒๕๖๖ ลงวันที่

เลขที่.....

วันที่.....

ข้าพเจ้า.....(ชื่อธนาคาร).....สำนักงานตั้งอยู่เลขที่.....ถนน.....
ตำบล/แขวง.....อำเภอ/เขต.....จังหวัด.....โดย.....ผู้มีอำนาจลงนามผูกพัน
ธนาคาร ขอทำหนังสือค้ำประกันฉบับนี้ให้ไว้ต่อ.....(ชื่อหน่วยงานของรัฐผู้ว่าจ้าง)..... ซึ่งต่อไปนี้เรียกว่า “ผู้ว่าจ้าง”
ดังมีข้อความต่อไปนี้

๑. ตามที่.....(ชื่อผู้รับจ้าง).....ซึ่งต่อไปนี้เรียกว่า “ผู้รับจ้าง” ได้
ทำสัญญากับผู้ว่าจ้าง ตามสัญญาเลขที่.....ลงวันที่.....เดือน.....พ.ศ. ซึ่งผู้รับจ้างมี
สิทธิที่จะขอรับเงินค่าจ้างล่วงหน้าเป็นจำนวนเงิน.....บาท (.....)
นั้น

๒. ข้าพเจ้ายินยอมผูกพันตนในฐานะเป็นลูกหนี้ร่วมโดยไม่มีเงื่อนไขที่จะค้ำประกันการจ่ายเงินค่าจ้าง
ล่วงหน้าสำหรับผู้รับจ้างได้รับไป ภายในวงเงินไม่เกิน.....บาท (.....)

๓. หากผู้รับจ้างซึ่งได้รับเงินค่าจ้างล่วงหน้าตามข้อ ๑ จากผู้ว่าจ้างไปแล้ว ไม่ปฏิบัติตามสัญญา หรือตาม
เงื่อนไขอื่น ๆ แนบท้ายสัญญา อันเป็นเหตุให้ต้องจ่ายเงินค่าจ้างล่วงหน้าที่ได้รับไปดังกล่าวคืนให้แก่ผู้ว่าจ้างหรือผู้รับจ้างมี
ความผูกพันที่จะต้องจ่ายคืนเงินค่าจ้างล่วงหน้าแก่ผู้ว่าจ้างไม่ว่ากรณีใด ๆ ข้าพเจ้าตกลงที่จะจ่ายคืนเงินค่าจ้างล่วงหน้าเต็มตาม
จำนวนเงิน.....บาท (.....) หรือตามจำนวนที่ยังค้างอยู่ให้แก่ผู้ว่าจ้าง
ภายใน ๗ (เจ็ด) วัน นับถัดจากวันที่ได้รับคำบอกกล่าวเป็นหนังสือจากผู้ว่าจ้าง โดยผู้ว่าจ้างไม่จำเป็นต้องเรียกให้ผู้รับจ้างชำระ
หนี้้นก่อน

๔. หนังสือค้ำประกันนี้มีผลใช้บังคับตั้งแต่วันรับเงินค่าจ้างล่วงหน้าดังกล่าวข้างต้น จนถึงวันที่.....
เดือนพ.ศ. (วันที่จ่ายเงินตามสัญญางวดสุดท้าย) / (วันที่หักเงินล่วงหน้าจากเงินค่าจ้างไว้ครบ
กำหนดแล้ว) / (วันที่หักเงินล่วงหน้าจากเงินค่าจ้างไว้ครบจำนวนแล้ว)..... และข้าพเจ้าจะไม่เพิกถอนการค้ำประกันภายใน
ระยะเวลาที่กำหนดไว้

๕. หากผู้ว่าจ้างได้ขยายระยะเวลาให้แก่ผู้รับจ้าง ให้ถือว่าข้าพเจ้าได้ยินยอมในกรณีนั้นๆ ด้วย โดยให้ขยาย
ระยะเวลาการค้ำประกันนี้ออกไปตลอดระยะเวลาที่ผู้ว่าจ้างได้ขยายระยะเวลาให้แก่ผู้รับจ้างดังกล่าวข้างต้น
ข้าพเจ้าได้ลงนามและประทับตราไว้ต่อหน้าพยานเป็นสำคัญ

(ลงชื่อ).....ผู้ค้ำประกัน

(.....)

ตำแหน่ง.....

(ลงชื่อ).....พยาน

(.....)

(ลงชื่อ).....พยาน

(.....)

(นายจิระพงศ์ เทพพิทักษ์)

ผู้อำนวยการสำนักงานทางหลวงที่ ๑๐
ปฏิบัติราชการแทน อธิบดีกรมทางหลวง

เอกสารแนบท้ายประกาศประกวดราคาจ้างก่อสร้างด้วยวิธีประกวดราคาอิเล็กทรอนิกส์ (e-bidding) ข้อ ๑.๔ (๔)

แบบหนังสือค้ำประกัน
(หลักประกันการรับเงินประกันผลงานจ้าง)

เอกสารแนบท้ายประกวดราคาจ้างเลขที่ คค ๐๖๑๒๖/eb/ /๒๕๖๖ ลงวันที่

เลขที่..... วันที่.....

ข้าพเจ้า.....(ชื่อธนาคาร).....สำนักงานตั้งอยู่เลขที่.....ถนน.....
ตำบล/แขวง.....อำเภอ/เขต.....จังหวัด.....โดย.....
ผู้มีอำนาจลงนามผูกพันธนาคาร ขอทำหนังสือค้ำประกันฉบับนี้ให้ไว้ต่อ.....(ชื่อหน่วยงานของรัฐผู้ว่าจ้าง).....
ซึ่งต่อไปนี้เรียกว่า “ผู้ว่าจ้าง” ดังมีข้อความต่อไปนี้

๑. ตามที่.....(ชื่อผู้รับจ้าง).....ซึ่งต่อไปนี้เรียกว่า “ผู้รับจ้าง”
ได้ทำสัญญาจ้างกับผู้ว่าจ้างตามสัญญาเลขที่.....ลงวันที่.....เดือน.....พ.ศ.
โดยตามสัญญาดังกล่าวผู้ว่าจ้างจะหักเงินประกันผลงานไว้ในอัตราร้อยละ(.....%) ของค่าจ้างแต่ละงวด
ที่ถึงกำหนดจ่ายให้แก่ผู้รับจ้างนั้น

๒. ข้าพเจ้ายินยอมผูกพันตนเป็นผู้ค้ำประกันผู้รับจ้างสำหรับเงินประกันผลงาน ซึ่งผู้ว่าจ้างได้หักไว้จาก
ค่าจ้างที่ได้จ่ายให้แก่ผู้รับจ้างตั้งแต่วันที่.....ถึงงวดที่..... เป็นจำนวนเงินทั้งสิ้นบาท
(.....) ซึ่งผู้รับจ้างได้ขอรับคืนไป กล่าวคือหากผู้รับจ้างปฏิบัติตามพร่อง
หรือผิดสัญญาข้อใดข้อหนึ่ง อันก่อให้เกิดความเสียหายใดแก่ผู้ว่าจ้าง หรือจะต้องรับผิดชอบใช้หนี้แก่ผู้ว่าจ้างไม่ว่ากรณีใด
ข้าพเจ้ายอมชำระเงินค่าเสียหายหรือหนี้ดังกล่าวข้างต้นให้แก่ผู้ว่าจ้างทันทีที่ได้รับแจ้งเป็นหนังสือจากผู้ว่าจ้าง โดยผู้ว่าจ้างไม่
ต้องใช้สิทธิทางศาลก่อน ทั้งนี้ผู้ว่าจ้างไม่มีหน้าที่ต้องพิสูจน์ถึงข้อบกพร่องดังกล่าวของผู้รับจ้างแต่ประการใดอีกด้วย

๓. หนังสือค้ำประกันนี้มีผลใช้บังคับตั้งแต่วันรับเงินประกันผลงานจ้างดังกล่าวข้างต้นจนถึงวันที่
เดือน.....พ.ศ. (วันจ่ายเงินตามสัญญาจ้างงวดสุดท้าย)..... และข้าพเจ้าจะไม่เพิกถอน
การค้ำประกันภายในระยะเวลาที่กำหนดไว้

๔. หากผู้ว่าจ้างได้ขยายระยะเวลาให้แก่ผู้รับจ้าง ให้ถือว่าข้าพเจ้าได้ยินยอมในกรณีนั้น ๆ ด้วย โดยให้
ขยายระยะเวลาการค้ำประกันนี้ออกไปตลอดระยะเวลาที่ผู้ว่าจ้างได้ขยายระยะเวลาให้แก่ผู้รับจ้างดังกล่าวข้างต้น
ข้าพเจ้าได้ลงนามและประทับตราไว้ต่อหน้าพยานเป็นสำคัญ

(ลงชื่อ).....ผู้ค้ำประกัน

(.....)

ตำแหน่ง.....

(ลงชื่อ).....พยาน

(.....)

(ลงชื่อ).....พยาน

(.....)



(นายจิระพงศ์ เทพพิทักษ์)

ผู้อำนวยการสำนักงานทางหลวงที่ ๑๐
ปฏิบัติราชการแทน อธิบดีกรมทางหลวง

บทนิยาม

เอกสารแนบท้ายประกาศประกวดราคาจ้างก่อสร้างด้วยวิธีประกวดราคาอิเล็กทรอนิกส์ (e-bidding) ข้อ ๑ (๑.๕)

การตรวจสอบ “ผู้มีผลประโยชน์ร่วมกัน” และ “การขัดขวางการแข่งขันอย่างเป็นธรรม”

ประกาศ เลขที่ คค ๐๖๑๒๖/eb/ /๒๕๖๖ ลงวันที่

ตามระเบียบกระทรวงการคลังว่าด้วยการจัดซื้อจัดจ้างและการบริหารพัสดุภาครัฐ พ.ศ. ๒๕๖๐ ข้อ ๔

“ผู้มีผลประโยชน์ร่วมกัน” หมายความว่า บุคคลธรรมดาหรือนิติบุคคลที่เข้าเสนอราคาหรือเข้ายื่นข้อเสนอในการจัดซื้อจัดจ้างต่อหน่วยงานของรัฐใด เป็นผู้มีส่วนได้เสียไม่ว่าโดยทางตรงหรือทางอ้อมในกิจการของบุคคลธรรมดาหรือนิติบุคคลอื่นที่เข้าเสนอราคาหรือเข้ายื่นข้อเสนอต่อหน่วยงานของรัฐนั้นในคราวเดียวกัน

การมีส่วนได้เสียไม่ว่าโดยทางตรงหรือทางอ้อมของบุคคลธรรมดาหรือนิติบุคคลดังกล่าวข้างต้น ได้แก่ การที่บุคคลธรรมดาหรือนิติบุคคลดังกล่าวมีความสัมพันธ์กันในลักษณะ ดังต่อไปนี้

(๑) มีความสัมพันธ์กันในเชิงบริหาร โดยผู้จัดการ หุ้นส่วนผู้จัดการ กรรมการผู้จัดการ ผู้บริหาร หรือผู้มีอำนาจในการดำเนินงานในกิจการของบุคคลธรรมดาหรือของนิติบุคคลรายหนึ่ง มีอำนาจหรือสามารถใช้อำนาจในการบริหารจัดการกิจการของบุคคลธรรมดา หรือของนิติบุคคลอีกรายหนึ่งหรือหลายราย ที่เข้าเสนอราคาหรือเข้ายื่นข้อเสนอต่อหน่วยงานของรัฐนั้นในคราวเดียวกัน

(๒) มีความสัมพันธ์ในเชิงทุน โดยผู้เป็นหุ้นส่วนในห้างหุ้นส่วนสามัญ หรือผู้เป็นหุ้นส่วน ไม่จำกัดความรับผิดชอบในห้างหุ้นส่วนจำกัด หรือผู้ถือหุ้นรายใหญ่ในบริษัทจำกัดหรือบริษัทมหาชนจำกัด เป็นหุ้นส่วนในห้างหุ้นส่วนสามัญหรือห้างหุ้นส่วนจำกัด หรือเป็นผู้ถือหุ้นรายใหญ่ในบริษัทจำกัด หรือบริษัทมหาชนจำกัดอีกรายหนึ่งหรือหลายรายที่เข้าเสนอราคาหรือเข้ายื่นข้อเสนอต่อหน่วยงานของรัฐนั้นในคราวเดียวกัน

คำว่า “ผู้ถือหุ้นรายใหญ่” ให้หมายความว่า ผู้ถือหุ้นซึ่งถือหุ้นเกินกว่าร้อยละสิบห้าในกิจการนั้นหรือในอัตราอื่นตามที่ผู้รักษาการตามระเบียบเห็นสมควรประกาศกำหนดสำหรับกิจการบางประเภทหรือบางขนาด

(๓) มีความสัมพันธ์กันในลักษณะไขว้กันระหว่าง (๑) และ (๒) โดยผู้จัดการ หุ้นส่วนผู้จัดการ กรรมการผู้จัดการ ผู้บริหาร หรือผู้มีอำนาจในการดำเนินงานในกิจการของบุคคลธรรมดาหรือของนิติบุคคลรายหนึ่ง เป็นหุ้นส่วนในห้างหุ้นส่วนสามัญหรือห้างหุ้นส่วนจำกัด หรือเป็นผู้ถือหุ้นรายใหญ่ในบริษัทจำกัด หรือบริษัทมหาชนจำกัดอีกรายหนึ่งหรือหลายรายที่เข้าเสนอราคาหรือเข้ายื่นข้อเสนอต่อหน่วยงานของรัฐนั้นในคราวเดียวกัน หรือในนัยกลับกัน

การดำรงตำแหน่ง การเป็นหุ้นส่วน หรือการเข้าถือหุ้นดังกล่าวข้างต้นของคู่สมรสหรือบุตร ที่ยังไม่บรรลุนิติภาวะของบุคคลใน (๑) (๒) หรือ (๓) ให้ถือว่าเป็นการดำรงตำแหน่ง การเป็นหุ้นส่วน หรือการถือหุ้นของบุคคลดังกล่าว

ในกรณีบุคคลใดใช้ชื่อบุคคลอื่นเป็นผู้จัดการ หุ้นส่วนผู้จัดการ กรรมการผู้จัดการ ผู้บริหาร ผู้เป็นหุ้นส่วน หรือผู้ถือหุ้นโดยที่ตนเองเป็นผู้ใช้อำนาจในการบริหารที่แท้จริง หรือเป็นหุ้นส่วน หรือผู้ถือหุ้นที่แท้จริงของห้างหุ้นส่วน หรือบริษัทจำกัด หรือบริษัทมหาชนจำกัด แล้วแต่กรณี และห้างหุ้นส่วน หรือบริษัทจำกัด หรือบริษัทมหาชนจำกัดที่เกี่ยวข้องได้เข้าเสนอราคาหรือเข้ายื่นข้อเสนอต่อหน่วยงานของรัฐ ในคราวเดียวกัน ให้ถือว่าผู้ยื่นข้อเสนออันมีความสัมพันธ์กันตาม (๑) (๒) หรือ (๓) แล้วแต่กรณี

“การขัดขวางการแข่งขันอย่างเป็นธรรม” หมายความว่า การที่ผู้ยื่นข้อเสนอรายหนึ่งหรือหลายรายกระทำการอย่างใดๆ อันเป็นการขัดขวาง หรือเป็นอุปสรรค หรือไม่เปิดโอกาสให้มีการแข่งขันอย่างเป็นธรรมในการเสนอราคาหรือยื่นข้อเสนอต่อหน่วยงานของรัฐ ไม่ว่าจะกระทำโดยการสมยอมกัน หรือโดยการให้ ขอให้ หรือรับว่าจะให้ เรียก รับ หรือยอมจะรับเงิน หรือทรัพย์สิน หรือประโยชน์อื่นใด หรือใช้กำลังประทุษร้าย หรือข่มขู่ว่าจะใช้กำลังประทุษร้าย

-๒-หรือแสดงเอกสารอันเป็นเท็จ

หรือแสดงเอกสารอันเป็นเท็จ หรือสื่อว่ากระทำการทุจริตอื่นใดในการเสนอราคา ทั้งนี้ โดยมีวัตถุประสงค์ที่จะแสวงหาประโยชน์ในระหว่าง ผู้ยื่นข้อเสนอด้วยกัน หรือเพื่อให้ประโยชน์แก่ผู้ยื่นข้อเสนอรายหนึ่งรายใดเป็นผู้มีสิทธิทำสัญญากับหน่วยงานของรัฐนั้น หรือเพื่อหลีกเลี่ยงการแข่งขันอย่างเป็นธรรม หรือเพื่อให้เกิดความได้เปรียบหน่วยงานของรัฐ โดยมีใช้เป็นไปในทางการประกอบธุรกิจปกติ

ข้อ ๑๔ เพื่อเป็นการเปิดโอกาสให้มีการแข่งขันอย่างเป็นธรรม ให้ผู้มีหน้าที่ตรวจสอบคุณสมบัติดำเนินการตรวจสอบคุณสมบัติของผู้ยื่นข้อเสนอแต่ละรายว่าเป็นผู้มีผลประโยชน์ร่วมกันหรือไม่ หากปรากฏว่ามีผู้ยื่นข้อเสนอเป็นผู้มีผลประโยชน์ร่วมกัน ให้ผู้มีหน้าที่ตรวจสอบคุณสมบัติตัดรายชื่อผู้ยื่นข้อเสนอดังกล่าวทุกรายออกจากการเป็นผู้ยื่นข้อเสนอในครั้งนั้น

ข้อ ๑๕ ในการตรวจสอบคุณสมบัติของผู้ยื่นข้อเสนอแต่ละรายตามข้อ ๑๔ ให้เจ้าหน้าที่ที่กำหนดให้ผู้ยื่นข้อเสนอยื่นเอกสารแสดงคุณสมบัติแยกมาต่างหาก โดยอย่างน้อยต้องมีเอกสารดังต่อไปนี้

(๑) ในกรณีผู้ยื่นข้อเสนอเป็นนิติบุคคล

(ก) ห้างหุ้นส่วนสามัญหรือห้างหุ้นส่วนจำกัด ให้ยื่นสำเนาหนังสือรับรองการจดทะเบียนนิติบุคคล บัญชีรายชื่อหุ้นส่วนผู้จัดการ ผู้มีอำนาจควบคุม (ถ้ามี) พร้อมทั้งรับรองสำเนาถูกต้อง

(ข) บริษัทจำกัดหรือบริษัทมหาชนจำกัด ให้ยื่นสำเนาหนังสือรับรองการจดทะเบียนนิติบุคคล หนังสือบริคณห์สนธิ บัญชีรายชื่อกรรมการผู้จัดการ ผู้มีอำนาจควบคุม (ถ้ามี) และบัญชีรายชื่อผู้ถือหุ้นรายใหญ่ (ถ้ามี) พร้อมทั้งรับรองสำเนาถูกต้อง

(๒) ในกรณีผู้ยื่นข้อเสนอเป็นบุคคลธรรมดาหรือคณะบุคคลที่มีชื่อนิติบุคคล ให้ยื่นสำเนาบัตรประจำตัวประชาชนของผู้ยื่นนั้น สำเนาข้อตกลงที่แสดงถึงการเข้าเป็นหุ้นส่วน (ถ้ามี) สำเนาบัตรประจำตัวประชาชนของผู้เป็นหุ้นส่วน พร้อมทั้งรับรองสำเนาถูกต้อง

(๓) ในกรณีผู้ยื่นข้อเสนอเป็นผู้ยื่นข้อเสนอร่วมกันในฐานะเป็นผู้ร่วมค้า ให้ยื่นสำเนาสัญญาของการเข้าร่วมค้า สำเนาบัตรประจำตัวประชาชนของผู้ร่วมค้า และในกรณีที่ผู้ร่วมค้าฝ่ายใดเป็นบุคคลธรรมดาที่มีได้ถือสัญชาติไทย ก็ให้ยื่นสำเนาหนังสือเดินทาง หรือถ้าผู้ร่วมค้าฝ่ายใดเป็นนิติบุคคล ให้ยื่นเอกสารตามที่ระบุไว้ใน (๑)

(๔) เอกสารอื่นตามที่หน่วยงานของรัฐกำหนด เช่น สำเนาใบทะเบียนพาณิชย์ สำเนาใบทะเบียนภาษีมูลค่าเพิ่มการยื่นเอกสารแสดงคุณสมบัติตามวรรคหนึ่ง ให้ยื่นมาพร้อมกับการยื่นข้อเสนอตามวิธีการ ที่กำหนดในระเบียบนี้



(นายจรัสพงศ์ เทพพิทักษ์)

ผู้อำนวยการสำนักงานทางหลวงที่ ๑๐
ปฏิบัติราชการแทน อธิบดีกรมทางหลวง

เอกสารแนบท้ายประกาศประกวดราคาจ้างก่อสร้างด้วยวิธีประกวดราคาอิเล็กทรอนิกส์ (e-bidding)

ข้อ ๑ (๑.๖)(๑)

บัญชีเอกสารส่วนที่ ๑

ประกาศ เลขที่ คค ๐๖๑๒๖/eb/ /๒๕๖๖ ลงวันที่

๑. ในกรณีผู้เสนอราคาเป็นนิติบุคคล

(ก) ห้างหุ้นส่วนสามัญหรือห้างหุ้นส่วนจำกัด

- สำเนาหนังสือรับรองการจดทะเบียนนิติบุคคล

ไฟล์ข้อมูล.....ขนาดไฟล์..... จำนวนแผ่น

- บัญชีรายชื่อหุ้นส่วนผู้จัดการ

ไฟล์ข้อมูล.....ขนาดไฟล์..... จำนวนแผ่น

- ผู้มีอำนาจควบคุม (ถ้ามี)

ไฟล์ข้อมูล.....ขนาดไฟล์..... จำนวนแผ่น

(ข) บริษัทจำกัดหรือบริษัทมหาชนจำกัด

- สำเนาหนังสือรับรองการจดทะเบียนนิติบุคคล

ไฟล์ข้อมูล.....ขนาดไฟล์..... จำนวนแผ่น

- สำเนาหนังสือบริคณห์สนธิ

ไฟล์ข้อมูล.....ขนาดไฟล์..... จำนวนแผ่น

- บัญชีรายชื่อกรรมการผู้จัดการ

ไฟล์ข้อมูล.....ขนาดไฟล์..... จำนวนแผ่น

บัญชีผู้ถือหุ้นรายใหญ่

ไม่มีผู้ถือหุ้นรายใหญ่

มีผู้ถือหุ้นรายใหญ่

ไฟล์ข้อมูล.....ขนาดไฟล์..... จำนวนแผ่น

- ผู้มีอำนาจควบคุม (ถ้ามี)

ไม่มีผู้มีอำนาจควบคุม

มีผู้มีอำนาจควบคุม

ไฟล์ข้อมูล.....ขนาดไฟล์..... จำนวนแผ่น

๒. ในกรณีผู้เสนอราคาไม่เป็นนิติบุคคล

(ก) บุคคลธรรมดา

- สำเนาบัตรประจำตัวประชาชนของผู้ยื่น

ไฟล์ข้อมูล.....ขนาดไฟล์..... จำนวนแผ่น

(ข) คณะบุคคล

- สำเนาข้อตกลงที่แสดงถึงการเข้าเป็นหุ้นส่วน

ไฟล์ข้อมูล.....ขนาดไฟล์..... จำนวนแผ่น

- สำเนาบัตรประจำตัวประชาชนของผู้เป็นหุ้นส่วน

ไฟล์ข้อมูล.....ขนาดไฟล์..... จำนวนแผ่น

๓. ในกรณีผู้เสนอราคาเป็นผู้เสนอราคาร่วมกันในฐานะเป็นผู้ร่วมค้า

- สำเนาสัญญาของการเข้าร่วมค้า

ไฟล์ข้อมูล.....ขนาดไฟล์..... จำนวนแผ่น

(ก) ในกรณีผู้ร่วมค้าเป็นบุคคลธรรมดา

- บุคคลสัญชาติไทย

สำเนาบัตรประจำตัวประชาชน

ไฟล์ข้อมูล.....ขนาดไฟล์..... จำนวนแผ่น

- บุคคลที่มีเชื้อสัญชาติไทย

สำเนาหนังสือเดินทาง

ไฟล์ข้อมูล.....ขนาดไฟล์..... จำนวนแผ่น

(ข) ในกรณีผู้ร่วมค้าเป็นนิติบุคคล

- ห้างหุ้นส่วนสามัญหรือห้างหุ้นส่วนจำกัด

สำเนาหนังสือรับรองการจดทะเบียนนิติบุคคล

ไฟล์ข้อมูล.....ขนาดไฟล์..... จำนวนแผ่น

- บัญชีรายชื่อหุ้นส่วนผู้จัดการ

ไฟล์ข้อมูล.....ขนาดไฟล์..... จำนวนแผ่น

- ผู้มีอำนาจควบคุม (ถ้ามี)

ไม่มีผู้มีอำนาจควบคุม

มีผู้มีอำนาจควบคุม

ไฟล์ข้อมูล.....ขนาดไฟล์..... จำนวนแผ่น

- บริษัทจำกัดหรือบริษัทมหาชนจำกัด

สำเนาหนังสือรับรองการจดทะเบียนนิติบุคคล

ไฟล์ข้อมูล.....ขนาดไฟล์..... จำนวนแผ่น

- สำเนาหนังสือบริษัทสหสนธิ

ไฟล์ข้อมูล.....ขนาดไฟล์..... จำนวนแผ่น

- บัญชีรายชื่อกรรมการผู้จัดการ

ไฟล์ข้อมูล.....ขนาดไฟล์..... จำนวนแผ่น

- บัญชีผู้ถือหุ้นรายใหญ่

ไม่มีผู้ถือหุ้นรายใหญ่

มีผู้ถือหุ้นรายใหญ่

ไฟล์ข้อมูล.....ขนาดไฟล์..... จำนวนแผ่น

- ผู้มีอำนาจควบคุม (ถ้ามี)

ไม่มีผู้มีอำนาจควบคุม

มีผู้มีอำนาจควบคุม

ไฟล์ข้อมูล.....ขนาดไฟล์..... จำนวนแผ่น

๔. อื่น ๆ (ถ้ามี)

-
ไฟล์ข้อมูล.....ขนาดไฟล์..... จำนวนแผ่น
-
ไฟล์ข้อมูล.....ขนาดไฟล์..... จำนวนแผ่น
-
ไฟล์ข้อมูล.....ขนาดไฟล์..... จำนวนแผ่น

ข้าพเจ้าขอรับรองว่า เอกสารหลักฐานที่ข้าพเจ้ายื่นพร้อมการเสนอราคาทางระบบจัดซื้อจัดจ้างภาครัฐด้วยอิเล็กทรอนิกส์ในการประกวดราคาอิเล็กทรอนิกส์ครั้งนี้ถูกต้องและเป็นความจริงทุกประการ

*ลงชื่อ.....ผู้เสนอราคา
(.....)

หมายเหตุ

* ลงลายมือชื่ออิเล็กทรอนิกส์ หรือหลักฐานแสดงตัวตนของผู้เสนอราคา



(นายจิระพงศ์ เทพพิทักษ์)

ผู้อำนวยการสำนักงานทางหลวงที่ ๑๐
ปฏิบัติราชการแทน อธิบดีกรมทางหลวง

เอกสารแนบท้ายประกาศประกวดราคาจ้างก่อสร้างด้วยวิธีประกวดราคาอิเล็กทรอนิกส์ (e-bidding)

ข้อ ๑ (๑.๖)(๒)

บัญชีเอกสารส่วนที่ ๒

ประกาศ เลขที่ คค ๐๖๑๒๖/eb/ /๒๕๖๖ ลงวันที่

๑. หนังสือมอบอำนาจซึ่งปิดอากรแสตมป์ตามกฎหมายในกรณีที่ผู้เสนอราคามอบอำนาจให้บุคคลอื่นลงนามในใบเสนอราคาแทน
ไฟล์ข้อมูล.....ขนาดไฟล์..... จำนวนแผ่น
๒. หลักประกันการเสนอราคา
ไฟล์ข้อมูล.....ขนาดไฟล์..... จำนวนแผ่น
๓. สำเนาหนังสือรับรองผลงานก่อสร้าง (ถ้ามี)
 ไม่มีหนังสือรับรองผลงานก่อสร้าง
 มีหนังสือรับรองผลงาน
ไฟล์ข้อมูล.....ขนาดไฟล์..... จำนวนแผ่น
๔. บัญชีรายการก่อสร้าง หรือใบแจ้งปริมาณและราคาวัสดุก่อสร้าง (BOQ) ซึ่งจะต้องแสดงรายการวัสดุอุปกรณ์ ค่าแรงงาน ภาษีประเภทต่างๆ รวมทั้งกำไรไว้ด้วย
ไฟล์ข้อมูล.....ขนาดไฟล์..... จำนวนแผ่น
๕. อื่นๆ (ถ้ามี)
๕.๑.....
ไฟล์ข้อมูล.....ขนาดไฟล์..... จำนวนแผ่น
๕.๒.....
ไฟล์ข้อมูล.....ขนาดไฟล์..... จำนวนแผ่น
๕.๓.....
ไฟล์ข้อมูล.....ขนาดไฟล์..... จำนวนแผ่น

ข้าพเจ้าขอรับรองว่าเอกสารหลักฐานที่ข้าพเจ้าได้ยื่นมาพร้อมการเสนอราคาทางระบบจัดซื้อจัดจ้างภาครัฐด้วยอิเล็กทรอนิกส์ในการประกวดราคาอิเล็กทรอนิกส์ครั้งนี้ถูกต้องและเป็นความจริงทุกประการ

*ลงชื่อ.....ผู้เสนอราคา
(.....)

หมายเหตุ

* ลงลายมือชื่ออิเล็กทรอนิกส์ หรือหลักฐานแสดงตัวตนของผู้เสนอราคา

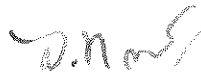

(นายจิระพงศ์ เทพพิทักษ์)

ผู้อำนวยการสำนักงานทางหลวงที่ ๑๐
ปฏิบัติราชการแทน อธิบดีกรมทางหลวง



บันทึกข้อความ

ส่วนราชการ ส่วนแผนงาน สำนักงานทางหลวงที่ 10 (นครราชสีมา) โทรภายใน 44027 โทรสาร.044-246211

ที่ สทล.10.2/ 35

วันที่ 24 ก.ย. 2565

เรื่อง การสรุปราคากลางงานก่อสร้างทาง สะพาน และท่อเหลี่ยม (แบบ ปปช.01)

① เรียน ผส.ทล.10

ตามคำสั่ง กรมทางหลวง ที่ สทล.10.2/ 196 /2565 ลงวันที่ 21 กันยายน 2565 เรื่อง แต่งตั้งคณะกรรมการกำหนดราคากลาง สำหรับงานประกวดราคางานจ้างก่อสร้างกิจกรรมอำนวยการและสนับสนุนการพัฒนาทางหลวง ประจำปี 2566 รหัสงาน 20530 ค่าปรับปรุงอาคารที่ทำการและสิ่งก่อสร้างประกอบสำนักงานทางหลวงที่ 10 จ.นครราชสีมา 1 แห่ง วงเงิน 3,800,000 บาท ด้วยวิธีประกวดราคาอิเล็กทรอนิกส์ (e-bidding) นั้น

คณะกรรมการกำหนดราคากลาง ร่วมกันพิจารณาความเหมาะสมของราคาประเมินราคากลางแล้วเห็นสมควรกำหนดราคากลางเป็นเงิน 3,769,226.82 บาท ตามเอกสารแนบมาพร้อมนี้

จึงเรียนมาเพื่อทราบและดำเนินการต่อไป

(นายปกรณ์ ศรีปานวงศ์)

ประธานคณะกรรมการ

② คณะกรรมการราคากลาง

- เพื่อทราบ
- อนุมัติดำเนินการต่อไป

ในวงเงิน 3,769,226.82 บาท

(นายจิระพงศ์ เทพพิทักษ์)

ผส.ทล.10

ตารางแสดงวงเงินงบประมาณที่ได้รับจัดสรรและราคากลางในงานจ้างก่อสร้าง

1. ชื่อโครงการ

ประกวดราคาจ้างก่อสร้างงานค่าปรับปรุงอาคารที่ทำการและสิ่งก่อสร้างประกอบ สำนักงานทางหลวงที่ ๑๐ (นครราชสีมา)
ทางหลวงหมายเลข ๒๐๕ ตอนควบคุม ๐๔๐๒ ตอน โคกสวาย - แขวงทางหลวงนครราชสีมาที่ ๑ ที่ กม.๒๓๒+๓๑๐
ปริมาณงาน ๑ แห่ง ด้วยวิธีประกวดราคาอิเล็กทรอนิกส์ (e-bidding) / งานค่าปรับปรุงอาคารที่ทำการและสิ่งก่อสร้างประกอบ
สำนักงานทางหลวงที่ ๑๐ (นครราชสีมา) ทางหลวงหมายเลข ๒๐๕

2. หน่วยงานเจ้าของโครงการ สำนักงานทางหลวงที่ 10 (นครราชสีมา) / กรมทางหลวง

3. วงเงินงบประมาณที่ได้รับจัดสรร 3,800,000.00 บาท

4. ลักษณะงาน

โดยสังเขป ค่าปรับปรุงอาคารที่ทำการและสิ่งก่อสร้างประกอบ สำนักงานทางหลวงที่ 10 (นครราชสีมา)

5. ราคากลางคำนวณ ณ วันที่ 24 ก.ย. 2565 เป็นเงิน 3,769,226.82 บาท

6. บัญชีประมาณการราคากลาง

6.1 รายงาน ปร.4

6.2 รายงาน ปร.5 (ก)

6.3 รายงาน ปร.6

6.4 รายงานแสดงเหตุผลความจำเป็นรายละเอียดของการสืบ

7. รายชื่อคณะกรรมการกำหนดราคากลาง

7.1 ปกรณ์ ศรีปานวงศ์ ประธานกรรมการกำหนดราคากลาง รองผู้อำนวยการสำนักงานทางหลวงที่ 10 ตำแหน่งที่ 1

7.2 วุฒิชัย บุญสมจิตร กรรมการกำหนดราคากลาง วิศวกรโยธาชำนาญการพิเศษ

7.3 นิรันดร์ สุขรักขินี กรรมการกำหนดราคากลาง วิศวกรโยธาชำนาญการพิเศษ

7.4 พีระพงศ์ ใจพุดชา กรรมการกำหนดราคากลาง วิศวกรโยธาชำนาญการพิเศษ

7.5 เรไร หอมจะบก กรรมการกำหนดราคากลาง นายช่างโยธาชำนาญงาน

เรไร หอมจะบก

24 กันยายน 2565 15:19:40



คำสั่ง กรมทางหลวง
ที่ สทล.10.2/196/2566

เรื่อง แต่งตั้งคณะกรรมการกำหนดราคากลาง สำหรับงานประกวดราคางานจ้างก่อสร้างกิจกรรมอำนวยการ และสนับสนุนการพัฒนาทางหลวง ประจำปี 2566 รหัสงาน 20530 ค่าปรับปรุงอาคารที่ทำการและสิ่งก่อสร้าง ประกอบ สำนักงานทางหลวงที่ 10 จ.นครราชสีมา 1 แห่ง ด้วยวิธีประกวดราคาอิเล็กทรอนิกส์ (e-bidding)

ด้วยกรมทางหลวง โดยสำนักงานทางหลวงที่ 10 (นครราชสีมา) มีความประสงค์จะประกวดราคางานจ้าง กิจกรรมอำนวยการและสนับสนุนการพัฒนาทางหลวง ประจำปี 2566 รหัสงาน 20530 ค่าปรับปรุงอาคารที่ทำการและสิ่งก่อสร้างประกอบ สำนักงานทางหลวงที่ 10 จ.นครราชสีมา 1 แห่ง ด้วยวิธีประกวดราคาอิเล็กทรอนิกส์ (e-bidding) และเพื่อให้เป็นไปตามประกาศคณะกรรมการราคากลางและขึ้นทะเบียนผู้ประกอบการ เรื่อง หลักเกณฑ์ และวิธีการกำหนดราคากลางงานก่อสร้าง จึงขอแต่งตั้งรายชื่อต่อไปนี้เป็น คณะกรรมการกำหนดราคากลาง ดังนี้-

- | | |
|--|------------------|
| 1. นายปกรณ์ ศรีปานวงศ์ | ประธานคณะกรรมการ |
| รองผู้อำนวยการสำนักงานทางหลวงที่ 10 ตำแหน่งที่ 1 | |
| 2. นายวุฒิชัย บุญสมจิตร | กรรมการ |
| วิศวกรโยธาชำนาญการพิเศษ | |
| 3. นายนิรันดร์ สุขรักขินี | กรรมการ |
| วิศวกรโยธาชำนาญการพิเศษ | |
| 4. นายพีระพงศ์ ใจพุดซา | กรรมการ |
| วิศวกรโยธาชำนาญการพิเศษ | |
| 5. นางเรไร หอมจะบก | กรรมการ |
| นายช่างโยธาชำนาญงาน | |

อำนาจหน้าที่

1. ให้คณะกรรมการกำหนดราคากลางมีอำนาจหน้าที่ และรับผิดชอบคำนวณราคากลางงานก่อสร้าง ให้ถูกต้องตามหลักเกณฑ์การคำนวณราคากลาง งานก่อสร้างของกรมบัญชีกลาง
2. กรณีราคากลางที่คณะกรรมการฯ คำนวณไว้แตกต่างกับราคาของผู้เสนอราคา รายที่ส่วนราชการเห็นสมควรจ้าง ตั้งแต่ร้อยละ 15 ขึ้นไป ให้คณะกรรมการฯ แจ้งรายละเอียดการคำนวณราคากลางงานก่อสร้าง ให้สำนักงานตรวจเงินแผ่นดินทราบโดยเร็ว

สั่ง ณ วันที่ ๕/ เดือน กันยายน พ.ศ. 2565

(นายจิระพงศ์ เทพพิทักษ์)

ผู้อำนวยการสำนักงานทางหลวงที่ 10
ปฏิบัติราชการแทน อธิบดีกรมทางหลวง



บันทึกข้อความ

E-mail / Fax / โทรสาร / โทร. ๐ ๒๓๕๔ ๖๖๖๘
 สำนักงานบริหารบำรุงทาง (จ.นครราชสีมา)
 วันที่ ๑๕ ก.ย. ๒๕๖๕
 เวลา ๑๐.๑๐

ส่วนราชการ สำนักบริหารบำรุงทาง โทร. ๐ ๒๓๕๔ ๖๖๖๘ ต่อ ๒๓๕๒๕ โทรสาร ๐ ๒๓๕๔ ๖๖๖๘
 ที่ สร.๔/๕๑๖๑ วันที่ ๑๕ ก.ย. ๒๕๖๕

เรื่อง เห็นชอบแผนรายประมาณการ กิจกรรมอำนวยความสะดวกและสนับสนุนการพัฒนาทางหลวง ประจำปี ๒๕๖๖

เรียน ผส.ทล.๑๐

ตามบันทึกฯ ที่ สทล.๑๐.๒/๗๗๓ ลงวันที่ ๑๖ กันยายน ๒๕๖๕ ได้จัดส่งแผนรายประมาณการ กิจกรรมอำนวยความสะดวกและสนับสนุนการพัฒนาทางหลวง ประจำปี ๒๕๖๖ รหัสงาน ๒๐๕๓๐ ค่าปรับปรุงอาคารที่ทำการและสิ่งก่อสร้างประกอบ สำนักงานทางหลวงที่ ๑๐ (นครราชสีมา) จ.นครราชสีมา ๑ แห่ง วงเงินงบประมาณ ๓,๘๐๐,๐๐๐.- บาท นั้น

สำนักบริหารบำรุงทาง ตรวจสอบแผนรายประมาณการแล้วเห็นชอบตามเสนอ ทั้งนี้ให้ถือปฏิบัติตามพระราชบัญญัติการจัดซื้อจัดจ้างและการบริหารพัสดุภาครัฐ พ.ศ.๒๕๖๐ และระเบียบกระทรวงการคลังว่าด้วยการจัดซื้อจัดจ้างและการบริหารพัสดุภาครัฐ พ.ศ.๒๕๖๐ รวมถึงกฎหมาย ระเบียบข้อบังคับ มติคณะรัฐมนตรีและหนังสือเวียนที่เกี่ยวข้อง ตลอดจนมาตรฐานของทางราชการให้ถูกต้องครบถ้วนในทุกขั้นตอนโดยเคร่งครัด

จึงเรียนมาเพื่อโปรดพิจารณาดำเนินการต่อไป

(นายราชศักดิ์ สุทธิฉวน)

รท.ผู้อำนวยการส่วนประเมินผลและประมวลผลข้อมูลข่าวสาร ปฏิบัติราชการแทน
 ผู้อำนวยการสำนักบริหารบำรุงทาง

(๒) วผ.ทล.๑๐, วบ.ทล.๑๐, ผบ.ทล.๑๐, ทพ.ทล.๑๐
 - เพื่อทราบและดำเนินการในส่วนที่เกี่ยวข้อง

(นายปรกรณ์ ศรีปานวงศ์)

รส.ทล.๑๐.๑ ปฏิบัติราชการแทน ผส.ทล.๑๐

ส่งทางสารบรรณอิเล็กทรอนิกส์
 ๑๕ ก.ย. ๒๕๖๕

โครงการ : ประกวดราคาจ้างก่อสร้างงานค่าปรับปรุงอาคารที่ทำการและสิ่งก่อสร้างประกอบ สำนักงานทางหลวงที่ ๑๐ (นครราชสีมา)
ทางหลวงหมายเลข ๒๐๕ ตอนควบคุม ๐๔๐๒ ตอน โคกสวาย - แขวงทางหลวงนครราชสีมาที่ ๑ ที่ กม.๒๓๒+๓๑๐ ปริมาณงาน ๑ แห่ง
ด้วยวิธีประกวดราคาอิเล็กทรอนิกส์ (e-bidding) / งานค่าปรับปรุงอาคารที่ทำการและสิ่งก่อสร้างประกอบ สำนักงานทางหลวงที่ ๑๐
(นครราชสีมา) ทางหลวงหมายเลข ๒๐๕
รายละเอียดการคำนวณค่างานต้นทุนต่อหน่วย



แบบแสดงรายการ ปริมาณงาน และราคา

กลุ่มงาน/งาน งานปรับปรุงอาคารสำนักงานส่วนตรวจสอบและวิเคราะห์ทางวิศวกรรม

ชื่อโครงการ/งานก่อสร้าง ประทศราคาจากก่อสร้างงานค่าปรับปรุงอาคารที่ทำการและสิ่งก่อสร้างประกอบ สำนักงานทางหลวงที่ ๑๐ (นครราชสีมา) ทางหลวงหมายเลข ๒๐๕ ตอนคพม ๐๔๐๒ ตอน

สถานที่ก่อสร้าง ตำบล ในเมือง โคราชสาย - แขวงทางหลวงนครราชสีมาที่ ๑๑ กม.๒๕๗+๓๑๐ ปริมาณงาน ๑. แ่งง ค่ายวัสดุประภาคาราคาอิเล็กทรอนิกส์ (e-bidding) / แบบเลขที่ 6619

หน่วยงานเจ้าของโครงการ/งานก่อสร้าง สำนักงานทางหลวงที่ 10 (นครราชสีมา) / กรมทางหลวง

จำนวนราคากลางโดย คณะกรรมการกำหนดราคากลาง เมื่อวันที่ 24 มิ.ย. 2555

หน่วย : บาท

ลำดับที่	รายการ	จำนวน	หน่วย	ค่าวัสดุ		ค่าแรงงาน		รวมค่าวัสดุ และแรงงาน	หมายเหตุ
				ราคาต่อหน่วย	จำนวนเงิน	ราคาต่อหน่วย	จำนวนเงิน		
1	งานโครงสร้างวิศวกรรม		รวม					203,602.79	
2	งานสถาปัตยกรรม		รวม					244,359.57	
รวมค่าวัสดุและค่าแรงงานเป็นเงินประมาณ								447,962.36	

หมายเหตุ : แสดงรายการปริมาณ และราคา รวม 447,962.36 บาท ต่อ 1 หน่วย

เรไร ทอมจอบก

24 กันยายน 2555 15:20:40

แบบแสดงรายการการ ปริมาณงาน และราคา

หน่วย : บาท

ลำดับที่	รายการ	จำนวน	หน่วย	ค่าวัสดุ		ค่าแรงงาน		รวมค่าวัสดุ และแรงงาน	หมายเหตุ
				ราคาต่อหน่วย	จำนวนเงิน	ราคาต่อหน่วย	จำนวนเงิน		
1	งานโครงสร้างวิศวกรรม	- งานรื้อถอน	L.S	0.00	0.00	12,145.00	12,145.00	12,145.00	
			L.S	32,013.42	32,013.42	6,822.95	6,822.95	38,836.37	
			L.S	44,804.25	44,804.25	6,667.04	6,667.04	51,471.29	
			L.S	44,102.26	44,102.26	17,634.10	17,634.10	61,736.36	
			L.S	30,752.67	30,752.67	8,661.10	8,661.10	39,413.77	
			-	151,672.60	151,672.60	51,930.19	51,930.19	203,602.79	
2	งานสถาปัตยกรรม	- งานก่ออิฐฉาบปูน	L.S	19,754.32	19,754.32	9,539.54	9,539.54	29,293.86	
			L.S	46,176.00	46,176.00	11,345.00	11,345.00	57,521.00	
			L.S	37,916.56	37,916.56	26,296.00	26,296.00	64,212.56	
			L.S	18,554.00	18,554.00	4,000.00	4,000.00	22,554.00	
			-						

เสร็จ ทอมจอบก

24 กันยายน 2565 15:20:40

แบบแสดงรายการ ปริมาณงาน และราคา

หน่วย : บาท

ลำดับที่	รายการ	จำนวน	หน่วย	ค่าวัสดุ		ค่าแรงงาน		รวมค่าวัสดุ และแรงงาน	หมายเหตุ
				ราคาต่อหน่วย	จำนวนเงิน	ราคาต่อหน่วย	จำนวนเงิน		
	- งานประปา งานสุขาภิบาล	1,000	L.S	16,800.00	16,800.00	3,090.00	3,090.00	19,890.00	
	- งานไฟฟ้า	1,000	L.S	7,148.00	7,148.00	5,075.00	5,075.00	12,223.00	
	- งานสี	1,000	L.S	25,595.55	25,595.55	13,069.60	13,069.60	38,665.15	
	รวมค่างานสถาปัตยกรรม	-	-	171,944.43	171,944.43	72,415.14	72,415.14	244,359.57	
รวมค่าวัสดุ และแรงงาน								447,962.36	

แบบแสดงรายการ ปริมาณงาน และราคา

หน่วย : บาท

ลำดับที่	รายการ	จำนวน	หน่วย	ค่าวัสดุ		ค่าแรงงาน		รวมค่าวัสดุ และแรงงาน	หมายเหตุ
				ราคาต่อหน่วย	จำนวนเงิน	ราคาต่อหน่วย	จำนวนเงิน		
1	งานโครงสร้างวิศวกรรม - ทนวดงานรื้อถอน รวมค่างานโครงสร้างวิศวกรรม	1,000	LS	0.00	0.00	1,833.20	1,833.20	1,833.20	
				0.00	0.00	1,833.20	1,833.20	1,833.20	
2	งานสถาปัตยกรรม - งานฝ้า, ฝ้าไม่เทียม และผนังเบา - งานติดตั้งประตู - หน้าต่างต่าง - งานทาสี รวมค่างานสถาปัตยกรรม	1,000	LS	49,410.00	49,410.00	11,290.00	11,290.00	60,700.00	
				68,000.00	68,000.00	3,300.00	3,300.00	71,300.00	
				6,932.48	6,932.48	3,249.60	3,249.60	10,182.08	
	รวมค่าวัสดุ และแรงงาน	-	-	124,342.48	124,342.48	17,839.60	17,839.60	144,015.28	

เรีร ทอมจอบก

24 กันยายน 2565 15:20:40

แบบแสดงรายการการ ปริมาณงาน และราคา

หน่วย : บาท

ลำดับที่	รายการ	จำนวน	หน่วย	ค่าวัสดุ		ค่าแรงงาน		รวมค่าวัสดุ และแรงงาน	หมายเหตุ
				ราคาต่อหน่วย	จำนวนเงิน	ราคาต่อหน่วย	จำนวนเงิน		
1	งานโครงสร้างวิศวกรรม - งานรื้อถอน รวมค่างานโครงสร้างวิศวกรรม	1,000	LS	0.00	0.00	1,568.00	1,568.00	1,568.00	
				0.00	0.00	1,568.00	1,568.00	1,568.00	
2	งานสถาปัตยกรรม - งานผนัง - งานประตู-หน้าต่าง - งานทาสี รวมค่างานสถาปัตยกรรม	1,000	LS	6,967.45	6,967.45	1,522.30	1,522.30	8,489.75	
				23,803.69	23,803.69	2,000.00	2,000.00	25,803.69	
				9,783.04	9,783.04	4,585.80	4,585.80	14,368.84	
รวมค่าวัสดุ และแรงงาน				40,554.18	40,554.18	8,108.10	8,108.10	50,230.28	

เรีร ทอมจบก

24 กันยายน 2565 15:20:41

แบบแสดงรายการ ปริมาณงาน และราคา

กลุ่มงาน/งาน งานปรับปรุงรั้ว สำนักงานทางหลวงที่ 10 (นครราชสีมา)

ชื่อโครงการ/งานก่อสร้าง ประมวลราคาจ้างก่อสร้างงานค่าปรับปรุงอาคารที่ทำการและสิ่งก่อสร้างประกอบ สำนักงานทางหลวงที่ ๑๐ (นครราชสีมา) ทางหลวงหมายเลข ๒๐๕ ตอนความคุม ๐๔๐๒ ตอน

สถานที่ก่อสร้าง ตำบล ในเมือง อำเภอ โคราชสาย - แขวงทางหลวงนครราชสีมาที่ ๑ อำเภอโนนสูง ๓๑๐ ปริมาณงาน ๑.๒๗๘ คิวบิกเมตร (๑๒๗๘ ลบ.ม.) / ประเภทที่ 6619

หน่วยงานเจ้าของโครงการ/งานก่อสร้าง สำนักงานทางหลวงที่ 10 (นครราชสีมา) / กรมทางหลวง

คำนวณราคากลางโดย คณะกรรมการกำหนดราคากลาง เมื่อวันที่ 24.ก.ย. 2565

หน่วย : บาท

ลำดับที่	รายการ	จำนวน	หน่วย	ค่าวัสดุ			ค่าแรงงาน		รวมค่าวัสดุ และแรงงาน	หมายเหตุ
				ราคาต่อหน่วย	จำนวนเงิน	ราคาต่อหน่วย	จำนวนเงิน			
1	งานโครงสร้างอิฐก่อ		รวม					178,457.79		
รวมค่าวัสดุและค่าแรงงานเป็นเงินประมาณ									178,457.79	

หมายเหตุ : แสดงรายการปริมาณ และราคารวม

178,457.79

บาท ต่อ 1 หน่วย

เรไร ทอมจะบท

24 กันยายน 2565 15:20:41

แบบแสดงรายการการ ปริมาณงาน และราคา

หน่วย : บาท

ลำดับที่	รายการ	จำนวน	หน่วย	ค่าวัสดุ		ค่าแรงงาน		รวมค่าวัสดุ และแรงงาน	หมายเหตุ
				ราคาต่อหน่วย	จำนวนเงิน	ราคาต่อหน่วย	จำนวนเงิน		
1	งานโครงสร้างวิศวกรรม								
	- งานดิน	1,000	L.S	0.00	0.00	2,475.00	2,475.00	2,475.00	
	- งานคอนกรีต	1,000	L.S	17,178.51	17,178.51	3,687.90	3,687.90	20,866.41	
	- งานเหล็กเสริม	1,000	L.S	26,657.75	26,657.75	3,996.46	3,996.46	30,654.21	
	- งานแม่แบบ	1,000	L.S	37,948.02	37,948.02	15,180.00	15,180.00	53,128.02	
	- งานก่ออิฐ	1,000	L.S	17,368.50	17,368.50	22,775.00	22,775.00	40,143.50	
	- งานรั้วเหล็ก	1,000	L.S	16,174.90	16,174.90	4,100.00	4,100.00	20,274.90	
	- งานสี	1,000	L.S	7,147.75	7,147.75	3,768.00	3,768.00	10,915.75	
	รวมค่างานโครงสร้างวิศวกรรม			122,475.43	122,475.43	55,982.36	55,982.36	178,457.79	
รวมค่าวัสดุ และแรงงาน									
								178,457.79	

เรไรร ทอมจอบก

24 กันยายน 2565 15:20:41

แบบแสดงรายการ ปริมาณงาน และราคา

หน่วย : บาท

ลำดับที่	รายการ	จำนวน	หน่วย	ค่าวัสดุ		ค่าแรงงาน		รวมค่าวัสดุ และแรงงาน	หน่วยเมตร
				ราคาต่อหน่วย	จำนวนเงิน	ราคาต่อหน่วย	จำนวนเงิน		
1	งานโครงสร้างวิศวกรรม								
	- งานรื้อถอน	1,000	L.S	0.00	0.00	4,800.00	4,800.00	4,800.00	
	- งานคอนกรีต	1,000	L.S	37,182.00	37,182.00	8,108.00	8,108.00	45,290.00	
	- งานเหล็กเสริม	1,000	L.S	36,187.00	36,187.00	8,220.00	8,220.00	44,407.00	
	- งานแม่แบบ	1,000	L.S	25,724.00	25,724.00	10,290.00	10,290.00	36,014.00	
	- งานโครงสร้างหลังคา	1,000	L.S	366,245.00	366,245.00	116,455.00	116,455.00	482,700.00	
	- หมอนหยุดรถยนต์ และจักรยานยนต์	1,000	L.S	15,992.70	15,992.70	2,827.80	2,827.80	18,820.50	
	- งานถนนคอนกรีต	1,000	L.S	798,533.00	798,533.00	0.00	0.00	798,533.00	
	- งานระบบระบายน้ำ	1,000	L.S	651,077.36	651,077.36	0.00	0.00	651,077.36	
	รวมค่างานโครงสร้างวิศวกรรม			1,930,941.06	1,930,941.06	150,700.80	150,700.80	2,081,641.86	
	รวมค่าวัสดุ และแรงงาน							2,081,641.86	

เรื่งร ทอมจบก

24 กันยายน 2565 15:20:41

แบบสรุปค่าก่อสร้าง

กลุ่มงาน/งาน งานปรับปรุงอาคารสำนักงานส่วนภูมิภาคและกรมสิทธิที่ดิน

ชื่อโครงการ/งานก่อสร้าง ประทศกรการจ้างก่อสร้างงานปรับปรุงอาคารที่ทำการและสิ่งก่อสร้างประกอบ สำนักงานทางหลวงที่ ๑๐ (นครราชสีมา) ทางหลวงหมายเลข ๒๐๕ ตอนครบคุม ๐๔๐๒ ตอน

สถานที่ก่อสร้าง โครงการ - แขวงทางหลวงนครราชสีมาที่ ๑ ที่ กม.๒๓๒+๓๐๐ ปริมาณงาน ๑ แห่ง สุวริทธิ์ประกาศราคาอิเล็กทรอนิกส์ (e- นครราชสีมา) นครราชสีมา

แบบเลขที่ บidding/งานค่าปรับปรุงอาคารที่ทำการและสิ่งก่อสร้างประกอบ สำนักงานทางหลวงที่ ๑๐ (นครราชสีมา) ทางหลวงหมายเลข ๒๐๕ 6619

หน่วยงานจ้างของโครงการ/งานก่อสร้าง สำนักงานทางหลวงที่ 10 (นครราชสีมา) / กรมทางหลวง

แบบ ป.ร. 4 ที่แบบ มีจำนวน 2 หน้า

คำนวณราคาากลาง เมื่อวันที่ 24 มิ.ย. 2565

หน่วย : บาท

ลำดับที่	รายงาน	ค่างานต้นทุน	Factor-F	ค่าก่อสร้าง	หมายเหตุ
1	งานปรับปรุงอาคารสำนักงานส่วนภูมิภาคและกรมสิทธิที่ดิน	144,015.28	1.2987	187,032.64	
รวมค่าก่อสร้าง				187,032.64	

ขนาดหรือเนื้อที่อาคารจำนวน 222.30 ตารางเมตร เฉลี่ย 841.35 บาท/ตารางเมตร

หมายเหตุ : แสดงแบบสรุปค่าก่อสร้าง รวม 187,032.64 บาท ต่อ 1 หน่วย

กลุ่มงาน/งาน งานปรับปรุงอาคารสำนักงานส่วนภูมิภาคหมายเลขและกรรมสิทธิ์ที่ดิน

ชื่อโครงการ/งานก่อสร้าง ประมวลราคาจ้างก่อสร้างงานค่าปรับปรุงอาคารที่ทำการและสิ่งก่อสร้างประกอบ สำนักงานทางหลวงที่ ๑๐ (นครราชสีมา) ทางหลวงหมายเลข ๒๐๕ ตอนความสูง ๐๕๐๒ ตอน

สถานที่ก่อสร้าง โครงการ - แสงสว่างทางหลวงนครราชสีมาที่ ๑ ที่ กม.๒๓๒+๓๓๐ บูริมางวงษา ๑ แห่ง ด้วยวิธีประกวดราคาอิเล็กทรอนิกส์ (e-bidding)/งานค่าปรับปรุงอาคารที่ทำการและสิ่งก่อสร้างประกอบ สำนักงานทางหลวงที่ ๑๐ (นครราชสีมา) ทางหลวงหมายเลข ๒๐๕ นครราชสีมา

แบบเลขที่ บidding/งานค่าปรับปรุงอาคารที่ทำการและสิ่งก่อสร้างประกอบ สำนักงานทางหลวงที่ ๑๐ (นครราชสีมา) ทางหลวงหมายเลข ๒๐๕ 6619

หน่วยงานเจ้าของโครงการ/งานก่อสร้าง สำนักงานทางหลวงที่ 10 (นครราชสีมา) / กรมทางหลวง

แบบ ป.ร. 4 ที่แบบ มีจำนวน 2 หน้า

จำนวนราคากลาง เมื่อวันที่ 24 ก.ย. 2565

หน่วย : บาท

ลำดับที่	รายการ	ค่างานต้นทุน	Factor F	ค่าก่อสร้าง	หมายเหตุ
	เงื่อนไขการใช้ตาราง Factor F				
	เงินลงทุนหน้าจ่าย	15 %			
	เงินประกันผลงานหัก	10 %			
	ดอกเบี้ยเงินกู้	5 %			
	ภาษีมูลค่าเพิ่ม	7 %			
				รวมค่าก่อสร้าง	
				187,032.64	

ขนาดหรือเนื้อที่อาคารจำนวน 222.30 ตารางเมตร เฉลี่ย 841.35 บาท/ตารางเมตร

หมายเหตุ : แสดงแบบสรุปค่าก่อสร้าง รวม 187,032.64 บาท ต่อ 1 หน่วย

เรไร ทอมจะบก

24 กันยายน 2565 15:20:55

แบบสรุปค่าก่อสร้าง

กลุ่มงาน/งาน งานปรับปรุงอาคารสำนักงานควบคุมงานก่อสร้างทาง

ชื่อโครงการ/งานก่อสร้าง ประมวลราคาจ้างก่อสร้างงานค่าปรับปรุงอาคารที่ทำการและสิ่งก่อสร้างประกอบ สำนักงานทางหลวงที่ ๑๐ (นครราชสีมา) ทางหลวงหมายเลข ๒๐๕ ตอนควบคุม ๐๔๐๒ ตอน

สถานที่ก่อสร้าง โครงการ - แขวงทางหลวงนครราชสีมาที่ ๑ ที่ กม.๒๓๒+๓๑๐ ปริมาณงาน ๑ แห่ง วัสดุวิธีประกวดราคาอิเล็กทรอนิกส์ (e-bidding) งานค่าปรับปรุงอาคารที่ทำการและสิ่งก่อสร้างประกอบ สำนักงานทางหลวงที่ ๑๐ (นครราชสีมา) ทางหลวงหมายเลข ๒๐๕

แบบเลขที่ ๖๖19

หน่วยงานเจ้าของโครงการ/งานก่อสร้าง สำนักงานทางหลวงที่ 10 (นครราชสีมา) / กรมทางหลวง

แบบ ป.ร. 4 ที่แบบ มีจำนวน 2 หน้า

คำนวณราคากลาง เมื่อวันที่ 24 ก.ย. 2565

หน่วย : บาท

ลำดับที่	รายงาน	ค่างานต้นทุน	Factor F	ค่าก่อสร้าง	หมายเหตุ
1	งานปรับปรุงอาคารสำนักงานควบคุมงานก่อสร้างทาง	50,230.28	1.2987	65,234.06	
รวมค่าก่อสร้าง				65,234.06	

ขนาดหรือเนื้อที่อาคารจำนวน 18.60 ตารางเมตร เฉลี่ย 3,507.20 บาท/ตารางเมตร

หมายเหตุ : แสดงแบบสรุปค่าก่อสร้างรวม 65,234.06 บาท ต่อ 1 หน่วย

กลุ่มงาน/งาน งานปรับปรุงอาคารสำนักงานสวนควบคุมงานก่อสร้างทาง

ชื่อโครงการ/งานก่อสร้าง ประกวดราคาจ้างก่อสร้างงานปรับปรุงอาคารที่ทำการและสิ่งก่อสร้างประกอบ สำนักงานทางหลวงที่ ๑๐ (นครราชสีมา) ทางหลวงหมายเลข ๒๐๕ ตอนควบคุม ๐๔๐๒ ตอน

สถานที่ก่อสร้าง โครงการ - เส้นทางหลวงนครราชสีมาที่ ๑ ที่ กม.๒๓+๓๑๐ ปริมาณงาน ๑ แห่ง ด้วยวิธีประกวดราคาอิเล็กทรอนิกส์ (e-bidding) / งานค่าปรับปรุงอาคารที่ทำการและสิ่งก่อสร้างประกอบ สำนักงานทางหลวงที่ ๑๐ (นครราชสีมา) ทางหลวงหมายเลข ๒๐๕

แบบเลขที่ 6619

หน่วยงานเจ้าของโครงการ/งานก่อสร้าง สำนักงานทางหลวงที่ 10 (นครราชสีมา) / กรมทางหลวง

แบบ ป.ร. 4 ที่แบบ มีจำนวน 2 หน้า

คำนวณราคากลาง เมื่อวันที่ ๑๔ มิ.ย. ๒๕๕๖

หน่วย : บาท

ลำดับที่	รายการ	ค่างานต้นทุน	Factor F	ค่าก่อสร้าง	หมายเหตุ
	เงื่อนไขการใช้ตาราง Factor F				
	เงินลงทุนนำจ่าย	15 %			
	เงินประมาณผลงานหัก	10 %			
	ดอกเบี้ยเงินกู้	5 %			
	ภาษีมูลค่าเพิ่ม	7 %			
				รวมค่าก่อสร้าง	
				65,234.06	

ขนาดหรือเนื้อที่อาคารจำนวน 18.60 ตารางเมตร เฉลี่ย 3,507.20 บาท/ตารางเมตร

หมายเหตุ : แสดงแบบสรุปค่าก่อสร้าง รวม 65,234.06 บาท ต่อ 1 หน่วย

เรไร ทอมจอบก

24 กันยายน 2565 15:20:56

แบบสรุปค่าก่อสร้าง

แบบ ปร.5 (ก)

กลุ่มงาน/งาน งานปรับปรุงรั้ว สำนักงานทางหลวงที่ 10 (นครราชสีมา)

ชื่อโครงการ/งานก่อสร้าง ประทศการก่อสร้างงานค่าปรับปรุงอาคารที่ทำการและสิ่งก่อสร้างประกอบ สำนักงานทางหลวงที่ ๑๐ (นครราชสีมา) ทางหลวงหมายเลข ๒๐๕ ตอนกม.๖-๑๔๐๒ ตอน

สถานที่ก่อสร้าง โศกสวาย - แขวงทางหลวงนครราชสีมาที่ ๑ ที่ กม.๒๓๒+๓๑๐ ปริมณฑล ๑. เมืองสุวิชัยประชาคาราอิลีกซุรอนิกัส (= นครราชสีมา) อำเภอเมืองนครราชสีมา

แบบเลขที่ บิดดิ้ง/งานค่าปรับปรุงอาคารที่ทำการและสิ่งก่อสร้างประกอบ สำนักงานทางหลวงที่ ๑๐ (นครราชสีมา) ทางหลวงหมายเลข ๒๐๕ 6619

หน่วยงานเจ้าของโครงการ/งานก่อสร้าง สำนักงานทางหลวงที่ 10 (นครราชสีมา) / กรมทางหลวง

แบบ ปร. 4 ที่แบบ มีจำนวน 2 หน้า

คำนวณราคาากลาง เมื่อวันที่ 24 ก.ย. 2565

หน่วย : บาท

ลำดับที่	รายการ	ค่างานต้นทุน	Factor/F	ค่าก่อสร้าง	หมายเหตุ
1	งานปรับปรุงรั้ว สำนักงานทางหลวงที่ 10 (นครราชสีมา)	178,457.79	1.2987	231,763.13	
รวมค่าก่อสร้าง				231,763.13	

ขนาดหรือเนื้อที่อาคารจำนวน 145.00 ตารางเมตร เฉลี่ย 1,598.36 บาท/ตารางเมตร

หมายเหตุ : แสดงแบบสรุปค่าก่อสร้างรวม 231,763.13 บาท ต่อ 1 หน่วย

เรีร หอมจะบก

24 กันยายน 2565 15:20:56

กลุ่มงาน/งาน งานปรับปรุงรั้ว สำนักรงานทางหลวงที่ 10 (นครราชสีมา)

ชื่อโครงการ/งานก่อสร้าง ประมวลราคาจ้างก่อสร้างงานค่าปรับปรุงอาคารที่ทำการและสิ่งก่อสร้างประกอบ สำนักรงานทางหลวงที่ ๑๐ (นครราชสีมา) ทางหลวงหมายเลข ๒๐๕ ตอนคควบคุม ๐๔๐๒ ตอน

สถานที่ก่อสร้าง ศึกษาย - เขตวังทองหลาง กรุงเทพมหานคร ที่ ๑ ที่ กม.๒๓+๓๑๐ ปริมณฑล อ.เมืองนนทบุรี (๑- นครราชสีมา) ตำบล ไม้เมือง อำเภอเมืองนนทบุรี อ.เมืองนนทบุรี

แบบเลขที่ bidding/งานค่าปรับปรุงอาคารที่ทำการและสิ่งก่อสร้างประกอบ สำนักรงานทางหลวงที่ ๑๐ (นครราชสีมา) ทางหลวงหมายเลข ๒๐๕ 6619

หน่วยงานเจ้าของโครงการ/งานก่อสร้าง สำนักรงานทางหลวงที่ 10 (นครราชสีมา) / กรมทางหลวง

แบบ ป.ร. 4 ที่แบบ มีจำนวน 2 หน้า

คำนวณราคาตกลง เมื่อวันที่ 24 มิ.ย. ๖5

หน่วย : บาท

ลำดับที่	รายการ	ค่างานต้นทุน	Factor F	ค่าก่อสร้าง	หมายเหตุ
	เงื่อนไขการใช้ตาราง Factor F				
	เงินลงทุนจ่าย	15 %			
	เงินประกันผลงาน	10 %			
	ดอกเบี้ยเงินกู้	5 %			
	ภาษีมูลค่าเพิ่ม	7 %			
			รวมค่าก่อสร้าง	231,763.13	

ขนาดพื้นที่ก่อสร้างจำนวน 145.00 ตารางเมตร เฉลี่ย 1,598.36 บาท/ตารางเมตร
หมายเหตุ : แสดงแบบสรุปค่าก่อสร้าง รวม 231,763.13 บาท ต่อ 1 หน่วย

แบบสรุปค่าก่อสร้าง

กลุ่มงาน/งาน งานปรังจอตรถ สำนักงานทางหลวงที่ 10 (นครราชสีมา)

ชื่อโครงการ/งานก่อสร้าง ประทศการค่างก่อสร้างงานค่าปรังจอตรถที่ทำการและสิ่งก่อสร้างประกอบ สำนักงานทางหลวงที่ ๑๐ (นครราชสีมา) ทางหลวงหมายเลข ๒๐๕ ตอนนครพนม ๐๕๐๒ ตอน

สถานที่ก่อสร้าง โดกสวาย - แขวงทางหลวงนครราชสีมาที่ ๑ ที่ กม.๒๓๒+๓๐๐ ปริมณฑล ๑. มุ่งด้วยวิธีประกวดราคาอิเล็กทรอนิกส์ (e-bidding) / งานค่าปรังจอตรถที่ทำการและสิ่งก่อสร้างประกอบ สำนักงานทางหลวงที่ ๑๐ (นครราชสีมา) ทางหลวงหมายเลข ๒๐๕

แบบเลขที่ 6619

หน่วยงานเจ้าของโครงการ/งานก่อสร้าง สำนักงานทางหลวงที่ 10 (นครราชสีมา) / กรมทางหลวง

แบบ ป.ร. 4 ที่แบบ มีจำนวน 2 หน้า

คำนวณราคาากลาง เมื่อวันที่ ๗๔ ก.ย. ๒๕๖๕

หน่วย : บาท

ลำดับที่	รายงาน	ค่างานต้นทุน	Factor F	ค่าก่อสร้าง	หมายเหตุ
1	งานปรังจอตรถ สำนักงานทางหลวงที่ 10 (นครราชสีมา)	2,081,641.86	1.2987	2,703,428.28	
รวมค่าก่อสร้าง				2,703,428.28	

ขนาดหรือเนื้อที่อาคารจำนวน 581.90 ตารางเมตร เฉลี่ย 4,645.86 บาท/ตารางเมตร
 หมายเหตุ : แสดงแบบสรุปค่าก่อสร้าง รวม 2,703,428.28 บาท ต่อ 1 หน่วย

กลุ่มงาน/งาน งานโครงการก่อสร้างสำนักงานกลางที่ 10 (นครราชสีมา)

ชื่อโครงการ/งานก่อสร้าง ประกวดราคาจ้างก่อสร้างงานค่าปรับปรุงอาคารที่ทำการและสิ่งก่อสร้างประกอบ สำนักงานทางหลวงที่ ๑๐ (นครราชสีมา) ทางหลวงหมายเลข ๒๐๕ ตอนควนคู่ม ๐๔๐๒ ตอน

สถานที่ก่อสร้าง อำเภอเมืองโคราชที่ ๑ ที่ กม.๒๓+๓๑๐ ปริมาณงาน ๑ แห่ง ด้วยวิธีประกวดราคาอิเล็กทรอนิกส์ (e-bidding) / งานค่าปรับปรุงอาคารที่ทำการและสิ่งก่อสร้างประกอบ สำนักงานทางหลวงที่ ๑๐ (นครราชสีมา) ทางหลวงหมายเลข ๒๐๕

แบบเลขที่ 66119

หน่วยงานเจ้าของโครงการ/งานก่อสร้าง สำนักงานทางหลวงที่ 10 (นครราชสีมา) / กรมทางหลวง

แบบ ปร. 4 ที่แบบ สจ.จำนวน 2 หน้า

จำนวนราคากลาง เมื่อวันที่ 24 มิ.ย. 2565

หน่วย : บาท

ลำดับที่	รายการ	ความต้นทุน	Factor F	ค่าก่อสร้าง	หมายเหตุ
	เงื่อนไขการใช้ตาราง Factor F				
	เงินลงทุนหน้าจ่าย	15 %			
	เงินประกบส่งผลงานที่	10 %			
	ดอกเบี้ยเงินกู้	5 %			
	ภาษีมูลค่าเพิ่ม	7 %			
			รวมค่าก่อสร้าง	2,703,428.28	

ขนาดหรือเนื้อที่อาคารจำนวน 581.90 ตารางเมตร เนื้อที่ 4,645.86 ไร่พ/ตารางเมตร
หมายเหตุ : แสดงแบบสรุปค่าก่อสร้าง รวม 2,703,428.28 บาท ต่อ 1 หน่วย

แบบสรุปค่าก่อสร้าง

ชื่อโครงการ/งานก่อสร้าง	โครงการตรวจราคากลางก่อสร้างงานปรับปรุงอาคารที่พักอาศัยและสิ่งก่อสร้างประกอบ สำนักงานพื้นที่ ๑๐ (นครราชสีมา) ทางหลวงหมายเลข ๒๐๕ ตอนตำบล ๑๕๐๖-๑๕๐๗		
สถานที่ก่อสร้าง	โคกทราย - หมู่ ๖ ทางหลวงหมายเลข ๑๑๐๐ บ้านดอนเมือง ๑ (จังหวัดบุรีรัมย์) อำเภอเมืองบุรีรัมย์ ตำบลโคกทราย หมู่ ๖	พื้นที่	๑๒ ไร่ ๑ งาน ๒๗ ตารางวา (๑๒๐๖๖.๖๖ ตารางวา)
แบบเลขที่	๒๖๖๑๖๖	งานค่าปรับปรุงอาคารที่พักอาศัยและสิ่งก่อสร้างประกอบ	สำนักงานพื้นที่ ๑๐ (นครราชสีมา) ทางหลวงหมายเลข ๒๐๕
หน่วยงานเจ้าของโครงการ/งานก่อสร้าง	สำนักงานเขตพื้นที่ ๑๐ (นครราชสีมา) / กรมทางหลวง		
แบบ ป.ร. ๔ ที่แนบ	๒	หน้า	
คำนวณราคากลาง	เมื่อวันที่	๒๔ ก.ย. ๒๕๖๕	

(ปกรณ์ ศรีปานวงศ์)
 ประธานกรรมการกำหนดราคากลาง

(จุฬิชาชัย บุญสมจิตร)
 กรรมการกำหนดราคากลาง

(นริศมัตร์ สุขรักภิมณี)
 กรรมการกำหนดราคากลาง

(พริษฐ์พงษ์ ใจพุดชา)
 กรรมการกำหนดราคากลาง

(เสรี ทอมจะบก)
 กรรมการกำหนดราคากลาง

แบบสรุปราคากลางงานก่อสร้างอาคาร

ชื่อโครงการ/งานก่อสร้าง : ประกวดราคาจ้างก่อสร้างงานค่าปรับปรุงอาคารที่ทำการและสิ่งก่อสร้างประกอบ สำนักงานทางหลวงที่ ๑๐ (นครราชสีมา) ทางหลวงหมายเลข ๒๐๕ ตอนกม.คุม ๐๕๐๒ ตอน
 วัตถุประสงค์ : ภาครัฐ - แขวงทางหลวงนครราชสีมาที่ ๑ ที่ กม.๒๓๒+๓๑๐ ปริมาณงาน ๑ แห่ง ด้วยวิธีประกวดราคาอิเล็กทรอนิกส์ (e-
 การก่อสร้าง/งานค่าปรับปรุงอาคารที่ทำการและสิ่งก่อสร้างประกอบ สำนักงานทางหลวงที่ ๑๐ (นครราชสีมา) ทางหลวงหมายเลข ๒๐๕
 จังหวัด นครราชสีมา
 6619

หน่วยงานเจ้าของโครงการ/งานก่อสร้าง : สำนักงานทางหลวงที่ 10 (นครราชสีมา) กรมทางหลวง
 งบ ป.ร. 4 และ ป.ร. 5 ที่แบบ : มีจำนวน 5 ชุด

จำนวนราคากลาง : 24 ก.ย. 2567

หน่วย : บาท

ลำดับที่	รายการ	ค่าก่อสร้าง	หมายเหตุ
1	งานปรับปรุงอาคารสำนักงานส่วนตรวจสอบและวิเคราะห์ทางวิศวกรรม จำนวน 1,000 หลังละ 581,768.71 บาท	581,768.71	
2	งานปรับปรุงอาคารสำนักงานส่วนกฎหมายและกรรมสิทธิ์ที่ดิน จำนวน 1,000 หลังละ 187,032.64 บาท	187,032.64	
3	งานปรับปรุงอาคารสำนักงานส่วนควบคุมงานก่อสร้างทาง จำนวน 1,000 หลังละ 65,234.06 บาท	65,234.06	
4	งานปรับปรุงรั้วสำนักงานทางหลวงที่ 10 (นครราชสีมา) จำนวน 1,000 หลังละ 231,763.13 บาท	231,763.13	

เรีร หอมชะบท

24 กันยายน 2565 15:21:05

แบบสรุปราคากลางงานก่อสร้างอาคาร

ชื่อโครงการ/งานก่อสร้าง ประภาคารกลางอำเภอสร้างงานค่าปรับปรุงอาคารที่ทำการและสิ่งก่อสร้างประกอบ สำนักงานทางหลวงที่ ๑๐ (นครราชสีมา) ทางหลวงหมายเลข ๒๐๕ ตอนควนชุม ๐๔๐๒ ตอน

สถานที่ก่อสร้าง โคราชวาย - แขวงทางหลวงนครราชสีมาที่ ๑ ที่ กม.๒๓๖+๓๑๐ ปริมาณงาน ๑ แห่ง ด้วยวิธีประกวดราคาอิเล็กทรอนิกส์ (e-Procurement) ของกรมทางหลวง

แบบเลขที่ 6619

หน่วยงานเจ้าของโครงการ/งานก่อสร้าง สำนักงานทางหลวงที่ 10 (นครราชสีมา) กรมทางหลวง

แบบ ป.ร. 4 และ ป.ร. 5 ที่แบบ มีจำนวน 5 ชุด

จำนวนราคากลาง เมื่อวันที่ 24 ก.ย. 2555

หน่วย : บาท

ลำดับที่	รายงาน	ค่าก่อสร้าง	หมายเหตุ
5	งานโรงจอดรถ สำนักงานทางหลวงที่ 10 (นครราชสีมา) จำนวน 1,000 หลักละ 2,703,428.28 บาท	2,703,428.28	
สรุป	ราคากลาง (.....) สถานะยื่นข้อเสนอทุกพื้นที่การยื่นซองราคาแบบสืบเสาะต่างด.....)	3,769,226.82	

เรไรร หอมงะบะ

24 กันยายน 2555 15:21:05

แบบสรุปราคาากลางงานก่อสร้างอาคาร

ชื่อโครงการ/งานก่อสร้าง: ประเภทอาคาร/งานก่อสร้างงานสถาปัตย์ปรับปรุงอาคารเพื่อการและสิ่งก่อสร้างประกอบ สำนักงานทางหลวงที่ ๑๐ (นครราชสีมา) ทางหลวงหมายเลข ๒๐๕ ตอนสาย กม. ๐๕๐๖-๐๕๐๗

โดยสาย - แขนงทางหลวงนครราชสีมาที่ ๑ ที่ กม.๕๓๒+๓๐๐ ปริมาณงาน ๑ แห่ง วัสดุวิธีประกวดราคาอิเล็กทรอนิกส์ (e-

สถานที่ก่อสร้าง: Bidhang/งานสถาปัตย์ปรับปรุงอาคารเพื่อการและสิ่งก่อสร้างประกอบ สำนักงานทางหลวงที่ ๑๐ (นครราชสีมา) ทางหลวงหมายเลข ๒๐๕ ตอนสาย กม. ๐๕๐๖-๐๕๐๗ ตำบล เขมเมือง อ.กบโก. เมืองนครราชสีมา จ.นครราชสีมา นครราชสีมา

งบประมาณที่: 5619

หน่วยงานเจ้าของโครงการ/งานก่อสร้าง: สำนักงานทางหลวงที่ 10 (นครราชสีมา) กรมทางหลวง

แบบ ปร. 4 และ ปร. 5 ที่แนบ มีจำนวน ชุด

คำนวณราคาากลาง: เมื่อวันที่ 24 มิ.ย 2555

(ปกรณ์ ศรีปานวงศ์)

ประธานกรรมการกำหนดราคาากลาง

(วุฒิชัย บุญสมจิตร)

กรรมการกำหนดราคาากลาง

(นิรันดร์ สุขรักขิต)

กรรมการกำหนดราคาากลาง

(พิระพงษ์ ใจพิศุตา)

กรรมการกำหนดราคาากลาง

เฟื่อง ทองละมุก

24 กันยายน 2555 15:21:05

โครงการ : ประกวดราคาจ้างก่อสร้างงานค่าปรับปรุงอาคารที่ทำการและสิ่งก่อสร้างประกอบ สำนักงานทางหลวงที่ ๑๐ (นครราชสีมา) ทางหลวงหมายเลข ๒๐๕ ตอนครบคุม ๐๔๐๒ ตอน โศกสวาย -
 บางทางหลวงนครราชสีมาที่ ๑ ที่ กม.๒๓๖+๓๑๐ ปริมาณงาน ๑ แห่ง ด้วยวิธีประกวดราคาอิเล็กทรอนิกส์ (e-bidding) / งานค่าปรับปรุงอาคารที่ทำการและสิ่งก่อสร้างประกอบ สำนักงานทางหลวงที่ ๑๐ (นครราชสีมา)

ทางหลวงหมายเลข ๒๐๕

เลขที่หนังสือ : ดอกเบี้ย 5% ประกาศใช้

Factor F อาคาร

เงินลงทุนจ่าย 15.00 % ดอกเบี้ยเงินกู้ 5.00 % ต่อปี
 เงินประกันผลงานหัก 10.00 % ค่าภาษีมูลค่าเพิ่ม (VAT) 7.00 %

ค่าจ้าง (ทุน) ล้านบาท	ค่าใช้จ่ายในการดำเนินงานก่อสร้าง (%)				รวมในรูป Factor F	ภาษีมูลค่าเพิ่ม (VAT)	Factor F
	ค่าอำนวยความสะดวก	ค่าดอกเบี้ย	ค่ากำไร	รวมค่าใช้จ่าย			
≤0.50	15.6878	0.6771	5.5000	21.8649	1.2186	1.0700	1.3040
1.00	15.4672	0.6667	5.5000	21.6339	1.2163	1.0700	1.3015
2.00	15.3236	0.6562	5.5000	21.4798	1.2148	1.0700	1.2998
5.00	15.0257	0.6250	5.5000	21.1507	1.2115	1.0700	1.2963
10.00	14.9669	0.5833	5.0000	20.5502	1.2055	1.0700	1.2899
15.00	11.7015	0.5833	5.0000	17.2848	1.1728	1.0700	1.2549
20.00	10.9900	0.5729	5.0000	16.5629	1.1656	1.0700	1.2472
25.00	8.9691	0.5729	4.5000	14.0420	1.1404	1.0700	1.2202

เรไร ทอมตะปก

24 กันยายน 2565 15:21:21

โครงการ : ประกวดราคาจ้างก่อสร้างงานค่าปรับปรุงอาคารที่ทำการและสิ่งก่อสร้างประกอบ สำนักงานทางหลวงที่ ๑๐ (ในตราขสีมา) ทางหลวงหมายเลข ๒๐๕ ตอนคพ.คพ. ๑๘๐๒ ตอน โศกสวาย -
 แขวงทางหลวงนครราชสีมาที่ ๑ ที่ กม.๒๓๒+๓๑๐ ปริมาณงาน ๑ แห่ง ควบคุมวิธีประกวดราคาอิเล็กทรอนิกส์ (e-bidding) / งานค่าปรับปรุงอาคารที่ทำการและสิ่งก่อสร้างประกอบ สำนักงานทางหลวงที่ ๑๐ (ในตราขสีมา)

Factor F อาาคาร

ทางหลวงหมายเลข ๒๐๕
 เลขที่หนังสือ : ดอกเบี้ย 5% ประกาศใช้

เงินล่วงหน้าจ่าย 15.00 % ดอกเบี้ยเงินกู้ 5.00 % ต่อปี
 เงินประกันผลงานพัค 10.00 % ค่าภาษีมูลค่าเพิ่ม (VAT) 7.00 %

ค่าจ้าง (บาท)	ค่าใช้จ่ายในการดำเนินงานก่อสร้าง (%)				รวมในรูปแบบ Factor F	ภาษีมูลค่าเพิ่ม (VAT)	Factor F
	ค่าอำนวยการ	ค่าดอกเบี้ย	ค่าวัสดุ	รวมค่าใช้จ่าย			
30.00	8.1867	0.5625	4.5000	13.2492	1.1325	1.0700	1.2118
40.00	8.1502	0.5625	4.5000	13.2127	1.1321	1.0700	1.2114
50.00	8.1389	0.5417	4.5000	13.1806	1.1318	1.0700	1.2110
60.00	7.7222	0.5417	4.0000	12.2639	1.1226	1.0700	1.2012
70.00	7.6191	0.5312	4.0000	12.1503	1.1215	1.0700	1.2000
80.00	7.6191	0.5312	4.0000	12.1503	1.1215	1.0700	1.2000
90.00	7.6108	0.5208	4.0000	12.1316	1.1213	1.0700	1.1998
100.00	7.6108	0.5208	4.0000	12.1316	1.1213	1.0700	1.1998

เรไร ทอมจอบก

24 กันยายน 2565 15:21:21

โครงการ : ประกวดราคาจ้างก่อสร้างงานค่าปรับปรุงอาคารที่ทำการและสิ่งก่อสร้างประกอบ สำนักงานทางหลวงที่ ๑๐ (นครราชสีมา) ทางหลวงหมายเลข ๒๐๕ ตอนตำบล ๐๔๖๒ ตอน โคนทราย -
 แขวงทางหลวงนครราชสีมาที่ ๑ ที่ กม.๒๓๒+๓๑๐ ปริมาณงาน ๑ แห่ง ด้วยวิธีประกวดราคาอิเล็กทรอนิกส์ (e-bidding) / งานค่าปรับปรุงอาคารที่ทำการและสิ่งก่อสร้างประกอบ สำนักงานทางหลวงที่ ๑๐ (นครราชสีมา)

ทางหลวงหมายเลข ๒๐๕

เลขที่หนังสือ : ดอกเบี้ย 5% ประกาศใช้

Factor F อาคาร

เงินลงทุนจาย 15.00 % ดอกเบี้ยเงินกู้ 5.00 % ต่อปี
 เงินประกันผลงานหัก 10.00 % ค่าภาษีมูลค่าเพิ่ม (VAT) 7.00 %

ค่าจ้าง (ทุน) ล้านบาท	ค่าใช้จ่ายในการคำนวณก่อสร้าง (%)				รวมในรูปแบบ Factor F	ภาษีมูลค่าเพิ่ม (VAT)	Factor F
	ค่าอำนวยความสะดวก	ค่าดอกเบี้ย	ค่ากำไร	รวมค่าใช้จ่าย			
150.00	7.3615	0.5000	4.0000	11.8615	1.1186	1.0700	1.1969
200.00	7.3632	0.4792	4.0000	11.8424	1.1184	1.0700	1.1967
250.00	7.2751	0.4375	4.0000	11.7126	1.1171	1.0700	1.1953
300.00	7.1959	0.4167	3.5000	11.1126	1.1111	1.0700	1.1889
350.00	6.3974	0.4062	3.5000	10.3036	1.1030	1.0700	1.1802
400.00	6.3220	0.3646	3.5000	10.1866	1.1019	1.0700	1.1790
500.00	6.2743	0.3437	3.5000	10.1180	1.1012	1.0700	1.1783
≥500.00	5.6692	0.3229	3.5000	9.4921	1.0949	1.0700	1.1716

เรไร ทอมจะบท

24 กันยายน 2565 15:21:21

โครงการ : ประกาศราคาจ้างก่อสร้างงานค่าปรับปรุงอาคารที่ทำการและสิ่งก่อสร้างประกอบ สำนักงานทางหลวงที่ ๑๐ (นครราชสีมา) ทางหลวงหมายเลข ๒๐๕ ตอนคกบคค ๐๔๐๒ ตอน โศกสวาย -
 เลขที่หนังสือ : ดอกเบี้ย 5% ประกาศใช้

ค่างานตามพร้อมร่างโครงการ 2,902,307.57 บาท

แหล่งของเงินงบประมาณ 3,800,000.00 บาท

แหล่งของเงินนอกงบประมาณ 0.00 บาท

จากตาราง Factor F อาตาร

เงินลงทุนมาจาก 15.00 % ดอกเบี้ยเงินกู้ 5.00 % ต่อปี
 เงินประกันผลงานหัก 10.00 % ค่าภาษีมูลค่าเพิ่ม (VAT) 7.00 %

Factor F อาตาร

ค่างานต้นทุน	Factor F
2,000,000.00	1.2998
2,902,307.57	1.2987
5,000,000.00	1.2963

แบบฟอร์มบันทึกแสดงเหตุผลความจำเป็นรายละเอียดของการสืบและการกำหนดราคาและหรือแหล่งวัสดุก่อสร้าง

รายงานจากแหล่งของข้อมูลวัสดุ

ชื่อโครงการ ประกวดราคางานก่อสร้างงานปรับปรุงอาคารที่พักการและสิ่งก่อสร้างประกอบ สำนักงานทางหลวงที่ ๑๐ (นครราชสีมา) ทางหลวงหมายเลข ๒๐๕ ตอนควนชุม ๐๕๐๒ ตอน โดกสวาย -
แนวขวางหลวงนครราชสีมาที่ ๑ ที่ กม.๒๓๕+๓๓๐ บริเวณถนน ๑ แห่ง ด้วยวิธีประกวดราคาลิขสิทธิ์ (e-bidding) / งานฉบับปรับปรุงอาคารที่พักการและสิ่งก่อสร้างประกอบ
 หน่วยงาน ผู้ใช้งานของหลวงที่ ๑๐ (นครราชสีมา) / กรมทางหลวงหมายเลข ๒๐๕

ลำดับที่	รายการ	หน่วย	ท้องที่ก่อสร้าง	ท้องที่ก่อสร้างจังหวัดใกล้เคียง	แหล่งผลิต	หน่วยงานภาคใต้	สำนักงานประมาณ	อื่นๆ ระบุ	สถานที่สืบ	วันที่สืบราคา	เหตุผลการสืบราคา
1	วัสดุงานคอนกรีต	L.S	X						นครราชสีมา	23 กันยายน 2565	สืบทั่วไป
2	วัสดุ	L.S	X					1		23 กันยายน 2565	ตามรายละเอียดแบบ
3	ค่าวัสดุต่างๆ	L.S	X					1		23 กันยายน 2565	รายละเอียดตามเอกสารแบบ
4	ค่าวัสดุงานฝ้า, ฝ้า, ไม้เทียมและผนังเบา	บาท						X	1	23 กันยายน 2565	-
5	วัสดุงานคอนกรีตส่วนแลกเปลี่ยน	บาท						X	ส่วนแลกเปลี่ยน	23 กันยายน 2565	ตามรายละเอียดตามแบบ ป.ร.4 ส่วน จว. 1.2
6	งานเหล็กเสริมส่วนแลกเปลี่ยน	บาท						X	ส่วนแลกเปลี่ยน	23 กันยายน 2565	ตามรายละเอียดตามแบบ ป.ร.4 ส่วน จว. 1.3
7	ค่าไม้แบบส่วนแลกเปลี่ยน	บาท						X	ส่วนแลกเปลี่ยน	23 กันยายน 2565	ตามรายละเอียดตามแบบ ป.ร.4 ส่วน จว. 1.4

เรีไร ทอมลงบก

24 กันยายน 2565 15:21:29

แบบฟอร์มบันทึกแสดงผลความจำเป็นรายละเอียดของการสืบและการกำหนดราคาและหรือแหล่งวัสดุก่อสร้าง

รายงานจากแหล่งของข้อมูลวัสดุ

ชื่อโครงการ ประกวดราคาจ้างก่อสร้างงานคาบปรับปรุงอาคารที่ทำการและสิ่งก่อสร้างประกอบ สำนักงานทางหลวงที่ ๑๐ (นครราชสีมา) ทางหลวงหมายเลข ๒๐๕ ตอนคพ.๒ ๐๔๐๒ ตอน โคนกสราย -
แขวงทางหลวงนครราชสีมาที่ ๑ ที่ กม.๒๓๒+๓๓๐-ปริมาตรงาน ๑ แห่ง ด้วยวิธีประกวดราคาอิเล็กทรอนิกส์ (e-bidding) / งานคาบปรับปรุงอาคารที่ทำการและสิ่งก่อสร้างประกอบ
 หมายเลขงาน สำนักงานหลวงที่ 10 (นครราชสีมา) / ปริมาตรงานหลวงเลข ๒๐๕

ลำดับที่	รายการ	หน่วย	ท้องที่ก่อสร้าง	ท้องที่ก่อสร้างจังหวัดใกล้เคียง	แหล่งผลิต	หน่วยงานภาครัฐ	สำนักงานประมาณ	อื่นๆ ระบุ	สถานที่สืบ	วันที่สืบราคา	เหตุผลการสืบราคา
8	ค่าของโครงหลังคาส่วนแลป	บาท						X	ส่วนแลป	23 กันยายน 2565	ตามรายละเอียดแบบ ป.ร.4 ส่วน จว 1.5
9	ค่าวัสดุค่ออิฐฉาบปูน	บาท						X	ส่วนแลป	23 กันยายน 2565	ตามรายละเอียดแบบ ป.ร.4 ส่วน จว 2.1
10	ค่าวัสดุงานงานฝ้าฝ้าเพ็ญเทียมและผนังบางส่วนแลป	บาท						X	ส่วนแลป	23 กันยายน 2565	ตามรายละเอียดแบบ ป.ร.4 ส่วน จว 2.2
11	ค่าวัสดุงานพื้นและปูกระเบื้องส่วนแลป	บาท						X	ส่วนแลป	23 กันยายน 2565	ตามรายละเอียดแบบ ป.ร.4 ส่วน จว 2.3
12	ค่าวัสดุงานประตูหน้าต่างส่วนวค.	บาท						X	ส่วน วค.	23 กันยายน 2565	ตามรายละเอียดแบบ ป.ร.4 ส่วน จก. 3
13	ค่าวัสดุงานทาสีส่วนวค.	บาท						X	ส่วน วค.	23 กันยายน 2565	ตามรายละเอียดแบบ ป.ร.4 ส่วน จก. 4
14	ค่าวัสดุงานคอนกรีตรั้ว	บาท						X	งานรั้ว	23 กันยายน 2565	ตามรายละเอียดแบบ ป.ร.4 ส่วนงานรั้ว 2

เร่ไร่ ทอมจะบงก

24 กันยายน 2565 15:21:29

แบบฟอร์มบันทึกแสดงผลความจำเป็นรายละเอียดของกรสืบและการกำหนดราคาและหือแหล่งวัสดุก่อสร้าง

รายงานจากแหล่งของข้อมูลวัสดุ

ชื่อโครงการ ประกวดราคาจ้างก่อสร้างงานคาปรับปรุงอาคารที่ทำการและสิ่งก่อสร้างประกอบ สำนักงานทางหลวงที่ ๑๐ (นครราชสีมา) ทางหลวงหมายเลข ๒๐๕ ตอนควนชุม ๐๔๐๒ ตอน โคนทราย -
แขวงทางหลวงนครราชสีมาที่ ๑ ที่ กม.๒๓๒+๓๑๐ บริเวณงาน ๑ แห่ง ด้วยวิธีประกวดราคาอิเล็กทรอนิกส์ (e-bidding) / งานคาปรับปรุงอาคารที่ทำการและสิ่งก่อสร้างประกอบ

หน่วยงาน ศูนย์ขงขงหลวงที่ 10 (นครราชสีมา) / กรมขงขงหลวงและ ๒๐๕

ลำดับที่	รายการ	หน่วย	ท้องที่ก่อสร้าง	ท้องที่ก่อสร้างจังหวัดใกล้เคียง	แหล่งผลิต	หน่วยงานภาครัฐ	สำนักงานประมาณ	อื่นๆ	สถานที่สืบ	วันที่สืบราคา	เหตุผลการสืบราคา
15	ค่าวัสดุงานเหล็กเสริมงานรื้อ	บาท						X	งานรื้อ	23 กันยายน 2565	ตามรายละเอียดแบบ ป.ร.4 ส่วนงานรื้อ 3
16	ค่าวัสดุงานไม้แบบรื้อ	บาท						X	งานรื้อ	23 กันยายน 2565	ตามรายละเอียดแบบ ป.ร.4 ส่วนงานรื้อ 4
17	ค่าวัสดุงานก่ออิฐรื้อ	บาท						X	งานรื้อ	23 กันยายน 2565	ตามรายละเอียดแบบ ป.ร.4 ส่วนงานรื้อ 5
18	ค่าวัสดุงานรื้อเหล็กรื้อ	บาท						X	งานรื้อ	23 กันยายน 2565	ตามรายละเอียดแบบ ป.ร.4 ส่วนงานรื้อ 6
19	ค่าวัสดุงานสีรื้อ	บาท						X	งานรื้อ	23 กันยายน 2565	ตามรายละเอียดแบบ ป.ร.4 ส่วนงานรื้อ 7
20	ค่าวัสดุงานคอนกรีตงานโรงจอดรถสทล.	บาท						X	สทล.10	23 กันยายน 2565	ตามรายละเอียดแบบ ป.ร.4 งานโรงจอดรถ 1.2

เรไรร ทอมจะเบก

24 กันยายน 2565 15:21:29

แบบฟอร์มบันทึกแสดงเหตุผลความจำเป็นรายละเอียดของการสืบและการกำหนดราคาและหรือแหล่งวัสดุก่อสร้าง

รายงานจากแหล่งของข้อมูลวัสดุ

ชื่อโครงการ ประกวดราคาจากก่อสร้างงานค่าปรับปรุงอาคารที่ทำการและสิ่งก่อสร้างประกอบ สำนักงานทางหลวงที่ ๑๐ (นครราชสีมา) ทางหลวงหมายเลข ๒๐๕ ตอนควบคุม ๐๕๐๒ ตอน โคนก้วย -
แขวงหลวงหลวมนครราชสีมาที่ ๑ ที่ กม.๒๓๒+๓๑๐.บริเวณงาน ๑ แห่ง ด้วยวิธีประกวดราคาอิเล็กทรอนิกส์ (e-bidding) / งานค่าปรับปรุงอาคารที่ทำการและสิ่งก่อสร้างประกอบ
 หน่วยงาน สำนักงานหลวงที่ 10 (นครราชสีมา) / กรมหลวงหลวงเลข ๒๐๕

ลำดับที่	รายการ	หน่วย	ท้องที่ก่อสร้าง	ท้องที่ก่อสร้างจังหวัดใกล้เคียง	แหล่งผลิต	หน่วยงานภาครัฐ	สำนักงบประมาณ	อื่นๆ	สถานที่สืบ	วันที่สืบราคา	เหตุผลการสืบราคา
21	ค่าวัสดุคานเหล็กเสริมโรงจอดรถรลทล.10	บาท		ทองที่ก่อสร้างจังหวัดใกล้เคียง			X		สถาบันสืบ	23 กันยายน 2565	ตามรายละเอียดแบบ ป.ร.4 งานโรงจอดรถ 1.3
22	ค่าวัสดุคานไม้แบบโรงจอดรถรลทล.10	บาท					X		สถาบันสืบ	23 กันยายน 2565	ตามรายละเอียดแบบ ป.ร.4 งานโรงจอดรถ 1.4
23	ค่าวัสดุโครงสร้างคานไปโรงจอดรถรลทล.10	บาท					X		สถาบันสืบ	23 กันยายน 2565	ตามรายละเอียดแบบ ป.ร.4 งานโรงจอดรถ 1.5
24	ค่าวัสดุคานประตูหน้าต่างส่วนแปลป	บาท					X		สถาบันสืบ	23 กันยายน 2565	ตามรายละเอียดแบบ ป.ร.4 ส่วน วว 2.4
25	ค่างองงานประปาส่วนแปลป	บาท/ตร.ม.					X		สถาบันสืบ	23 กันยายน 2565	ตามรายละเอียดแบบ ป.ร.4 ส่วน จว 2.5
26	ค่าวัสดุงานไฟฟ้าส่วนแปลป	บาท					X		สถาบันสืบ	23 กันยายน 2565	ตามรายละเอียดแบบ ป.ร.4 ส่วน จว 2.6

เร่ไร่ ทอมจะบก

24 กันยายน 2565 15:21:29

แบบฟอร์มบันทึกแสดงเหตุผลความจำเป็นรายละเอียดของการสืบและทำการกำหนดราคาและหรือแหล่งวัสดุก่อสร้าง

รายงานจากแหล่งของข้อมูลวัสดุ

ชื่อโครงการ ประกวดราคาจ้างก่อสร้างงานคาบปรับปรุงอาคารที่ทำการและสิ่งก่อสร้างประกอบ สำนักงานทางหลวงที่ ๑๐ (นครราชสีมา) ทางหลวงหมายเลข ๒๐๕ ตอนควบคุม ๐๔๐๒ ตอน โคนกสรวย -

แขวงหลวงหลางนครราชสีมาที่ ๑ ที่ กม.๒๓๒+๓๓๐ บริเวณงาน ๑ แห่ง ด้วยวิธีประกวดราคาอิเล็กทรอนิกส์ (e-bidding) / งานคาบปรับปรุงอาคารที่ทำการและสิ่งก่อสร้างประกอบ

หน่วยงาน สำนักงานหลวงที่ ๑๐ (นครราชสีมา) / กรมหลวงหลวงที่ ๒๐๕

ลำดับที่	รายการ	หน่วย	ท้องที่ก่อสร้าง	ท้องที่ก่อสร้างจังหวัดใกล้เคียง	แหล่งผลิต	หน่วยงานภาครัฐ	สำนักงานประมาณ	ปริมาณ	สถานที่สืบ	วันที่สืบราคา	เหตุผลการสืบราคา
27	ค่าวัสดุงานสีส่วนแลป	บาท/ตร.ม.						X	ส่วนแลป	23 กันยายน 2565	ตามรายละเอียดแบบ ปร.4 ส่วน จว 2.7
28	ค่าวัสดุงานผนังส่วนกส.	บาท						X	สพฐ.66	23 กันยายน 2565	ตามรายละเอียดแบบ ปร.4 ส่วน กส. 2
29	ค่าวัสดุประตูหน้าต่างส่วนกส.	บาท						X	ส่วน กส.	23 กันยายน 2565	ตามรายละเอียดแบบ ปร.4 ส่วน กส. 3
30	ค่าวัสดุงานทาสีส่วนกส.	บาท						X	ส่วน กส.	23 กันยายน 2565	ตามรายละเอียดแบบ ปร.4 ส่วน กส. 4
31	ค่าวัสดุงานผนังส่วนวก.	บาท						X	ส่วน วก.	23 กันยายน 2565	ตามรายละเอียดแบบ ปร.4 ส่วน วก. 2
32	ค่าวัสดุหนองนหตุรงงานโรงจอดรถรถพล	บาท						X	สพท.10	23 กันยายน 2565	ตามรายละเอียดแบบ ปร.4 งานโรงจอดรถ
										1.6	

เสรีร ทองงะบก

24 กันยายน 2565 15:21:29

แบบฟอร์มบันทึกแสดงเหตุผลความจำเป็นรายละเอียดของการสืบและการกำหนดราคาและหรือแหล่งวัสดุก่อสร้าง

รายงานจากแหล่งของข้อมูลวัสดุ

ชื่อโครงการ ประกวดราคาจ้างก่อสร้างงานค่าปรับปรุงอาคารที่ทำการและสิ่งก่อสร้างประกอบ สำนักงานทางหลวงที่ ๑๐ (นครราชสีมา) ทางหลวงหมายเลข ๒๐๕ ตอนควบคุม ๐๕๐๒ ตอน โคนสุวชัย -
แขวงทางหลวงนครราชสีมาที่ ๑ ที่ กม.๒๓๒+๓๓๑-ริมาถนน ๑ แห่ง ด้วยวิธีประกวดราคาอิเล็กทรอนิกส์ (e-bidding) / งานค่าปรับปรุงอาคารที่ทำการและสิ่งก่อสร้างประกอบ
 หน่วยงาน สำนักงานหลวงที่ 10 (นครราชสีมา) / กรมทางหลวงหมายเลข ๒๐๕

ลำดับที่	รายการ	หน่วย	ท้องที่ก่อสร้าง	ท้องที่ก่อสร้างจังหวัดใกล้เคียง	แหล่งผลิต	หน่วยงานภาครัฐ	สำนักงบประมาณ	อื่นๆ ระบุ	สถานที่สืบ	วันที่สืบราคา	เหตุผลการสืบราคา
33	ค่าวัสดุถนนคอนกรีตรวมค่าแรงงานโรง จอตลอดถล.10	บาท						X	สถ.ล.10	23 กันยายน 2565	ตามรายละเอียดแบบ ป.ร.4 งานโรงจอตลอด 1.7 *ค่าวัสดุรวมค่าแรงงานแล้ว
34	ค่าวัสดุรวมค่าแรงงานระบบระบายน้ำโรง จอตลอดถล.10	บาท					X	สถ.ล.10	23 กันยายน 2565	1.8 *ค่าวัสดุรวมค่าแรงงานแล้ว	
รวมทั้งสิ้น (รายการ)			3	-	-	-	1	30			

เอกสารแนบท้ายประกาศประกวดราคาจ้างก่อสร้างด้วยวิธีประกวดราคาอิเล็กทรอนิกส์ (e-bidding) ข้อ ๑.๘

แนวทางการพิจารณาขยายอายุสัญญาหรือการงดหรือลดค่าปรับ

งานจ้างเหมาของกรมทางหลวง

ตามประกาศฯ เลขที่ คค ๐๖๑๒๖/eb/

/๒๕๖๖ ลงวันที่

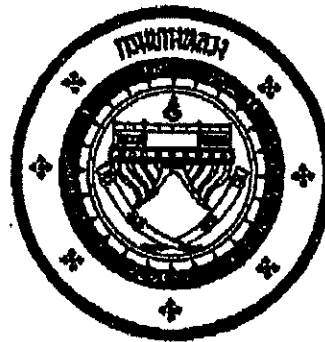

**แนวทางการพิจารณา
ขยายอายุสัญญาหรือการงดหรือลดค่าปรับ
งานจ้างเหมาของกรมทางหลวง**

(นายจระพงค์ เทพพิทักษ์)

ผู้อำนวยการสำนักงานทางหลวงที่ ๑๐
ปฏิบัติราชการแทน อธิบดีกรมทางหลวง

กรมทางหลวง

สิงหาคม ๒๕๖๖



เลขที่รับ ๕๑๙๘ วันที่ ๒๖.๑๑.๒๕๖๑

กรมทางหลวง
เลขที่รับ ๓๑ ๑๐๕๒๐
วันที่ ๒๖ ส.ค. ๒๕๖๑
เวลา ๑๖.๓๑

บันทึกข้อความ

ส่วนราชการ สำนักก่อสร้างทางที่ ๑ ส่วนบริหารงานทั่วไป โทร. ๐๒-๓๕๕๔-๖๘๐๒, ๒๓๐๒๓
ที่ สท.๑/๕๐๕๓ วันที่ ๒ สิงหาคม ๒๕๖๑

เรื่อง แนวทางการพิจารณาขยายอายุสัญญาหรือการงดหรือลดค่าปรับงานจ้างเหมาของกรมทางหลวง

①

เรียน อทล.

ตามที่คณะกรรมการพิจารณาปัญหาเกี่ยวกับงานจ้างเหมา ได้ประชุมคณะกรรมการฯ เรื่อง หลักเกณฑ์ในการพิจารณาขยายอายุสัญญา และได้มีการปรับปรุงแนวทางการพิจารณาขยายอายุสัญญาหรือการงดหรือลดค่าปรับงานจ้างเหมาของกรมทางหลวงเสนอมาร่วมนี้ ทั้งนี้เพื่อให้การปฏิบัติงานเป็นไปในทางเดียวกัน

จึงเรียนมาเพื่อโปรดพิจารณา หากเห็นชอบจะได้เวียนให้หน่วยงานที่เกี่ยวข้องเพื่อถือปฏิบัติต่อไป พร้อมนี้ได้แนบแนวทางการพิจารณาขยายอายุสัญญาหรือการงดหรือลดค่าปรับงานจ้างเหมาตามด้วยแล้ว

M.M.

(นายกมล หมั่นทำ)

รองอธิบดีฝ่ายดำเนินงาน

ประธานคณะกรรมการพิจารณาปัญหาเกี่ยวกับงานจ้างเหมา

สำนักก่อสร้างทางที่ ๑
กรมทางหลวง
เลขที่รับ ๑๐๓๗
วันที่รับ ๒๖ ส.ค. ๒๕๖๑
เวลา ๑๖.๑๕ น.

②

เรียน ปตจ.นคทลกรมหลวง (รทค.)

- ฝท๖๖
- ลมมม
- ลมมม

[Signature]

นายธานีบุตร สมบูรณ์

อธิบดีกรมหลวงหลวง
๒๗ ส.ค. ๒๕๖๑

③

(สท.๑) เรียน โสทนุศลนครธรรม

- ใต้อาทรบจท ๒
- ออถนทจจจ

M.M.

(นายกมล หมั่นทำ)
รองอธิบดีกรมทางหลวง

๒๕ ส.ค. ๒๕๖๑

④

ที่ สท.๑.๑/๕๑๒๒๒ - ๘ ส.ค. ๒๕๖๑
เรียน ผู้อำนวยการสำนัก ศูนย์เทคโนโลยีสารสนเทศ
เลขานุการกรม ผู้อำนวยการกอง สำนักงม
สำนักงมทางหลวง ศูนย์สร้างและบูรณะสะพาน
แขวงทางหลวง สำนักงานบำรุงทาง
เพื่อทราบตาม ๑ + ๒ และแจ้งเวียนให้หน่วยงาน
ในสังกัดทราบและถือปฏิบัติ

[Signature]

(นายสร้าง บูรณะานุกิจ)
เลขานุการคณะกรรมการพิจารณาปัญหาเกี่ยวกับงานจ้างเหมา

**แนวทางการพิจารณาขยายอายุสัญญาหรือการงดหรือลดค่าปรับ
งานจ้างเหมาของกรมทางหลวง**

กฎหมาย ระเบียบ คำสั่ง หนังสือเวียนที่เกี่ยวข้อง

1. พระราชบัญญัติการจัดซื้อจัดจ้างและการบริหารพัสดุภาครัฐ พ.ศ.2560 มาตรา 102

การงดหรือลดค่าปรับให้แก่คู่สัญญา หรือการขยายเวลาทำการตามสัญญาหรือข้อตกลง ให้อยู่ในดุลพินิจของผู้มีอำนาจที่จะพิจารณาได้ตามจำนวนวันที่มีเหตุเกิดขึ้นจริง เฉพาะในกรณีดังต่อไปนี้

- (1) เหตุเกิดจากความผิดหรือความบกพร่องของหน่วยงานของรัฐ
- (2) เหตุสุดวิสัย
- (3) เหตุเกิดจากพฤติการณ์อันหนึ่งอันใดที่คู่สัญญาไม่ต้องรับผิดชอบตามกฎหมาย
- (4) เหตุอื่นตามที่รัฐมนตรีกำหนดในกฎกระทรวง

หลักเกณฑ์และวิธีการของงดหรือลดค่าปรับให้แก่คู่สัญญา หรือการขยายเวลาทำการตามสัญญาหรือข้อตกลง ให้เป็นไปตามระเบียบที่รัฐมนตรีกำหนด

2. ระเบียบกระทรวงการคลังว่าด้วยการจัดซื้อจัดจ้างและการบริหารพัสดุภาครัฐ พ.ศ.2560

ข้อ 182 การงดหรือลดค่าปรับให้แก่คู่สัญญา หรือการขยายเวลาทำการตามสัญญาหรือข้อตกลงตามมาตรา 102 ในกรณีที่มีเหตุเกิดจากความผิดหรือความบกพร่องของหน่วยงานของรัฐ หรือเหตุสุดวิสัย หรือเกิดจากพฤติการณ์อันหนึ่งอันใดที่คู่สัญญาไม่ต้องรับผิดชอบตามกฎหมายหรือเหตุอื่นตามที่กำหนดในกฎกระทรวง ทำให้คู่สัญญาไม่สามารถส่งมอบสิ่งของหรืองานตามเงื่อนไขและกำหนดเวลาแห่งสัญญาได้ ให้หน่วยงานของรัฐระงับไว้ในสัญญาหรือข้อตกลงกำหนดให้คู่สัญญาต้องแจ้งเหตุดังกล่าวให้หน่วยงานของรัฐทราบภายใน 15 วัน นับตั้งแต่วันที่เหตุนั้น ได้สิ้นสุดลง หรือตามที่กำหนดในกฎกระทรวง หากมิได้แจ้งภายในเวลาที่กำหนด คู่สัญญาจะยกมาอ้างเพื่อของดหรือลดค่าปรับ หรือขอขยายเวลาในภายหลังมิได้ เว้นแต่กรณีเหตุเกิดจากความผิดหรือความบกพร่องของหน่วยงานของรัฐซึ่งมีหลักฐานชัดเจน หรือหน่วยงานของรัฐทราบคืออยู่แล้วตั้งแต่ต้น

3. คำสั่งกรมทางหลวง ที่ บ.1/120/2560 ลงวันที่ 29 สิงหาคม 2560

เรื่อง มอบอำนาจการพิจารณางด ลดค่าปรับ หรือการขยายเวลาทำการตามสัญญาหรือข้อตกลงงานซื้อ/จ้าง งานจ้างที่ปรึกษา และงานจ้างออกแบบหรือควบคุมงานก่อสร้าง

การงดหรือลดค่าปรับให้แก่คู่สัญญา หรือการขยายเวลาทำการตามสัญญาหรือข้อตกลงอยู่ในอำนาจของหัวหน้าหน่วยงานของรัฐ (อธิบดี) ที่จะพิจารณาได้ตามจำนวนวันที่มีเหตุเกิดขึ้นจริง และอธิบดีได้มอบอำนาจในการพิจารณางด ลดค่าปรับ หรือการขยายเวลาทำการตามสัญญาหรือข้อตกลงในวงเงินอำนาจสั่งซื้อ/สั่งจ้างของอธิบดี (ไม่เกิน 200 ล้านบาท) ให้กับหน่วยงานต่าง ๆ ดังนี้

1. หน่วยงานส่วนกลาง มอบอำนาจให้รองอธิบดี วิศวกรใหญ่ เป็นผู้มีอำนาจในการพิจารณางด ลดค่าปรับ หรือการขยายเวลาทำการตามสัญญาหรือข้อตกลงในงานจ้างซึ่งอยู่ในความรับผิดชอบของหน่วยงานในส่วนกลางตามสายการบังคับบัญชา
2. หน่วยงานภูมิภาค มอบอำนาจให้ผู้อำนวยการสำนักงานทางหลวง ผู้อำนวยการศูนย์สร้างทาง ผู้อำนวยการศูนย์สร้างและบูรณะสะพาน เป็นผู้มีอำนาจในการพิจารณางด ลดค่าปรับ หรือการขยายเวลาทำการตามสัญญาหรือข้อตกลงในงานจัดจ้าง
3. ให้ผู้รับมอบอำนาจตามข้อ 1 และข้อ 2 เป็นผู้รับผิดชอบในการดำเนินการพร้อมทั้งตรวจสอบเอกสารหลักฐานต่าง ๆ ที่เกี่ยวข้องให้ถูกต้องตามกฎหมาย ระเบียบ และข้อบังคับอื่น ๆ ของทางราชการที่เกี่ยวข้อง โดยเคร่งครัดทุกกรณี

4. หนังสือคณะกรรมการว่าด้วยกาฬพิศดุ อ่วนที่ศุด ที่ กค (กวพ) 0421.3/ว 268 ลงวันที่ 16 กรกฎาคม 2555

ในการพิจารณางดหรือลดค่าปรับให้แก่คู่สัญญาด้วยเหตุ (1) เหตุเกิดจากความผิดหรือความบกพร่องของส่วนราชการ (2) เหตุสุดวิสัย (3) เหตุเกิดจากพฤติการณ์อันหนึ่งอันใดที่คู่สัญญาไม่ต้องรับผิดชอบตามกฎหมายซึ่งเหตุดังกล่าวมีผลกระทบโดยตรงที่ทำให้ผู้รับจ้างไม่สามารถส่งมอบงานจ้างตามสัญญา ให้อยู่ในอำนาจของหัวหน้าส่วนราชการที่จะพิจารณาได้ตามจำนวนวันที่มีเหตุเกิดขึ้นจริง โดยจะต้องพิจารณาว่าคู่สัญญาได้ปฏิบัติตามสัญญาหรือข้อตกลงให้กับทางราชการเป็นไปอย่างปกติตลอดมา และต้องไม่มีพฤติการณ์ที่จะทิ้งงานของทางราชการ หากมีเหตุผลอันสมควรที่จะพิจารณางดหรือลดค่าปรับตามสัญญา แม้ได้ดำเนินการล่วงหน้ากำหนดระยะเวลาส่งมอบหรือแล้วเสร็จตามสัญญาหรือข้อตกลงจนมีค่าปรับเกิดขึ้นแล้วก็ตามแต่ต้องยังมีได้มีการตรวจรับงานงวดสุดท้าย

5. หนังสือสำนักนายกรัฐมนตรี ที่ นร(กวพ) 1305/ ว11948 ลงวันที่ 13 ธันวาคม 2543

กรณีที่ว่าส่วนราชการได้ทำสัญญาหรือข้อตกลงเป็นหนังสือกับผู้รับจ้างแล้ว ต่อมาหากมีความจำเป็นต้องแก้ไขเปลี่ยนแปลงสัญญาหรือข้อตกลง หรือพิจารณาขยายระยะเวลาทำการตามสัญญา การงดหรือลดค่าปรับแล้ว ให้คณะกรรมการตรวจการจ้าง เป็นผู้เสนอความเห็นเพื่อประกอบการพิจารณาของหัวหน้าส่วนราชการ

6. หนังสือตอบข้อหารือ สำนักนายกรัฐมนตรี ที่ นร(กพร)1305/10406 ลงวันที่ 18 ธันวาคม 2541

- การพิจารณาขอหรือลดค่าปรับ เป็นการพิจารณาอนุมัติให้ในเวลาที่ยังไม่ได้กำหนดเวลาของสัญญาหรือข้อตกลงไปแล้ว และเป็นกรณีที่มีค่าปรับเกิดขึ้นแล้ว

- การพิจารณาขยายเวลาทำการตามสัญญาหรือข้อตกลง เป็นการพิจารณาอนุมัติให้ก่อนที่จะครบกำหนดสัญญา และค่าปรับยังไม่เกิดขึ้น

ในการขยายเวลาทำการตามสัญญา การงดหรือลดค่าปรับ เป็นนิติกรรมฝ่ายเดียว เมื่อผู้ว่าจ้างเห็นสมควรว่าระยะเวลาที่เสียไปมิใช่ความผิดของผู้รับจ้าง และเห็นสมควรขยายระยะเวลา หรืองดหรือลดค่าปรับให้แล้ว จึงไม่จำเป็นต้องทำสัญญาแก้ไขเพิ่มเติมอีก โดยใช้เพียงคำสั่งอนุมัติของผู้มีอำนาจประกอบสัญญาไว้เป็นหลักฐานในการเบิกจ่ายเงินหรือคืนเงินค่าปรับให้แก่คู่สัญญาก็ได้

7. หนังสือตอบข้อหารือ สำนักนายกรัฐมนตรี ที่ นร(กพร) 1407/2829 ลงวันที่ 5 เมษายน 2545

กรณีกรมฯ ไม่สามารถส่งมอบพื้นที่ทำงานให้แก่ผู้รับจ้างได้ เนื่องจากปัญหาในการจัดกรรมสิทธิ์ที่ดิน ต่อมาเมื่อส่งมอบเวลาทำการตามที่ระบุในสัญญาจ้างแล้วจึงสามารถส่งมอบพื้นที่ให้ผู้รับจ้างเข้าทำงานได้เฉพาะบางช่วง และภายหลังเมื่อกรมฯ จัดกรรมสิทธิ์ที่ดินได้เสร็จแล้วจึงจะมอบพื้นที่ช่วงอื่น ๆ เพิ่มเติมให้แก่ผู้รับจ้างอีก หากปรากฏข้อเท็จจริงว่ากรมฯ หลงลืมปัญหาอุปสรรคในการจัดกรรมสิทธิ์ที่ดิน และเมื่อเหตุอุปสรรคดังกล่าวสิ้นสุดลงในแต่ละช่วง กรมฯ ก็ยอมใช้ดุลพินิจในการพิจารณาขยายระยะเวลา งดหรือลดค่าปรับให้แก่ผู้รับจ้างได้ตามระยะเวลาที่ผู้รับจ้างได้รับผลกระทบจากการจัดกรรมสิทธิ์ที่ดินในแต่ละช่วงได้

โดยกรมฯ จะต้องพิจารณาด้วยว่าเหตุอุปสรรคดังกล่าวมีส่วนสัมพันธ์กับงานก่อสร้างในส่วนอื่นและเป็นเหตุให้ผู้รับจ้างไม่สามารถดำเนินการก่อสร้างในส่วนทั้งหมดให้แล้วเสร็จตามกำหนดเวลาในสัญญาหรือไม่

สิทธิที่คู่สัญญาจะได้รับการพิจารณา

คู่สัญญาต้องแจ้งเหตุแห่งการขอขยายระยะเวลาทำการตามสัญญา การงดหรือลดค่าปรับตามระเบียบฯ ข้อ 182 ให้หน่วยงานของรัฐทราบภายใน 15 วัน นับถัดจากวันที่เหตุนั้นได้สิ้นสุดลง หากมิได้แจ้งภายในเวลาที่กำหนด คู่สัญญาจะยกมาอ้างเพื่อของดหรือลดค่าปรับ หรือขอขยายเวลาในภายหลังมิได้ เว้นแต่กรณีเหตุเกิดจากความผิดหรือความบกพร่องของหน่วยงานของรัฐซึ่งมีหลักฐานชัดเจน หรือหน่วยงานของรัฐทราบคืออยู่แล้วตั้งแต่ต้น

เอกสารประกอบการพิจารณาขอขยายอายุสัญญา การงคหรือลดค่าปรับ

หน่วยงานที่เป็นคู่สัญญาจะต้องนำส่งเอกสารที่เกี่ยวข้องในการขอขยายอายุสัญญา หรือการงคหรือลดค่าปรับ
อย่างน้อยดังนี้

1. สำเนาสัญญา
2. สำเนานหนังสือแจ้งขอเข้าทำงานและขอรับมอบพื้นที่ตามสัญญาของผู้รับจ้าง ซึ่งการกำหนดวันเข้าทำงาน ให้ระบุวันที่แน่นอน ห้ามใช้คำว่า “คาดว่า” เพราะจะมีปัญหาในการพิจารณา (ถ้ามี)
3. สำเนานหนังสือมอบพื้นที่ทำงานของผู้ว่าจ้างทุกครั้งที่ได้มอบพื้นที่ให้ผู้รับจ้างหรือสำเนานหนังสือที่แจ้งโดยกำหนดวันที่แน่นอนที่จะให้ผู้รับจ้างเข้าดำเนินการได้ (ถ้ามี)
4. สำเนานหนังสือผู้รับจ้าง แจ้งปัญหาอุปสรรคที่เป็นเหตุให้ไม่สามารถเข้าทำการก่อสร้างได้ เพื่อขอขยายเวลานั้น แจ้งเหตุติดขัดสาธารณูปโภคต่าง ๆ โดยเฉพาะอย่างยิ่งหนังสือแจ้งฉบับแรก สำเนานหนังสือขอขยายอายุสัญญาหรือของงคหรือลดค่าปรับของผู้รับจ้าง โดยต้องระบุสาเหตุและจำนวนวันที่ขอขยายอายุสัญญาด้วยจะไม่รับเรื่องไว้พิจารณา กรณีที่ขอขยายอายุสัญญาล่วงหน้า โดยที่ยังไม่ทราบวันที่มอบสถานที่ให้ได้เนื่องจากไม่ทราบจำนวนวันที่มีเหตุเกิดขึ้นจริง
5. สำเนานหนังสือ โครงการ/แขวงฯเจ้าของพื้นที่แจ้งหน่วยงานเจ้าของกิจการสาธารณูปโภคให้ทำการรื้อย้าย
6. สำเนานหนังสือหน่วยงานเจ้าของกิจการสาธารณูปโภคแจ้งผลการดำเนินการ
7. สำเนานหนังสือ โครงการ/แขวงฯ เจ้าของพื้นที่ แจ้งยืนยันวันที่แก้ไขปัญหาอุปสรรคแล้วเสร็จ หรือมให้ผู้รับจ้างเข้าทำการก่อสร้างได้
8. สำเนาใบตรวจรับงาน (กรณีงานแล้วเสร็จให้แจ้งวันแล้วเสร็จด้วย)
9. บันทึกความเห็นของคณะกรรมการตรวจรับพัสดุในงานจ้างทั้งหมด (หากกรรมการคนใดมีความเห็นแย้งให้บันทึกความเห็นไว้โดยชัดเจน)
10. Work Schedule, Bar Chart ของ Main Item และบันทึกการปฏิบัติงานของผู้รับจ้างและเหตุการณ์แวดล้อมเป็นรายวัน เฉพาะวันที่เกี่ยวข้องกับกรณีขอต่ออายุสัญญา (บางกรณี)
11. บันทึกของสำนัก ฯ หรือกองเจ้าของงาน สรุปข้อเท็จจริงเรียงตามลำดับเหตุการณ์ รวมทั้งให้อ้างอิงเอกสารที่เกี่ยวข้องเพียงพอ หรือความเห็น เพื่อให้คณะกรรมการสามารถนำไปประกอบการพิจารณากรณีนั้นได้
12. เอกสารอื่น ๆ เช่น รูปภาพ แผนผัง รูปตัด ฯลฯ (ถ้ามี) เหตุการณ์แวดล้อมเป็นรายวัน เฉพาะวันที่เกี่ยวข้องกับกรณีขอต่ออายุสัญญา (บางกรณี)
13. กรณีเกิดอุทกภัย หรือภัยพิบัติ ให้แนบเอกสารประกอบการพิจารณา เช่น ประกาศจังหวัดฯ

การคำนวณเวลาทำการสำหรับงานส่วนที่เหลือเฉพาะที่ติดขัดงานก่อสร้าง

เวลาทำการสำหรับงานส่วนที่เหลือเฉพาะที่ติดขัดการก่อสร้าง มี 2 กรณี

- ① กรณีงานที่มีลักษณะเดียวกัน และไม่มี ความยุ่งยากซับซ้อน (ส่วนใหญ่จะเป็นงานอย่างเดียว)
 - จำนวนปริมาณงานส่วนที่ติดขัดเป็นเปอร์เซ็นต์ และเทียบกับระยะเวลาทำการตามสัญญาเดิม จะได้จำนวนวันที่ต้องใช้ในการก่อสร้างงานส่วนที่เหลือเฉพาะที่ติดขัดการก่อสร้าง เช่น งานก่อสร้างสะพาน
- ② กรณีที่ต้องก่อสร้างงานหลายอย่าง และลักษณะการทำงานไม่เหมือนกัน
 - จำนวนจำนวนวันที่ต้อง ใช้ทำการของงานแต่ละอย่างตามหลักเกณฑ์การคิดเวลาทำการของกรมทางหลวง โดยใช้เครื่องมือ เครื่องจักร จำนวนชุดตามชั้นผู้รับเหมา แต่ทั้งนี้ต้องพิจารณาจำนวนเครื่องจักรที่ต้องแบ่ง ไปใช้งานส่วนที่ไม่ติดขัดด้วย

ตัวอย่าง สัญญาจ้างทำงานก่อสร้าง โครงการ A ระยะทาง 10 กิโลเมตร เริ่มต้นสัญญาวันที่ 1 มกราคม 2555 และสิ้นสุดสัญญาวันที่ 31 ธันวาคม 2555 พบปัญหาสาธารณูปโภคติดขัดการก่อสร้าง ระยะทาง 2 กิโลเมตร ผู้รับจ้างเป็นผู้รับเหมางานก่อสร้างทางชั้น 1 (ภาคผนวก)

กรณีที่ 1 มอบพื้นที่ให้ผู้รับจ้างเมื่อวันที่ 1 ธันวาคม 2555 แนวทางการพิจารณา

- ตามแผนงานที่ผู้รับจ้างได้รับอนุมัติแล้วนั้น เมื่อถึงวันที่ 1 ธันวาคม 2555 จะเหลือเฉพาะงานเบ็ดเตล็ด
- จำนวนปริมาณงานส่วนที่ติดขัดและเป็นพื้นที่ต่อเนื่อง การคำนวณเวลาทำการ ให้ใช้เครื่องจักรจำนวน 4 ชุด โดยนำปริมาณงานส่วนที่เหลือ + งานเบ็ดเตล็ดตามเปอร์เซ็นต์ที่เหลือในแผนงานของส่วนที่ไม่ติดขัด + งานเบ็ดเตล็ดส่วนที่ติดขัด

กรณีที่ 2 มอบพื้นที่ให้ผู้รับจ้างเมื่อวันที่ 1 สิงหาคม 2555 แนวทางการพิจารณา

- ตามแผนงานที่ผู้รับจ้างได้รับอนุมัติแล้วนั้น เมื่อถึงวันที่ 1 สิงหาคม 2555 จะเหลืองานรองพื้นทาง งานพื้นทาง ผิวทาง งานเบ็ดเตล็ด
- จำนวนปริมาณงานส่วนที่ติดขัดและเป็นพื้นที่ต่อเนื่อง การคำนวณเวลาทำการ ให้ใช้เครื่องจักรจำนวน 4 ชุด โดยนำปริมาณงานส่วนที่เหลือ + งานเบ็ดเตล็ดตามเปอร์เซ็นต์ที่เหลือในแผนงานของส่วนที่ไม่ติดขัด + ปริมาณงานส่วนที่ติดขัด + งานเบ็ดเตล็ดส่วนที่ติดขัด

กรณีที่ 3 มอบพื้นที่ให้ผู้รับจ้างเมื่อวันที่ 1 มกราคม 2556 แนวทางการพิจารณา

- สิ้นสุดสัญญาเดิมแล้ว
- จำนวนปริมาณงานส่วนที่ติดขัดและเป็นพื้นที่ต่อเนื่อง การคำนวณเวลาทำการให้ใช้เครื่องจักรจำนวน 4 ชุด โดยนำเฉพาะปริมาณงานส่วนที่ติดขัด + งานเบ็ดเตล็ดส่วนที่ติดขัด

การคำนวณเวลาทำการให้แสดงในรูปแบบ Bar Chart ตามลำดับขั้นตอนของการก่อสร้างนั้น ๆ แต่ทั้งนี้อาจเพื่อเวลาตามลักษณะการก่อสร้างและสถานการณ์ที่เกิดขึ้นจริง ดังนี้-

- เวลาเตรียมการขนย้ายเครื่องจักร
- ปริมาณงานเล็กน้อย แต่มีความยุ่งยากซับซ้อนในการทำงานต้องใช้เทคนิคสูงและความประณีต ต้องรอ Concrete Set ตัว ๆ ฯลฯ
- จำนวนวันที่เสียไปเนื่องจากฝนตกและทำงานไม่ได้

การพิจารณาจำนวนวันที่จะขยายอายุสัญญา (ให้ไว้เป็นตัวอย่างประกอบการพิจารณา)

กำหนดให้ ก = ระยะเวลาที่รอคอยการส่งมอบพื้นที่

ข = ระยะเวลาที่ใช้ทำงานเฉพาะที่ติดขัดการก่อสร้าง คำนวณตามหลักเกณฑ์กรมฯ

ค = ระยะเวลาที่เหลืออยู่ในสัญญาเดิมนับตั้งแต่วันรับมอบพื้นที่ให้ผู้รับจ้างเข้าดำเนินการได้

๑. กรณีผู้ว่าจ้างไม่สามารถส่งมอบพื้นที่ให้แก่ผู้รับจ้างได้ตั้งแต่เริ่มต้นสัญญา

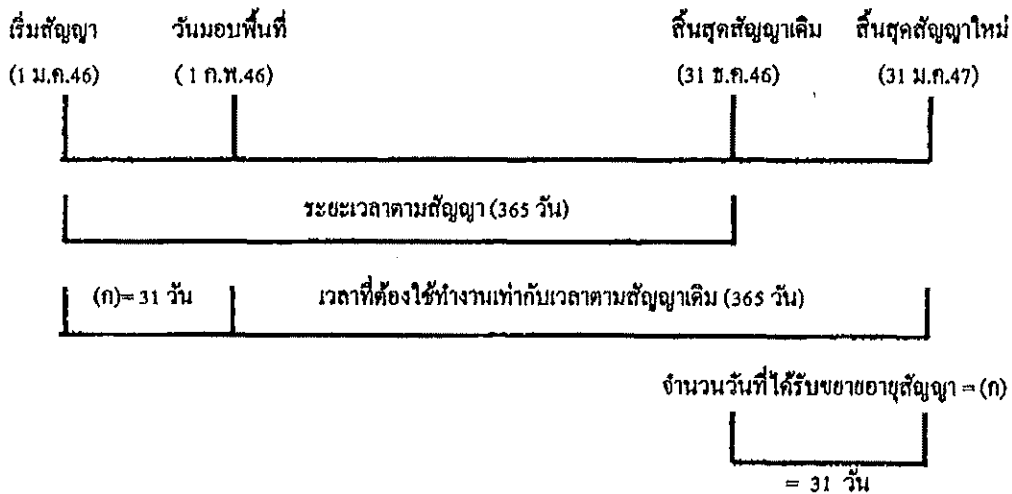

จำนวนวันที่ได้รับการขยายอายุสัญญา = จำนวนวันที่สูญเสียไปนับตั้งแต่วันเริ่มต้นอายุสัญญาถึงก่อนวันที่ได้รับมอบพื้นที่
= (ก)

ตัวอย่าง โครงการ A เริ่มต้นสัญญาวันที่ 1 มกราคม 2546 และสิ้นสุดสัญญาวันที่ 31 ธันวาคม 2546
ระยะเวลาตามสัญญา 365 วัน เมื่อเริ่มต้นสัญญาผู้ว่าจ้างไม่สามารถส่งมอบพื้นที่ให้แก่ผู้รับจ้างได้เลยจนถึงวันที่ 1 กุมภาพันธ์ 2546 จึงมอบพื้นที่ให้แก่ผู้รับจ้างเข้าดำเนินการได้
จำนวนวันที่ได้รับการขยายอายุสัญญา = จำนวนวันที่สูญเสียไปนับตั้งแต่วันเริ่มต้นอายุสัญญา (1 ม.ค.46) ถึงก่อนวันที่ได้รับมอบพื้นที่ (31 ม.ค.46)
= 31 วัน

นับถัดจากวันสิ้นสุดสัญญาเดิม โดยจะสิ้นสุดสัญญาใหม่วันที่ 31 ม.ค.47

2. กรณีผู้ว่าจ้างส่งมอบพื้นที่ให้แก่ผู้รับจ้างได้ตั้งแต่เริ่มต้นสัญญา แต่มีบางส่วนติดขัดการจัดกรรมสิทธิ์ที่ดิน หรือติดขัดสาธารณูปโภค หรือมีอุปสรรคอื่นใดที่เป็นเหตุติดขัดการก่อสร้าง มี 2 กรณี

2.1 แก้ไขปัญหาแล้วเสร็จในอายุสัญญา

กรณีที่ 1

ถ้าระยะเวลาที่ใช้ทำงานเฉพาะที่ติดขัดการก่อสร้าง (ข) น้อยกว่าเวลาที่เหลืออยู่ในสัญญาเดิม นับแต่วันรับมอบพื้นที่ (ค) จะไม่ขยายอายุสัญญาให้

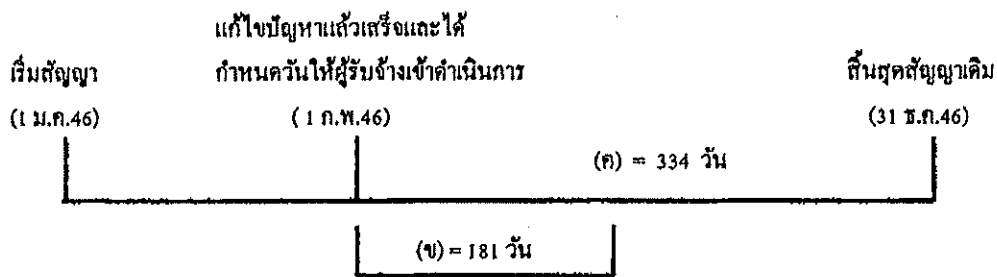

ตัวอย่าง

โครงการ A เริ่มต้นสัญญาวันที่ 1 มกราคม 2546 และสิ้นสุดสัญญาวันที่ 31 ธันวาคม 2546 ระยะเวลาตามสัญญา 365 วัน เมื่อเริ่มต้นสัญญาผู้ว่าจ้างสามารถส่งมอบพื้นที่ให้แก่ผู้รับจ้างได้ แต่ยังมีจุดติดขัดการก่อสร้างอยู่จนถึงวันที่ 1 กุมภาพันธ์ 2546 ผู้ว่าจ้างสามารถส่งมอบพื้นที่จุดที่ติดขัดการก่อสร้างให้แก่ผู้รับจ้างเข้าดำเนินการก่อสร้างได้ และผู้ว่าจ้างได้คำนวณระยะเวลาที่ใช้ทำงานเฉพาะที่ติดขัดการก่อสร้าง ตามหลักเกณฑ์กรมฯ (ข) เป็นเวลา 181 วัน

กรณีนี้ ระยะเวลาที่ใช้ทำงานเฉพาะที่ติดขัดการก่อสร้าง (181 วัน) น้อยกว่าเวลาที่เหลืออยู่ในสัญญาเดิม (334 วัน) จะไม่ขยายอายุสัญญาให้

กรณีที่ 2

ถ้าระยะเวลาที่ใช้ทำงานเฉพาะที่ติดขัดการก่อสร้าง (ข) มากกว่าเวลาที่เหลืออยู่ในสัญญาเดิม (ค)

จำนวนวันที่ได้รับการขยายอายุสัญญา = (ข) - (ค)

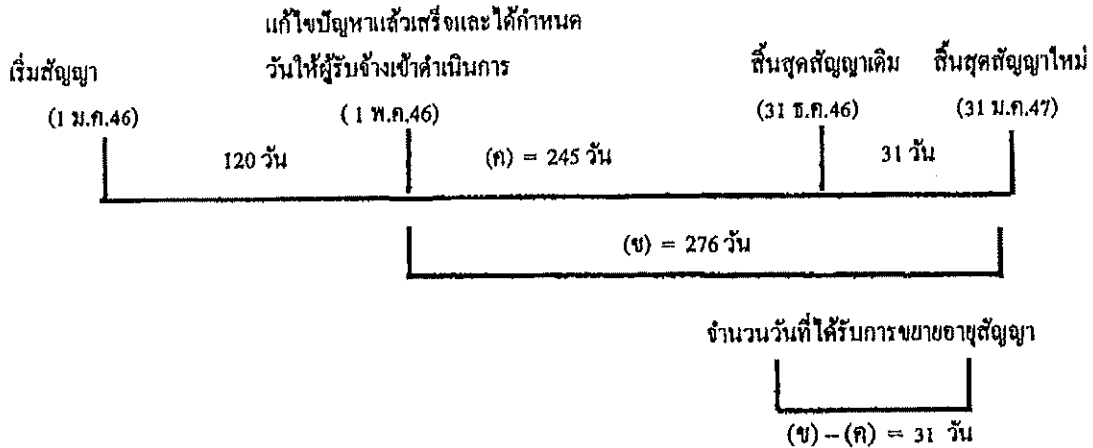

ตัวอย่าง

โครงการฯ A เริ่มต้นสัญญาวันที่ 1 มกราคม 2546 และสิ้นสุดสัญญาวันที่ 31 ธันวาคม 2546 ระยะเวลาตามสัญญา 365 วัน เมื่อเริ่มสัญญาผู้ว่าจ้างสามารถส่งมอบพื้นที่ให้ผู้รับจ้างเข้าดำเนินการก่อสร้างได้ แต่ยังมีจุดติดขัดการก่อสร้างอยู่ จนถึงวันที่ 1 พฤษภาคม 2546 ผู้ว่าจ้างสามารถส่งมอบพื้นที่จุดที่ติดขัดการก่อสร้างให้แก่ผู้รับจ้างเข้าดำเนินการก่อสร้างได้ และผู้ว่าจ้างได้คำนวณระยะเวลาที่ใช้ทำงานเฉพาะที่ติดขัดการก่อสร้าง ตามหลักเกณฑ์กรมฯ (ข) เป็นเวลา 276 วัน

$$\begin{aligned} \text{จำนวนวันที่ได้รับการขยายอายุสัญญา} &= (ข) - (ค) \\ &= 276 - 245 \\ &= 31 \text{ วัน นับถดถอยจากสิ้นสุดสัญญาเดิม} \end{aligned}$$

โดยจะสิ้นสุดสัญญาใหม่วันที่ 31 มีนาคม 2547

2.2 แก้ไขปัญหาแล้วเสร็จหลังจากสิ้นสุดสัญญา

กรณีที่ 1

ณ วันที่แก้ไขปัญหาแล้วเสร็จและกำหนดวันให้ผู้รับจ้างเข้าดำเนินการได้ ยังมีงานในส่วนที่ไม่ติดขัดการก่อสร้างเหลืออยู่

เริ่มสัญญา (1 ม.ค.46)	สิ้นสุดสัญญาเดิม (31 ธ.ค.46)	วันที่แก้ไขปัญหาแล้วเสร็จ และกำหนดวันที่ผู้รับจ้าง เข้าทำงานต่อไปได้ (1 ก.พ.47)
ระยะเวลาทำงานส่วนที่เหลือ		
		31 วัน (ก)
		(ข) = 61 วัน
จำนวนวันที่ได้รับการลดค่าปรับ		
ไม่เกิน 61 วัน		

จำนวนวันที่ได้รับการลดค่าปรับไม่เกิน = (ข)

ตัวอย่าง

โครงการ A เริ่มต้นสัญญาวันที่ 1 มกราคม 2546 สิ้นสุดสัญญาวันที่ 31 ธันวาคม 2546 ระยะเวลา
ดำเนินการ 365 วัน เมื่อเริ่มสัญญาผู้ว่าจ้างสามารถส่งมอบพื้นที่ให้ผู้รับจ้างเข้าดำเนินการก่อสร้างได้ แต่ยังมีจุด
ติดขัดการก่อสร้างอยู่ และเมื่อสิ้นสุดสัญญาเดิม (31 ธันวาคม 2546) ผู้ว่าจ้างยังไม่สามารถส่งมอบพื้นที่จุด
ติดขัดการก่อสร้างให้ผู้รับจ้างได้ จนถึงวันที่ 1 กุมภาพันธ์ 2547 จึงสามารถส่งมอบพื้นที่จุดติดขัดการก่อสร้าง
ให้ผู้รับจ้างเข้าดำเนินการก่อสร้างได้ ซึ่งขณะนั้นงานในส่วนที่ไม่ติดขัดการก่อสร้างยังไม่แล้วเสร็จและ
ระยะเวลาที่ใช้ทำงานเฉพาะส่วนที่ติดขัดปัญหาคำนวณตามหลักเกณฑ์ของกรมทางหลวงใช้เวลา 61 วัน (ข)

จำนวนวันที่ได้รับการขยายอายุสัญญาเท่ากับระยะเวลาที่ใช้ทำงานเฉพาะที่ติดขัดการก่อสร้าง คำนวณ
ตามหลักเกณฑ์กรมฯ (ข) ส่วนระยะเวลาตั้งแต่วันถัดจากวันสิ้นสุดสัญญาเดิม (1 มกราคม 2547) ถึงวันก่อนวัน
มอบพื้นที่ให้ผู้รับจ้างเข้าดำเนินการได้ (31 มกราคม 2547) จำนวน 31 วัน (ก) จะไม่ได้รับการลดค่าปรับ
เนื่องจากงานในส่วนที่ไม่ติดขัดการก่อสร้างยังไม่แล้วเสร็จ

จำนวนวันที่ได้รับการลดค่าปรับ ไม่เกิน = 61 วัน

กรณีที่ 2

ณ วันที่แก้ไขปัญหาแล้วเสร็จและกำหนดวันที่ผู้รับจ้างเข้าดำเนินการ ได้ ผู้รับจ้างทำงานในส่วนที่ไม่ติดขัดการก่อสร้างแล้วเสร็จ ทำให้ผู้รับจ้างต้องเสียเวลารอคอย

	งานในส่วนที่ไม่ติดขัด	
	แล้วเสร็จ	วันสิ้นสุดสัญญาใหม่
เริ่มสัญญา	วันสิ้นสุดสัญญาเดิม	30 มี.ค.47
(1 ม.ค.46)	(31 ธ.ค.46)	

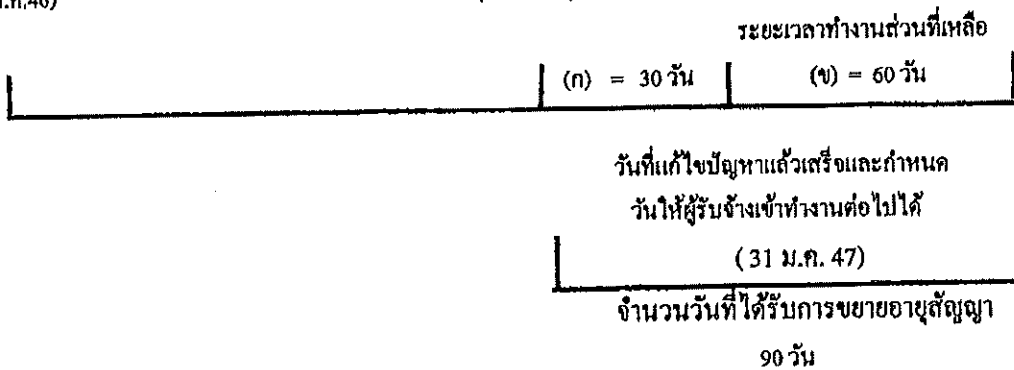

$$\text{จำนวนวันที่ได้รับการขยายอายุสัญญา} = (ก) + (ข)$$

ตัวอย่าง

โครงการ A เริ่มต้นสัญญาวันที่ 1 มกราคม 2546 สิ้นสุดสัญญาวันที่ 31 ธันวาคม 2546 ระยะเวลาดำเนินการ 365 วัน เมื่อเริ่มสัญญาผู้ว่าจ้างสามารถส่งมอบพื้นที่ให้ผู้รับจ้างเข้าดำเนินการก่อสร้างได้ แต่ยังมีจุดติดขัดการก่อสร้างอยู่ และเมื่อสิ้นสุดสัญญาเดิม (31 ธันวาคม 2546) ผู้ว่าจ้างยังไม่สามารถส่งมอบพื้นที่จุดติดขัดการก่อสร้างให้ผู้รับจ้างได้ แต่ผู้รับจ้างดำเนินการก่อสร้างงานในส่วนที่ไม่ติดขัดแล้วเสร็จภายในวันสิ้นสุดสัญญาเดิม (31 ธันวาคม 2546) จนถึงวันที่ 31 มกราคม 2547 จึงสามารถส่งมอบพื้นที่จุดติดขัดการก่อสร้างให้ผู้รับจ้างเข้าดำเนินการก่อสร้างได้ และระยะเวลาที่ใช้ทำงานเฉพาะส่วนที่ติดขัดปัญหา จำนวนตามหลักเกณฑ์ของกรมทางหลวงใช้เวลา 60 วัน (ข)

- ระยะเวลาการรอคอยการส่งมอบพื้นที่ (ก) ตั้งแต่วันถัดจากวันที่ทำงานในส่วนที่ไม่ติดขัดแล้วเสร็จ (1 มกราคม 2547) ถึงวันก่อนวันมอบพื้นที่ให้ผู้รับจ้างเข้าดำเนินการได้ (31 มกราคม 2547) จำนวน 30 วัน

- ระยะเวลาที่ใช้ทำงานเฉพาะที่ติดขัดการก่อสร้างจำนวนตามหลักเกณฑ์กรมฯ (ข) จำนวน 60 วัน

$$\text{จำนวนวันที่ได้รับการขยายอายุสัญญา} = (ก) + (ข)$$

$$= 30 + 60$$

$$= 90 \text{ วัน} \quad \text{โดยจะสิ้นสุดสัญญาใหม่วันที่ 30 มีนาคม 2547}$$

กรณีที่ 3

ณ วันสิ้นสุดสัญญาผู้รับจ้างทำงานในส่วนที่ไม่ติดขัดการก่อสร้างไม่แล้วเสร็จ แต่วันที่แก้ไขสัญญาแล้วเสร็จและกำหนดวันให้ผู้รับจ้างเข้าดำเนินการได้ ผู้รับจ้างทำงานในส่วนที่ไม่ติดขัดการก่อสร้างแล้วเสร็จ ทำให้ผู้รับจ้างต้องเสียเวลารอคอย

เริ่มสัญญา (1 ม.ค.46)	งานในส่วน		วันสิ้นสุดสัญญาใหม่ 30 เม.ย. 47
	วันสิ้นสุดสัญญาเดิม (31 ธ.ค.46)	ที่ไม่ติดขัดแล้วเสร็จ (31 ม.ค. 47)	
		รอคอย (ก) = 29 วัน	ระยะเวลาทำงานส่วนที่เหลือ (ข) = 61 วัน
วันที่แก้ไขสัญญาแล้วเสร็จและกำหนด วันให้ผู้รับจ้างเข้าทำงานต่อไปได้ (1 มี.ค. 47)			
จำนวนวันที่ได้รับการลดค่าปรับ ไม่เกิน 90 วัน			

จำนวนวันที่ได้รับการขยายอายุสัญญา = (ก) + (ข)

ตัวอย่าง

โครงการ A เริ่มต้นสัญญาวันที่ 1 มกราคม 2546 สิ้นสุดสัญญาวันที่ 31 ธันวาคม 2546 ระยะเวลาดำเนินการ 365 วัน เมื่อเริ่มสัญญาผู้ว่าจ้างสามารถส่งมอบพื้นที่ให้ผู้รับจ้างเข้าดำเนินการก่อสร้างได้ แต่ยังมีจุดติดขัดการก่อสร้างอยู่ และเมื่อสิ้นสุดสัญญาเดิม (31 ธันวาคม 2546) ผู้ว่าจ้างยังไม่สามารถส่งมอบพื้นที่จุดติดขัดการก่อสร้างให้ผู้รับจ้างได้ จนถึงวันที่ 31 มกราคม 2547 งานก่อสร้างในส่วนที่ไม่ติดขัดแล้วเสร็จ แต่ผู้ว่าจ้างยังไม่สามารถส่งมอบพื้นที่จุดติดขัดการก่อสร้างให้ผู้รับจ้างได้ จนถึงวันที่ 1 มีนาคม 2547 จึงสามารถส่งมอบพื้นที่จุดติดขัดการก่อสร้างให้ผู้รับจ้างเข้าดำเนินการก่อสร้างได้ และระยะเวลาที่ใช้ทำงานเฉพาะส่วนที่ติดขัดปัญหาคำนวณตามหลักเกณฑ์ของกรมทางหลวงใช้เวลา 61 วัน (ข)

- ระยะเวลาตั้งแต่วันถัดจากวันสิ้นสุดสัญญาเดิม (1 มกราคม 2547) ถึงวันที่งานในส่วน ไม่ติดขัดแล้วเสร็จ (31 มกราคม 2547) จำนวน 31 วัน ไม่ได้รับการลดค่าปรับ เนื่องจากงานในส่วนที่ไม่ติดขัดการก่อสร้างยังไม่แล้วเสร็จ
 - ระยะเวลาการรอคอยการส่งมอบพื้นที่ (ก) ตั้งแต่วันถัดจากวันที่ทำงาน ในส่วนที่ไม่ติดขัดแล้วเสร็จ (1 กุมภาพันธ์ 2547) ถึงวันก่อนวันมอบพื้นที่ให้ผู้รับจ้างเข้าดำเนินการ ได้ (29 กุมภาพันธ์ 2547) จำนวน 29 วัน
 - ระยะเวลาที่ใช้ทำงานเฉพาะที่ติดขัดการก่อสร้างคำนวณตามหลักเกณฑ์กรมฯ (ข) จำนวน 61 วัน
- จำนวนวันที่ได้รับการลดค่าปรับ ไม่เกิน = (ก) + (ข)
= 29 + 61 (90 วัน)

2.3 กรณีเกิดอุทกภัย

พิจารณาขยายอายุสัญญาให้ผู้รับจ้าง โดยพิจารณาเอกสาร หลักฐาน และข้อเท็จจริง ดังนี้

1. พื้นที่โครงการก่อสร้างตามสัญญาได้รับผลกระทบและไม่สามารถทำการก่อสร้างได้จริง
2. มีประกาศของจังหวัดแจ้งเตือนสถานการณ์อุทกภัย หรือเป็นเขตประสบภัยพิบัติอุทกภัย

โดยพิจารณาจากวันเริ่มต้นประกาศฯ ถึงวันสิ้นสุดประกาศฯ หรือวันที่โครงการฯ มีหนังสือแจ้งให้ผู้รับจ้างเข้าทำงานต่อไปได้ในกรณีไม่มีประกาศของจังหวัดกำหนดวันสิ้นสุดไว้ ทั้งนี้โครงการฯ ต้องแจ้งผู้บังคับบัญชาตามลำดับ และผู้เกี่ยวข้องทราบด้วย

3. นำท่อมค้นทาง โดยพิจารณาจากภาพถ่ายที่ระบุวันเดือนปีที่ชัดเจน พร้อมทั้งให้โครงการฯ รับรองด้วย

4. หากมีปริมาณงานที่ต้องดำเนินการแก้ไขซ่อมแซมภายหลังน้ำลด ให้คำนวณปริมาณงานที่ต้องดำเนินการฟื้นฟู แสดงในรูปของ Bar Chart

5. เอกสารหลักฐาน และข้อเท็จจริงอื่น ๆ ที่เกี่ยวข้อง (ถ้ามี)

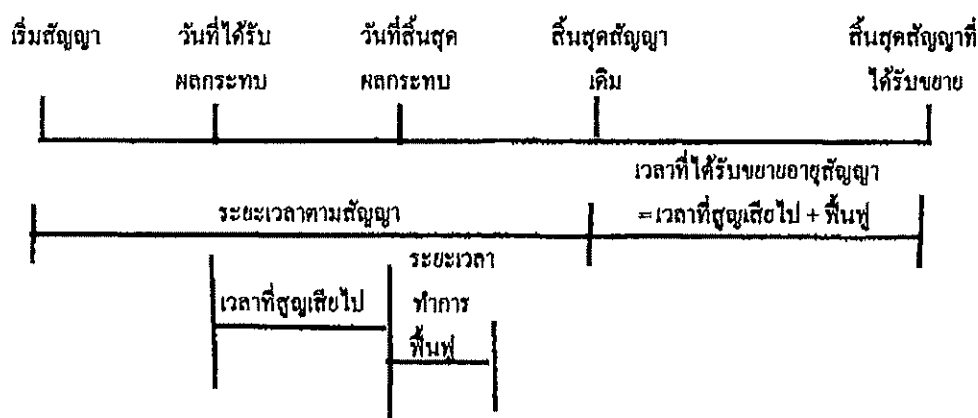

จำนวนวันที่ได้รับการขยายอายุสัญญา = จำนวนวันที่ได้รับผลกระทบตั้งแต่วันเริ่มได้รับผลกระทบ ถึงวันที่สิ้นสุดผลกระทบ และหรือวันที่ได้แจ้งให้ผู้รับจ้างเข้าดำเนินการได้ + จำนวนวันที่ใช้ฟื้นฟูภายหลังน้ำลด

2.5 กรณีหยุดงานช่วงเทศกาลปีใหม่หรือสงกรานต์ ตามหนังสือกรมฯ ขอความร่วมมือหรือ
สั่งให้หยุดการก่อสร้าง

พิจารณาขยายอายุสัญญาให้ผู้รับจ้างตามวันที่หยุดงานจริง โดยไม่คิดวันหยุดตามประเพณี
ทั้งนี้ ให้พิจารณาตามหนังสือกรมฯ ขอความร่วมมือหรือสั่งให้หยุดการก่อสร้างประกอบกับบันทึกการ
ปฏิบัติงานของผู้รับจ้าง และให้ใช้เป็นแนวทางการพิจารณาขยายอายุสัญญา

2.6 กรณีที่มีเหตุการณ์อื่นอันเป็นเหตุสุดวิสัย เหตุใด ๆ อันเนื่องมาจากความผิดหรือความบกพร่องของ
ฝ่ายผู้ว่าจ้าง หรือพฤติกรรมอันหนึ่งอันใดที่ผู้รับจ้างไม่ต้องรับผิดชอบตามกฎหมาย ทำให้ผู้รับจ้างไม่สามารถทำงาน
ให้แล้วเสร็จตามกำหนดในสัญญาได้ และปรากฏรายละเอียดข้อเท็จจริงใด ๆ แตกต่างไปจากตัวอย่างดังกล่าว
ข้างต้น ให้พิจารณาขยายเวลาได้ตามจำนวนวันที่มีเหตุเกิดขึ้นตามความเหมาะสมเป็นกรณี ๆ ไป

ลำดับขั้นตอนการเสนอขอขยายอายุสัญญา งดหรือลดค่าปรับ

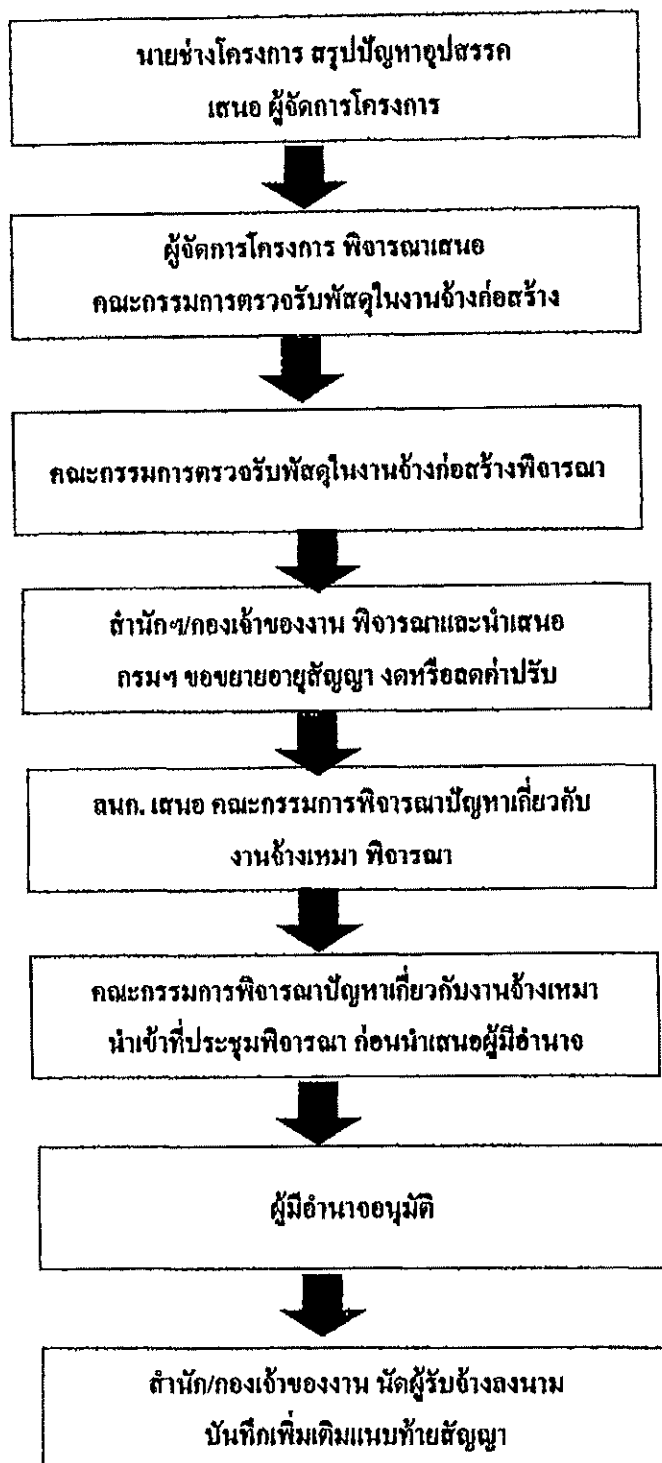

หลักเกณฑ์การกำหนดเวลาทำการงานก่อสร้างทางและสะพาน

1. งานที่ต้องใช้เครื่องจักรประเภทเดียวกัน เช่น งานก่อสร้างชั้นดินถม, วัสดุคัดเลือก , รองพื้นทางลูกรัง, พื้นทางหินคลุก ให้คำนวณเวลาทำการของงานแต่ละรายการแล้วนำมารวมกัน โดยคำนวณจากจำนวนเครื่องจักรงานก่อสร้างทางของผู้รับเหมาแต่ละชั้น ดังนี้.-

1.1 ผู้รับเหมางานก่อสร้างชั้นพิเศษ	จำนวนเครื่องจักรไม่น้อยกว่า 5 ชุด
1.2 ผู้รับเหมางานก่อสร้างทางชั้น 1	จำนวนเครื่องจักรไม่น้อยกว่า 4 ชุด
1.3 ผู้รับเหมางานก่อสร้างชั้น 2	จำนวนเครื่องจักรไม่น้อยกว่า 3 ชุด
1.4 ผู้รับเหมางานก่อสร้างทางชั้น 3	จำนวนเครื่องจักรไม่น้อยกว่า 2 ชุด
1.5 ผู้รับเหมางานก่อสร้างทางชั้น 4	จำนวนเครื่องจักรไม่น้อยกว่า 1 ชุด

กรณีผิวทางเป็นคอนกรีตให้พิจารณาระยะเวลาทำการก่อสร้างผิวทางคอนกรีตตามความเหมาะสม เนื่องจากต้องมีระยะเวลาการบ่มคอนกรีต

2. งานที่มีปริมาณงานดินตัดมาก เช่น งานตัดเขา ระยะเวลาทำการของงานดินตัดมากกว่างานดินถม ให้ใช้เวลาทำการของงานดินตัดเป็นฐานในการกำหนดเวลาทำการ

3. ก่อนเริ่มงานดินถมคันทาง งานดินตัด หรืองานก่อสร้างสะพาน แล้วแต่กรณี ให้มีเวลาเตรียมการก่อนเริ่มสำหรับงานวางป่า ชุดตอ และเตรียมวัสดุก่อสร้างเป็นเวลา 7 วัน

4. งาน Prime Coat ให้เสร็จหลังงาน Base 7 วัน, งานชั้น Binder Course เสร็จหลังงาน Prime Coat 7 วัน

5. งานปรับปรุงทางจาก 2 ช่องจราจร เป็น 4 ช่องจราจร และจำเป็นต้องก่อสร้างครั้งละด้าน และรอเบี่ยงจราจรก่อนก่อสร้างอีกด้านหนึ่ง ให้เพิ่มเวลาทำการได้ไม่เกิน 30 วัน

6. งานที่มีการก่อสร้างสะพานรวมอยู่ในงานทางให้คำนวณ ดังนี้

6.1 คิดระยะเวลาทำการก่อสร้างสะพานเฉลี่ย 2 วัน/เมตร/ทีมงาน

6.2 จำนวนทีมงานก่อสร้างสะพานสามารถเพิ่มได้ตามความจำเป็นและเหมาะสม

6.3 งานทางที่มีมาตรฐานไม่เกินชั้น 1 จำนวนวันทำการก่อสร้างสะพานต้องไม่น้อยกว่า 150 วัน

6.4 งานทางที่มีมาตรฐานชั้นพิเศษ จำนวนวันทำการก่อสร้างสะพานต้องไม่น้อยกว่า 270 วัน

6.5 กรณีเวลาทำการงานทางมากกว่างานสะพานอยู่แล้ว ไม่ต้องเผื่อเวลาให้งานสะพานอีก

7. งานเบ็ดเตล็ดให้พิจารณาระยะเวลาตามวงเงินค่างาน ดังนี้.-

- | | |
|--|-----------------------------|
| 7.1 วงเงินไม่เกิน 10 ล้านบาท | ให้เวลาทำการไม่เกิน 60 วัน |
| 7.2 วงเงินเกิน 10 ล้านบาทแต่ไม่เกิน 20 ล้านบาท | ให้เวลาทำการไม่เกิน 80 วัน |
| 7.3 วงเงินเกิน 20 ล้านบาท | ให้เวลาทำการไม่เกิน 100 วัน |

8. ระยะเวลาเพื่อไว้สำหรับฤดูฝนให้คำนวณ ดังนี้.-

- 8.1 ในพื้นที่ฝนตกปกติไม่เกิน 60 วัน/ปี
- 8.2 ในพื้นที่ฝนตกชุกไม่เกิน 90 วัน/ปี
- 8.3 ในพื้นที่ฝนตกชุกมาก (เฉพาะ จ.ตราด, จ.พังงา, จ.ระนอง, จ.จันทบุรี) คิดเวลาให้ไม่เกิน 120 น/ปี

9. กรณีมีเงื่อนไขพิเศษที่ต้องรอเวลาการรุดตัว ให้เพิ่มระยะเวลาทำการตามเงื่อนไขพิเศษนั้น

อัตราการทำงานของชุดเครื่องจักรก่อสร้างทาง 1 ชุด

ลำดับ	ลักษณะงาน	ผลงานต่อวัน	หน่วย
1	งานวางป่าขุดตอ		
	ขนาดเบา	11,000.00	ตร.ม.
	ขนาดกลาง	11,000.00	ตร.ม.
	ขนาดหนัก	7,000.00	ตร.ม.
2	งานตัดถนนทาง		
	ดิน	600.00	ลบ.ม. ชรรมชาติ
	หินผุ	1,100.00	ลบ.ม. ชรรมชาติ
	หินแข็ง	300.00	ลบ.ม. ชรรมชาติ
3	งานดินถมคันทาง	600.00	ลบ.ม. แน่น
4	งานวัสดุคัดเลือก รองพื้นทาง ลูกเรียง	500.00	ลบ.ม. แน่น
5	งานพื้นทาง หินกลุ่ก	290.00	ลบ.ม. แน่น
6	งานไหล่ทาง ลูกเรียง หินกลุ่ก	310.00	ลบ.ม. แน่น
7	งานราดยางไพรม์ไค้ด	5,000.00	ตร.ม.
8	งานราดยางแทคไค้ด	3,500.00	ตร.ม.
9	งานผิวทางแบบบาง		
	ชั้นเดียว	4,945.00	ตร.ม.
	สองชั้น	2,730.00	ตร.ม.
10	งานผิวทางแอสฟัลท์คอนกรีต		
	เครื่องผสมแอสฟัลท์ติก	430.00	ตัน
	ปูผิวแอสฟัลท์ติกหนา 5 ซม.	3,500.00	ตร.ม.
11	งานผิวทางคอนกรีตเสริมเหล็ก		
	เครื่องผสมคอนกรีต	175.00	ลบ.ม.
	ปูผิวคอนกรีตหนา 25 ซม.	875.00	ตร.ม.
12	งานพื้นทางวัสดุผสม Stabilized base	300.00	ลบ.ม. แน่น

หมายเหตุ 1. อัตราการทำงานนี้ใช้สำหรับคำนวณจำนวนวันทำการตามสัญญา สำหรับงานคันทางและ โครงสร้างผิวทาง

จำนวนวันทำงานสำหรับงานเปิดเคล็ค และอื่น ๆ จะนำมารวมภายหลัง

- หน่วย ลบ.ม. ชรรมชาติ เป็นหน่วย ลบ.ม. แน่น ในสภาพชรรมชาติ (Bank volume)
- หน่วย ลบ.ม. แน่น เป็นหน่วย ลบ.ม. แน่น ภายหลังการบดทับ (Compacted volume)
- จำนวนชั่วโมงทำงานต่อวันคิด 7.00 ชม./วัน

แบบฟอร์ม

ขั้นตอนการขอขยายอายุสัญญา งดหรือลดค่าปรับ
เนื่องจากหยุดงานในช่วงเทศกาลปีใหม่และสงกรานต์

สาย

บริษัท/ห้าง

ขั้นตอน ดำเนินการ	รายการ	ว.ค.ป.	หมายเหตุ
<input type="checkbox"/>	สำเนาสัญญา		
<input type="checkbox"/>	กรมฯ ขอความร่วมมือ/สั่งให้หยุด ระหว่างวันที่.....ถึงวันที่.....		
<input type="checkbox"/>	โครงการฯ แจ้งผู้รับจ้าง ขอความร่วมมือ/สั่งให้หยุด ตามหนังสือกรมฯ		
<input type="checkbox"/>	ผู้รับจ้างขอสงวนสิทธิขยายอายุสัญญา		
<input type="checkbox"/>	ผู้รับจ้างขอขยายอายุสัญญา เป็นเวลา.....วัน		
<input type="checkbox"/>	โครงการฯ พิจารณาขยายอายุสัญญา เป็นเวลา.....วัน		
<input type="checkbox"/>	คณะกรรมการตรวจรับพัสดุในงานจ้างก่อสร้าง พิจารณา ขยายอายุสัญญาเป็นเวลา.....วัน		
<input type="checkbox"/>	รายงานการปฏิบัติงาน ระหว่างวันที่.....ถึงวันที่.....		
<input type="checkbox"/>	สำนักฯ/กองเจ้าของงาน พิจารณาขยายอายุสัญญา งดหรือลดค่าปรับ เป็นเวลา.....วัน		

แบบฟอร์ม

ขั้นตอนการขอขยายอายุสัญญา งดหรือลดค่าปรับ
เนื่องจากเกิดอุทกภัยในพื้นที่ก่อสร้าง

สาย.....

บริษัทฯ/ห้างฯ

ขั้นตอน ดำเนินการ	รายการ	ว.ค.ป.	หมายเหตุ
<input type="checkbox"/>	สำเนาสัญญา		
<input type="checkbox"/>	หนังสือแจ้งเข้าทำงาน		
<input type="checkbox"/>	ผู้รับจ้างขอรับมอบพื้นที่		
<input type="checkbox"/>	หนังสือมอบพื้นที่		
<input type="checkbox"/>	ผู้รับจ้างขอขยายอายุสัญญา เป็นเวลา.....วัน		
<input type="checkbox"/>	ผู้รับจ้างแจ้งเหตุติดขัด / ขอสงวนสิทธิ์		
<input type="checkbox"/>	พื้นที่ก่อสร้างอยู่ในเขตอำเภอ.....จังหวัด.....		
<input type="checkbox"/>	ประกาศพื้นที่ประสบภัยพิบัติฯ (อุทกภัย) ฉบับลงวันที่ จังหวัด.....อำเภอ..... เริ่มต้นภัยพิบัติวันที่.....สิ้นสุดภัยพิบัติวันที่.....		
<input type="checkbox"/>	โครงการฯ แจ้งผู้รับจ้างเข้าทำงาน		
<input type="checkbox"/>	ผู้รับจ้างเข้าทำงาน		
<input type="checkbox"/>	ผู้รับจ้างขอขยายอายุสัญญา เป็นเวลา.....วัน		
<input type="checkbox"/>	โครงการฯ พิจารณาขยายอายุสัญญาเป็นเวลา.....วัน ประสบภัยจริง.....วัน + ระยะเวลาฟื้นฟูหลังน้ำลด.....วัน		
<input type="checkbox"/>	คณะกรรมการตรวจรับพัสดุในงานจ้าง พิจารณาขยายอายุสัญญา เป็นเวลา.....วัน ประสบภัยจริง....วัน+ ระยะเวลาฟื้นฟูหลังน้ำลด.....วัน		
<input type="checkbox"/>	รายงานการปฏิบัติงานระหว่างวันที่.....ถึงวันที่.....		
<input type="checkbox"/>	ภาพถ่าย (น้ำท่วมคันทาง) ระบุวัน เดือน ปี (โครงการฯ รับรอง)		
<input type="checkbox"/>	สำนักฯ/กองเจ้าของงาน พิจารณาขยายอายุสัญญาเป็นเวลา.....วัน ประสบภัยจริง.....วัน + ระยะเวลาฟื้นฟูหลังน้ำลด.....วัน		



เลขที่รับ ๙๙๐๕ วันที่ ๑๑ ธ.ค. ๖๐
 ตาม ๖๑๗๑ วันที่ ๑๑ ธ.ค. ๖๐
 เลขที่รับ ๕๙๖๕ วันที่ ๑๑ ธ.ค. ๖๐

14/๒ น. ๑๖๖๒๕ ๗
 น. ส. ส. ย. ส. ส.
 ๑๖.๖๖๖

บันทึกข้อความ

ส่วนราชการ กองการพัสดุ กลุ่มมาตรฐานและระบบงานพัสดุ โทร ๒๕๒๐๔ โทรสาร ๐-๒๓๕๔-๖๔๘๓
 ที่ กพ. ๒/๒๕๓๖๖ วันที่ ๑๑ สิงหาคม ๒๕๖๐
 เรื่อง มอบอำนาจการพิจารณาจัด ลดค่าปรับ หรือการขยายเวลาทำการตามสัญญาหรือข้อตกลงงานซื้อ/จ้าง
 งานจ้างที่ปรึกษา และงานจ้างออกแบบหรือควบคุมงานก่อสร้าง

๑

เรียน อทล. ผ่าน รทบ.

(นายทวี เกตุสำเริง)

ของอธิบดีกรมทางหลวง 29 ส.ค. 2560

๑. เรื่องเดิม

๑. ตามคำสั่งกรมทางหลวง ที่ บ.๑/๒๓๘/๒๕๕๓ ลงวันที่ ๓๐ ธันวาคม ๒๕๕๓ กรมา ได้มอบอำนาจในการพิจารณาจัด ลดค่าปรับ หรือการขยายเวลาทำการตามสัญญาหรือข้อตกลงโดยไม่จำกัดวงเงิน ให้แก่ผู้อำนวยการสำนักทางหลวง ผู้อำนวยการสำนักงานทางหลวง ผู้อำนวยการศูนย์สร้างทาง ผู้อำนวยการศูนย์สร้างและบูรณะสะพาน (เอกสารแนบ ๑)

๒. ตามคำสั่งกรมทางหลวง ที่ บ.๑/๔๑/๒๕๕๖ ลงวันที่ ๑๔ มีนาคม ๒๕๕๖ กรมา ได้มอบอำนาจในการพิจารณาจัด ลดค่าปรับ หรือการขยายเวลาทำการตามสัญญาหรือข้อตกลงเพิ่มเติมให้แก่ รองอธิบดีและวิศวกรใหญ่ ในงานซื้อ งานจ้าง งานจ้างที่ปรึกษา ซึ่งอยู่ในความรับผิดชอบของหน่วยงานในส่วนกลาง ตามสายการบังคับบัญชาโดยไม่จำกัดวงเงิน (เอกสารแนบ ๒)

โดยการพิจารณาให้ขยายอายุสัญญา การงด ลดค่าปรับ ตามสัญญาหรือข้อตกลงตามข้อ ๑ และ ข้อ ๒ ได้ถือปฏิบัติตามระเบียบสำนักนายกรัฐมนตรีว่าด้วยการพัสดุ พ.ศ.๒๕๓๕ และที่แก้ไขเพิ่มเติม ข้อ ๑๓๙

๒. เรื่องที่เกิดขึ้น

๒.๑. ตามพระราชบัญญัติการจัดซื้อจัดจ้างและการบริหารพัสดุภาครัฐ พ.ศ.๒๕๖๐

มาตรา ๑๐๒ การงดหรือลดค่าปรับให้แก่คู่สัญญา หรือการขยายเวลาทำการตามสัญญาหรือข้อตกลงให้อยู่ในดุลพินิจของผู้มีอำนาจที่จะพิจารณาได้ตามจำนวนวันที่มีเหตุเกิดขึ้นจริง เฉพาะในกรณีดังต่อไปนี้

- (๑) เหตุเกิดจากความผิดหรือความบกพร่องของหน่วยงานของรัฐ
- (๒) เหตุสุดวิสัย
- (๓) เหตุเกิดจากพฤติการณ์อันหนึ่งอันใดที่คู่สัญญาไม่ต้องรับผิดตามกฎหมาย
- (๔) เหตุอื่นตามที่กำหนดในกฎกระทรวง

หลักเกณฑ์และวิธีการของงดหรือลดค่าปรับให้แก่คู่สัญญา หรือการขยายเวลาทำการตามสัญญาหรือข้อตกลง ให้เป็นไปตามระเบียบที่รัฐมนตรีกำหนด (เอกสารแนบ ๓)

๒.๒ ตามระเบียบกระทรวงการคลังว่าด้วยการจัดซื้อจัดจ้างและการบริหารพัสดุภาครัฐ พ.ศ. ๒๕๖๐

ข้อ ๑๕๒ การงดหรือลดค่าปรับให้แก่คู่สัญญา หรือการขยายเวลาทำการตามสัญญาหรือข้อตกลงตามมาตรา ๑๐๒ ในกรณีที่มีเหตุเกิดจากความผิดหรือความบกพร่องของคู่สัญญา หรือเหตุสุดวิสัย หรือเกิดจากพฤติการณ์อันหนึ่งอันใดที่คู่สัญญาไม่ต้องรับผิดตามกฎหมาย หรือเหตุอื่นตามที่กำหนดในกฎกระทรวง ทำให้คู่สัญญาไม่สามารถส่งมอบสิ่งของหรืองานตามเงื่อนไขและกำหนดเวลาแห่งสัญญาได้ ให้หน่วยงานของรัฐระบุไว้ในสัญญาหรือข้อตกลงกำหนดให้คู่สัญญาต้องแจ้งเหตุดังกล่าวให้หน่วยงานของรัฐทราบภายใน ๑๕ วันนับถัดจากวันที่เหตุนั้นได้สิ้นสุดลง หรือตามที่กำหนดในกฎกระทรวง หากมิได้แจ้งภายในเวลาที่กำหนด คู่สัญญาจะยกมาอ้างอ้างเพื่อของดหรือลดค่าปรับ หรือขอขยายเวลาในภายหลังมิได้ เว้นแต่กรณีเหตุเกิดจากความผิดหรือความบกพร่องของหน่วยงานของรัฐซึ่งมีหลักฐานชัดเจน หรือหน่วยงานของรัฐทราบที่อยู่แล้วตั้งแต่วันที่

/ ๓. เรื่องที่เสนอ ...

๓. เรื่องที่เสนอเพื่อพิจารณา

๓.๑ กองการพัสดุ ได้พิจารณาแล้วเห็นว่า เพื่อให้การปฏิบัติงานของกรมทางหลวงเป็นไปอย่างถูกต้อง สอดคล้องกับกฎหมาย และระเบียบดังกล่าวข้างต้น เห็นสมควรจัดทำคำสั่งเรื่อง มอบอำนาจการพิจารณาขอลดค่าปรับ หรือการขยายเวลาทำการตามสัญญาหรือข้อตกลงงานซื้อ/จ้าง งานจ้างที่ปรึกษา และงานจ้างออกแบบ หรือควบคุมงานก่อสร้าง ตามคำสั่งที่แนบมาพร้อมนี้

๓.๒ กรณีงานที่ได้ดำเนินการตามระเบียบสำนักนายกรัฐมนตรีว่าด้วยการพัสดุ พ.ศ. ๒๕๓๕ และที่แก้ไขเพิ่มเติม หรือระเบียบสำนักนายกรัฐมนตรีว่าด้วยการพัสดุด้วยวิธีการทางอิเล็กทรอนิกส์ พ.ศ. ๒๕๔๙ ไว้ก่อนวันที่พระราชบัญญัติการจัดซื้อจัดจ้างและการบริหารพัสดุภาครัฐ พ.ศ. ๒๕๖๐ ใช้บังคับ ให้ถือปฏิบัติตามระเบียบ และคำสั่งเดิมนั้นต่อไปจนกว่าการดำเนินการจะได้ทำการทวงรับและจ่ายเงินแล้วเสร็จ

จึงเรียนมาเพื่อโปรดพิจารณา หากเห็นชอบตามข้อ ๓.๑ และ ข้อ ๓.๒ โปรดลงนามคำสั่ง เพื่อกองการพัสดุ จะได้แจ้งเวียนให้หน่วยงานที่เกี่ยวข้องทราบและถือปฏิบัติต่อไป

๒๑. ณ.พ. ๘๑๗
เรียน
- เห็นชอบ
- ลงนามแล้ว
- ดำเนินการต่อไป

(นายธานีทร์ สมบูรณ์)
อธิบดีกรมทางหลวง
๒๙ ส.ค. ๒๕๖๐

(นายศักดิ์ชัย ขำเจริญ)
ผู้อำนวยการกองการพัสดุ

ที่ กพ. ๒/๒๕๖๐ - 4 ก.ย. 2560
เรียน อธิบดี รองอธิบดี วิศวกรใหญ่ ผบก.ทท. ผู้อำนวยการสำนัก
ศูนย์เทคโนโลยีสารสนเทศ เทคโนโลยีสารสนเทศ ผู้อำนวยการกอง
สำนักงาน สำนักงานทางหลวง ศูนย์สร้างทาง
ศูนย์สร้างและบูรณะสะพาน แขวงทางหลวง
แขวงทางหลวงพิเศษระหว่างเมือง
เพื่อโปรดทราบและถือปฏิบัติ ตามคำสั่งที่
บ.๑/๑๒๐/๒๕๖๐ ลว. ๒๙ สิงหาคม ๒๕๖๐ ตามเอกสารแนบ

(นายศักดิ์ชัย ขำเจริญ)
ผู้อำนวยการกองการพัสดุ

๓

ส่งกระทรวงคมนาคมที่กรุงเทพมหานคร
วันที่ ๒๙ ส.ค. ๒๕๖๐
ผู้รับ: ก.วิ. ๑๐๖



คำสั่งกรมทางหลวง
ที่ บ.๑/๑๒๐/๒๕๖๐

เรื่อง มอบอำนาจการพิจารณางด ลดค่าปรับ หรือการขยายเวลาทำการตามสัญญาหรือข้อตกลงงานซื้อ/จ้าง
งานจ้างที่ปรึกษา และงานจ้างออกแบบหรือควบคุมงานก่อสร้าง

เพื่อประโยชน์แก่ทางราชการและให้การปฏิบัติงานด้านการบริหารสัญญาของกรมทางหลวง
เกิดความรวดเร็ว คล่องตัว มีประสิทธิภาพ และสอดคล้องกับพระราชบัญญัติการจัดซื้อจัดจ้างและการบริหารพัสดุ
ภาครัฐ พ.ศ. ๒๕๖๐ มาตรา ๑๐๒ และระเบียบกระทรวงการคลังว่าด้วยการจัดซื้อจัดจ้างและการบริหารพัสดุ
ภาครัฐ พ.ศ. ๒๕๖๐ ข้อ ๑๘๒ อาศัยอำนาจตามความใน มาตรา ๓๘ แห่งพระราชบัญญัติระเบียบบริหารราชการ
แผ่นดิน พ.ศ. ๒๕๓๔ แก้ไขเพิ่มเติมโดยมาตรา ๔ แห่งพระราชบัญญัติระเบียบบริหารราชการแผ่นดิน (ฉบับที่ ๗)
พ.ศ. ๒๕๕๐ และ ข้อ ๔ ข้อ ๖ และ ข้อ ๗ ของระเบียบกระทรวงการคลังว่าด้วยการจัดซื้อจัดจ้างและการบริหาร
พัสดุภาครัฐ พ.ศ. ๒๕๖๐ อธิบดีกรมทางหลวงจึงมอบอำนาจในการพิจารณางด ลดค่าปรับ หรือการขยายเวลาทำการ
ตามสัญญาหรือข้อตกลง ในวงเงินอำนาจสั่งซื้อสั่งจ้างของอธิบดี ดังต่อไปนี้

๑. **หน่วยงานส่วนกลาง** มอบอำนาจให้ รองอธิบดี วิศวกรใหญ่ เป็นผู้ที่มีอำนาจในการพิจารณา
ลดค่าปรับ หรือการขยายเวลาทำการตามสัญญาหรือข้อตกลงในงานซื้อ งานจ้าง งานจ้างที่ปรึกษา งานจ้างออกแบบ
หรือควบคุมงานก่อสร้าง ซึ่งอยู่ในความรับผิดชอบของหน่วยงานในส่วนกลางตามสายการบังคับบัญชา

๒. **หน่วยงานภูมิภาค** มอบอำนาจให้ผู้ช่วยการสำนักงานทางหลวง ผู้อำนวยการศูนย์สร้างทาง
ผู้อำนวยการศูนย์สร้างและบูรณะสะพาน เป็นผู้ที่มีอำนาจในการพิจารณางด ลดค่าปรับ หรือการขยายเวลาทำการ
ตามสัญญาหรือข้อตกลงในงานจัดซื้อ/จัดจ้าง

๓. ให้ผู้รับมอบอำนาจตามข้อ ๑ และ ข้อ ๒ เป็นผู้รับผิดชอบในการดำเนินการพร้อมทั้ง
ตรวจสอบเอกสาร หลักฐานต่าง ๆ ที่เกี่ยวข้องให้ถูกต้องตามกฎหมาย ระเบียบ และข้อบังคับอื่น ๆ ของทางราชการ
ที่เกี่ยวข้อง โดยเคร่งครัดทุกกรณี

ทั้งนี้ ตั้งแต่บัดนี้เป็นต้นไป

สั่ง ณ วันที่ ๒๕ สิงหาคม พ.ศ. ๒๕๖๐

(นายธานีทร์ สมบูรณ์)
อธิบดีกรมทางหลวง

ภาคผนวก



ที่ นร (กพร) ๑๓๐๕/ว ๑๑๙๕๘

สำนักนายกรัฐมนตรี

ทำเนียบรัฐบาล กทม. ๑๐๓๐๐

๑๓ ธันวาคม ๒๕๕๓

เรื่อง แนวทางปฏิบัติตามระเบียบสำนักนายกรัฐมนตรีว่าด้วยการพัสดุ พ.ศ. ๒๕๓๕ และที่แก้ไขเพิ่มเติม
เรียน

สืบเนื่องจากที่คณะกรรมการ ป.ป.ป. ได้พิจารณาเห็นสมควรกำหนดให้มีแนวทางป้องกันการ
ขวยโอกาสแสวงหาประโยชน์โดยมิชอบของเจ้าหน้าที่ของรัฐตามความเห็นของคณะอนุกรรมการฝ่ายมาตรการ
ป้องกันและวางแผน ในส่วนที่เกี่ยวข้องกับระเบียบสำนักนายกรัฐมนตรีว่าด้วยการพัสดุ พ.ศ. ๒๕๓๕ และที่
แก้ไขเพิ่มเติม รวม ๒ กรณี คือ กรณีการใช้ดุลพินิจของคณะกรรมการพิจารณาผลการประกวดราคาในการ
ไม่รับพิจารณาราคาของผู้เสนอราคา และกรณีเจ้าหน้าที่ของรัฐเรียกร้องเอามลประโยชน์จากผู้เสนอราคาและ
ขณะการประกวดราคา รวมทั้งสมควรที่จะได้กำหนดหน้าที่ความรับผิดชอบและวิธีปฏิบัติเพิ่มเติมสำหรับคณะ
กรรมการตรวจรับพัสดุและคณะกรรมการตรวจการจ้างในการปฏิบัติหน้าที่ตามระเบียบ ฯ ในคราวเดียวกันด้วย

คณะกรรมการว่าด้วยการพัสดุ อาศัยอำนาจตามระเบียบสำนักนายกรัฐมนตรีว่าด้วยการพัสดุ
พ.ศ. ๒๕๓๕ และที่แก้ไขเพิ่มเติม ข้อ ๑๒ (๕) และ (๑๕) จึงเห็นสมควรกำหนดแนวทางปฏิบัติเพิ่มเติม และ
ชักชวนความเข้าใจ ดังนี้

๑. ตามที่ระเบียบสำนักนายกรัฐมนตรีว่าด้วยการพัสดุ พ.ศ. ๒๕๓๕ และที่แก้ไขเพิ่มเติม
ข้อ ๕๐ (๑) วรรคสอง ได้กำหนดให้คณะกรรมการพิจารณาผลการประกวดราคาสามารถให้ดุลพินิจผ่อนปรน
ไม่ตัดสิทธิผู้เสนอราคารายหนึ่งรายใด ที่เสนอรายละเอียดแตกต่างไปจากเงื่อนไขที่กำหนดในเอกสารประกวด
ราคาในส่วนที่มีสาระสำคัญ และความแตกต่างนั้นไม่ผลทำให้เกิดการได้เปรียบเสียเปรียบต่อผู้เสนอราคา
รายอื่น หรือเป็นการผิดพลาดเล็กน้อย นั้น เนื่องจากตามแนวคำพิพากษาฎีกาได้เคยวินิจฉัยเป็นแนวทางไว้แล้ว
ว่าตราสารต่าง ๆ สามารถนำมาปิดอกรแสดงตนปีให้สมบูรณ์หรือให้ถูกต้องในภายหลังได้ คณะกรรมการ
ว่าด้วยการพัสดุจึงเห็นสมควรให้ชักชวนความเข้าใจเป็นหลักการว่า กรณีที่ผู้เสนอราคาได้มอบอำนาจให้ผู้อื่น
มาเสนอราคาแทน และมีหนังสือมอบอำนาจ แต่มิได้ปิดอกรแสดงตนปีตามกฎหมายตามเงื่อนไขการประกวดราคา
ให้ถือว่าเป็นความผิดพลาดเล็กน้อยตามนัยของระเบียบ ฯ ข้อ ๕๑ (๑) วรรคสอง และให้พิจารณาผ่อนปรน
ให้ผู้เข้าประกวดราคา โดยไม่ตัดผู้เข้าประกวดราคารายนั้น โดยให้ผู้เสนอราคามาดำเนินการให้ถูกต้องก่อน
ดำเนินการในขั้นตอนต่อไป ทั้งนี้ หลักเกณฑ์การพิจารณาดังกล่าว ให้ใช้ปฏิบัติรวมถึงเอกสารหลักฐานอื่นที่
เงื่อนไขการประกวดราคากำหนดให้ผู้เสนอราคายื่นมาพร้อมของเสนอราคาและเอกสารดังกล่าวจะต้องปิดอกร
แสดงตนปีตามกฎหมาย แต่ผู้เสนอราคามีได้ปิดอกรแสดงตนปีตามกฎหมายด้วย

๒. ในการแต่งตั้งคณะกรรมการตรวจรับพัสดุ หรือคณะกรรมการตรวจการจ้างตามระเบียบ
สำนักนายกรัฐมนตรีว่าด้วยการพัสดุ พ.ศ. ๒๕๓๕ และที่แก้ไขเพิ่มเติม ข้อ ๓๔ (๖) หรือ (๗) แล้วแต่กรณีทุกครั้ง
ส่วนราชการจะต้องกำหนดระยะเวลาในการปฏิบัติหน้าที่ของคณะกรรมการตามมติคณะรัฐมนตรี แจ้งโดย
หนังสือสำนักเลขาธิการคณะรัฐมนตรี ที่ นร ๐๒๐๕/ว ๑๔๖ ลงวันที่ ๔ พฤศจิกายน ๒๕๕๑

เมื่อคณะกรรมการตรวจรับพัสดุหรือคณะกรรมการตรวจการจ้างได้ตรวจรับพัสดุหรือตรวจรับงานจ้างที่ผู้ขายหรือผู้รับจ้างส่งมอบ พร้อมทั้งส่งมอบหลักฐานการตรวจรับให้แก่เจ้าหน้าที่พัสดุแล้ว ให้เจ้าหน้าที่พัสดุรายงานผลการตรวจรับของคณะกรรมการให้หัวหน้าส่วนราชการทราบภายใน ๓ วัน

๓. กรณีที่ส่วนราชการได้ทำสัญญาหรือข้อตกลงเป็นหนังสือกับผู้ขายหรือผู้รับจ้างแล้ว ต่อมาหากมีความจำเป็นต้องแก้ไขเปลี่ยนแปลงสัญญาหรือข้อตกลง หรือพิจารณาขยายระยะเวลาทำการตามสัญญา การงดหรือลดค่าปรับแล้ว ให้คณะกรรมการตรวจรับพัสดุหรือคณะกรรมการตรวจการจ้าง แล้วแต่กรณี เป็นผู้เสนอความเห็นเพื่อประกอบการพิจารณาของหัวหน้าส่วนราชการ หรือผู้มีอำนาจในการแก้ไขเปลี่ยนแปลงสัญญา การขยายระยะเวลาทำการตามสัญญา การงดหรือลดค่าปรับในแต่ละครั้งด้วย

จึงเรียนมาเพื่อโปรดทราบ และแจ้งให้ส่วนราชการต่าง ๆ ทราบ และถือปฏิบัติต่อไป

ขอแสดงความนับถือ
(ลงชื่อ) รองพล เจริญพันธุ์
(นายรองพล เจริญพันธุ์)
รองปลัดสำนักนายกรัฐมนตรี ปฏิบัติราชการแทน
ปลัดสำนักนายกรัฐมนตรี

คณะกรรมการว่าด้วยการพัสดุ
ฝ่ายเลขานุการ
โทร. ๒๕๒๕๘๒๗ ต่อ ๒๖๐ - ๒๖๗
โทรสาร ๒๕๒๗๘๙๖

ที่ นร (กวพ) ๑๓๐๕/๑๐๔๐๖

สำนักนายกรัฐมนตรี

ทำเนียบรัฐบาล กทม. ๑๐๓๐๐

๑๘ ธันวาคม ๒๕๔๑

เรื่อง ข้อหาหรือการขยายเวลาสัญญาจ้างเหมา

เรียน อธิบดีกรมชลประทาน

อ้างถึง หนังสือกรมชลประทาน ที่ กษ ๐๓๐๕/๑๙๙๑ ลงวันที่ ๑๙ ตุลาคม ๒๕๔๑

ตามหนังสือที่อ้างถึง กรมชลประทานแจ้งว่า สำนักชลประทานที่ ๓ ได้ทำสัญญาจ้างเหมาจ้างเหมาจ้างเหมาจ้างเหมา จ. ขุดลอกสระน้ำสถานีพืชและอาหารสัตว์ ตำบลสะเดียง อำเภอเมือง จังหวัดเพชรบูรณ์ ในราคาค่าจ้างเป็นเงิน ๕,๓๑๕,๐๒๖.๐๒ บาท ในระหว่างปฏิบัติงานคณะกรรมการตรวจการจ้างได้ตรวจสอบสภาพสถานที่ขุดลอกแล้วพบว่าฝันทกหนัก ทำให้ไม่สามารถปฏิบัติงานตลอดได้ จึงแจ้งให้ห้างฯ หยุดปฏิบัติงานชั่วคราว ตั้งแต่วันที่ ๖ สิงหาคม ๒๕๔๐ ถึงวันที่ ๒ ธันวาคม ๒๕๔๐ และห้างฯ ได้ขอขยายอายุสัญญาในช่วงระยะเวลาดังกล่าว ซึ่งกรมชลประทานได้อนุมัติให้ขยายเวลาสัญญาอีก ๑๑๙ วัน ตามระเบียบสำนักนายกรัฐมนตรีว่าด้วยการพัสดุ พ.ศ. ๒๕๓๕ ข้อ ๑๓๔ (๑) ต่อมาสำนักงานตรวจเงินแผ่นดิน ภูมิภาคที่ ๗ จังหวัดพิษณุโลก ตั้งข้อสังเกตว่าการขยาย เวลาดังกล่าวเป็นการปฏิบัติไม่ถูกต้อง ตามหนังสือสำนักนายกรัฐมนตรี ค่วนมาก ที่ นร (กวพ) ๑๓๐๕/๑๐๒๖๒ ลงวันที่ ๑๓ ตุลาคม ๒๕๔๐ กรมชลประทานจึงขอหาหรือ รวม ๑ ข้อ ความละเอียดแจ้งแล้ว นั้น

คณะกรรมการว่าด้วยการพัสดุ (กวพ.) พิจารณาแล้วเห็นว่า

๑. ระเบียบสำนักนายกรัฐมนตรีว่าด้วยการพัสดุ พ.ศ. ๒๕๓๕ และที่แก้ไขเพิ่มเติม ข้อ ๑๓๔ ได้กำหนดหลักเกณฑ์ไว้โดยสรุปว่า การงดหรือลดค่าปรับ หรือการขยายระยะเวลาทำการตามสัญญาให้เป็นอำนาจของหัวหน้าส่วนราชการ โดยพิจารณาจากเหตุที่เกิดขึ้นจากความผิดหรือบกพร่องของส่วนราชการ เหตุสุดวิสัย หรือเหตุเกิดจากพฤติการณ์ที่คู่สัญญาไม่ต้องรับผิดชอบตามกฎหมาย แต่ทั้งนี้ ในหลักการ หากเป็นเหตุที่เกิดขึ้นจากเหตุสุดวิสัย หรือเหตุที่เกิดจากพฤติการณ์อันหนึ่งอันใดที่คู่สัญญาไม่ต้องรับผิดชอบตามกฎหมายแล้ว ผู้ขายหรือผู้รับจ้างจะต้องแจ้งเหตุขัดข้องให้ส่วนราชการทราบภายใน ๑๕ วัน นับแต่เหตุสิ้นสุด

กรณีตามปัญหาในการจ้าง จ้างเหมาจ้างเหมา จ. ขุดลอกสระน้ำ สถานีพืชและอาหารสัตว์ ซึ่งปรากฏข้อเท็จจริงว่า คณะกรรมการตรวจการจ้างได้แจ้งให้ห้างฯ หยุดการปฏิบัติงานเนื่องจากฝันทกหนักทำให้ไม่สามารถปฏิบัติงานตลอดได้ ถ้าไม่มีข้อสัญญากำหนดเงื่อนไข

ไว้เป็นอย่างอื่น ย่อมจะมีสาเหตุอุปสรรคที่เกิดจากความผิดหรือความบกพร่องของส่วนราชการ ที่จะพิจารณางดหรือลดค่าปรับ หรือขยายเวลาทำการตามสัญญาได้ตามระเบียบฯ ข้อ ๑๓๙ (๑)

๒. สำหรับในหลักการพิจารณาสั่งการตามระเบียบสำนักนายกรัฐมนตรีว่าด้วยการพัสดุ พ.ศ. ๒๕๓๕ และที่แก้ไขเพิ่มเติม ข้อ ๑๓๙ อาจแบ่งได้เป็น ๒ กรณี คือ การพิจารณางดหรือลดค่าปรับ ซึ่งจะเป็นการพิจารณาอนุมัติให้ในเวลาที่ยังไม่ได้กำหนดเวลาของสัญญาหรือข้อตกลงไปแล้ว และเป็นกรณีที่มีค่าปรับเกิดขึ้นแล้ว ส่วนอีกกรณีหนึ่งคือการพิจารณาขยายเวลา ทำการตามสัญญา หรือข้อตกลง ซึ่งจะเป็นการพิจารณาอนุมัติให้ก่อนที่จะครบกำหนดสัญญาและค่าปรับยังไม่เกิดขึ้น

ส่วนการพิจารณาแก้ไขเปลี่ยนแปลงสัญญาหรือข้อตกลงเป็นหนังสือที่ได้ลงนามแล้วตามระเบียบฯ ข้อ ๑๓๖ จะเป็นเรื่องของการตกลงกับคู่สัญญาที่จะเปลี่ยนแปลงงานจ้างหรือสิ่งของที่ซื้อขาย ซึ่งจะกระทำได้เฉพาะกรณีเป็นความจำเป็นโดยไม่ทำให้ทางราชการเสียประโยชน์ หรือเป็นการแก้ไขเพื่อประโยชน์ของทางราชการเท่านั้น ซึ่งโดยหลักปฏิบัติของการแก้ไขเปลี่ยนแปลงสัญญา ดังกล่าวนี้ จะต้องกระทำให้เสร็จสิ้นก่อนการตรวจรับงานจ้างหรือสิ่งของที่ซื้อขาย

๓. สำหรับกรณีที่กรมชลประทานหรือด้วยว่า ในการขยายเวลาทำการตามสัญญา การงดหรือลดค่าปรับ จะต้องทำสัญญาแก้ไขเพิ่มเติมด้วยหรือไม่นั้น กวพ. พิจารณาเห็นว่าระเบียบฯ ข้อ ๑๓๙ เป็นการวางหลักเกณฑ์กรณีที่จะไม่ปรับผู้ขายหรือผู้รับจ้าง การขยายเวลา การงดค่าปรับ การลดค่าปรับ เป็นกรณีทำนองเดียวกับการที่ผู้ว่าจ้างผ่อนเวลาการชำระหนี้ให้แก่ผู้ขายหรือผู้รับจ้าง ซึ่งเป็นนิติกรรมฝ่ายเดียว เมื่อผู้ว่าจ้างหรือผู้ซื้อเห็นสมควรว่าระยะเวลาที่เสียไปมิใช่ความผิดของผู้ขายหรือผู้รับจ้าง และเห็นสมควรขยายระยะเวลา หรืองดหรือลดค่าปรับให้แล้ว จึงไม่จำเป็นต้องทำสัญญาแก้ไขเพิ่มเติมอีก โดยใช้เพียงคำสั่งอนุมัติของผู้มีอำนาจประกอบสัญญาไว้เป็นหลักฐาน ในการเบิกจ่ายเงินหรือคืนเงินค่าปรับให้แก่คู่สัญญาก็ได้

จึงเรียนมาเพื่อโปรดทราบ

ขอแสดงความนับถือ

(ลงชื่อ) ผาณิต นิตินัทธประภาส

(นางผาณิต นิตินัทธประภาส)

รองปลัดสำนักนายกรัฐมนตรี ปฏิบัติราชการแทน

ปลัดสำนักนายกรัฐมนตรี

คณะกรรมการว่าด้วยการพัสดุ

ฝ่ายเลขานุการ

โทร. ๐๒ ๘๒๕๙๒๑ ต่อ ๒๖๐ - ๒๖๑

โทรสาร ๐๒ ๒๘๒๑๘๙๖

ด่วนที่สุด

ที่ กค (กวพ) ๐๔๒๑.๓/ว ๒๖๔



คณะกรรมการว่าด้วยการพิสด
กรมบัญชีกลาง
ถนนพระราม ๖ กทม. ๑๐๔๐๐

๑๖ กรกฎาคม ๒๕๕๕

- เรื่อง การชักซ้อมความเข้าใจเกี่ยวกับการปฏิบัติตามระเบียบสำนักนายกรัฐมนตรีว่าด้วยการพิสด พ.ศ. ๒๕๓๕ และที่แก้ไขเพิ่มเติม ข้อ ๑๓๙
- เรียน ปลัดกระทรวง อธิบดี ผู้ว่าราชการจังหวัด อธิการบดี เลขาธิการ ผู้อำนวยการ ผู้อำนวยการตำรวจแห่งชาติ และหัวหน้าหน่วยงานอื่นของรัฐ
- อ้างถึง ระเบียบสำนักนายกรัฐมนตรีว่าด้วยการพิสด พ.ศ. ๒๕๓๕ และที่แก้ไขเพิ่มเติม ข้อ ๑๓๙

ด้วยปรากฏว่าปัจจุบัน มีส่วนราชการต่างๆ มีปัญหาในทางปฏิบัติเกี่ยวกับการพิจารณาจดหรือลดค่าปรับให้กับผู้ขายหรือผู้รับจ้าง กรณีผู้ขายหรือผู้รับจ้างของตนหรือลดค่าปรับ อันเนื่องมาจากเหตุสุดวิสัยที่เกิดขึ้นภายหลังจากครบกำหนดระยะเวลาทำการตามสัญญาแล้ว ส่วนราชการจะพิจารณาจดหรือลดค่าปรับตามที่ผู้ขายหรือผู้รับจ้างร้องขอตามระเบียบสำนักนายกรัฐมนตรีว่าด้วยการพิสด พ.ศ. ๒๕๓๕ และที่แก้ไขเพิ่มเติม ข้อ ๑๓๙ (๒) ซึ่งกำหนดให้หัวหน้าส่วนราชการพิจารณาจดหรือลดค่าปรับหรือการขยายเวลาทำการตามสัญญาหรือข้อตกลงให้แก่คู่สัญญาไว้ด้วยเหตุสุดวิสัยได้หรือไม่ ซึ่งเหตุแห่งการพิจารณาจดหรือลดค่าปรับ จะต้องเป็นเหตุอุปสรรคที่มีส่วนสัมพันธ์กับการส่งมอบสิ่งของหรืองานจ้างตามสัญญาหรือข้อตกลงและส่งผลกระทบต่อตรงที่ทำให้คู่สัญญาไม่สามารถส่งมอบสิ่งของหรืองานจ้างได้ทันภายในกำหนดระยะเวลาตามสัญญาหรือไม่

คณะกรรมการว่าด้วยการพิสด (กวพ.) พิจารณาแล้ว เห็นควรชักซ้อมความเข้าใจแนวทางการปฏิบัติตามระเบียบฯ พ.ศ. ๒๕๓๕ และที่แก้ไขเพิ่มเติม เพื่อให้ส่วนราชการหรือหน่วยงานต่างๆ ถือปฏิบัติให้เป็นไปในแนวทางเดียวกัน คือ ในการพิจารณาจดหรือลดค่าปรับให้แก่คู่สัญญาด้วยเหตุตามระเบียบฯ ข้อ ๑๓๙ ดังนี้ (๑) เหตุเกิดจากความผิดหรือความบกพร่องของส่วนราชการ (๒) เหตุสุดวิสัย หรือ (๓) เหตุเกิดจากพฤติการณ์อันหนึ่งอันใดที่คู่สัญญาไม่ต้องรับผิดชอบตามกฎหมาย ซึ่งเหตุดังกล่าวมีผลกระทบต่อตรงที่ทำให้ผู้ขายหรือผู้รับจ้างไม่สามารถส่งมอบสิ่งของหรืองานจ้างตามสัญญาซื้อขายหรือสัญญาจ้าง แล้วแต่กรณี ให้อยู่ในอำนาจของหัวหน้าส่วนราชการที่จะพิจารณาได้ตามจำนวนวันที่มีเหตุเกิดขึ้นจริง โดยส่วนราชการจะต้องพิจารณาว่าคู่สัญญาได้ปฏิบัติตามสัญญาหรือข้อตกลงให้กับทางราชการเป็นไปอย่างปกติตลอดมา และต้องไม่มีพฤติการณ์ที่จะถึงงานของทางราชการ หากมีเหตุผลอันสมควรที่จะพิจารณาจดหรือลดค่าปรับตามสัญญา แม้ได้ดำเนินการล่วงหน้ากำหนดระยะเวลาส่งมอบหรือแล้วเสร็จตามสัญญาหรือข้อตกลงจนมีค่าปรับเกิดขึ้นแล้วก็ตาม แต่ต้องยังมีได้มีการตรวจรับงานงวดสุดท้าย

ทั้งนี้ ให้ถือปฏิบัติและมีผลบังคับใช้นับถัดจากวันที่ลงนามในหนังสือฉบับนี้เป็นต้นไป และให้มีผลกับสัญญาหรือข้อตกลง ซึ่ง ณ วันที่หนังสือมีผลบังคับใช้ ยังมีได้มีการตรวจรับงานงวดสุดท้าย

จึง...

จึงเรียนมาเพื่อโปรดทราบ และแจ้งให้หน่วยงานในสังกัดและเจ้าหน้าที่ที่เกี่ยวข้องทราบ
และถือปฏิบัติต่อไป

ขอแสดงความนับถือ



(นางสาวสุภา ปิยะจิตติ)

รองปลัดกระทรวงการคลัง หัวหน้ากลุ่มภารกิจด้านรายจ่ายและหนี้สิน
ปฏิบัติราชการแทนปลัดกระทรวงการคลัง
ประธานคณะกรรมการว่าด้วยการพัสดุ

คณะกรรมการว่าด้วยการพัสดุ
ฝ่ายเลขานุการ
โทรศัพท์ ๐ ๒๑๒๗ ๗๐๐๐ ต่อ ๔๕๘๘
โทรสาร ๐ ๒๑๒๗ ๗๓๘๕ - ๖

เอกสารแนบท้ายเอกสารประกวดราคาจ้างด้วยวิธีประกวดราคาอิเล็กทรอนิกส์ (e – bidding) ข้อ ๑.๑๑
รายการงานและเงื่อนไขที่ผู้รับจ้างต้องรับผิดชอบในความชำรุดบกพร่องของงานจ้าง
หรือความเสียหายภายในกำหนดเวลาตามเอกสารประกวดราคา
ประกาศ เลขที่ คค ๐๖๑๒๖/eb/ /๒๕๖๖ ลงวันที่

๑. ภายในกำหนด ๒ ปี

ผู้รับจ้าง ซึ่งได้ทำสัญญาจ้างกับกรมทางหลวง จะต้องรับประกันความชำรุดบกพร่องของ
งานจ้างตามเงื่อนไขที่กำหนดภายในระยะเวลาไม่น้อยกว่า ๒ ปี นับถัดจากวันที่กรมทางหลวงได้รับมอบงาน
ยกเว้นงานจ้างตามข้อ ๒ และ ข้อ ๓

๒. ภายในกำหนด ๑ ปี

- ๒.๑ งานคันทางดิน (ถนนดิน)
- ๒.๒ งานผิวทางลูกรัง
- ๒.๓ รางระบายน้ำที่ไม่ตาดคอนกรีต (Concrete)
- ๒.๔ ไหล่ทางลูกรัง
- ๒.๕ ลาดข้างทางและลาดคอสะพานที่ไม่มีการป้องกันการกัดเซาะ
- ๒.๖ ลาดดินตัด (Back Slope) ที่ไม่มีการป้องกันการกัดเซาะ
- ๒.๗ งานปลูกหญ้า
- ๒.๘ งานปลูกต้นไม้
- ๒.๙ งานตีเส้นโดยใช้สีชนิดโรยลูกแก้ว
- ๒.๑๐ งานทาสีทั่วไป

๓. ภายในกำหนด ๓ ปี

อุปกรณ์ที่ใช้ในการติดตั้งไฟฟ้าแสงสว่าง และไฟสัญญาณจราจร ยกเว้นหลอดไฟฟ้า

(นายจิระพงศ์ เทพพิทักษ์)

ผู้อำนวยการสำนักงานทางหลวงที่ ๑๐
ปฏิบัติราชการแทน อธิบดีกรมทางหลวง

เอกสารแนบท้ายประกาศประกวดราคาจ้างก่อสร้างด้วยวิธีประกวดราคาอิเล็กทรอนิกส์ (e-bidding) ข้อ ๑ (๑.๑๒)

รายการละเอียดการควบคุมงาน การจ่ายเงิน

และสูตรการปรับราคา ตามเอกสารประกวดราคาจ้างด้วยวิธีอิเล็กทรอนิกส์ (e-bidding)

ประกาศ เลขที่ คค ๐๖๑๒๖/eb/ /๒๕๖๖ ลงวันที่

๑. วัสดุที่ใช้ตามบัญชีแห่งประกาศประกวดราคานี้ ผู้เสนอราคาต้องใช้วัสดุ ณ แหล่งที่มีคุณภาพที่
กรมทางหลวงได้ทดลองเห็นชอบแล้ว ซึ่งอาจหาได้จากแหล่งวัสดุ

การระบุแหล่งวัสดุเป็นการแนะนำไว้ ตามความในวรรคก่อนนั้น ผู้รับจ้างจะถือเป็นเหตุเพื่อปิด
ความรับผิดชอบใดๆ ของตนไม่ได้ การสืบแสวงหาแหล่งวัสดุตามสัญญาเป็นหน้าที่ของผู้รับจ้างที่จะต้องจัดหาตาม
คุณภาพและลักษณะที่กำหนด

ในการตรวจทดลองคุณภาพวัสดุตามรายละเอียดประกาศแนบท้ายนี้ กรมทางหลวงไม่รับผิดชอบใน
ความเสียหายใดๆ ที่เกิดขึ้นแก่ตัวอย่างที่ส่งมาให้ตรวจทดลอง

๒. บรรดาเครื่องมือเครื่องใช้ต่างๆที่จะใช้ในการดำเนินงานตามประกาศนี้ ตลอดจนวัสดุ
ระเบิดถ้าต้องใช้ ให้เป็นหน้าที่ของผู้รับจ้างจัดหาเองทั้งสิ้น

๓. ในกรณีที่ผู้รับจ้างปฏิบัติผิดสัญญาจ้าง กรมทางหลวงมีสิทธิที่จะหักเงินค่างาน ของผู้รับจ้าง
ชดใช้เงินค่างานล่วงหน้าจนครบจำนวน

๔. ในกรณีที่ผู้รับจ้างมีภาระที่จะต้องชดใช้หนี้สินหรือภาระอื่นใดตามสัญญาจ้าง กรมทางหลวง
จะต้องหักเงินค่างานที่มีอยู่ ชดใช้หนี้สินหรือภาระตามสัญญานั้นเสียก่อน หากมีเหลือเท่าใด จึงจะนำมาชดใช้เงิน
ค่างานที่จ่ายล่วงหน้า

๕. ในการรับเงินค่างานล่วงหน้า ตามประกาศนี้

๕.๑ ในกรณีที่ผู้รับจ้างปฏิบัติผิดสัญญา กรมทางหลวงมีสิทธิเรียกเงินที่จ่ายล่วงหน้า
จากผู้ค้าประกันได้

๕.๒ ความรับผิดชอบของผู้ค้าประกันลดลงตามส่วน ตามจำนวนเงินที่กรมทางหลวง
ได้หักชดใช้จากเงินค่างานของผู้รับจ้าง

๕.๓ การหักเงินค่างานของผู้รับจ้างชดใช้เงินค่างานที่จ่ายล่วงหน้านี้ หากปรากฏว่า
ผู้รับจ้างมีหนี้สินหรือภาระอื่นใดต่อกรมทางหลวง ตามสัญญาจ้างที่ไม่เกี่ยวกับเงินค่างานล่วงหน้ากรมทางหลวงมีสิทธิ
ที่จะหักเงินค่างานของผู้รับจ้างชดใช้หนี้สินหรือภาระตามสัญญาจ้างนั้นก่อน เมื่อมีเงินเหลือจึงจะหักชดใช้เงินค่างานที่
จ่ายล่วงหน้า

๖. ข้อกำหนดหรือเงื่อนไขที่กล่าวนี้กับรายละเอียดอื่นๆ จะได้กำหนดไว้ในสัญญาจ้าง หรือ
สัญญาค้ำประกันแล้วแต่กรณี

๗. งานก่อสร้างสะพานและท่ออุโมงค์ ผู้ว่าจ้างจะแบ่งจ่ายเงินค่างานให้ตามที่กำหนดไว้ในรายการละเอียดและข้อกำหนดการก่อสร้างทางหลวง เล่มที่ ๒

ส่วนงานก่อสร้างสะพานคนเดินข้ามถนน การจ่ายค่างานจะแบ่งจ่ายได้ดังต่อไปนี้

๗.๑	ก่อสร้างตอม่อทุกต้น พร้อมบันไดขึ้น - ลง ให้จ่ายได้	๔๕ %
๗.๒	ก่อสร้างคานพร้อมพื้นสะพานและราวสะพาน ให้จ่ายได้	๔๐ %
๗.๓	ก่อสร้างราวบันได รายการละเอียดต่างๆ พร้อมการตกแต่งงานทั้งหมด	
	เสร็จเรียบร้อยครบถ้วนตามแบบและสัญญาทุกประการ ให้จ่ายได้	๑๕ %
	รวม	<u>๑๐๐ %</u>

๘. ผู้รับจ้างจะต้องจัดหา จัดทำ และติดตั้งป้ายเครื่องหมาย และสัญญาณจราจรชั่วคราวตามมาตรฐานกรมทางหลวง และตามแนวทางปฏิบัติการติดตั้งเครื่องหมาย และสัญญาณ สำหรับการจัดซ่อมถนนและงานสาธารณูปโภคของส่วนราชการและรัฐวิสาหกิจ ซึ่งคณะกรรมการป้องกันอุบัติเหตุแห่งชาติกำหนดไว้เพื่อให้ความสะดวกและความปลอดภัยต่อการสัญจรของยานพาหนะและคนเดินเท้าในบริเวณงานก่อสร้าง

ผู้ว่าจ้างอาจให้ผู้รับจ้างเพิ่มเติมการติดตั้งป้ายเครื่องหมายและสัญญาณจราจร นอกเหนือจากที่กำหนดไว้ในมาตรฐานหรือแนวทางปฏิบัติที่กล่าวไว้ในวรรคแรก เมื่อเห็นว่าจะทำให้เกิดความปลอดภัยยิ่งขึ้น

การก่อสร้างสะพานบริเวณที่มีสะพานเดิมอยู่ ก่อนจะดำเนินการก่อสร้าง ผู้รับจ้างต้องจัดทำสะพานเบี่ยงหรือทางเบี่ยงตามแบบเลขที่ S ๕/๐๕ - ๑ ซึ่งสามารถรับน้ำหนักบรรทุกของยานพาหนะขนาด H ๒๐ - ๔๔ ได้ หรือตามที่ผู้ว่าจ้างกำหนดตามความจำเป็น พร้อมทั้งต้องตรวจสอบดูแลบำรุงรักษาให้อยู่ในสภาพดีแข็งแรง และปลอดภัยตลอดระยะเวลาที่ใช้งานอยู่

สะพานเดิมส่วนที่เป็นไม้ หรือส่วนที่เป็นเหล็กผู้รับจ้างจะต้องจัดการรื้อออกนำส่งมอบให้กับเจ้าหน้าที่ของผู้ว่าจ้าง ณ ที่ซึ่งผู้ว่าจ้างจะได้แจ้งให้ทราบ การรื้อตอม่อสะพานซึ่งเป็นไม้ตลอด ให้ใช้วิธีตัดเสาเสมอระดับดิน ถ้าเป็นไม้ต่อกอนกรีตให้ถอนส่วนที่เป็นไม้ออก สำหรับส่วนที่เป็นคอนกรีตของสะพานเดิมทั้งหมดที่มีใช้ส่วนประกอบโครงสร้างใหม่ ผู้รับจ้างต้องจัดการรื้อออกให้เป็นสมบัติของผู้รับจ้าง

สะพานเบี่ยง หรือทางเบี่ยงซึ่งผู้รับจ้างจัดสร้างขึ้น ผู้รับจ้างเป็นฝ่ายรื้อออกเป็นสมบัติของผู้รับจ้าง ในเมื่อได้ทำการสร้างสิ่งก่อสร้างตามประกาศนี้เสร็จ เปิดการจราจรได้แล้ว

๙. งานรายนี้เป็นงานตามงบประมาณปี๒๕๖๖..... กรมทางหลวงจะรับทำสัญญาผูกพันกับผู้ใดต่อเมื่อได้รับอนุมัติงบประมาณและเงินประจำงวด หรือได้รับอนุมัติจากคณะรัฐมนตรี ให้ทำสัญญาได้

๑๐. ผู้รับจ้างต้องปฏิบัติเกี่ยวกับ น้ำหนักบรรทุกบนทางหลวงตามที่ทางราชการกำหนดโดยเคร่งครัด

๑๑. ผู้รับจ้างต้องก่อสร้างหรือจัดหาสำนักงาน และที่พักชั่วคราวดังนี้-

๑.
๒.
๓.
๔.
๕.
๖.

ในกรณีที่ต้องจัดหาสำนักงานและที่พักชั่วคราว ผู้รับจ้างจะต้องจัดทำให้แล้วเสร็จภายใน ๔๕ วัน นับตั้งแต่วันลงนามในสัญญา และจะต้องจัดให้มีไฟฟ้าและแสงสว่างตลอดจนน้ำอุปโภคบริโภคตามควรแก่กรณี หนึ่ง สถานที่ที่จะก่อสร้างหรือจัดหาสำนักงาน และที่พักชั่วคราว จะต้องได้รับความเห็นชอบจากผู้ว่าจ้างก่อน

ผู้รับจ้างมีหน้าที่จัดหารถยนต์ปีค้อพขนาดเครื่องยนต์ไม่น้อยกว่า ๒,๔๐๐ ซี.ซี. ที่มีสภาพใช้งานได้ดี โดยเป็นรถยนต์ใหม่หรือจดทะเบียนมาแล้วไม่เกิน ๑ ปี โดยนับถึงวันเริ่มทำงานตามสัญญาจำนวน - คัน พร้อมพนักงานขับให้สำหรับเจ้าหน้าที่ของกรมทางหลวง ในการควบคุมงานจ้างเหมาก่อสร้างทางหรือสะพานตาม สัญญา ตั้งแต่วันเริ่มงานจนแล้วเสร็จ โดยผู้รับจ้างเป็นผู้ออกค่าใช้จ่ายเกี่ยวกับ น้ำมันเชื้อเพลิง น้ำมันหล่อลื่น ค่า อะไหล่ ค่าซ่อม ค่าจ้าง และค่าล่วงเวลาของพนักงานขับทั้ง - คัน และผู้รับจ้างต้องรับผิดชอบในกรณีที่เกิด ความเสียหาย หรืออุบัติเหตุอันเกิดขึ้นจากการใช้รถยนต์ดังกล่าว ไม่ว่าความเสียหายนั้นจะเกิดขึ้นกับเจ้าหน้าที่ของ กรมทางหลวง หรือกรมทางหลวง และเพื่อประโยชน์ของทางราชการตามนัยหนังสือสำนักงานเลขาธิการ คณะรัฐมนตรี ที่ สร. ๐๒๐๓/๙๒๑๒ ลงวันที่ ๑๘ กรกฎาคม ๒๕๒๗ กรมทางหลวงสงวนสิทธิที่จะแก้ไขเพิ่มเติม เงื่อนไข หรือร่างสัญญาตามความเห็นสมควร

๑๒. เป็นหน้าที่ของผู้รับจ้างจะต้องขอตรวจรายละเอียด และตรวจสอบสภาพข้อเท็จจริงของสถานที่ที่ต้องทำงานเองก่อนการยื่นซองประกวดราคา

๑๓. การปรับราคาค่างานก่อสร้าง

การปรับราคาค่างานก่อสร้างตามสูตรการปรับราคาดังระบุในข้อ ๑.๗ จะนำมาใช้ในกรณีที่ค่า งานก่อสร้างลดลงหรือเพิ่มขึ้น

๑. การขอเงินเพิ่มค่างานก่อสร้างตามสัญญาแบบปรับราคาได้นี้ เป็นหน้าที่ของผู้รับจ้างที่ จะต้องเรียกร้องภายในกำหนด ๙๐ วัน นับตั้งแต่วันที่ผู้รับจ้างได้ส่งมอบงานงวดสุดท้าย หากพ้นกำหนดนี้ไปแล้ว ผู้รับจ้างไม่มีสิทธิ์ที่จะเรียกร้องเงินเพิ่มค่างานก่อสร้างจากผู้ว่าจ้างได้อีกต่อไป และในกรณีที่ผู้ว่าจ้างจะต้องเรียกเงินคืน จากผู้รับจ้าง ให้ผู้ว่าจ้างที่เป็นคู่สัญญารับเรียกเงินคืนจากผู้รับจ้างโดยเร็ว หรือให้หักค่างานของงวดต่อไป หรือให้หัก เงินจากหลักประกันสัญญาแล้วแต่กรณี

๑. การพิจารณาคำนวณเงินเพิ่มหรือลด และการจ่ายเงินเพิ่มหรือเรียกเงินคืนจากผู้รับจ้าง ตามเงื่อนไขของสัญญาแบบปรับราคาได้ ต้องได้รับการตรวจสอบและเห็นชอบจากสำนักงบประมาณ และให้ถือการพิจารณาของสำนักงบประมาณเป็นที่สิ้นสุด

สูตรการปรับราคา (สูตรค่า K) จะต้องคงที่ที่ระดับที่กำหนดไว้ในวันแล้วเสร็จตามที่กำหนดไว้ในสัญญา หรือภายในระยะเวลาที่กรมได้ขยายออกไป โดยจะใช้สูตรของทางราชการที่ได้ระบุไว้ในข้อ ๑.๕

ประเภทงานก่อสร้างและสูตรที่ใช้กับสัญญาแบบปรับราคาได้

ในการพิจารณาเพิ่มหรือลดราคาค่างานจ้างเหมาก่อสร้างให้คำนวณตามสูตร ดังนี้.-

$$P = (Po) \times (K)$$

กำหนดให้ P = ราคาค่างานต่อหน่วยหรือราคาค่างานเป็นงวดที่จะต้องจ่ายให้ผู้รับจ้าง

Po = ราคาค่างานต่อหน่วยที่ผู้รับจ้างประมูลได้ หรือราคาค่างานเป็นงวด
ซึ่งระบุไว้ในสัญญาแล้วแต่กรณี

K = ESCALATION FACTOR ที่หักด้วย ๔ % เมื่อต้องเพิ่มค่างานหรือบวกเพิ่ม
๔ % เมื่อต้องเรียกค่างานคืน

ESCALATION FACTOR K หาได้จากสูตรซึ่งแบ่งตามประเภทและลักษณะงานก่อสร้าง ดังนี้.-

หมวดที่ ๑ งานอาคาร

งานอาคาร หมายถึง ตัวอาคาร เช่น ที่ทำการ โรงเรียน โรงพยาบาล หอพัก ที่พัก หอประชุม
อิมเมเนียม อิมเนเซียม สระว่ายน้ำ โรงอาหาร คลังพัสดุ โรงงาน รั้ว เป็นต้น และให้หมายรวมถึง

๑.๑ ไฟฟ้าของอาคารบรรจบถึงสายเมนจำหน่าย แต่ไม่รวมถึงหม้อแปลงและระบบไฟฟ้าภายในบริเวณ

๑.๒ ประปาของอาคารบรรจบถึงท่อเมนจำหน่าย แต่ไม่รวมถึงระบบประปาภายในบริเวณ

๑.๓ ระบบท่อหรือระบบสายต่าง ๆ ที่ติดหรือฝังอยู่ในส่วนของอาคาร เช่น ท่อปรับอากาศท่อก๊าซ
สายไฟฟ้าสำหรับเครื่องปรับอากาศ สายล่อฟ้า ฯลฯ

๑.๔ ทางระบายน้ำของอาคารจนถึงทางระบายน้ำภายนอก

๑.๕ ส่วนประกอบที่จำเป็นสำหรับอาคาร เฉพาะส่วนที่ติดกับอาคารโดยต้องสร้างหรือประกอบ
พร้อมกับการก่อสร้างอาคาร แต่ไม่รวมถึงเครื่องจักรหรือเครื่องมือกลที่นำมาประกอบหรือติดตั้ง เช่น ลิฟท์ เครื่อง
คอมพิวเตอร์ เครื่องสูบน้ำ เครื่องปรับอากาศ พัดลม ฯลฯ

๑.๖ ทางเท้ารอบอาคาร ดินถม ดินดัก ห่างจากอาคารโดยรอบไม่เกิน ๓ เมตร

$$\text{ใช้สูตร } K = ๐.๒๕ + ๐.๑๕ It/Io + ๐.๑๐ Ct/Co + ๐.๔๐ Mt/Mo + ๐.๑๐ St/So$$

หมวดที่ ๒ งานดิน

๒.๑ งานดิน หมายถึง การขุดดิน การตักดิน การบดอัดดิน การขุดหน้าดิน การเกลี่ยบดอัดดิน การขุด-ถมบดอัดแน่น เขื่อน คลอง คันคลอง คันกันน้ำ คันทาง ซึ่งต้องใช้เครื่องจักรเครื่องมือกลปฏิบัติงาน สำหรับการถมดิน ให้หมายความถึงการถมดินหรือทรายหรือวัสดุอื่น ที่มีการควบคุมคุณสมบัติของวัสดุนั้น ๆ และมีข้อกำหนดวิธีการถม รวมทั้งมีการบดอัดแน่นโดยใช้เครื่องจักร เครื่องมือกลเพื่อให้ได้มาตรฐานตามที่กำหนดไว้ เช่นเดียวกับงานก่อสร้างถนนหรือเขื่อนชลประทาน

ทั้งนี้ ให้รวมถึงงานประเภท EMBANKMENT, EXCAVATION, SUBBASE, SELECTED MATERIAL, UNTREATED, BASE และ SHOULDER

$$\text{ใช้สูตร } K = 0.30 + 0.10 \text{ It/Io} + 0.40 \text{ Et/Eo} + 0.20 \text{ Ft/Fo}$$

๒.๒ งานหินเรียง หมายถึง งานหินขนาดใหญ่นำมาเรียงกันเป็นชั้นให้เป็นระเบียบจนได้ความหนาที่ต้องการ โดยในช่องว่างระหว่างหินใหญ่จะแซมด้วยหินย่อยหรือกรวดขนาดต่าง ๆ และทรายให้เต็มช่องว่าง มีการควบคุมคุณสมบัติของวัสดุและมีข้อกำหนดวิธีปฏิบัติโดยใช้เครื่องจักร เครื่องมือกล หรือแรงคนและให้หมายความรวมถึงงานหินทิ้ง งานหินเรียงยาแนว หรืองานหินใหญ่ที่มีลักษณะคล้ายคลึงกันเพื่อการป้องกันการกัดเซาะพังทลายของลาดตลิ่งและท้องลำน้ำ

$$\text{ใช้สูตร } K = 0.40 + 0.20 \text{ It/Io} + 0.20 \text{ Mt/Mo} + 0.20 \text{ Ft/Fo}$$

๒.๓ งานเจาะระเบิดหิน หมายถึง งานเจาะระเบิดหินทั่วไป ระยะทางขนย้ายไป-กลับ ประมาณไม่เกิน ๒ กิโลเมตร ยกเว้นงานเจาะระเบิดอุโมงค์ซึ่งต้องใช้เทคนิคขั้นสูง

$$\text{ใช้สูตร } K = 0.45 + 0.15 \text{ It/Io} + 0.10 \text{ Mt/Mo} + 0.20 \text{ Et/Eo} + 0.10 \text{ Ft/Fo}$$

หมวดที่ ๓ งานทาง

๓.๑ งานผิวทาง PRIME COAT, TACK COAT, SEAL COAT

$$\text{ใช้สูตร } K = 0.30 + 0.40 \text{ At/Ao} + 0.20 \text{ Et/Eo} + 0.10 \text{ Ft/Fo}$$

๓.๒ งานผิวทาง SURFACE TREATMENT SLURRY SEAL

$$\text{ใช้สูตร } K = 0.30 + 0.10 \text{ Mt/Mo} + 0.30 \text{ At/Ao} + 0.20 \text{ Et/Eo} + 0.10 \text{ Ft/Fo}$$

๓.๓ งานผิวทาง ASPHALTIC CONCRETE, PENETRATION MACADAM

$$\text{ใช้สูตร } K = 0.30 + 0.10 \text{ Mt/Mo} + 0.40 \text{ At/Ao} + 0.10 \text{ Et/Eo} + 0.10 \text{ Ft/Fo}$$

๓.๔ งานผิวถนนคอนกรีตเสริมเหล็ก หมายถึง ผิวถนนคอนกรีตที่ใช้เหล็กเสริม ซึ่งประกอบด้วย ตะแกรงเหล็กเส้นหรือตะแกรงลวดเหล็กกล้าเชื่อมติด (WELDED STEEL WIRE FABRIC) เหล็กเดือย (DOWEL BAR) เหล็กยึด (DEFORMED TIE BAR) และรอยต่อต่าง ๆ (JOINT) ทั้งนี้ ให้หมายความรวมถึงแผ่นพื้นคอนกรีตเสริมเหล็กบริเวณคอสสะพาน (R.C.BRIDGE APPROACH) ด้วย

$$\text{ใช้สูตร } K = 0.30 + 0.10 \text{ It/Io} + 0.35 \text{ Ct/Co} + 0.10 \text{ Mt/Mo} + 0.15 \text{ St/So}$$

๓.๕ งานท่อระบายน้ำคอนกรีตเสริมเหล็กและงานบ่อพัก หมายถึง ท่อคอนกรีตเสริมเหล็กสำหรับงานระบายน้ำ (PRECAST REINFORCED CONCRETE DRAINAGE PIPE) งานวางระบายน้ำคอนกรีตเสริมเหล็ก งานลาดคอนกรีตเสริมเหล็กวางระบายน้ำและบริเวณลาดคอสสะพาน รวมทั้งงานบ่อพักคอนกรีตเสริมเหล็กและงานคอนกรีตเสริมเหล็กอื่นที่มีรูปแบบและลักษณะงานคล้ายคลึงกัน เช่น งานบ่อพัก (MANHOLE) ท่อร้อยสายโทรศัพท์ ท่อร้อยสายไฟฟ้า เป็นต้น

$$\text{ใช้สูตร } K = 0.35 + 0.20 \text{ It/Io} + 0.15 \text{ Ct/Co} + 0.15 \text{ Mt/Mo} + 0.15 \text{ St/So}$$

๓.๖ งานโครงสร้างคอนกรีตเสริมเหล็กและงานเชื่อมกันตลิ่ง หมายถึง สะพานคอนกรีตเสริมเหล็ก โครงสร้างฐานรากคอนกรีตเสริมเหล็กคอสสะพาน (R. C. BEARING UNIT) ท่อเหลี่ยมคอนกรีตเสริมเหล็ก (R.C. BOX CULVERT) ท่อส่งน้ำโครงสร้างคอนกรีตเสริมเหล็ก เชื่อมกันตลิ่งคอนกรีตเสริมเหล็ก ทำเทียบเรือคอนกรีตเสริมเหล็กและสิ่งก่อสร้างอื่นที่มีลักษณะคล้ายคลึงกัน

$$\text{ใช้สูตร } K = 0.30 + 0.10 \text{ It/Io} + 0.15 \text{ Ct/Co} + 0.20 \text{ Mt/Mo} + 0.25 \text{ St/So}$$

๓.๗ งานโครงสร้างเหล็ก หมายถึง สะพานเหล็กสำหรับคนเดินข้ามถนน โครงเหล็กสำหรับติดตั้งป้ายจราจรชนิดแขวนสูง เสาไฟฟ้าแรงสูง เสาวิทยุ เสาโทรทัศน์ หรืองานโครงสร้างเหล็กอื่นที่มีลักษณะคล้ายคลึงกัน แต่ไม่รวมถึงงานติดตั้งเสาโครงเหล็กสายส่งของการไฟฟ้าฝ่ายผลิตแห่งประเทศไทย

$$\text{ใช้สูตร } K = 0.25 + 0.10 \text{ It/Io} + 0.05 \text{ Ct/Co} + 0.20 \text{ Mt/Mo} + 0.40 \text{ St/So}$$

หมวดที่ ๔ งานชลประทาน

๔.๕ งานคอนกรีตไม่รวมเหล็กและคอนกรีตตาดคลอง หมายถึง งานคอนกรีตเสริมเหล็กที่หักส่วนของเหล็กออกมาแยกคำนวณต่างหากของงานฝาย ทางระบายน้ำล้นหรืออาคารชลประทานประกอบของเขื่อน ซึ่งมีสัญญาแยกจ่ายเฉพาะงานคอนกรีต ดังกล่าวเท่านั้น

$$\text{ใช้สูตร } K = 0.40 + 0.15 \text{ It/Io} + 0.25 \text{ Ct/Co} + 0.20 \text{ Mt/Mo}$$

ดัชนีราคาที่ใช้คำนวณตามสูตรที่ใช้กับสัญญาแบบปรับราคาได้ จัดทำขึ้นโดย กระทรวงพาณิชย์

K = ESCALATION FACTOR

It = ดัชนีราคาผู้บริโภคทั่วไปของประเทศ ในเดือนที่ส่งงานแต่ละงวด

Io = ดัชนีราคาผู้บริโภคทั่วไปของประเทศ ในเดือนที่เปิดของประกวดราคา

Ct = ดัชนีราคาซีเมนต์ ในเดือนที่ส่งงานแต่ละงวด

Co = ดัชนีราคาซีเมนต์ ในเดือนที่เปิดของประกวดราคา

Mt = ดัชนีราคาวัสดุก่อสร้าง (ไม่รวมเหล็กและซีเมนต์) ในเดือนที่ส่งงานแต่ละงวด

Mo = ดัชนีราคาวัสดุก่อสร้าง (ไม่รวมเหล็กและซีเมนต์) ในเดือนที่เปิดของประกวดราคา

St = ดัชนีราคาเหล็ก ในเดือนที่ส่งงานแต่ละงวด

So = ดัชนีราคาเหล็ก ในเดือนที่เปิดของประกวดราคา

Gt = ดัชนีราคาเหล็กแผ่นเรียบที่ผลิตในประเทศ ในเดือนที่ส่งงานแต่ละงวด

Go = ดัชนีราคาเหล็กแผ่นเรียบที่ผลิตในประเทศ ในเดือนที่เปิดของประกวดราคา

At = ดัชนีราคาแอสฟัลท์ ในเดือนที่ส่งงานแต่ละงวด

Ao = ดัชนีราคาแอสฟัลท์ ในเดือนที่เปิดของประกวดราคา

Et = ดัชนีราคาเครื่องจักรกลและบริภัณฑ์ ในเดือนที่ส่งงานแต่ละงวด

Eo = ดัชนีราคาเครื่องจักรกลและบริภัณฑ์ ในเดือนที่เปิดของประกวดราคา

Ft = ดัชนีราคาน้ำมันดีเซลหมุนเร็ว ในเดือนที่ส่งงานแต่ละงวด

Fo = ดัชนีราคาน้ำมันดีเซลหมุนเร็ว ในเดือนที่เปิดของประกวดราคา

ACT = ดัชนีราคาท่อซีเมนต์ใยหิน ในเดือนที่ส่งงานแต่ละงวด

ACO = ดัชนีราคาท่อซีเมนต์ใยหิน ในเดือนที่เปิดของประกวดราคา

PVCO = ดัชนีราคาท่อ PVC ในเดือนที่เปิดของประกวดราคา

GIPT = ดัชนีราคาท่อเหล็กออบสังกะสี ในเดือนที่ส่งงานแต่ละงวด

GIPo = ดัชนีราคาท่อเหล็กออบสังกะสี ในเดือนที่เปิดของประกวดราคา

PET = ดัชนีราคาท่อ HYDENSITY POLYETHYLENE ในเดือนที่ส่งงานแต่ละงวด

PEo = ดัชนีราคาท่อ HYDENSITY POLYETHYLENE ในเดือนที่เปิดของประกวดราคา

Wt = ดัชนีราคาสายไฟฟ้า ในเดือนที่ส่งงานแต่ละงวด

Wo = ดัชนีราคาสายไฟฟ้า ในเดือนที่เปิดของประกวดราคา

วิธีการคำนวณที่ใช้กับสัญญาแบบปรับราคาได้

๑. การคำนวณหาค่า K จากสูตร ตามลักษณะงานนั้น ๆ ให้ใช้ตัวเลขดัชนีราคาวัสดุก่อสร้างของกระทรวงพาณิชย์ โดยใช้ฐานของปี ๒๕๓๐ เป็นเกณฑ์ในการคำนวณ

๒. การคำนวณหาค่า K สำหรับกรณีที่มีงานก่อสร้างหลายประเภทรวมอยู่ในสัญญาเดียวกัน จะต้องแยกค่าก่อสร้างแต่ละประเภทให้ชัดเจนตามลักษณะของงานนั้น และให้สอดคล้องกับสูตรที่ได้กำหนดไว้

๓. การคำนวณหาค่า K กำหนดให้ใช้เทคนิค ๓ ตำแหน่งทุกชั้นตอน โดยไม่มีการปิดเศษและกำหนดให้ทำเลขสัมพันธ์ (เปรียบเทียบ) ให้เป็นผลสำเร็จก่อน แล้วจึงนำผลลัพธ์ไปคูณกับตัวเลขคงที่หน้าเลขสัมพันธ์ นั้น

๔. ให้พิจารณาเงินเพิ่มหรือลดราคาค่างาน จากราคาที่ผู้รับจ้างทำสัญญาตกลงกับผู้ว่าจ้าง เมื่อค่า K ตามสูตรสำหรับงานก่อสร้างนั้น ๆ ในเดือนที่ส่งมอบงานมีค่าเปลี่ยนแปลงไปจากค่า K ในเดือนเปิดของประกวดราคามากกว่า ๔% ขึ้นไป โดยนำเฉพาะส่วนที่เกิน ๔ % มาคำนวณปรับเพิ่มหรือลดค่างานแล้วแต่กรณี (โดยไม่คิด ๔ % แรกให้)

๕. ในกรณีที่ผู้รับจ้างไม่สามารถทำการก่อสร้างให้แล้วเสร็จตามระยะเวลาในสัญญา โดยเป็นความผิดของผู้รับจ้าง ค่า K ตามสูตรต่าง ๆ ที่จะนำมาใช้ในการคำนวณค่างานให้ใช้ค่า K ของเดือนสุดท้ายตามอายุสัญญา หรือค่า K ของเดือนที่ส่งมอบงานจริง แล้วแต่ที่ว่าค่า K ตัวใดจะมีค่าน้อยกว่า

๖. การจ่ายเงินแต่ละงวด ให้จ่ายค่าจ้าง งานที่ผู้รับจ้างทำได้แต่ละงวด ตามสัญญาไปก่อน ส่วนค่างานเพิ่มหรือค่างานลดลง ซึ่งจะคำนวณได้ต่อเมื่อทราบดัชนีราคาวัสดุก่อสร้าง ซึ่งนำมาคำนวณหาค่า K ของเดือนที่ส่งมอบงานงวดนั้น ๆ เป็นที่แน่นอนแล้ว เมื่อคำนวณเงินเพิ่มได้ให้ขอทำความตกลงเรื่องการเงินกับสำนักงบประมาณ



(นายจিরพงษ์ เทพพิทักษ์)

ผู้อำนวยการสำนักงานทางหลวงที่ ๑๐
ปฏิบัติราชการแทน อธิบดีกรมทางหลวง

เอกสารแนบท้ายประกาศประกวดราคาจ้างก่อสร้างด้วยวิธีประกวดราคาอิเล็กทรอนิกส์ (e-bidding)

แนบท้ายข้อ ๑.(๑.๑๒)

ประกาศเลขที่ คค ๐๖๑๒๖/eb/ /๒๕๖๖ ลงวันที่

“เงื่อนไขและหลักเกณฑ์

๑. การขอเงินเพิ่มค่างานก่อสร้างตามสัญญาแบบปรับราคาได้นี้ เป็นหน้าที่ของผู้รับจ้างที่จะต้องเรียกร้องภายในกำหนด ๙๐ วัน นับตั้งแต่วันที่ผู้รับจ้างได้ส่งมอบงานงวดสุดท้าย หากพ้นกำหนดนี้ไปแล้วผู้รับจ้างไม่มีสิทธิที่จะเรียกร้องเงินเพิ่มค่างานก่อสร้างจากผู้ว่าจ้างได้อีกต่อไป และในกรณีที่ผู้ว่าจ้างจะต้องเรียกเงินคืนจากผู้รับจ้าง ให้ผู้ว่าจ้างที่เป็นคู่สัญญารับเรียกเงินคืนจากผู้รับจ้างโดยเร็ว หรือให้หักค่างานของงวดต่อไป หรือให้หักเงินจากหลักประกันสัญญาแล้วแต่กรณี

๒. การพิจารณาคำนวณเงินที่เพิ่มหรือลด และการจ่ายเงินเพิ่มหรือเรียกเงินคืนจากผู้รับจ้างตามเงื่อนไขของสัญญาแบบปรับราคาได้ ต้องได้รับการตรวจสอบและเห็นชอบจากสำนักงบประมาณและให้ถือการพิจารณาวินิจฉัยของสำนักงบประมาณเป็นที่สิ้นสุด”



(นายจิระพงศ์ เทพพิทักษ์)

ผู้อำนวยการสำนักงานทางหลวงที่ ๑๐

ปฏิบัติราชการแทน ผู้ว่าราชการจังหวัดนครราชสีมา

เอกสารแนบท้ายประกาศประกวดราคาจ้างก่อสร้างด้วยวิธีประกวดราคาอิเล็กทรอนิกส์ (e-bidding) ข้อ ๑.๑๓

รายละเอียดและหลักเกณฑ์งานบริหารการจราจรในระหว่างการก่อสร้าง

ประกาศที่ คค ๐๖๑๒๖/eb/ / ๒๕๖๖ ลงวันที่

๑. การกำหนดชนิดและอุปกรณ์ควบคุมการจราจร

ผู้รับจ้างจะต้องจัดเตรียมและติดตั้งป้ายจราจรในพื้นที่ที่มีการก่อสร้าง หรือบูรณะทาง หรือสะพาน ตามคู่มือการใช้อุปกรณ์ควบคุมการจราจรบริเวณพื้นที่ก่อสร้าง ของกรมทางหลวง

๒. ความรับผิดชอบของผู้รับจ้าง

๒.๑ ผู้รับจ้างจะต้องจัดทำแผนปฏิบัติงานความปลอดภัยในการทำงานอย่างละเอียดและชัดเจนให้ สอดคล้องกับระบบการจัดการความปลอดภัยในการทำงานก่อสร้างแล้วเสนอต่อผู้ควบคุมงานเพื่อพิจารณาให้ความ เห็นชอบก่อนดำเนินการก่อสร้าง

๒.๒ ผู้รับจ้างจะต้องปฏิบัติงานตามแผนปฏิบัติงานที่ได้เสนอไว้กับผู้ว่าจ้างอย่างเคร่งครัดและสอดคล้อง กับกฎหมายและระเบียบที่กำหนดไว้ พร้อมรายงานผลการดำเนินงานตามแผนดังกล่าวให้ผู้ควบคุมงานรับทราบอย่าง น้อยเดือนละ ๑ ครั้ง

๒.๓ อุปกรณ์ควบคุมการจราจรที่ผู้รับจ้างนำมาติดตั้งระหว่างก่อสร้างเป็นสมบัติของผู้รับจ้าง

๒.๔ อุปกรณ์ควบคุมการจราจรที่ผู้รับจ้างได้รับเงินค่างานไปแล้ว ถ้าหากเกิดการชำรุดหรือเสียหาย อันเนื่องมาจากสาเหตุใดก็ตาม ผู้รับจ้างจะต้องรับจัดทำหรือจัดหาติดตั้งทดแทนให้อยู่ในสภาพเรียบร้อยสมบูรณ์ ทันทีเมื่อตรวจพบ

๒.๕ ผู้รับจ้างต้องจัดการให้ป้ายอยู่ในสภาพที่ดีและครบถ้วนตามคู่มือการใช้อุปกรณ์ควบคุมการจราจร บริเวณพื้นที่งานก่อสร้าง ของกรมทางหลวง และพร้อมที่จะให้ผู้ว่าจ้างตรวจสอบความเรียบร้อยตลอดเวลา

๒.๖ หากเกิดอุบัติเหตุใด ๆ ในพื้นที่และเส้นทางที่ได้รับมอบพื้นที่ทำงานจากผู้ว่าจ้างไปดำเนินการแล้ว ผู้รับจ้างต้องรับผิดชอบในผลแห่งอุบัติเหตุนั้นแต่เพียงฝ่ายเดียวทั้งทางแพ่งและทางอาญา

๓. การกำกับดูแลและตรวจสอบของผู้ควบคุมงาน

๓.๑ เพื่อให้เป็นไปตามมาตรการป้องกันและควบคุมอุบัติเหตุในงานก่อสร้างของรัฐ ผู้ควบคุมงานจะต้อง เป็นผู้กำกับดูแล และตรวจสอบการปฏิบัติงานของผู้รับจ้างให้เป็นไปตามแผนปฏิบัติงานความปลอดภัยที่ได้เสนอไว้ ก่อนเริ่มงาน

๓.๒ ผู้ควบคุมงานต้องคอยกำกับดูแลและตรวจสอบอุปกรณ์ควบคุมการจราจรที่ผู้รับจ้างติดตั้งไว้ให้อยู่ใน สภาพดีและสมบูรณ์ตลอดเวลา เมื่อพบว่ามี การชำรุดหรือสูญหายให้แจ้งเป็นลายลักษณ์อักษร ให้ผู้รับจ้างทราบเพื่อ จัดหาทดแทนทันที

๓.๓ อุปกรณ์ควบคุมการจราจรที่ติดตั้งไว้ ถ้าผู้ควบคุมงานเห็นว่าอุปกรณ์ควบคุมการจราจรใดมีความ จำเป็นต้องติดตั้งเพิ่มเติม หรือหมดความจำเป็นสำหรับจุดนั้นให้แจ้งผู้รับจ้างดำเนินการ

๔. หลักเกณฑ์การคิดคำนวณและจ่ายค่างาน

๔.๑ กรมทางหลวงจะจ่ายค่างานบริหารการจราจรในระหว่างการก่อสร้างเป็นแบบเหมาจ่าย

๔.๒ กรมทางหลวงจะจ่ายค่างานบริหารการจราจรในระหว่างก่อสร้างเป็นสองส่วน ดังนี้

๔.๒.๑ ส่วนที่หนึ่งจะจ่ายให้ไม่เกินร้อยละ ๗๐ ของราคาแผนป้ายและวัสดุอุปกรณ์ที่ผู้รับจ้างได้ จัดเตรียมและประกอบเรียบร้อยในเขตก่อสร้างพร้อมที่จะใช้งานตามหลักฐานการสั่งซื้อหรือจ้างผลิต แต่ต้องไม่เกินร้อยละ ๕๐ ของรายการค่างานบริหารการจราจรในระหว่างก่อสร้างตามสัญญา

๔.๒.๒ ส่วนที่สองจะแบ่งจ่ายให้ในทุกงวดงานเป็นเปอร์เซ็นต์ โดยคำนวณตามเปอร์เซ็นต์เต็มของผลงานทั้งโครงการที่ทำได้ในงวดนั้น ๆ และจ่ายให้ครึ่งหนึ่งของเปอร์เซ็นต์ผลงานที่ทำได้ ทั้งนี้จะจ่ายให้ครบ ๑๐๐ เปอร์เซ็นต์ เมื่องานโครงการแล้วเสร็จตามสัญญา

๔.๓ ค่างานบริหารการจราจรที่แบ่งจ่ายในแต่ละงวดเป็นส่วนหนึ่งของทุกรายการค่างานในงวดนั้น ในกรณีที่อุปกรณ์ควบคุมการจราจรชำรุดหรือสูญหายไม่เป็นไปตามคู่มือการใช้อุปกรณ์ควบคุมการจราจรบริเวณพื้นที่ก่อสร้างของกรมทางหลวง ถือว่างานในงวดนั้นยังไม่เรียบร้อยตามสัญญา ผู้ว่าจ้างสงวนสิทธิ์ที่จะไม่ตรวจรับงานก่อสร้างในงวดนั้น จนกว่าผู้รับจ้างจะดำเนินการติดตั้งอุปกรณ์ควบคุมการจราจรให้เป็นไปตามคู่มือการใช้อุปกรณ์ควบคุมการจราจรบริเวณพื้นที่ก่อสร้าง ของกรมทางหลวง และผู้รับจ้างจะไม่เรียกร้องค่าเสียหายใด ๆ จากกรณีดังกล่าวจากผู้ว่าจ้าง การจ่ายค่างานส่วนที่เหลือในครั้งต่อไปนอกจากจะถูกระงับแล้ว ถ้าหากยังมีความจำเป็นที่จะต้องใช้อุปกรณ์ควบคุมการจราจรนั้นต่อไปอีก ผู้ว่าจ้างจะจัดหาทดแทนโดยผู้รับจ้างเป็นผู้รับผิดชอบค่าใช้จ่ายในการนี้ทั้งสิ้น

หมายเหตุ ให้ผู้รับจ้างถือปฏิบัติตามคู่มือเครื่องหมายควบคุมการจราจรในงานก่อสร้าง งานบูรณะ และงานบำรุงรักษาทางหลวงแผ่นดิน ฉบับปี พ.ศ. ๒๕๖๑



(นายจิระพงศ์ เทพพิทักษ์)

ผู้อำนวยการสำนักงานทางหลวงที่ ๑๐
ปฏิบัติราชการแทน อธิบดีกรมทางหลวง

เอกสารแนบท้ายประกาศประกวดราคาจ้างก่อสร้างด้วยวิธีประกวดราคาอิเล็กทรอนิกส์ (e-bidding) ข้อ ๑.๑๔
ประกาศที่ คค ๐๖๑๒๖/eb/ / ๒๕๖๖ ลงวันที่

ภาคผนวก ๒

เรื่อง การจัดทำแผนการใช้วัสดุที่ผลิตภายในประเทศ

รายการวัสดุหรือครุภัณฑ์ที่ใช้ในโครงการ
แผนการใช้วัสดุที่ผลิตภายในประเทศ

ลำดับ	รายการ	หน่วย	ปริมาณ	ราคาต่อหน่วย (บาท)	เป็นเงิน (รวม)	วัสดุใน ประเทศ	วัสดุ ต่างประเทศ
๑							
๒							
๓							
๔							
๕							
รวม					XXX	XXX	XXX
อัตรา (ร้อยละ)					๑๐๐	๗๐	๓๐

ลงชื่อ.....(คู่สัญญาฝ่ายผู้รับจ้าง)
(.....)



(นายจিরพงษ์ เทพพิทักษ์)

ผู้อำนวยการสำนักงานทางหลวงที่ ๑๐
ปฏิบัติราชการแทน อธิบดีกรมทางหลวง

เอกสารแนบท้ายประกาศประกวดราคาจ้างก่อสร้างด้วยวิธีประกวดราคาอิเล็กทรอนิกส์ (e-bidding) ข้อ ๑.๑๕
ประกาศที่ คค ๐๖๑๒๖/eb/ / ๒๕๖๖ ลงวันที่

ภาคผนวก ๓

ตารางการจัดทำแผนการใช้เหล็กที่ผลิตภายในประเทศ
โครงการ

รายการพัสดุหรือครุภัณฑ์ที่ใช้ในโครงการ
แผนการใช้เหล็กที่ผลิตภายในประเทศ
ปริมาณเหล็กทั้งโครงการ XXX (ตัน)

ลำดับ	รายการ	หน่วย	ปริมาณ	เหล็ก ในประเทศ	เหล็ก ต่างประเทศ
๑	เหล็กเส้น	ตัน			
๒	เหล็กข้ออ	ตัน			
๓	เหล็กเส้นกลม	ตัน			
๔					
๕					
รวม			XXX	XXX	XXX
อัตรา (ร้อยละ)			๑๐๐	๙๐	๑๐

ลงชื่อ.....(คู่สัญญาฝ่ายผู้รับจ้าง)
(.....)

(นายจิระพงศ์ เทพพิทักษ์)

ผู้อำนวยการสำนักงานทางหลวงที่ ๑๐
ปฏิบัติราชการแทน อธิบดีกรมทางหลวง

เอกสารแนบท้ายประกาศประกวดราคาจ้างก่อสร้างด้วยวิธีประกวดราคาอิเล็กทรอนิกส์ (e-bidding) ข้อ ๑.๑๗
เงื่อนไขการลงนามในสัญญา

ประกาศ เลขที่ คค ๐๖๑๒๖/eb/ /๒๕๖๖ ลงวันที่

การจัดซื้อจัดจ้างครั้งนี้จะมีการลงนามในสัญญาหรือข้อตกลงเป็นหนังสือได้ต่อเมื่อพระราชบัญญัติงบประมาณรายจ่ายประจำปีงบประมาณ พ.ศ. ๒๕๖๖ มีผลใช้บังคับ และได้รับจัดสรรงบประมาณรายจ่ายประจำปีงบประมาณ พ.ศ. ๒๕๖๖ จากสำนักงบประมาณแล้ว และกรณีที่หน่วยงานของรัฐไม่ได้รับการจัดสรรงบประมาณเพื่อการจัดซื้อจัดจ้างในครั้งดังกล่าว หน่วยงานของรัฐสามารถยกเลิกการจัดซื้อจัดจ้างได้



(นายจระพงค์ เทพพิทักษ์)

ผู้อำนวยการสำนักงานทางหลวงที่ ๑๐
ปฏิบัติราชการแทน อธิบดีกรมทางหลวง

เอกสารแนบท้ายประกาศประกวดราคาจ้างก่อสร้างด้วยวิธีประกวดราคาอิเล็กทรอนิกส์ (e-bidding)

ข้อ ๑.๑๘

การจ้างช่วง

ประกาศ เลขที่ คค ๐๖๑๒๖/eb/ /๒๕๖๖ ลงวันที่

ภายหลังจากได้มีการลงนามสัญญาจ้างแล้ว ห้ามผู้รับจ้างเองงานทั้งหมดหรือแต่บางส่วนตามสัญญาไปจ้างช่วงให้ผู้อื่นทำอีกทอดหนึ่ง เว้นแต่การจ้างช่วงงานแต่บางส่วนที่ได้รับอนุญาตเป็นหนังสือจากผู้ว่าจ้างแล้ว การที่ผู้ว่าจ้างได้อนุญาตให้จ้างช่วงงานแต่บางส่วนดังกล่าวนี้ ไม่เป็นเหตุให้ผู้รับจ้างหลุดพ้นจากความรับผิดชอบหรือพันธหน้าที่ตามสัญญา และผู้รับจ้างจะยังคงต้องรับผิดชอบในความผิดและความประมาทเลินเล่อของผู้รับจ้างช่วงหรือของตัวแทนหรือลูกจ้างของผู้รับจ้างช่วงนั้นทุกประการ

กรณีผู้รับจ้างไปจ้างช่วงงานแต่บางส่วน โดยฝ่าฝืนความในวรรคหนึ่ง ผู้รับจ้างต้องชำระค่าปรับให้แก่ผู้ว่าจ้างเป็นจำนวนเงินในอัตราร้อยละ ๑๐ (สิบ) ของวงเงินของงานที่จ้างช่วงตามสัญญา ทั้งนี้ไม่ตัดสิทธิผู้ว่าจ้างในการบอกเลิกสัญญา



(นายจระพงค์ เทพพิทักษ์)

ผู้อำนวยการสำนักงานทางหลวงที่ ๑๐
ปฏิบัติราชการแทน อธิบดีกรมทางหลวง

เอกสารแนบท้ายเอกสารประกวดราคาจ้างด้วยวิธีประกวดราคาอิเล็กทรอนิกส์ e-bidding ข้อ ๑.๙

ใบแจ้งปริมาณงานและราคา

(บัญชีรายการก่อสร้าง ซึ่งรวมราคาค่าวัสดุ อุปกรณ์ แรงงาน ภาษีประเภทต่างๆ และกำไรไว้ด้วยแล้ว)

จ้างก่อสร้างงานค่าปรับปรุงอาคารที่ทำการและสิ่งก่อสร้างประกอบ สำนักงาน ทางหลวงหมายเลข ๒๐๕ ตอนควบคุม ๐๔๐๒
ตอน โดกสวาย - แขวงทางหลวงนครราชสีมาที่ ๑ (นครราชสีมา) ทางหลวงหมายเลข ๒๐๕ ตอนควบคุม ๐๔๐๒
ตอน โดกสวาย - แขวงทางหลวงนครราชสีมาที่ ๑ ที่ กม.๒๓๒+๓๑๐ ปริมาณงาน ๑ แห่ง

รายการ	รายการและราคาต่อหน่วยเป็นต้นหนังสือ	หน่วย	ปริมาณงาน	ราคาต่อหน่วย (บาท)	ราคารวม เป็นเงิน (บาท)
๑	จ้างก่อสร้างงานค่าปรับปรุงอาคารที่ทำการและสิ่งก่อสร้างประกอบ สำนักงาน ทางหลวงที่ ๑๐ (นครราชสีมา) ทางหลวงหมายเลข ๒๐๕ ตอนควบคุม ๐๔๐๒ ตอน โดกสวาย - แขวงทางหลวงนครราชสีมาที่ ๑ ที่ กม.๒๓๒+๓๑๐ ปริมาณงาน ๑ แห่ง เป็นเงิน.....บาท.....สตางค์ต่อหน่วย	แห่ง	๑		
					รวมทั้งสิ้น

ราคารวมทั้งสิ้นเป็นต้นหนังสือ

(_____)

(ลงชื่อ) _____ ผู้เสนอราคา

(_____)

(นายจิระพงศ์ เทพพิทักษ์)
ผู้อำนวยการสำนักงานหลวงที่ ๑๐
ปฏิบัติราชการแทน อธิบดีกรมทางหลวง

หมายเหตุ

๑. ภายในระยะเวลาที่แสดงไว้บัญชี ผู้ว่าจ้างมีสิทธิที่จะกำหนดให้ทำงานในตอนใด กว้างเท่าใด หรือเว้นตอนใด ตามความจำเป็นแลเพิ่มเติมตอนต้น หรือตอนปลาย ภายในระยะเวลาไม่เกินสามวันก่อนหน้า เพื่อให้ได้ปริมาณงานตามที่กำหนดไว้ในสัญญา

๒. ในการประกวดราคาจ้างด้วยวิธีประกวดราคาอิเล็กทรอนิกส์ (e-bidding) ครั้งนี้ไม่เป็นกรณีผูกมัดว่า กรมทางหลวงจะต้องจ้างหรือลงนามในสัญญา

๓. หากมีข้อขัดข้องหรือสาเหตุประการใด ที่จะทำให้กรมทางหลวงไม่อาจรับเป็นผู้สัญญา ในการประกวดราคาจ้างด้วยวิธีประกวดราคาอิเล็กทรอนิกส์ (e-bidding) ครั้งนี้ได้ให้ความยินยอมว่าจะไม่เรียกร้องค่าเสียหายใด ๆ จากทางราชการ

๔. ผู้รับจ้างจะต้องจัดหา จัดทำ และติดตั้งเครื่องหมายความครบถ้วนการจราจรชั่วคราวในวงก่อสร้างตามมาตรฐานกรมทางหลวง เพื่อความสะดวกและปลอดภัย ในการควบคุมงานจนกว่างานจะแล้วเสร็จสมบูรณ์ตามสัญญา และกรมทางหลวงจะจ่ายค่างานตามรายละเอียดตามประกาศ

๕. ในการก่อสร้างให้ปฏิบัติตามรายละเอียดและข้อกำหนดการก่อสร้างทางหลวง เล่มที่ ๑ และ เล่มที่ ๒ และเงื่อนไขตามแบบ

๖. ในระหว่างดำเนินการก่อสร้าง ผู้รับจ้างจะต้องจัดให้มีการจราจรผ่านได้โดยสะดวกและปลอดภัย โดยอยู่ในดุลยพินิจของนายช่างโครงการฯ และให้ติดตั้งป้าย เครื่องหมายและสัญญาณจราจร ตามแบบของกรมทางหลวง ของสำนักงานคณะกรรมการป้องกันและปราบปรามการทุจริตแห่งชาติ ประกาศเจ้าพนักงานจราจรที่ ๑/๒๕๒๗

เรื่องการชุดหลุมงานปลูก ปัก หรือวางของเกาะไว้ในทางสาธารณะ

๗. การเสนอราคาทำงานทางสายนี้ใช้ระบบภาษีมูลค่าเพิ่ม โดยให้เสนอราคาที่รวมภาษีมูลค่าเพิ่มแล้ว และให้แนบสำเนาภาพถ่ายในทะเบียนภาษีมูลค่าเพิ่มแบบ ภพ.๒๐ มาพร้อมใบเสนอราคาค่าด้วยเสมอ

๘. ผู้เสนอราคาต้องเสนอราคาต่อหน่วยเป็นตัวหนังสือทุกรายการด้วย



(นายจรัสพงษ์ เพ็ชรพิทักษ์)

ผู้อำนวยการสำนักงานทางหลวงที่ ๑๐
ปฏิบัติราชการแทน อธิบดีกรมทางหลวง

บริษัท/ห้าง

วันที่ เดือน

พ.ศ. ๒๕๖๖

จ้างก่อสร้างงานค่าก่อสร้างอาคารที่พักอาศัยและสิ่งก่อสร้างประกอบระดับขั้วมาญการพิเศษและอำนาจการระดับต้น (ระดับ ๗-๘) สำนักงานทางหลวงที่ ๑๐ (นครราชสีมา)
ทางหลวงหมายเลข ๒๐๕ ตอนควบคุม ๐๔๐๒ ตอน โดกลาย - แขวงทางหลวงนครราชสีมาที่ ๑ ที่ กม.๒๓๓+๓๑๐ ปริมาณงาน ๑ แห่ง

6619

กิจกรรมอำนาจการและสันติสุขการพัฒนากาทางหลวง
 งานปรับปรุงอาคารที่ทำการและสิ่งก่อสร้างประกอบ
 สำหรับงานทางหลวงที่ 10 (นครราชสีมา)
 ทางหลวงหมายเลข 205 ตอน โศกสวาย - แขวงทางหลวงนครราชสีมาที่ 1
 ที่ กม. 232+310

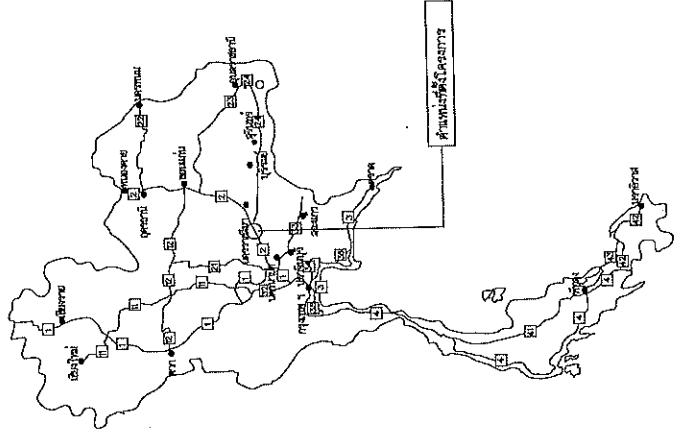
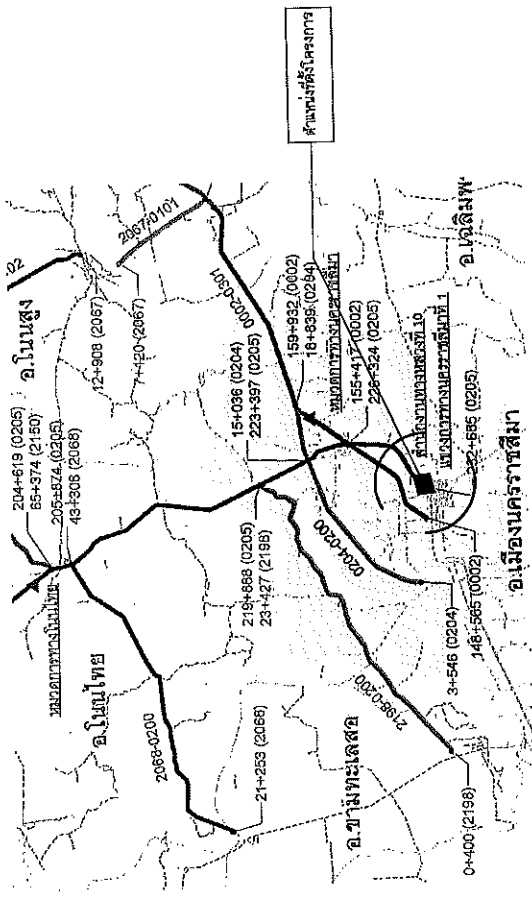

อ.ป.อ.
 (นายธีรพงศ์ เทพสิทธิ์)
 ผู้อำนวยการสำนักงานหลวงที่ ๑๐

สำนักงานทางหลวงที่ 10 (นครราชสีมา)	
เรียน พลเอก	ท่าน อ.ธีรพงศ์
ขอแบบ 1/100	1/100
วันที่รับ	16/๑๐/๖๕
ออก	1๖/๑๐/๖๕

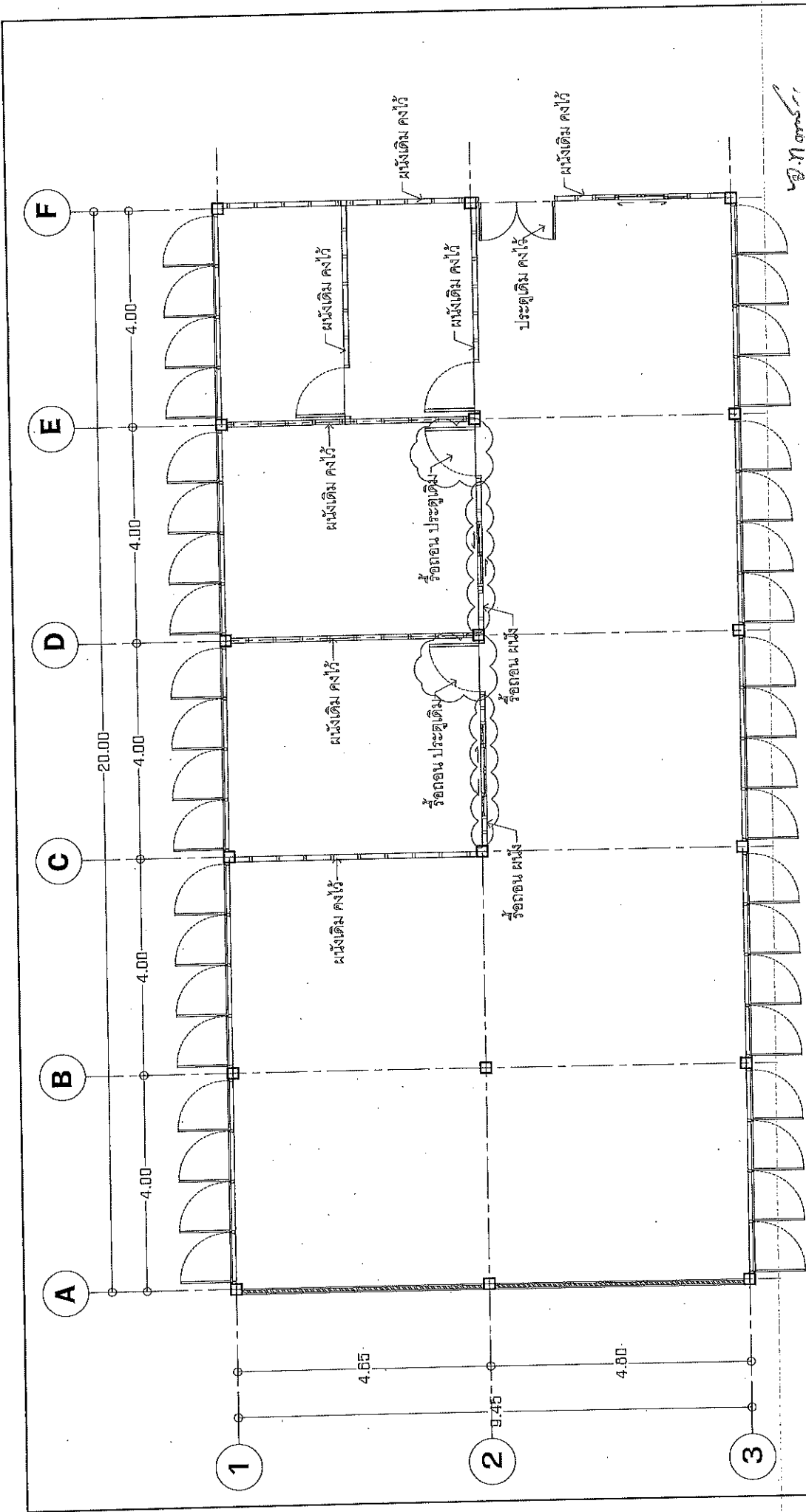

(นายธีระพงศ์ เทพสิทธิ์ชัย)
 ผู้อำนวยการสำนักงานเขตหนองจอก ๓๐

สำนักงานเขตหนองจอก	โครงการ	ช.ร.ท. 10
เลขที่ ๗๓๗๗ / ๓๐	ถนน	
เขตหนองจอก	พื้นที่	
วันที่รับ	วันที่รับ	16/๑๒/๖๕
อนุมัติ	วันที่รับ	16/๑๒/๖๕

แปลน รื้อถอน ผนัง ประตู หน้าต่าง

มาตราส่วน 1:100

ระดับพื้น ± 0.00

ระดับฝ้า 2.80

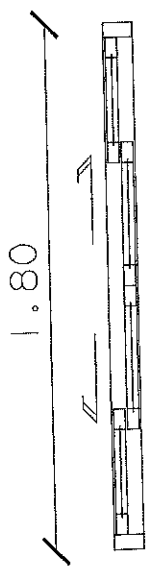
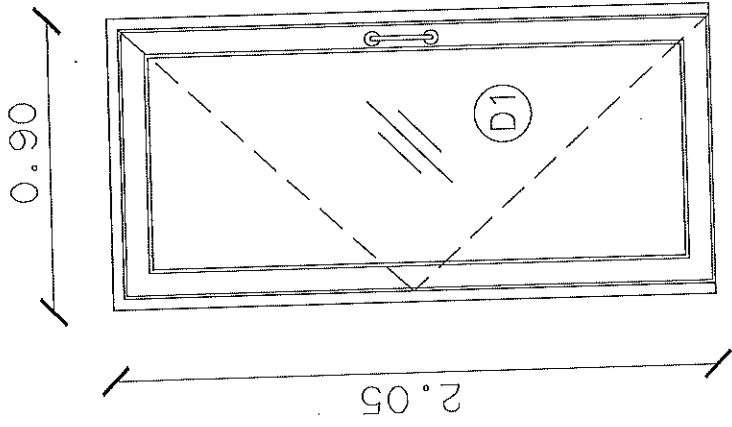
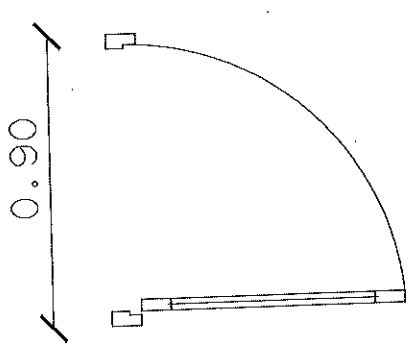

W1

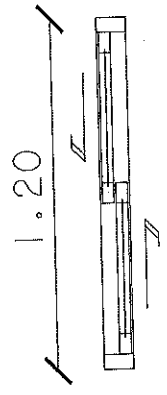
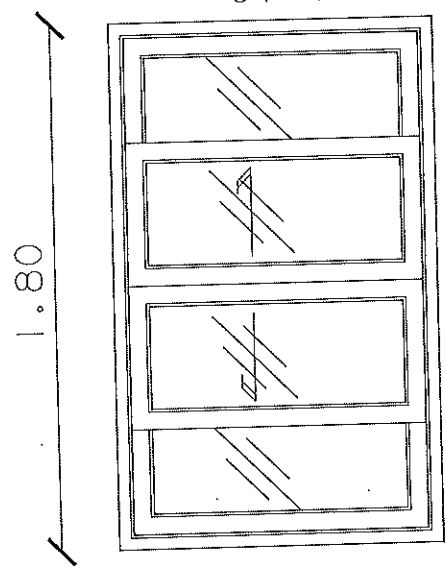

W2

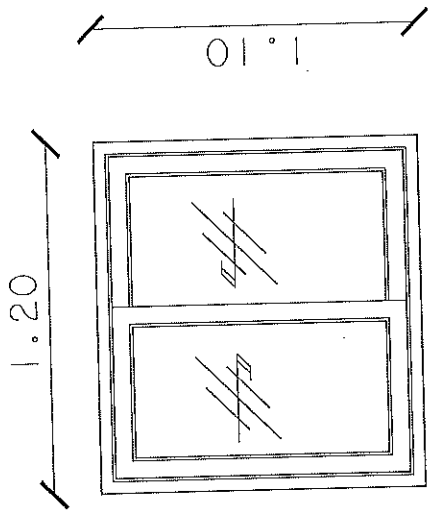

2.05

แบบขยาย ประตู หน้าต่าง

1:25



Wass
 (นายธีระพงศ์ เทพพิทักษ์)
 ผู้อำนวยการฝ่ายช่างหลวงที่ ๑๐

เจ้าพนักงานช่างหลวงที่ 10 (นครราชสีมา)	
เลขที่ พิกัด / ชื่อ	WSSSN / นาย ธีระพงศ์ เทพพิทักษ์
ตำแหน่ง	PTTA / ๕
วันที่รับราชการ	๒๖/๑/๕๕
วันที่รับราชการ	๒๖/๑/๕๕

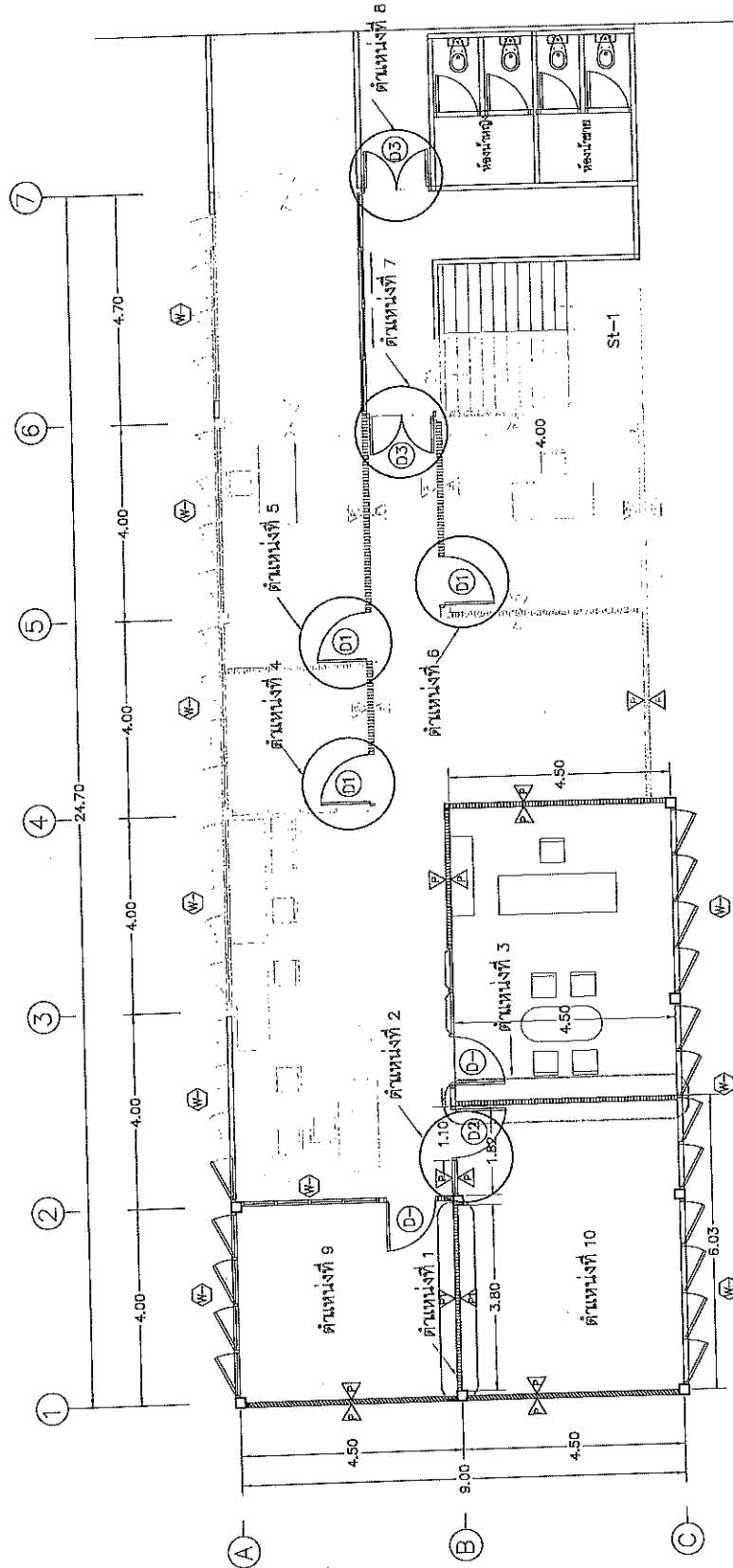

แบบแปลนพื้นที่ตำแหน่งส่วนปรับปรุงใหม่
Scale 1:100

ช. ท. ค. ม.
นายจิระพงษ์ เทพพิทักษ์
ผู้อำนวยการสำนักขงกรมหลวงที่ ๑๐

ตารางข้อมูลประกอบการดำเนินการ	
ตำแหน่ง	รายละเอียด
1.	ติดตั้งผนังอิฐ 12 mm. โครงค้ำเหล็กชุบสังกะสี
2.	ติดตั้งบานประตู ช่องแสงกระจก (ตามแบบขยายประตู)
3.	ติดตั้งผนังอิฐ 12 mm. โครงค้ำเหล็กชุบสังกะสี
4.	ร้อยบานประตู และติดตั้งบานประตูใหม่แบบมีช่องแสง (ตามแบบขยาย)
5.	ร้อยบานประตู และติดตั้งบานประตูใหม่แบบมีช่องแสง (ตามแบบขยาย)
6.	ร้อยบานประตู และติดตั้งบานประตูใหม่แบบมีช่องแสง (ตามแบบขยาย)
7.	ร้อยบานประตูลูมิเนียม(เดิม) พร้อมติดตั้งประตูลูมิเนียมใหม่ (ตามแบบขยาย)
8.	ร้อยบานประตูลูมิเนียม(เดิม) พร้อมติดตั้งประตูลูมิเนียมใหม่ (ตามแบบขยาย)
9.	ติดตั้งฝ้าเพดานใหม่
10.	ติดตั้งฝ้าเพดานใหม่

ส่วนสำรวจและออกแบบ		ส่วนช่างทางหลวงที่ 10 (นครราชสีมา)	
สำเนาแบบลงวันที่ 10	ชนิดกระดาษ	เขียน	นาย <i>จิระพงษ์</i>
สำเนาแบบลงวันที่ 10	205	ออกแบบ	พ.พ.ร.
งานปรับปรุงส่วนด้านภูมิสถาปัตย์และโครงสร้างที่ติด		เห็นชอบ	16/๑๘/๕๖
กอง วิศวกรรม - แขวงทางหลวงนครราชสีมาที่ 10		อนุมัติ	16/๑๘/๕๖

โครงสร้างเหล็ก U-LINE ชุดตั้งกะสลี
โครงสร้างเหล็ก C-LINE ชุดตั้งกะสลี

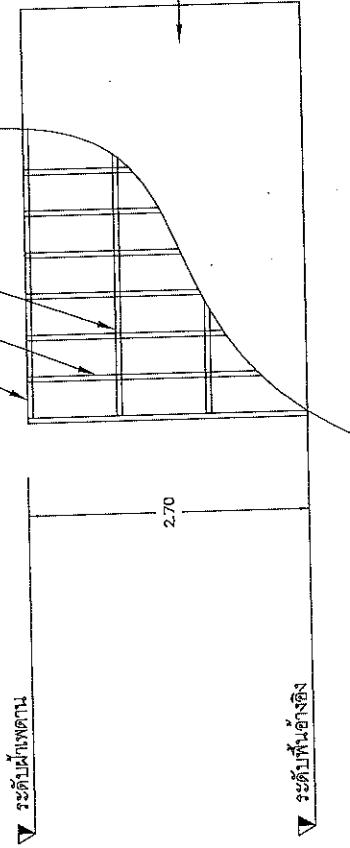

ผนังทึบชุบสี 12 มม. 2 ด้าน

แบบขยายผนัง ส่วนที่ 1,4
Scale 1:50

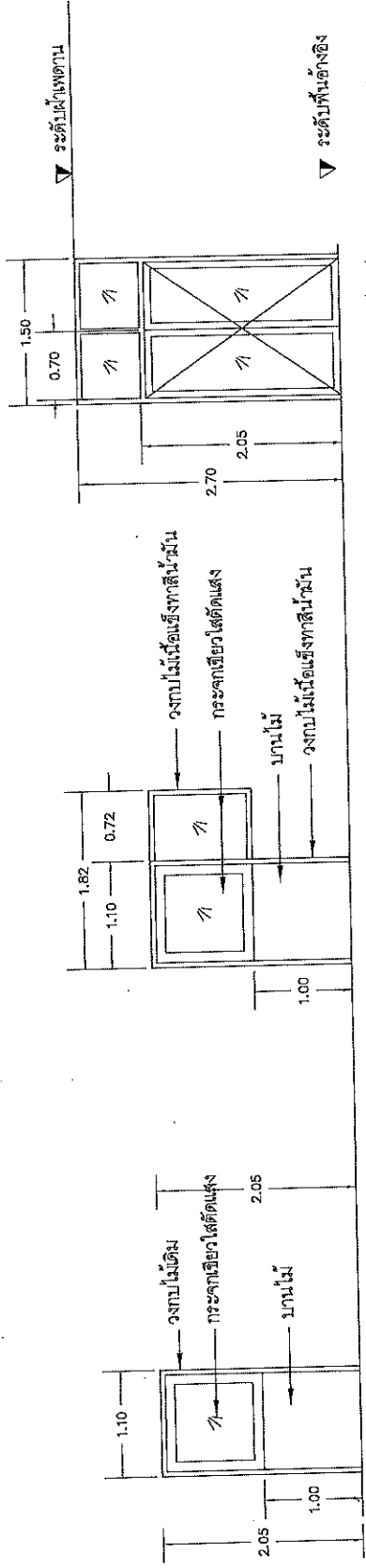

ส่วนที่ 4.5.6

ส่วนที่ 2

ส่วนที่ 7.8

แบบขยายประตู
Scale 1:50

ผู้สำรวจทำางานทางสถาปัตย์ ๑๑
(นายจิระพงศ์ เทพพิทักษ์)

ส่วนสำรวจและออกแบบ		สำนักงานวิศวกรรมที่ 10 (นครราชสีมา)	
คำสั่งทางหลวงที่ 10	ชื่อเรื่อง	เรื่อง	แบบ
คำสั่งทางหลวงที่ 10	205	การปรับปรุง	ว.ป.ท. 10
งานปรับปรุงสิ่งก่อสร้างทางกายภาพและกรรมสิทธิ์ที่ดิน		เห็นชอบ	16/กย/๖๕
ทง.สงวนเลขที่ 205 ศน. ๒๐๕วสย - แขวงทางหลวงนครราชสีมา 1		อนุมัติ	16/กย/๖๕

ส่วนสำรวจและออกแบบ	
สำนักงานโครงการที่ 10	แผนที่
สำนักงานโครงการที่ 10	205
หลังค้ำโครงการก่อสร้างสำนักงาน	
ทางหลวงหมายเลข 205	
กรมโยธาธิการ - แขวงทางหลวงนครราชสีมาที่ 1	

กิจกรรมอำนวยความสะดวกและสนับสนุนการพัฒนาทางหลวง
งานปรับปรุงอาคารที่ทำการและสิ่งก่อสร้างประกอบ
สำนักงานทางหลวงที่ 10 (นครราชสีมา)

ทางหลวงหมายเลข 205 ตอน โคราชสาย - แขวงทางหลวงนครราชสีมาที่ 1
ที่ กม. 232+310

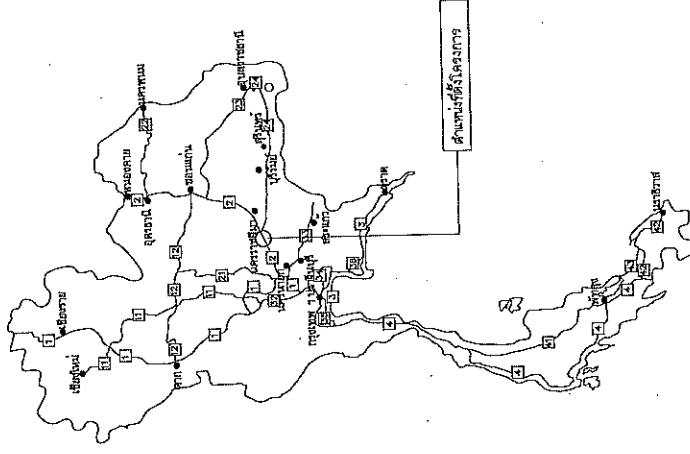
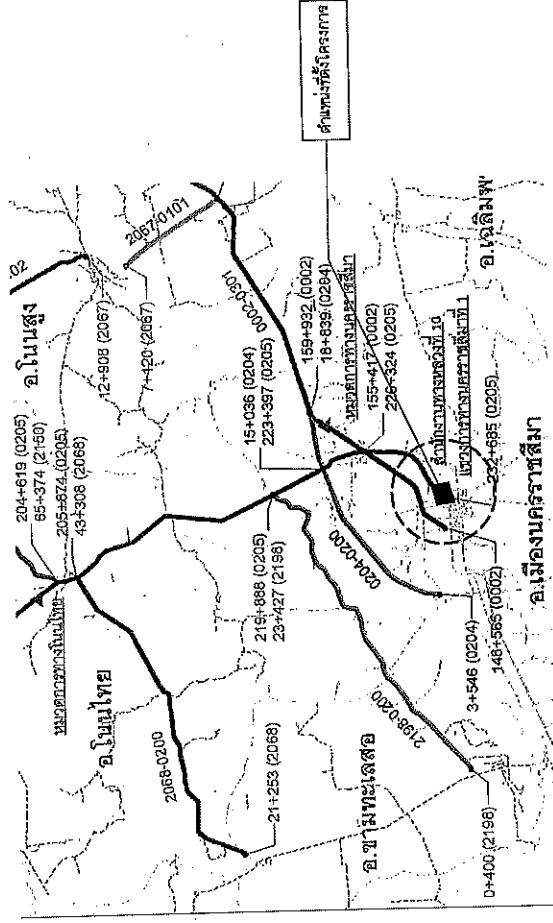



INDEX OF DRAWINGS

GENERAL	SHEET NO.
TITLE	
ปรับผังอาคารที่ทำการและสิ่งก่อสร้างประกอบ	61
แปลผังเดิม	62
แปลวิธี	63
แปลผังสถาปัตย์	64
แปลผังไฟฟ้า	65
แปลผังเครื่องจักรกล	66
แปลผังระบบปรับอากาศ	67
แปลผังระบบระบายน้ำ	68
แปลผังระบบประปา	69
แปลผังโครงสร้าง	610
แปลผังโครงสร้าง	611 - 613
รายการประกอบแบบวิศวกรรม	614

ผู้ควบคุมการดำเนินงานโครงการ
(นายจรินทร์ เทพพิทักษ์)
A. U. C.

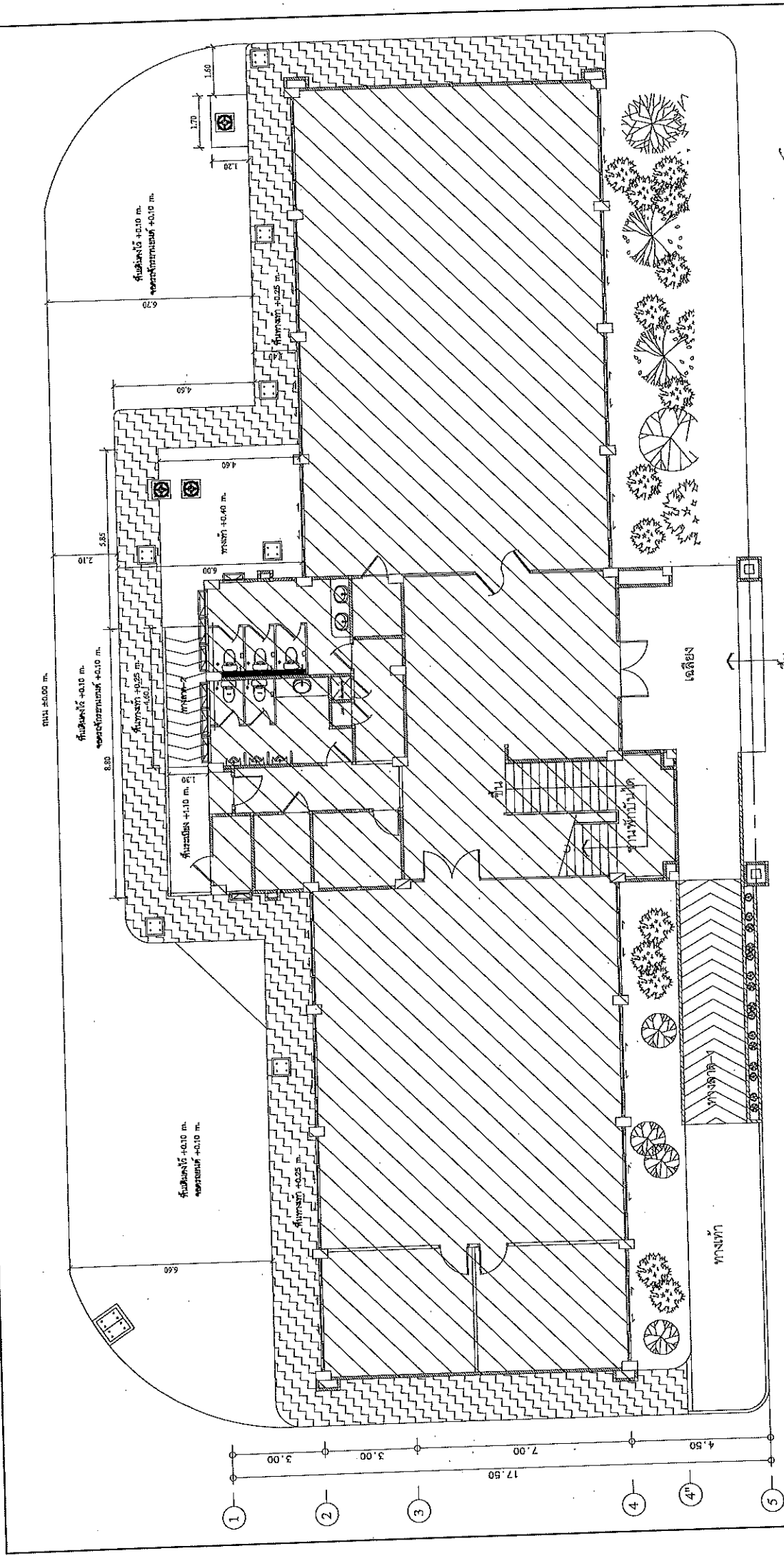
นายจรินทร์ เทพพิทักษ์	นายจรินทร์ เทพพิทักษ์	นายจรินทร์ เทพพิทักษ์	นายจรินทร์ เทพพิทักษ์
ตำแหน่ง: วิศวกร	ตำแหน่ง: วิศวกร	ตำแหน่ง: วิศวกร	ตำแหน่ง: วิศวกร
วันที่: 10/01/61	วันที่: 10/01/61	วันที่: 10/01/61	วันที่: 10/01/61
ชื่อ: นายจรินทร์ เทพพิทักษ์	ชื่อ: นายจรินทร์ เทพพิทักษ์	ชื่อ: นายจรินทร์ เทพพิทักษ์	ชื่อ: นายจรินทร์ เทพพิทักษ์





 (นางจิระพรทิพย์ เทพพิทักษ์)
 ผู้อำนวยการสำนักงานกลางที่ ๑๐

สำนักงานกลางและหอแลกเปลี่ยน		ตำแหน่ง	
สำนักงานกลางที่ 10	ชื่อย่อ	205	62
สำนักงานกลางที่ 10	ชื่อ	วิไลพร	วิไลพร
วันที่		วันที่	
16/04/66		16/04/66	

แปลนพื้นเดิม
 1:125
 0 1 2 3 4 5

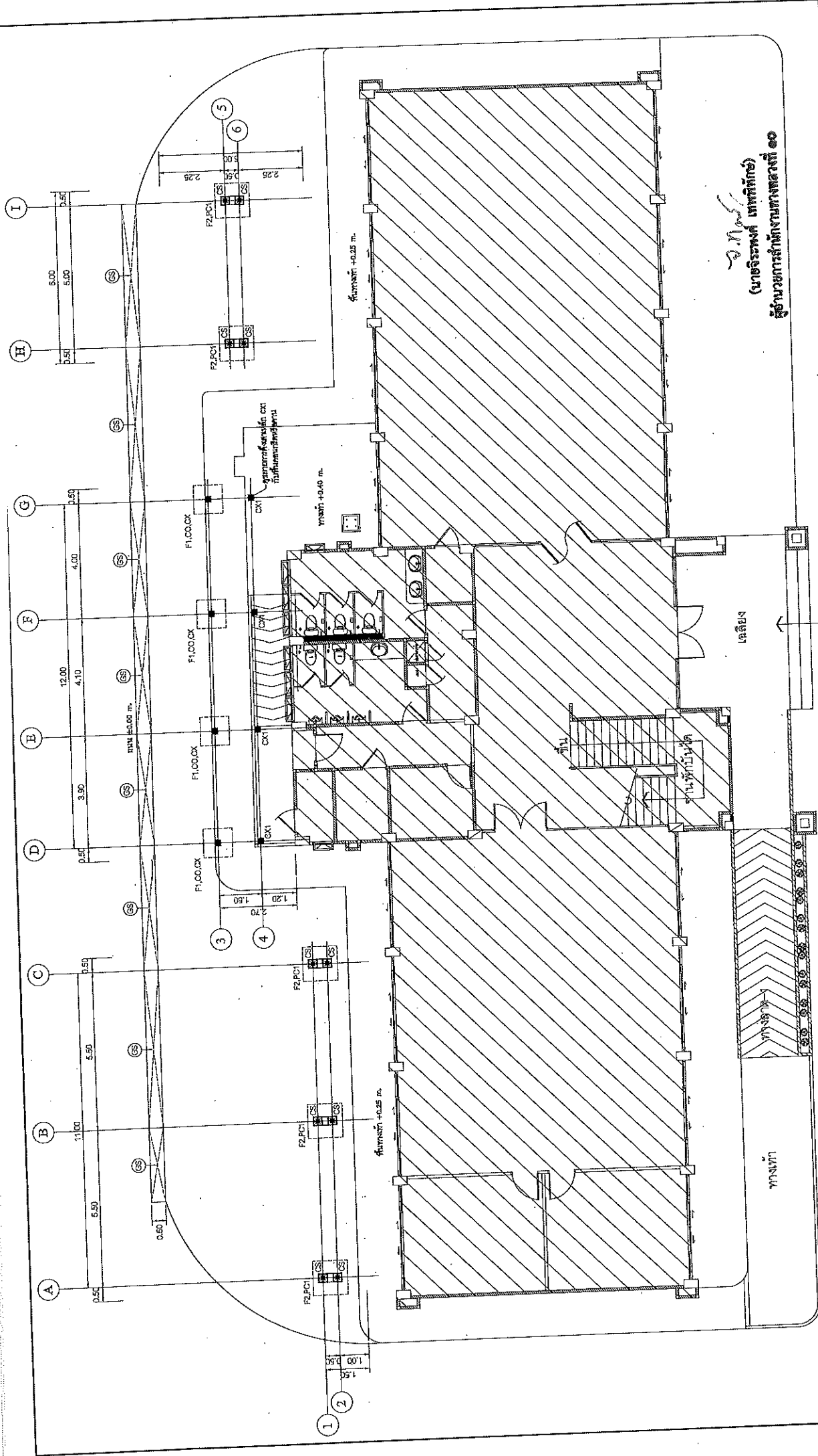
แปลนพื้นเดิม
 ทางหลวงหมายเลข 205
 เขต 10 กรุงเทพฯ - บางกอกน้อย



นางจิระพร เทพพิทักษ์
 ผู้อำนวยการสำนักงานเทศบาลที่ ๑๐

แปลนฐานราก
 1:125
 ๐ ๑ ๒ ๓ ๔ ๕

สำนักงานช่างและออกแบบ		สำนักงานช่างหลวงที่ 10 (นครราชสีมา)	
สำนักงานช่างหลวงที่ 10	ชื่อย่อ	ชื่อ	วันที่
สำนักงานช่างหลวงที่ 10	205	วิเศษ	๑๖/๑๑/๕๖
แปลนฐานราก		ชื่อ	วันที่
ทางหลวงเลข 205		วิเศษ	๑๖/๑๑/๕๖
ถนน โขดขေး - แขวงหลวงพระบาง		ชื่อ	วันที่
โครงการ		วิเศษ	๑๖/๑๑/๕๖

ส่วนล่างของอาคารแบบ

ส่วนล่างของตอม่อที่ 10	ชุดคำนวณ	วันที่
ส่วนล่างของตอม่อที่ 10	205	67
แบบขยายรูปตัด		
ทางของแบบเลข 205		
คน วิศวกร - บริษัททางหลวงชนบท จำกัด 1		

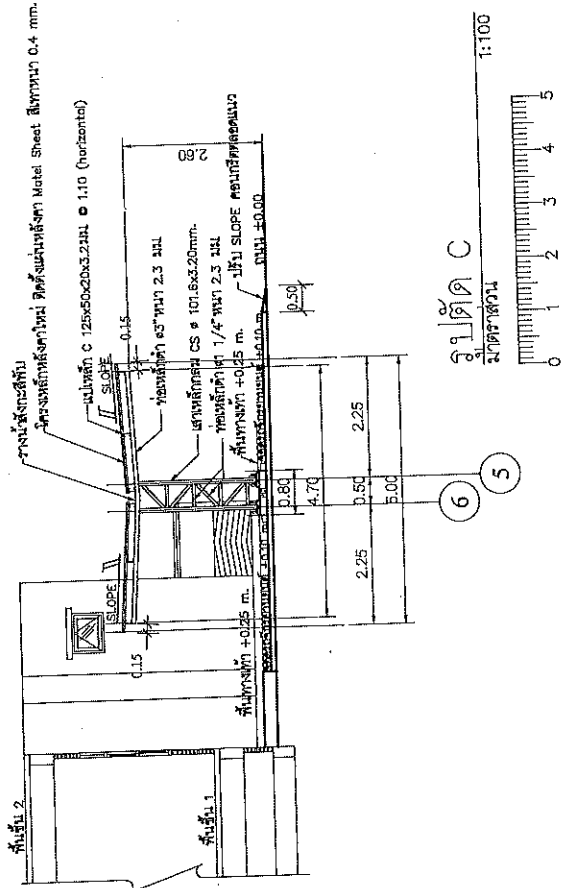
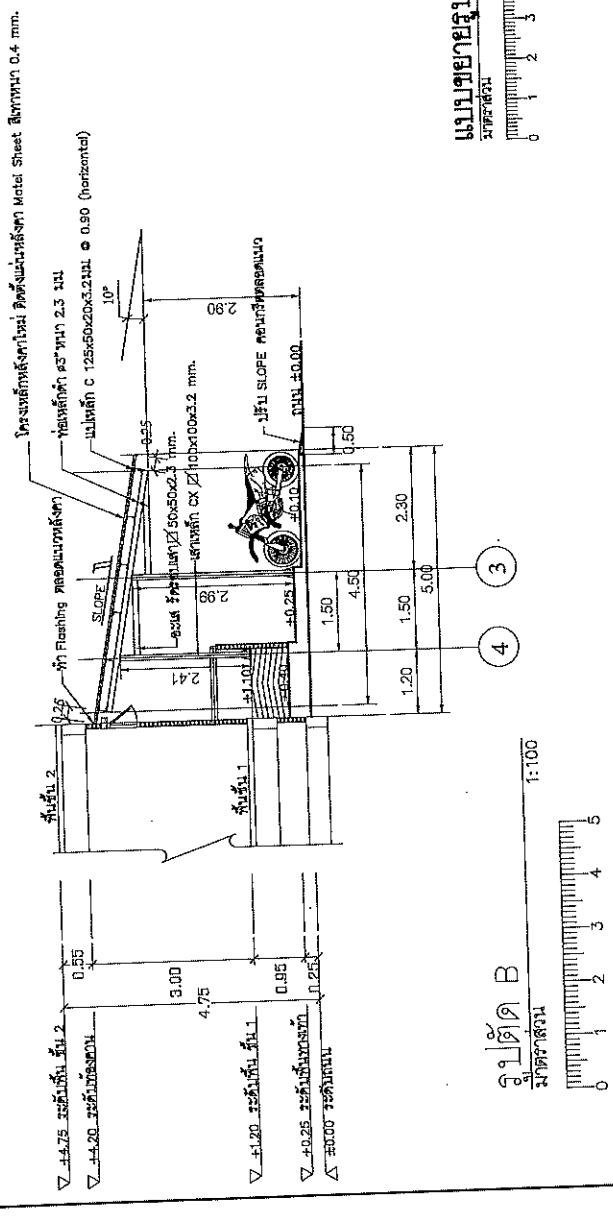
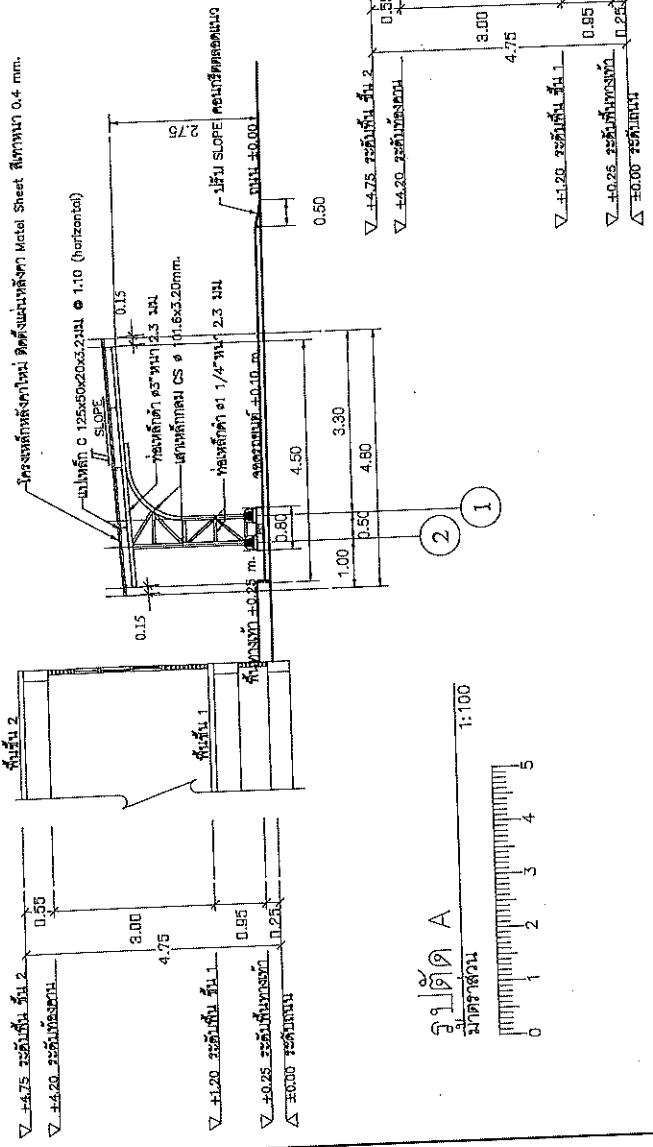

W. Nant
(นายจิรพงศ์ นันทน์)

ผู้คำนวณการคำนวณทางหลวงที่ ๑๑

แบบขยายรูปตัด
ขนาดจริง

ผู้อำนวยการกองที่ 10 (นครราชสีมา)	
เรียน พลเอก	นาย ส. ส. ส.
รองปลัด	นาย ส. ส. ส.
วันที่	วันที่ 10
เรื่อง	เรื่อง
วันที่	วันที่ 10

ส่วนล่างของประตูเหล็กแบบ

จำนวนทางหลวงที่ 10	จำนวนรูป	แผ่นที่
จำนวนทางหลวงที่ 10	205	08
แบบขยาย Flashing		
ทางหลวงหมายเลข 205		
กรมโยธาธิการ - กรมทางหลวงชนบท		

ตีไม้เนื้อแข็ง 1 1/2 x 3" ที่ตลอดแนว

เสารองเหล็ก 0.03 ม. ตลอดแนวพร้อมยึดด้วยปูนทาพื้นไม้คัทกับ

สังกะสีอย่างหนา

หลังคา Metal Sheet หนา 0.4 มม.

แปะเหล็ก C 125x50x20x3.2 มม @ 1.10 (horizontal)

พูรับแปะเหล็ก L - 50 x 50 x 4 มม.

หลังคา Metal Sheet สีเทาหนา 0.4 มม.

ผนังปูนเดิม
หรือคาน ค.ส.ล. เดิม

ท่อเหล็กดำ ๑.๖" หนา 2.3 มม.

ตะสอด รัศมี ๑๖ มม. 50x50x2.3 มม.

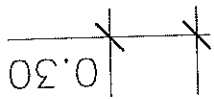

แบบขยาย Flashing

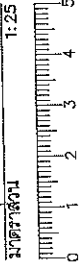

(ในกรณีที่มี ข้อผิดพลาด)
ผู้อำนวยการสำนักงานหลวงที่ ๑๐

สำนักงานหลวงที่ 10 (นครราชสีมา)	วันที่	วันที่
เลขที่ ๒๒๒๒	ชื่อ ธีรธรรม	วันที่ ๑๖/๑๑/๖๕
ตำแหน่ง	ตำแหน่ง	ตำแหน่ง
ตำแหน่ง	ตำแหน่ง	ตำแหน่ง
ตำแหน่ง	ตำแหน่ง	ตำแหน่ง

ส่วนสำรวจและออกแบบ

สำนักงานโครงการที่ 10	จังหวัดสมุทร	แผนที่
สำนักงานโครงการที่ 10	205	611
แบบขยายโครงสร้าง		
ทางหลวงหมายเลข 205 กรมโยธาธิการ - แขวงทางหลวงชนบทที่ 1		

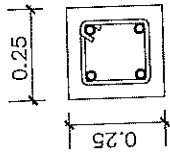
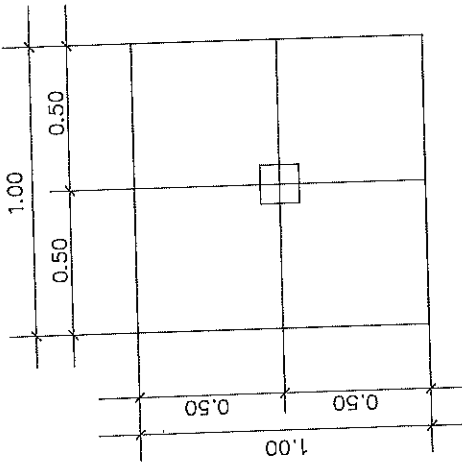

4-DB 12 mm.

ป 6 mm. @ 0.20 m.

เสา C0

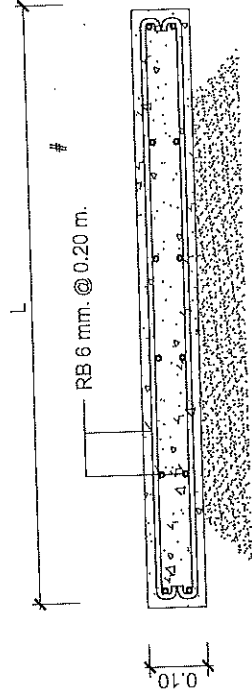

ถมทรายหยาบอัดแน่นให้ระดับ

สามารถรับน้ำหนักได้ต่ำกว่า 1000 kg/m²

แบบขยาย พื้น GS

(1.00 m. OR VARIES)

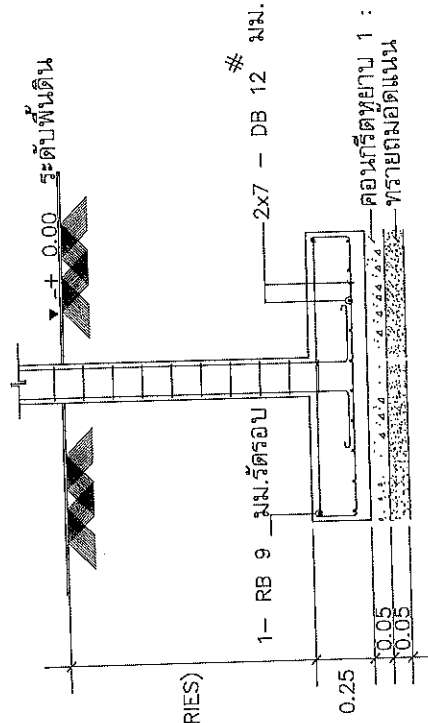

แบบขยาย F1

SCALE Not to scale

หมายเหตุ : สามารถใช้เหล็ก wiremate Ø4 มม. ทดแทนเหล็ก RB 6 มม. ได้

3. Nov. 65
(นายจิระพงษ์ เกตุศักดิ์)
ผู้อำนวยการสำนักงานโครงการที่ ๑๑

สำนักงานโครงการที่ 10 (นครราชสีมา)	วันที่ 10	หน้า 10	วันที่ 10
ชื่อโครงการ	ชื่อโครงการ	ชื่อโครงการ	ชื่อโครงการ
วันที่ 10	วันที่ 10	วันที่ 10	วันที่ 10
ชื่อผู้จัดทำแบบ	ชื่อผู้จัดทำแบบ	ชื่อผู้จัดทำแบบ	ชื่อผู้จัดทำแบบ
วันที่ 10	วันที่ 10	วันที่ 10	วันที่ 10

ส่วนสำรวจและออกแบบ

สำนักงานหลวงที่ 10	จำนวนชุด	แผนที่
สำนักงานหลวงที่ 10	205	612
แบบขยายโครงสร้าง		
ทางหลวงหมายเลข 205		
กรมโยธาธิการ - แขวงทางหลวงชนบทจังหวัดบุรีรัมย์		

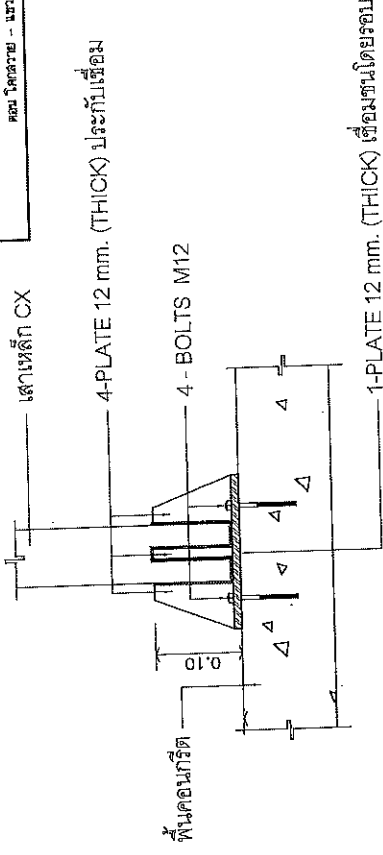

เสาเหล็ก CX = 100x100x3.2 mm.
 1-PLATE 12 mm. (THICK) เชื่อมชนโดยรอบ
 4-PLATE 12 mm. (THICK)
 ประกับเชื่อมต่อ 4 ด้าน ตัดตามแบบ
 งบประมาณตัว J LONG 0.30 m.
 4-ANCHOR BOLTS M12 LONG 0.30 m.

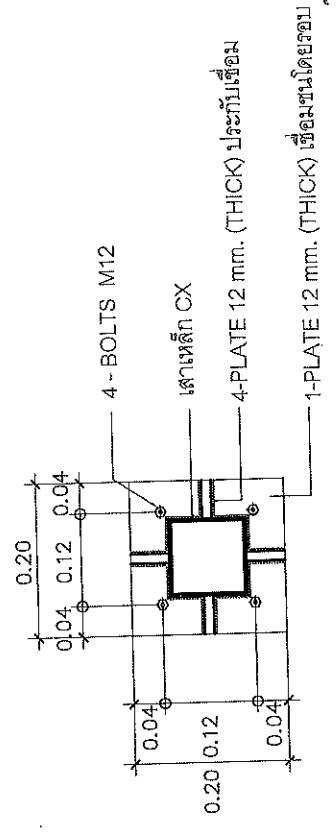
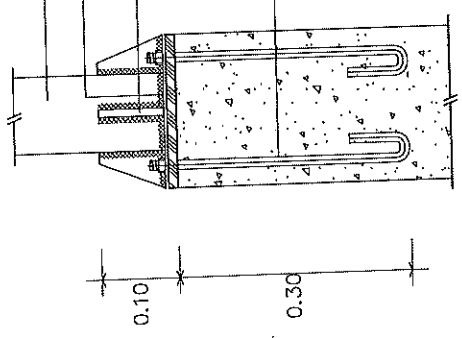

เสาเหล็ก CX = 100x100x3.2 mm.
 4-PLATE 12 mm. (THICK)
 ประกับเชื่อมต่อ 4 ด้าน ตัดตามแบบ
 4-ANCHOR BOLTS M12 LONG 0.30 m.
 งอเป็นรูปตัว J LONG 0.30 m.
 1-PLATE 12 mm. (THICK) เชื่อมชนโดยรอบ

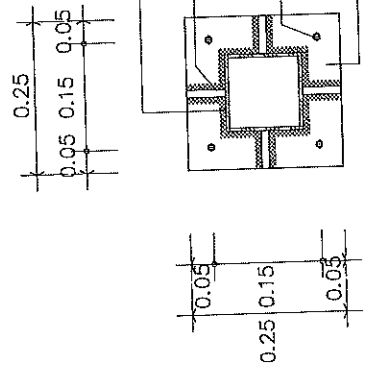

แบบขยายการตั้งเสาเหล็ก CX1 กับพื้นคอนกรีตหรือคาน

แบบขยายการตั้งเสาเหล็ก CX กับคาน

(นายธีรพงศ์ เสงี่ยมศักดิ์)
 ผู้อำนวยการแขวงทางหลวงชนบทบุรีรัมย์

สำนักงานหลวงที่ 10 (นครราชสีมา)	วันที่	16/09/65
ชื่อ น.ส. พงษ์ภรณ์ / น.ส. อธิษฐาน	ตำแหน่ง	16/09/65
ชื่อ น.ส. พงษ์ภรณ์	ตำแหน่ง	16/09/65
ชื่อ น.ส. พงษ์ภรณ์	ตำแหน่ง	16/09/65

ส่วนสำรวจและออกแบบ	
สำนักงานหลวงที่ 10	ครั้งที่ 205
ส่วนงานหลวงที่ 10	205
ปรับปรุงอาคารที่ทำการและสิ่งก่อสร้างประกอบ	
ทางหลวงหมายเลข 205	
ถนน โคกฉวย - แนวทางหลวงหมายเลข 1	

กิจกรรมอำนาจการและสนับสนุนการพัฒนาทางหลวง
งานปรับปรุงอาคารที่ทำการและสิ่งก่อสร้างประกอบ
สำนักงานหลวงที่ 10 (นครราชสีมา)

ทางหลวงหมายเลข 205 ตอน โคกฉวย - แนวทางหลวงนครราชสีมาที่ 1
ที่ กม. 232+310

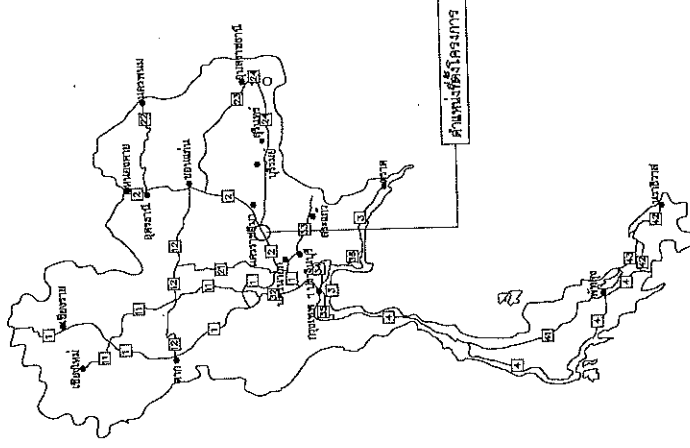
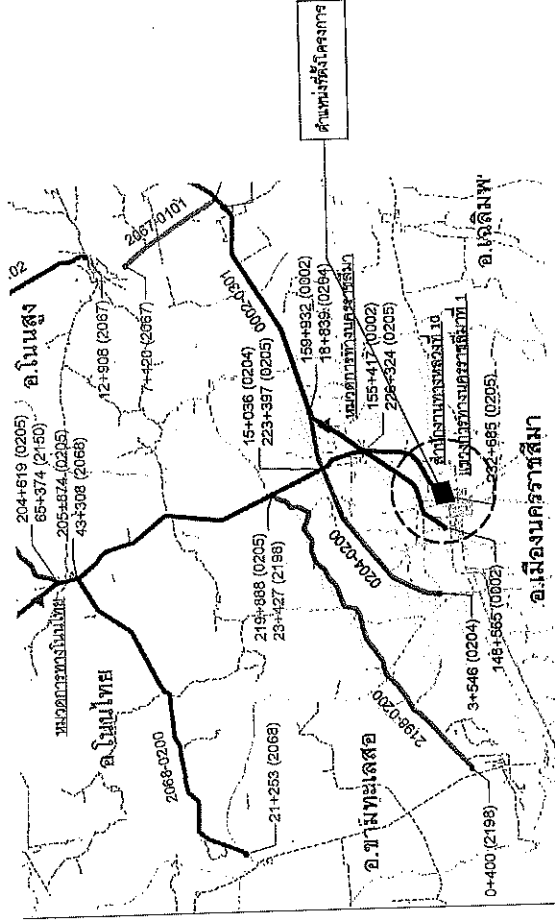

INDEX OF DRAWINGS

GENERAL	SHEET NO.
ปรับปรุงอาคารที่ทำการและสิ่งก่อสร้างประกอบ	61
แปลนพื้นที่	62
แปลนพื้นที่อาคาร	63
แปลนพื้นที่อาคาร	64
แปลนพื้นที่อาคาร	65
แปลนพื้นที่อาคาร	66
แปลนพื้นที่อาคาร	67
แปลนพื้นที่อาคาร	68
แปลนพื้นที่อาคาร	69
แปลนพื้นที่อาคาร	70
แปลนพื้นที่อาคาร	71 - 72
จำนวนการประกอบแบบวิศวกรรม	813

นายจิระพงษ์ พงษ์สิทธิ์ชัย
ผู้อำนวยการสำนักงานหลวงที่ ๑๐

สำนักงานหลวงที่ 10 (นครราชสีมา)	
ชื่อ	นายจิระพงษ์ พงษ์สิทธิ์ชัย
ตำแหน่ง	ผู้อำนวยการสำนักงานหลวงที่ 10
วันที่	12/04/65
ลายเซ็น	12/04/65

ส่วนสีน้ำตาลและขีดไข่มุก

สำนักงานโครงการที่ 10	ชื่ออาคาร	แผนที่
สำนักงานโครงการที่ 10	205	02
แผนผังพื้นที่เดิม ทางหลวงหมายเลข 205 ตอน โคราช - บริเวณทางหลวงหมายเลขที่ 1		

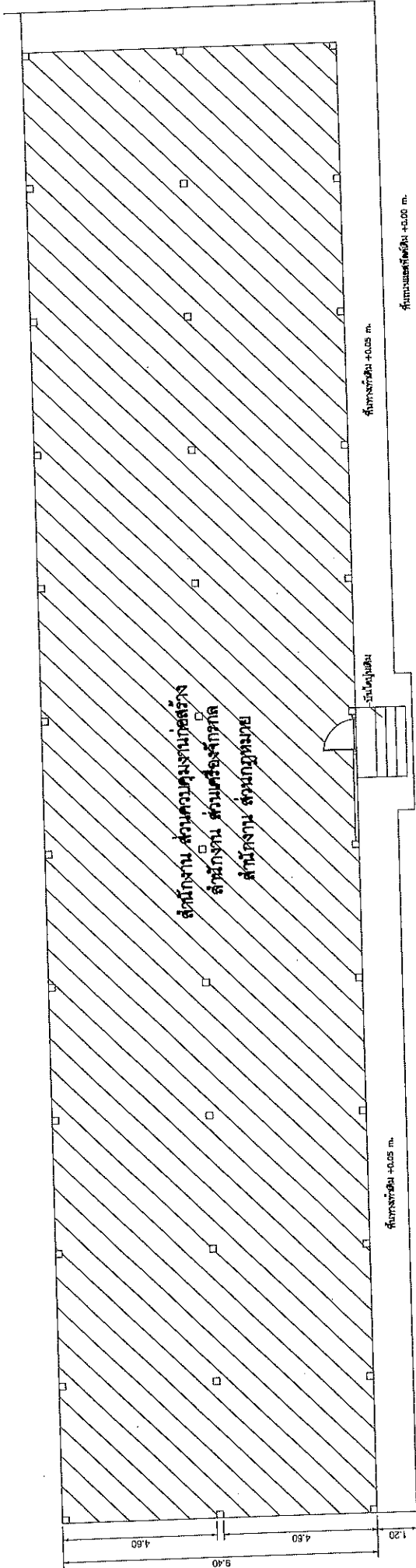

(Handwritten signature)
 (นายธรรมพงษ์ สมศักดิ์ชัย)
 ผู้อำนวยการสำนักงานโครงการหลวงที่ ๑๐

สำนักงานโครงการหลวงที่ 10 (นครราชสีมา)	
เลขที่ 10	วันที่ 10
ชื่อโครงการ	ชื่อโครงการ
ชื่อผู้จัดทำ	ชื่อผู้จัดทำ
วันที่	วันที่
16/๑๑/๖5	16/๑๑/๖5

ลักษณะโครงสร้างและข้อต่อของแบบ

คำสั่งงานครั้งที่ 10	หน้าที่ยื่น
คำสั่งงานครั้งที่ 10	หน้าที่ยื่น
คำสั่งงานครั้งที่ 10	หน้าที่ยื่น

แบบพิเศษเพิ่มเติม

นางสาวกมลทิพย์ 205
นางสาวกมลทิพย์ 205
นางสาวกมลทิพย์ 205

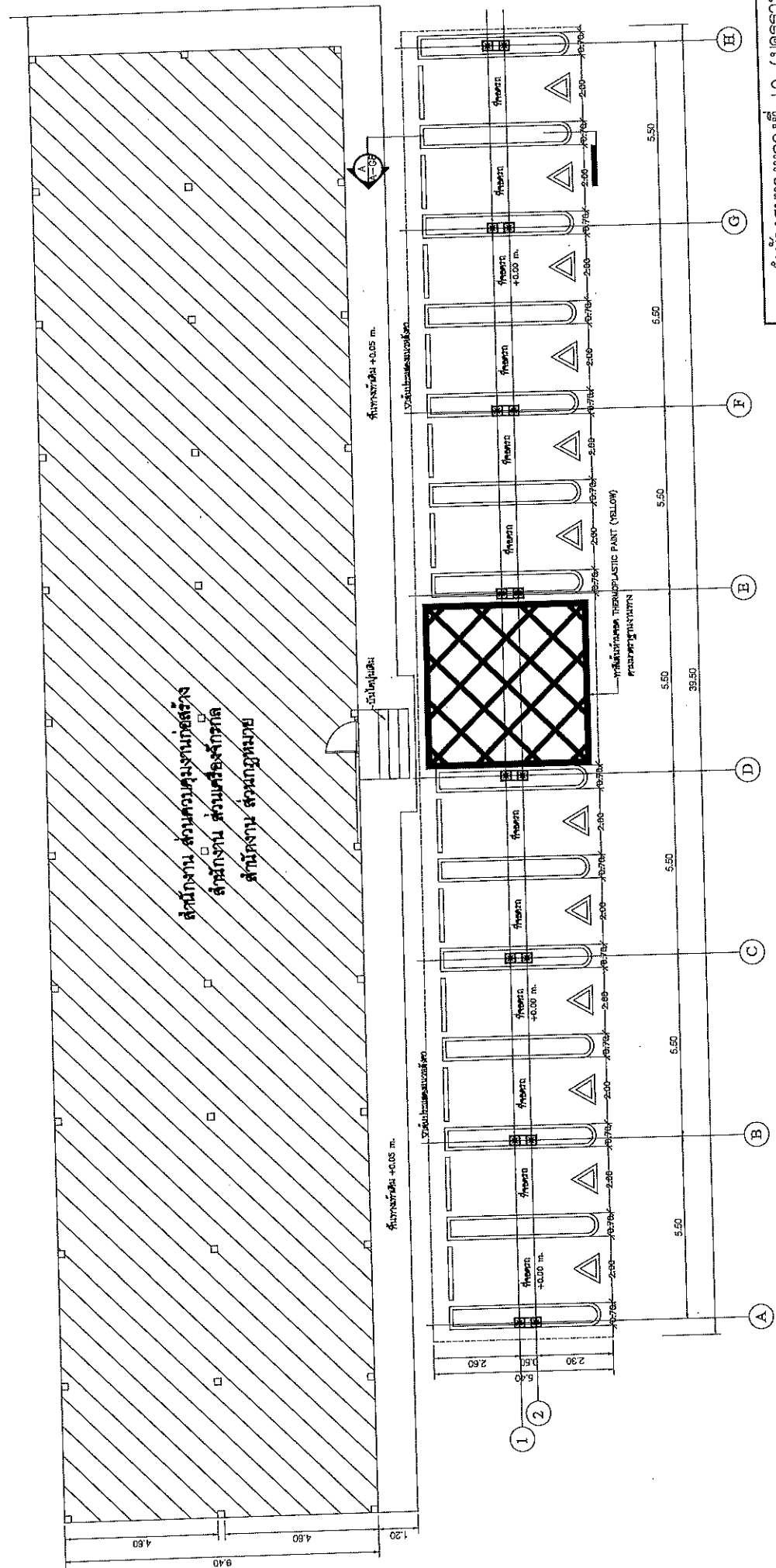

แปลนพื้นที่เส้นสีแดง จุดต่อรถยนต์

1:125

นางสาวกมลทิพย์ 205

ชื่อโครงการ	บ้านพักตากอากาศ
เลขที่	10
วันที่	16/04/65
ชื่อผู้จัดทำ	นางสาวกมลทิพย์ 205
ชื่อผู้ตรวจสอบ	นางสาวกมลทิพย์ 205
ชื่อผู้รับทราบ	นางสาวกมลทิพย์ 205
วันที่รับทราบ	16/04/65

สำนักงานสิ่งแวดล้อมและออกใบแบบ

สำนักงานเขต 10	ที่ตั้งบ้านเลขที่	เลขที่
สำนักงานเขต 10	205	68
แบบขออนุญาต		
ทรงสูงหมายเลข 205		
ถนน ไทรน้อย - แขวงบางหลวงตรงหน้าพื้นที่ 1		

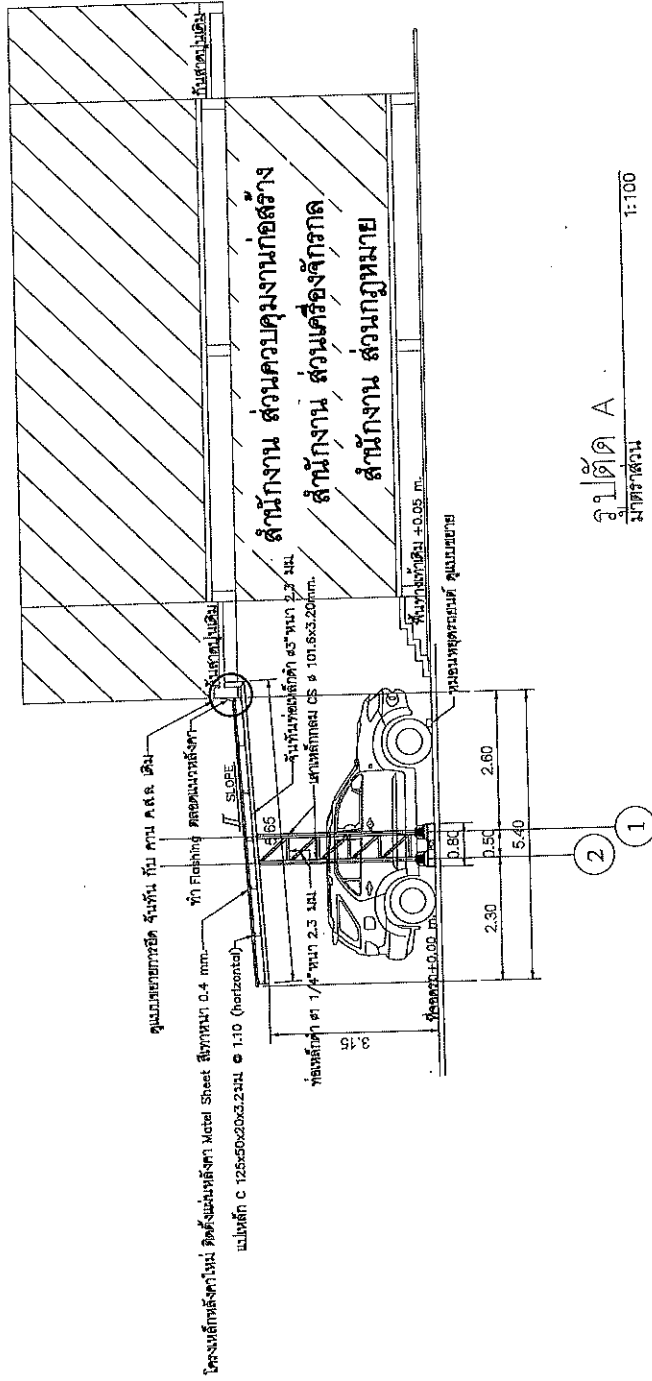

รูปตัด A
มาตราส่วน 1:100

M. Noms
(นายนิพนธ์ นามทรัพย์)
ผู้อำนวยการสำนักงานเขต ๑๐

สำนักงานเขต 10 (นครราชสีมา)	วันที่ 10
ชื่อ นามสกุล / ชื่อ บริษัท	นาย นิพนธ์ นามทรัพย์
ชื่อตำแหน่ง	ผู้อำนวยการสำนักงานเขต 10
ชื่อผู้รับใบอนุญาต	นาย นิพนธ์ นามทรัพย์
ชื่อผู้รับใบอนุญาต	นาย นิพนธ์ นามทรัพย์
ชื่อผู้รับใบอนุญาต	นาย นิพนธ์ นามทรัพย์

ส่วนสีจราจรและขอบแบบ

สำนักงานเขตที่ 10	รหัสแบบ	แผ่นที่
สำนักงานเขตที่ 10	205	08
แบบขยายรูปแบบที่จอดรถ		
ทางหลวงสาย 205		
ถนน เจริญนคร - แขวงบางพลัดเขตธนบุรี 1		

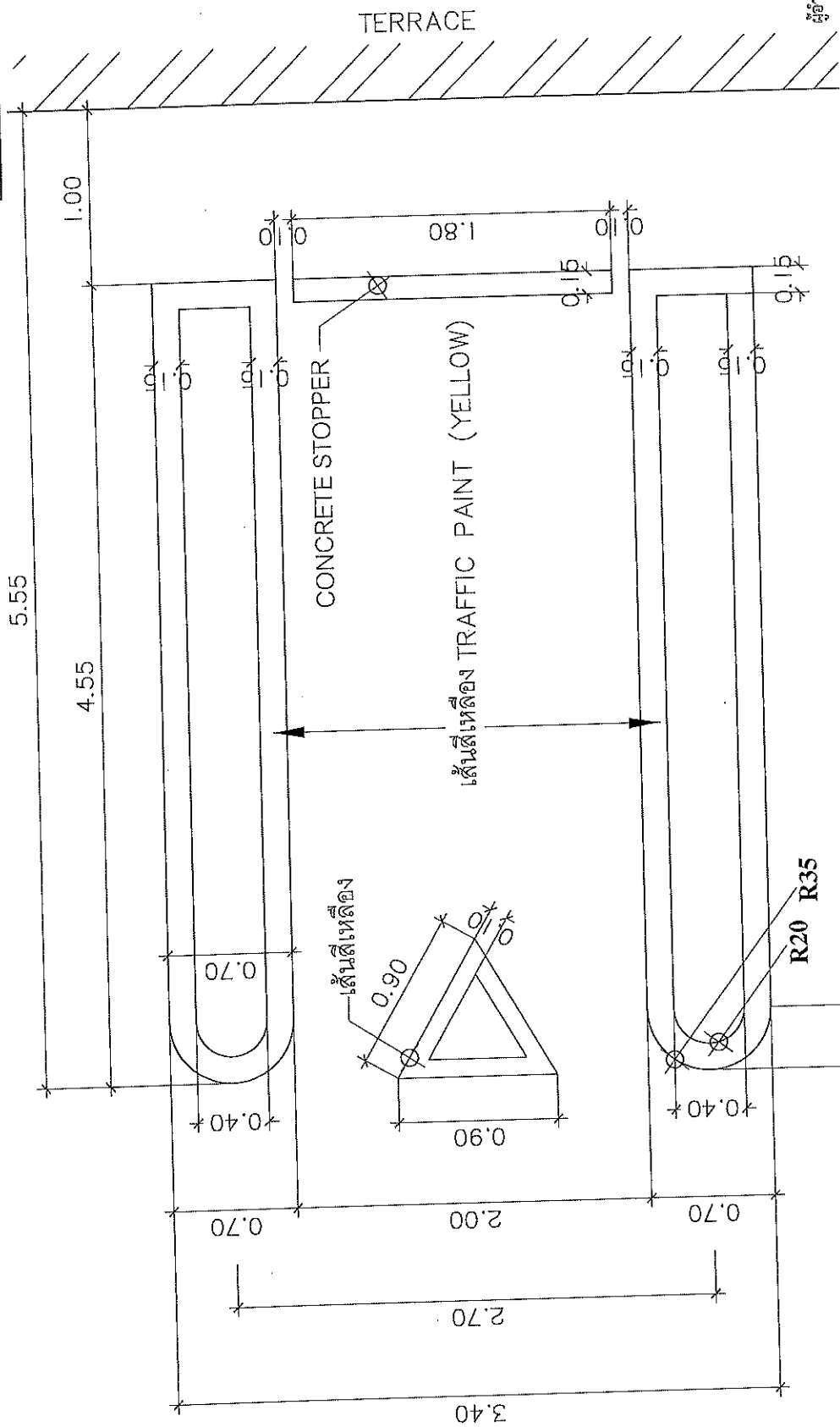

W. Nant
 (นายวิมล นันทน์)
 ผู้อำนวยการสำนักงานเขตที่ ๑๑

ผู้อำนวยการเขตที่ 10 (นครราชสีมา)	
ชื่อ นามสกุล	นาย วิมล นันทน์
ตำแหน่ง	ผู้อำนวยการเขตที่ 10
วันที่	16/4/65
ชื่อ นามสกุล	นาย วิมล นันทน์
ตำแหน่ง	ผู้อำนวยการเขตที่ 10
วันที่	16/4/65

แบบขยายรูปแบบที่จอดรถ



คู่มือสำรวจและออกแบบ

คำสั่งทางหลวงที่ 10	ชนิดความสูง	แผ่นที่
คำสั่งทางหลวงที่ 10	205	010
แบบขยายของถนนหยุดรถ		
ทางหลวงหมายเลข 205		
ถนน ใต้ถลาง - แขวงทางหลวงนครราชสีมาที่ 1		

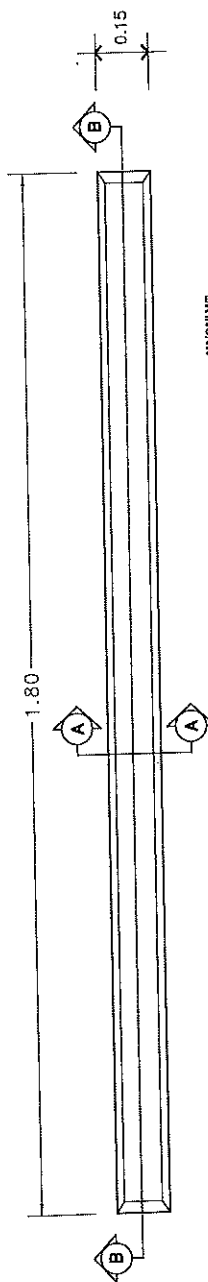

หมายเหตุ
 : คอนกรีตที่ใช้ขอ ใช้ประเภทเดียวกับคอนกรีตก่อสร้าง
 : เทนชันบาร์เส้นคอนกรีต (ไม่ผสมน้ำ) บรรจุพื้นที่คอนกรีตเดิม
 ที่ตัดคอนกรีต

แบบขยายแปดเหลี่ยมของถนนหยุดรถ (CONCRETE STOPPER)
 1 : 10
 มกราคม

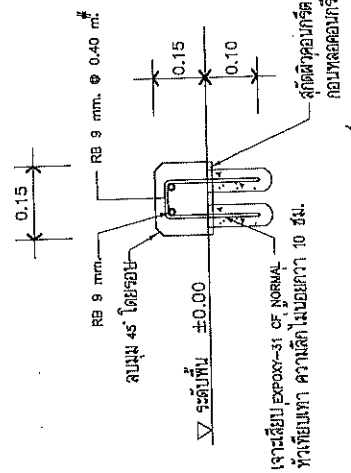

เจาะลึบ epoxy-31 of normal
 ที่เชื่อมแท ความลึกไม่น้อยกว่า 10 ซม.
 สลักดีดคอนกรีต ในรูเจาะ
 กอมนวดคอนกรีต

แบบแสดงรูปตัดทแยงของถนนหยุดรถ (A-A)
 1 : 10
 มกราคม

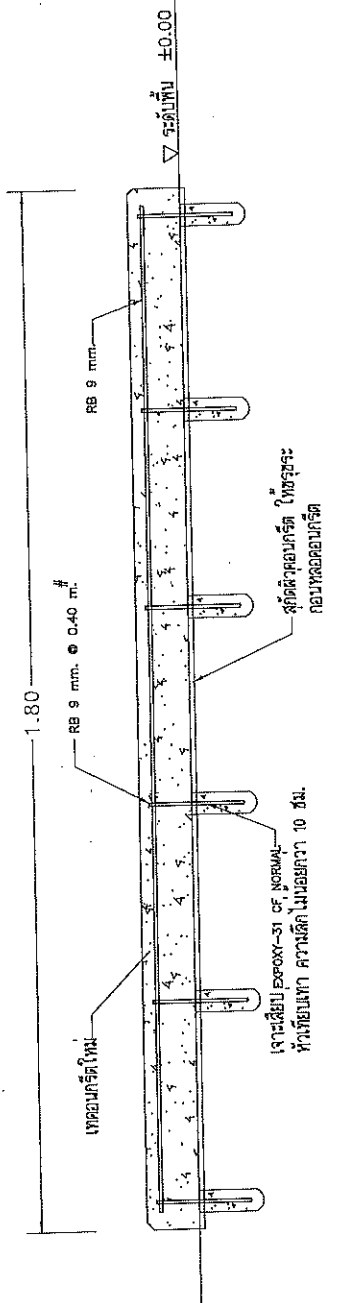

แบบแสดงรูปตัดทแยงของถนนหยุดรถ (B-B)
 1 : 10
 มกราคม

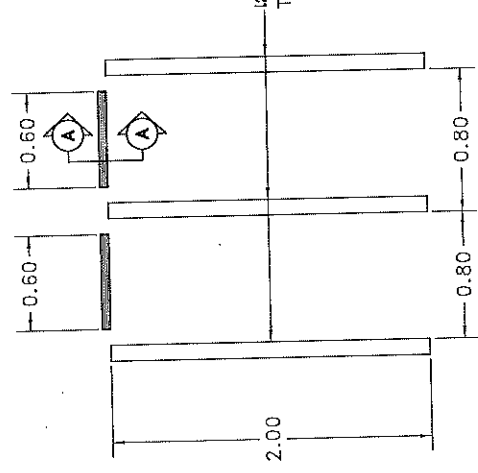

แบบขยายแปดเหลี่ยมของถนนหยุดรถจักรยายนต์
 1 : 10
 มกราคม

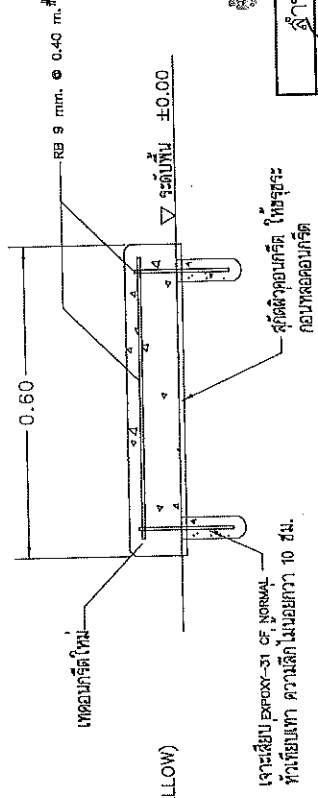

แบบแสดงรูปตัดทแยงของถนนหยุดรถจักรยานยนต์
 1 : 10
 มกราคม

(นาย) จักรพงษ์ แซ่กิติรักษ์
 วิศวกรการสำรวจทางหลวงที่ ๑๑

ผู้บังคับทางหลวงที่ 10 (นครราชสีมา)	นาย วิเศษ	วันที่ 10
วิศวกร	นาย จักรพงษ์	วันที่ 10
เห็นชอบ		16/04/66
อนุมัติ		16/04/66

ส่วนสำรวจและออกแบบ	
สำนัางเลขที่ 10	แผ่นที่
สำนัางเลขที่ 10	205
แบบขยายโครงสร้าง	
ทางหลวงหมายเลข 205	
กรมโยธาธิการ - แขวงทางหลวงชนบทที่ 1	

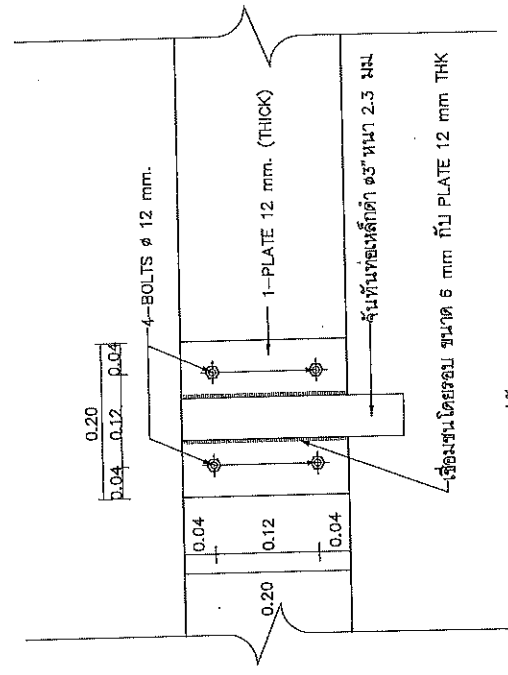
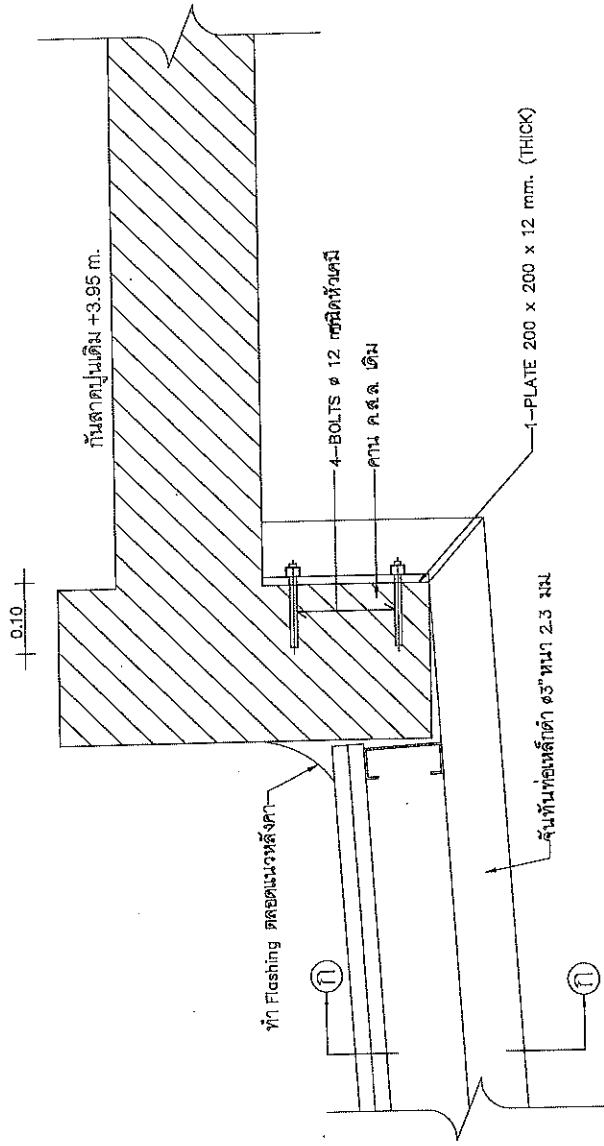

แบบขยายการยึด จันทัน กับ คาน ค.ส.ล. เดิม

W. Nont.
(นายวิฑูรย์ นนท์)

จำนวนการสำนัางทางหลวงที่ ๑๐

สำนัางงานทางหลวงที่ 10 (นครราชสีมา)	
เลขที่ พ.ศ. ๒๕๖๖	วันที่ ๑๖/๑๒/๖๕
ชื่อแบบ พ.๑๖๖	ผู้ทำแบบ ๑๑
ชื่อผู้สอบ	วันที่ ๑๖/๑๒/๖๕
ชื่อผู้จัดทำ	วันที่ ๑๖/๑๒/๖๕

กิจกรรมอำนวยความสะดวกและสนับสนุนการพัฒนาทางหลวง
 งานปรับปรุงอาคารที่ทำการและสิ่งก่อสร้างประกอบ
 สำนักงานทางหลวงที่ 10 (นครราชสีมา)
 ทางหลวงหมายเลข 205 ตอน โศกสวาย - แขวงทางหลวงนครราชสีมาที่ 1
 ที่ กม. 232+310

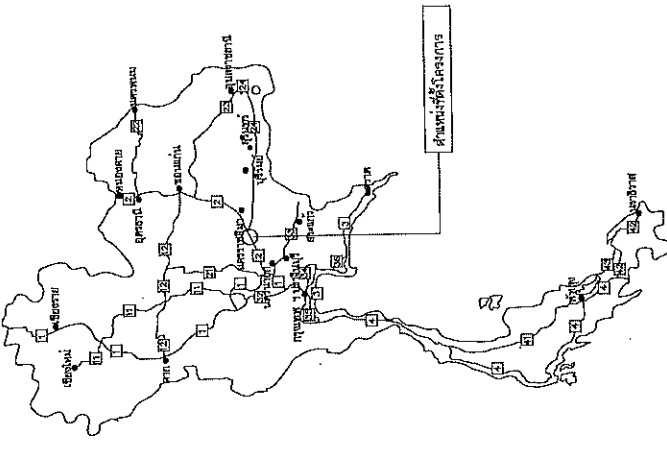
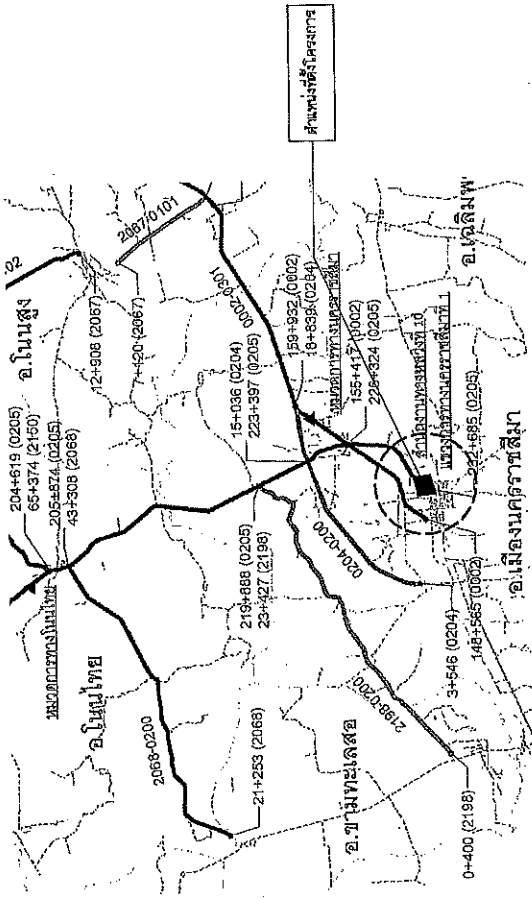

ส่วนสำรวจและออกแบบ	
สำนักงานหลวงที่ 10	ครั้งที่ 205
สำนักงานหลวงที่ 10	205
ปรับปรุงอาคารที่ทำการและสิ่งก่อสร้างประกอบ	
ทางหลวงหมายเลข 205	
ตอน โศกสวาย - แขวงทางหลวงนครราชสีมาที่ 1	

INDEX OF DRAWINGS

GENERAL		GENERAL	
TITLE	SHEET NO.	TITLE	SHEET NO.
ปรับปรุงอาคารที่ทำการและสิ่งก่อสร้างประกอบ	61	แบบสถาปัตย์โครงสร้าง	612
แปลนที่ดิน	62	แบบมาตรฐานอาคารโครงสร้างคอนกรีต	613 - 615
แปลนถนน คอทาง	63	ผังบริเวณแนวท่อประปา และ สุวี พ.ร.อ.ร.	616
แปลนดินถมของถนน	64	แบบขยายบริเวณแนวท่อประปา	617
แปลนไฟฟ้า, สวิตช์, เสา	65	แบบมาตรฐาน SIDE DITCH LINING	618
แปลนคอกม้า	66	แบบมาตรฐาน MANHOLE TYPE D	619
แปลนฐานราก	67	SUMMARY OF QUANTITIES	620
แปลนโครงสร้างหลังคา	68	รายการประกอบแบบวิศวกรรม	621
แบบขยายบริเวณ	69	แบบขยาย สุวี พ.ร.อ.ร.	622
แบบขยายบริเวณคอกม้า	610		
แบบขยายบริเวณคอกม้า	611		

ผู้ชำนาญการสำนักงานหลวงที่ ๑๐
 นายจิระพงษ์ เทพสิทธิ์กิจ
 10/15/61
 16/6/61
 10/15/61
 16/6/61

ส่วนล่างของและออกแบบ

สำนักงานหลวงที่ 10	วันที่
สำนักงานหลวงที่ 10	63
แปลนถนน คอนกรีต	
ทางหลวงหมายเลข 205	
ถนน โศภณ - แขวงทางหลวงนครราชสีมา 1	

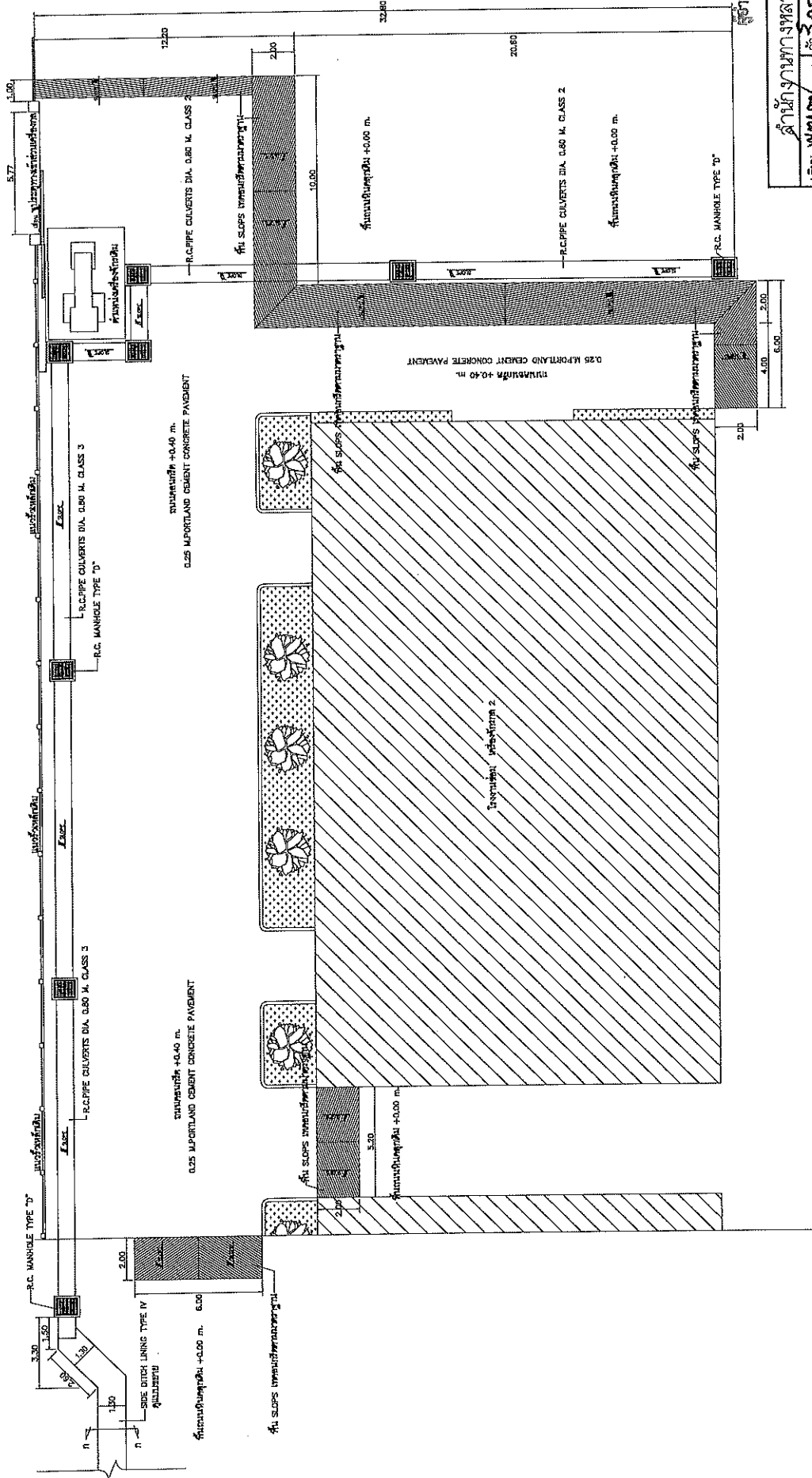
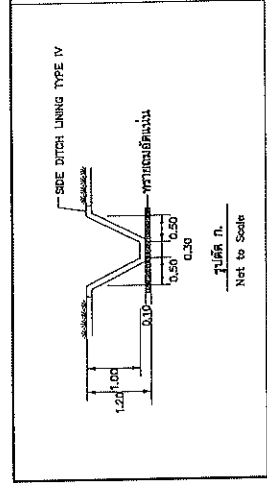

หน้างานหลวงที่ 10 (นครราชสีมา)

(นายธีรพงษ์ อภินิกร)

ผู้อำนวยการสำนักงานหลวงที่ 10

ชื่อ	นายธีรพงษ์ อภินิกร	ตำแหน่ง	ผู้อำนวยการสำนักงานหลวงที่ 10
ชื่อ	นายธีรพงษ์ อภินิกร	ตำแหน่ง	ผู้อำนวยการสำนักงานหลวงที่ 10
ชื่อ	นายธีรพงษ์ อภินิกร	ตำแหน่ง	ผู้อำนวยการสำนักงานหลวงที่ 10

แปลนถนน คอนกรีต

1:200

0 1 2 3 4 5

ส่วนสำรวจและออกแบบ

สำนักงานโครงการที่ 10	จังหวัดชลบุรี	แผนที่
สำนักงานโครงการที่ 10	205	65

แปลนพื้นเดิม

ทางหลวงชนบท 205
ถนนโคกขาม - ทางหลวงหมายเลขที่ 1

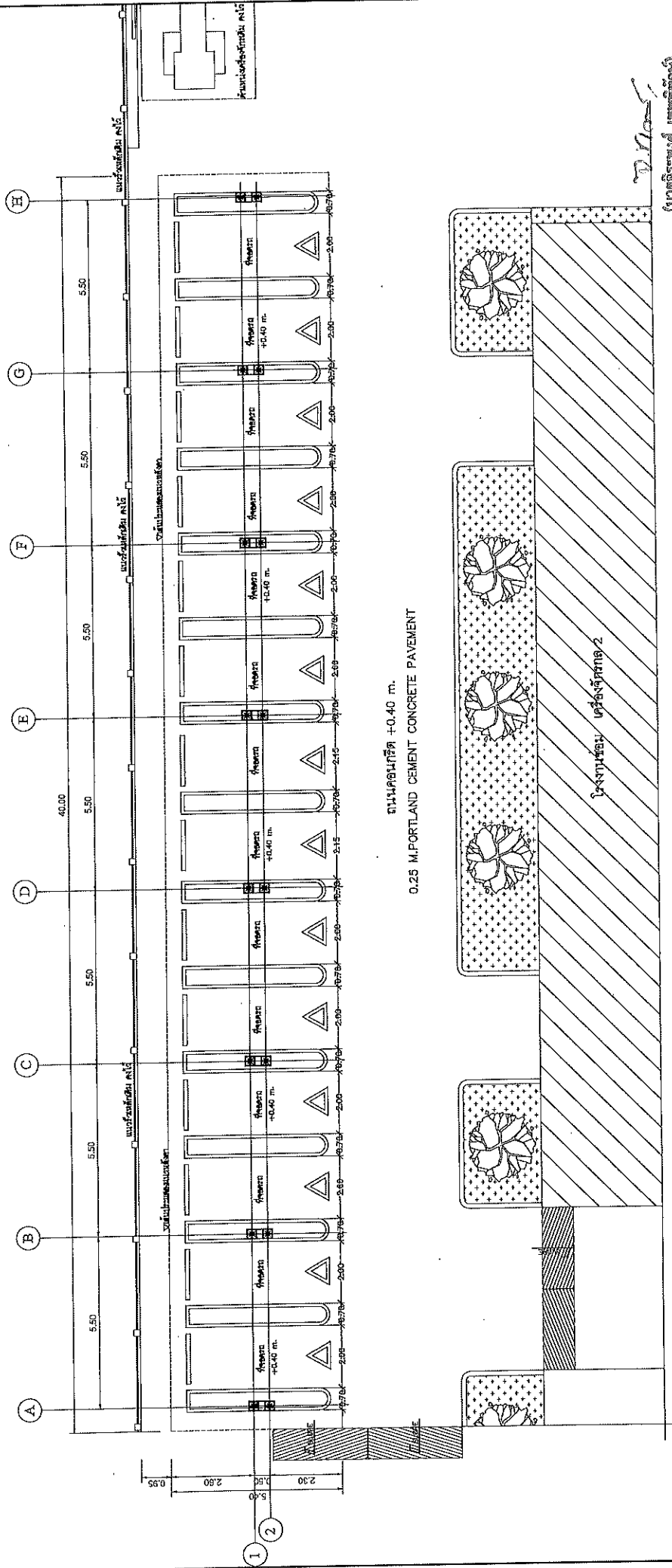

ถนนคอนกรีต +0.40 m.
0.25 M. PORTLAND CEMENT CONCRETE PAVEMENT

(นายจิระพงศ์ เพลินพิทักษ์)
ผู้อำนวยการสำนักงานโครงการที่ ๑๐

แปลนพื้นทางสี่เลนตีเส้น จุดตรวจรถยนต์

1:125
0

สำนักงานโครงการที่ 10 (นครราชสีมา)	วันที่ 10
ชื่อ นายจิระพงศ์ เพลินพิทักษ์	ตำแหน่ง 10
ชื่อ นายจิระพงศ์ เพลินพิทักษ์	ตำแหน่ง 10
วันที่ 16/กค/65	วันที่ 16/กค/65

ส่วนสำรวจและออกแบบ

ส่วนงานทางหลวงที่ 10	ชนิดถนน	พื้นที่
ส่วนงานทางหลวงที่ 10	205	96
แปลนหลังคา		
ทางหลวงหมายเลข 205 ถนน โศภตราช - แขวงทางหลวงสงขลานครินทร์ 1		

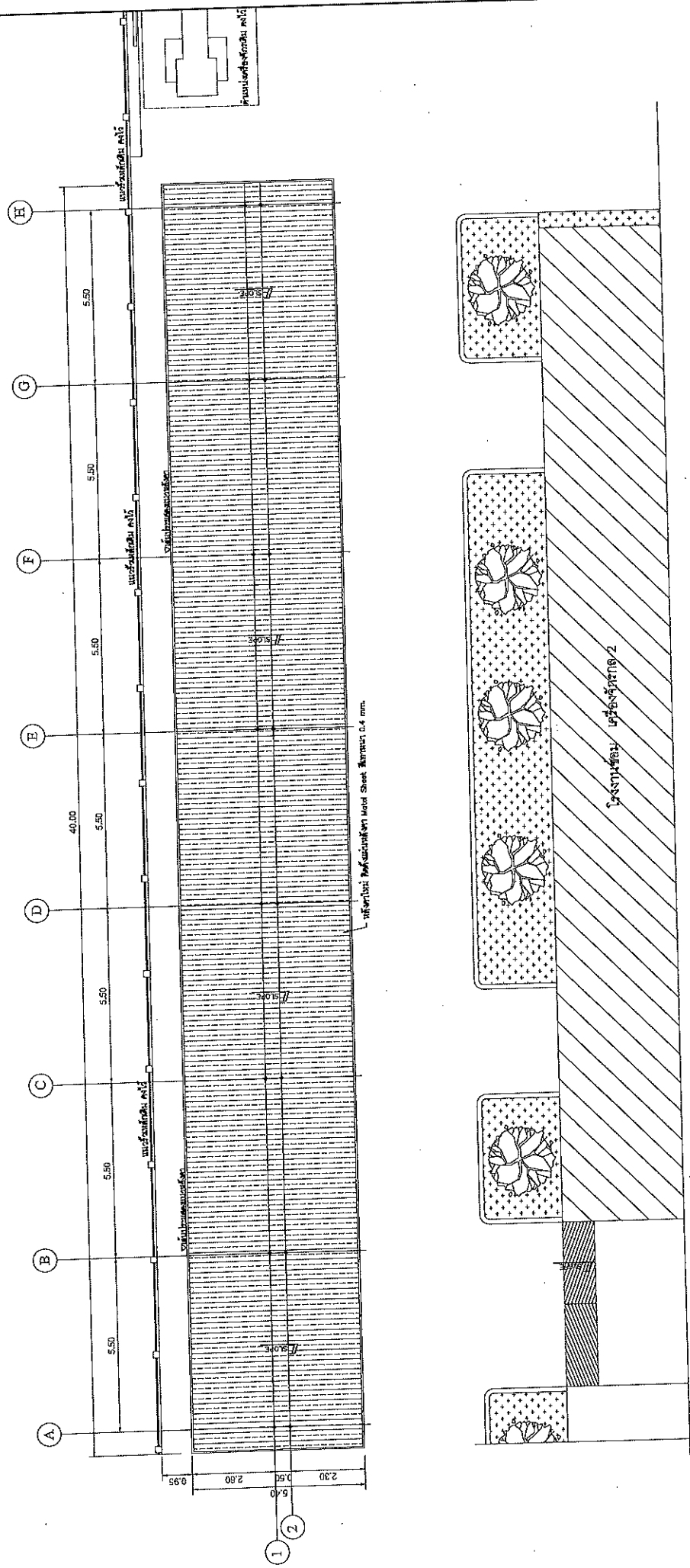

แปลนหลังคา

ขนาดจริง 1:25

ส่วนงาน/แขวงทางหลวงที่ 10 (นครราชสีมา)	
เลขที่ 1580	ชื่อโครงการ/ชื่อ
ชื่อผู้จัดทำ	วันที่ 20.10.10
วันที่ 16/04/65	ชื่อผู้ควบคุมงาน
วันที่ 16/04/65	ชื่อผู้ควบคุมงาน

นางสาว...
(นางจิรประไพ เกษพิทักษ์)
ผู้อำนวยการสำนักงานทางหลวงที่ ๑๐

ส่วนโค้งและออกแบบ

สำนักงานโครงการที่ 10	อาคารเลข	แผนที่
สำนักงานโครงการที่ 10	205	67
แปลนฐานราก		
ทางหลวงหมายเลข 205 ถนนโคกทราย - แขวงบางสะพานบุรีพื้นที่ที่ 1		

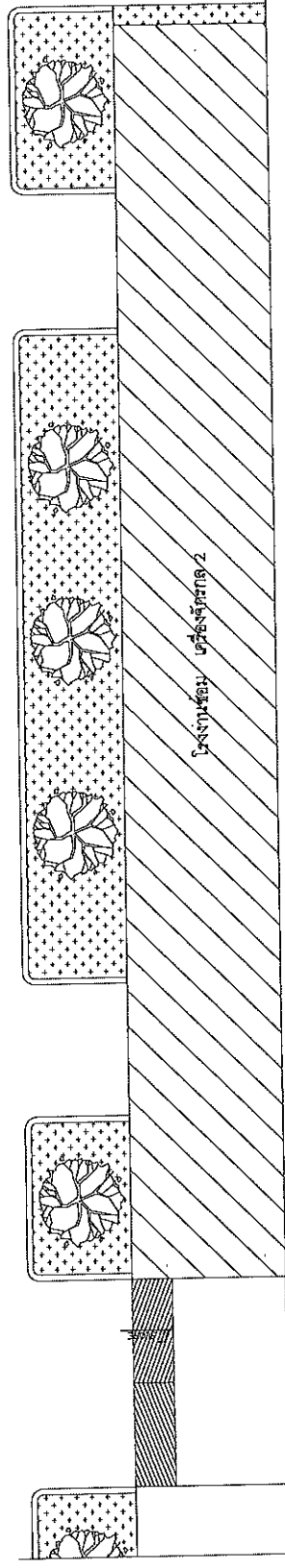
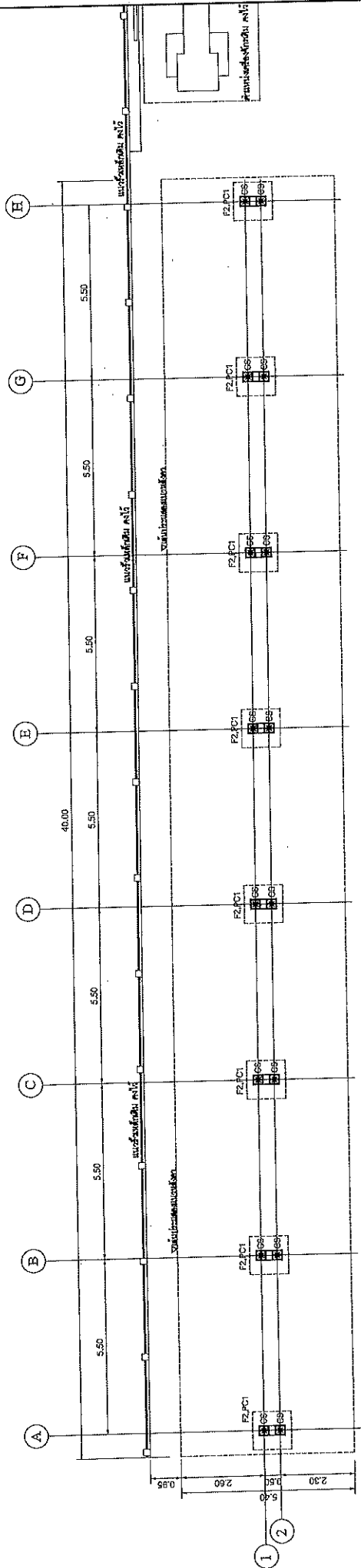

แปลนฐานราก
1:125



D. N. K.
(นายวิเศษ ศรีภักดิ์)
ผู้อำนวยการสำนักงานโครงการที่ ๑๐

สำนักงานโครงการหลวงที่ 10 (นครราชสีมา)	
เลขที่	16/กย/๖๕
ชื่อ	วิเศษ ศรีภักดิ์
ตำแหน่ง	ผู้อำนวยการสำนักงานโครงการที่ 10
วันที่	21. ต.ค. 10
ชื่อ	16/กย/๖๕
ตำแหน่ง	ผู้อำนวยการสำนักงานโครงการที่ 10

ส่วนสีจราจรและดอกไม้แบบ

จำนวนทางจราจรที่ 10	ชนิดวัสดุ	พื้นที่
จำนวนทางจราจรที่ 10	205	๑10

แบบขยายรูปแบบที่จอดรถ

ทางหลวงหมายเลข 205
 ตอน โคกทราย - บางยางหลวงตรงข้ามที่ 1

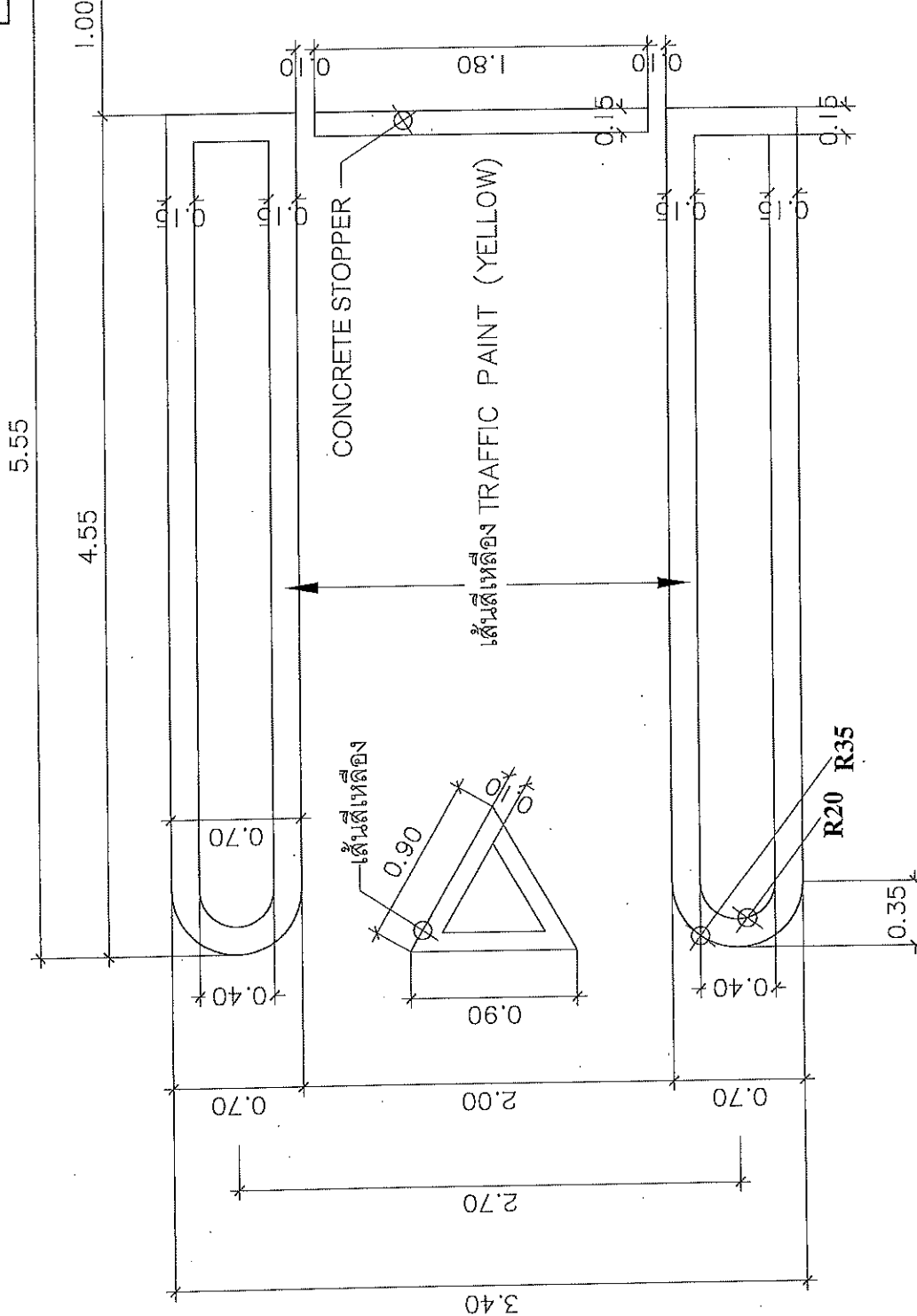

แบบขยายรูปแบบที่จอดรถ

มาตราส่วน 1:100



ผู้จัดทำแบบ: [Signature]

(นายจรูญศักดิ์ เกษมศักดิ์)

ผู้ควบคุมการดำเนินงานทางหลวงที่ ๑๐

สำนักการช่างหลวงที่ 10 (นครราชสีมา)	
เลขที่: P.02/กน	วันที่: 16/04/66
ชื่อ: อ.จรูญศักดิ์	วันที่: 16/04/66
ตำแหน่ง: วิศวกร	ตำแหน่ง: วิศวกร
ตำแหน่ง: วิศวกร	ตำแหน่ง: วิศวกร

ส่วนสำรวจและออกแบบ	
สำนักงานหลวงที่ 10	แผนกที่ 611
ชื่อคนเขียน	205
ชื่อสำนักงานหลวงที่ 10	205
แบบขยายของหยุดรถ	
ทางหลวงหมายเลข 205	
ถนน ใจกว้าง - แขวงบางพลีใหญ่ เขตภาษีเจริญ	

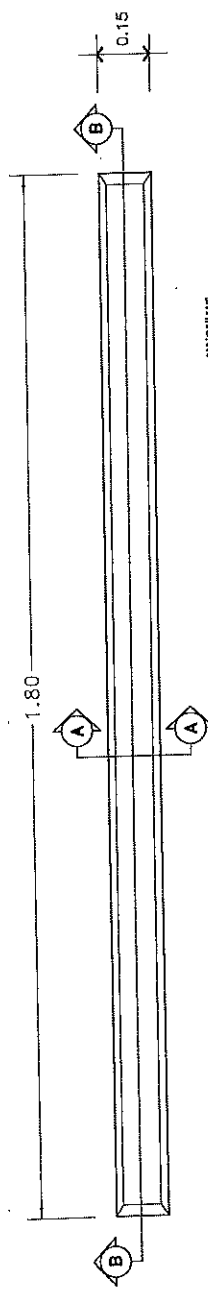

หมายเหตุ
 : คอนกรีตที่ใช้คือ ใช้รูปแบบเดียวกับคู่มือก่อสร้าง
 : เทนัทยาปรับระดับคอนกรีต (ไม่ผสมน้ำ) ปริมาณที่คิดจนกระทั่งเต็ม
 ที่ตัดคอนกรีต

แบบขยายแปลนท่อนหยุดรถคอนกรีต (CONCRETE STOPPER)
 ขนาดส่วน 1 : 10

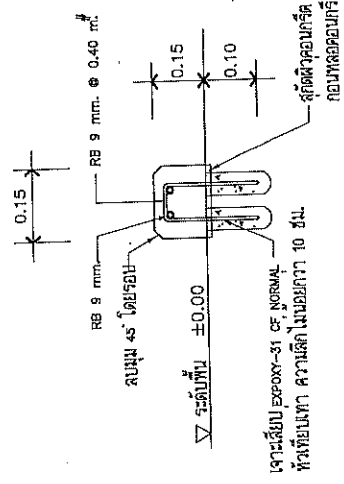

แบบแสดงรูปตัดท่อนหยุดรถคอนกรีต (A-A)
 ขนาดส่วน 1 : 10

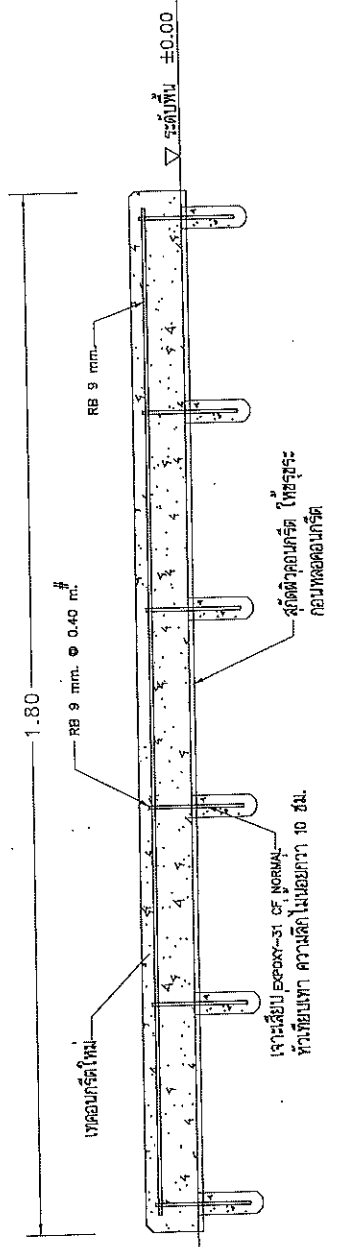

แบบแสดงรูปตัดท่อนหยุดรถคอนกรีต (B-B)
 ขนาดส่วน 1 : 10

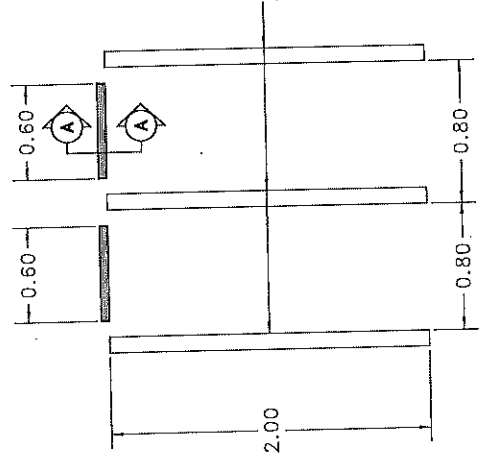

แบบขยายแปลนท่อนหยุดรถจักรยายนต์
 ขนาดส่วน 1 : 10

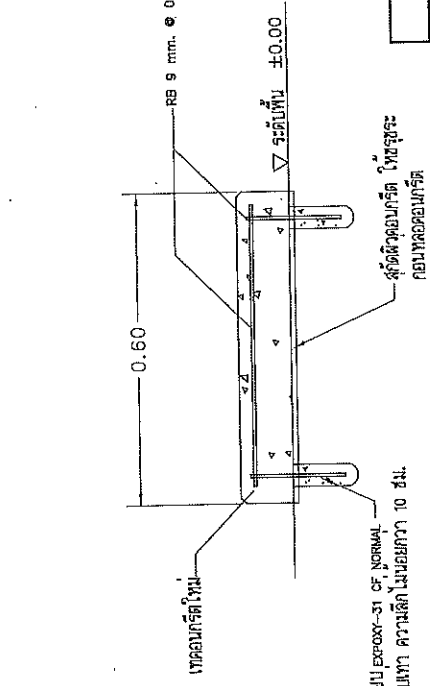

แบบแสดงรูปตัดท่อนหยุดรถจักรยานยนต์
 ขนาดส่วน 1 : 10

ผู้ชำนาญการสำนักงานหลวงที่ 10
 (นายจิรพงษ์ เกษมกิจชัย)
 16/กย/65

เจ้าพนักงานทางหลวงที่ 10 (นครราชสีมา)	นายจิรพงษ์ เกษมกิจชัย	จ.ล.ท. 10
ชื่อคนเขียน	ชื่อสำนักงานหลวงที่ 10	16/กย/65
ชื่อคนตรวจ	ชื่อสำนักงานหลวงที่ 10	16/กย/65

ส่วนโครงสร้างและออกแบบ

สำนักงานโครงการที่ 10	รหัสวัสดุ	แผ่นที่
สำนักงานโครงการที่ 10	205	G12

แบบขยายโครงสร้าง

ทรงสูงขนาด 205
รูปทรงยาว - บริเวณทางขึ้นทางลงลิฟท์ 1

ชนิดวัสดุ	ความหนา
1. T1	ท่อเหล็กดำ Ø3" - 89.1x3.2mm - 6.78 kg/m.
2. T2	ท่อเหล็กดำ Ø1 1/4" - 42.7x2.3 mm - 2.29 kg/m.
เส้นลวดเหล็ก CS	= Ø - 101.6x3.20mm - 7.76 kg/m.
เส้นลวด CK	= 100x10x3.2 mm.
หมายเหตุ	
1.	เหล็กโครงสร้าง ASTM A-36, Fy = 2450 kg/cm ²
2.	รอยเชื่อม ใช้แบบเชื่อมกำลังแรงจืด ใช้เกรดเชื่อม E 80
3.	งานพาสซีวเพิ่มขึ้น

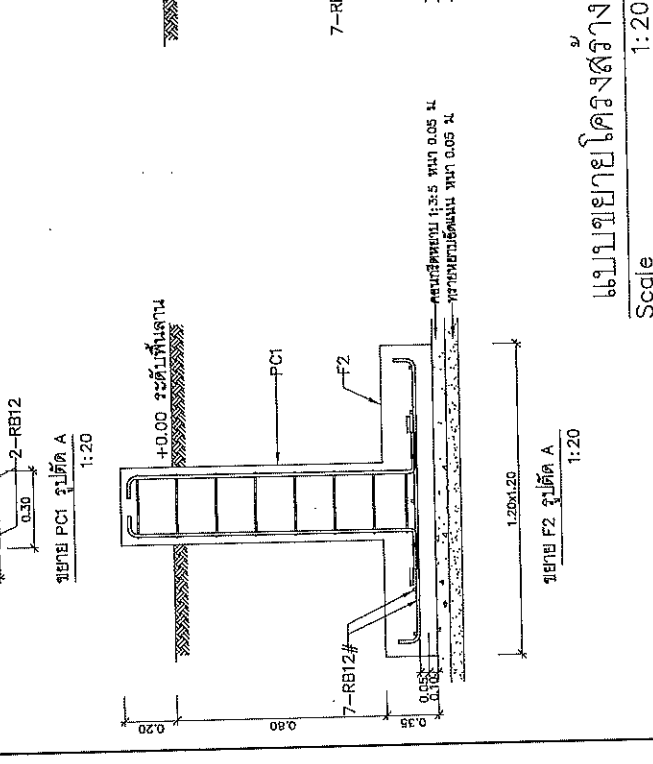
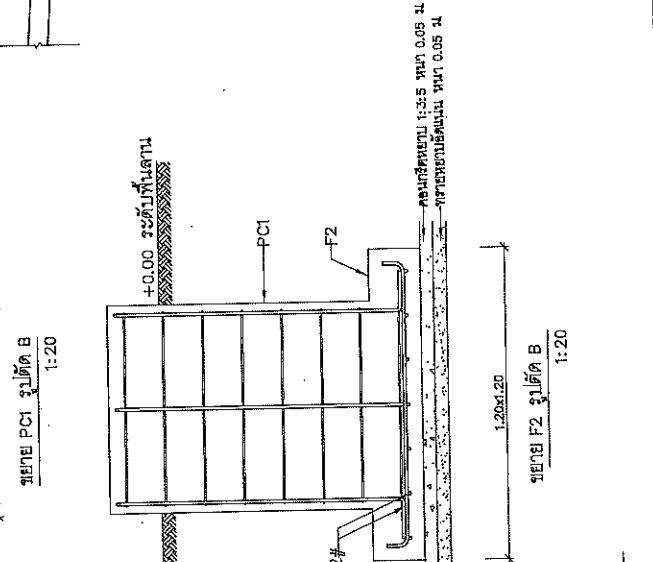
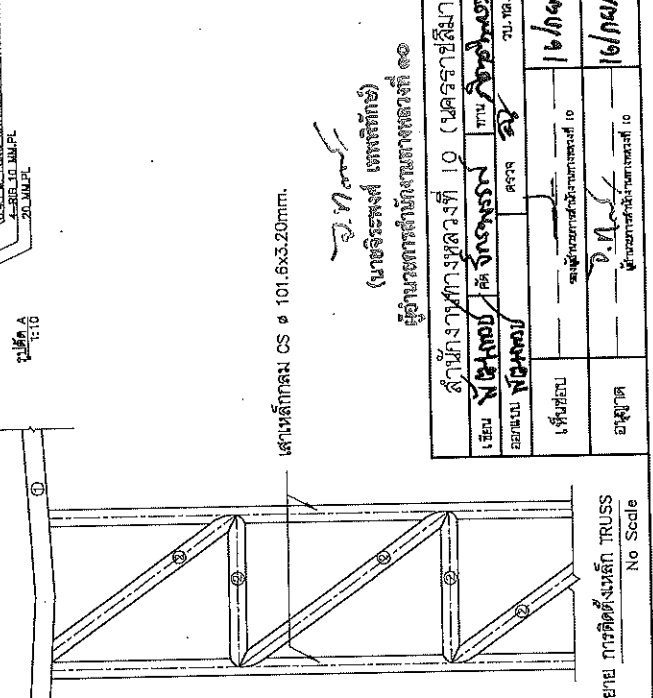
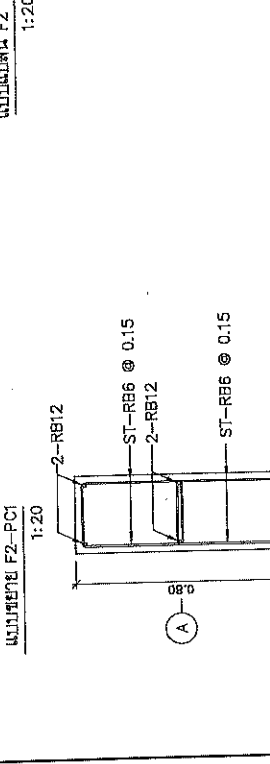
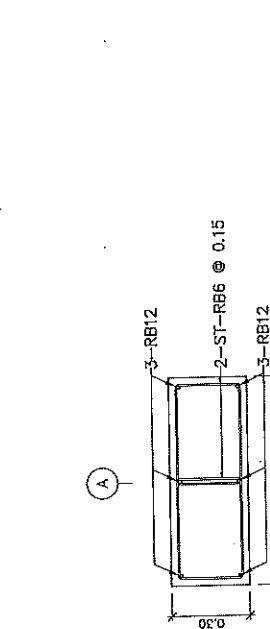
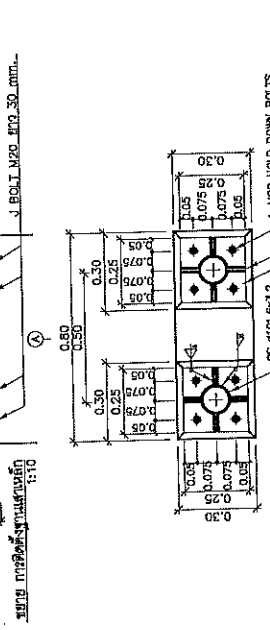
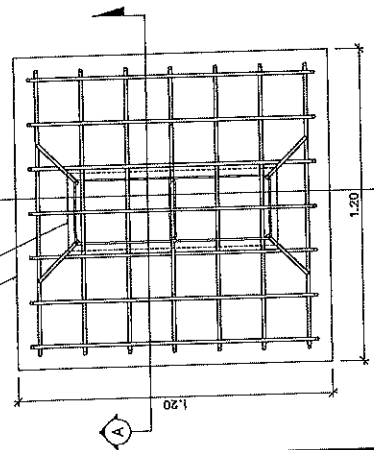
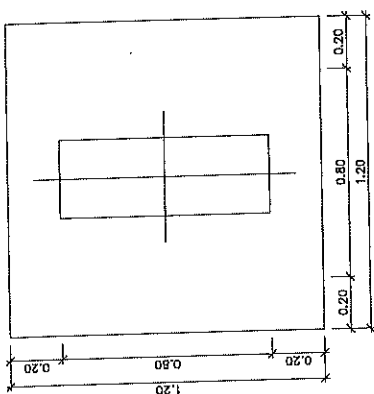

เส้นลวดเหล็ก CS Ø 101.6x3.20mm.

ผู้ควบคุมการก่อสร้าง (นายจิรพงศ์ เทพสิทธิ์)

เขียน	ผู้ควบคุมการก่อสร้าง	วันที่	16/กค/69
ตรวจสอบ	ผู้ควบคุมการก่อสร้าง	วันที่	16/กค/69
เห็นชอบ	ผู้ควบคุมการก่อสร้าง	วันที่	16/กค/69
อนุมัติ	ผู้ควบคุมการก่อสร้าง	วันที่	16/กค/69

แบบขยายโครงสร้าง
Scale 1:20

สำนักงบประมาณหลวงที่ 10	สำนักควบคุม	แผนที่
สำนักงบประมาณหลวงที่ 10	205	616
ผังบริเวณแผนผังอาคารระบายนํ้า และครัว ค.ล.ล. 11/10/2557 11/10/2557 11/10/2557		
11/10/2557 11/10/2557 11/10/2557		

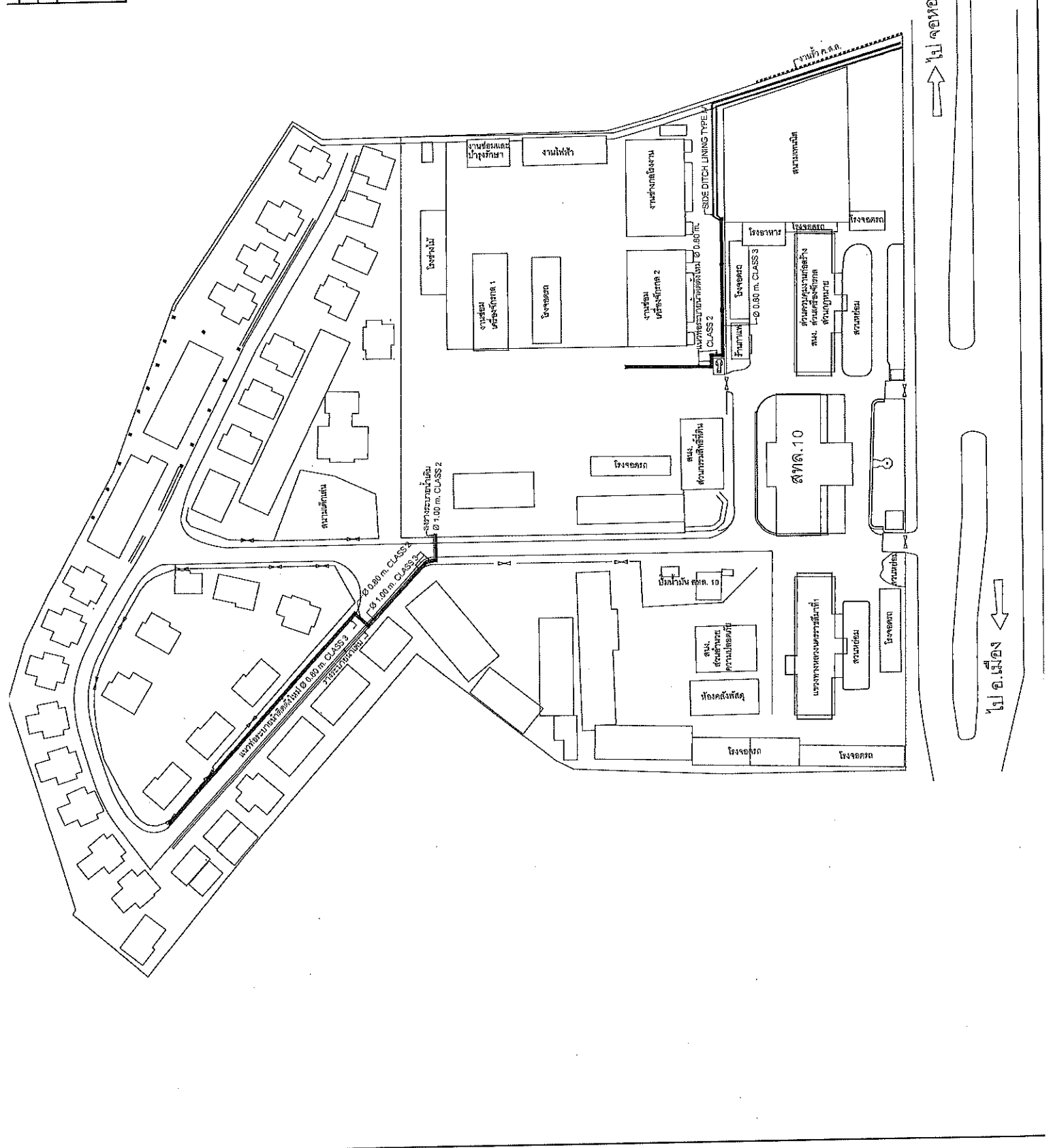

ผ.น.น.
(นายธีระพงษ์ เทพพิทักษ์)
ผู้อำนวยการสำนักงบประมาณหลวงที่ ๑๑

สำนักงบประมาณหลวงที่ 10 (นครราชสีมา)	วันที่ 10/10/2557
นาย ธีระพงษ์ เทพพิทักษ์	ตำแหน่ง ผู้อำนวยการสำนักงบประมาณหลวงที่ 10
นาย ธีระพงษ์ เทพพิทักษ์	ตำแหน่ง ผู้อำนวยการสำนักงบประมาณหลวงที่ 10
นาย ธีระพงษ์ เทพพิทักษ์	ตำแหน่ง ผู้อำนวยการสำนักงบประมาณหลวงที่ 10

สำนักงานวิศวกรรมและออกแบบ	
สำนักงานโครงการที่ 10	ชื่อย่อรูป
สำนักงานโครงการที่ 10	205
แบบขยายรูปตัดหน้าแนวท่อระบายน้ำ	
ทางหลวงหมายเลข 205	
ถนน โศภราช - แขวงทางหลวงชนบทที่ 1	

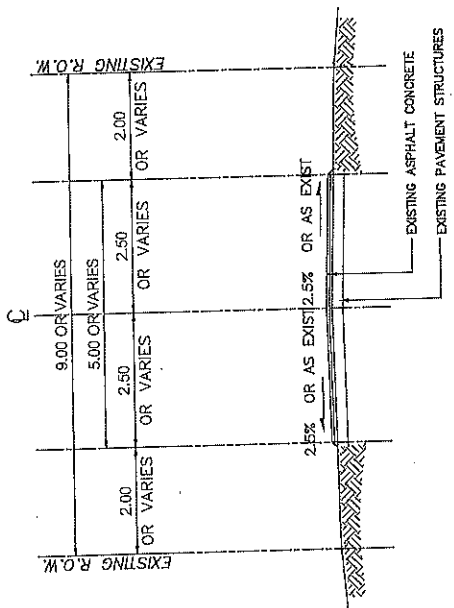

รูปตัดทัวไปก่อนทำการปรับปรุง

NOT TO SCALE

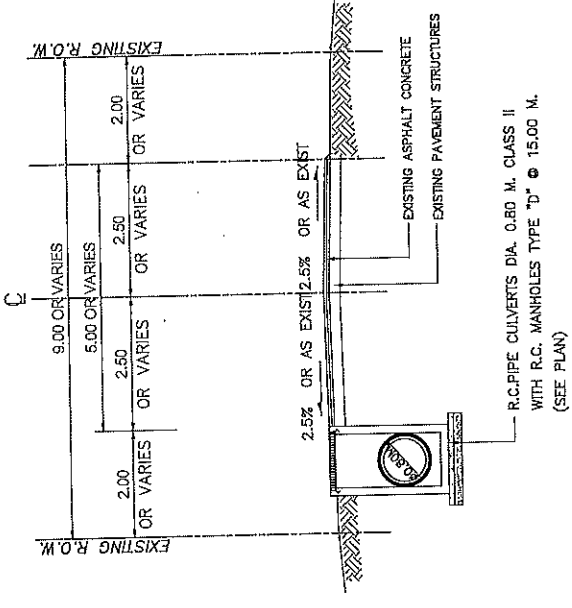

รูปตัดทัวไปหลังทำการปรับปรุง

NOT TO SCALE

W. N. N. S. (นายวิเศษ ศรีศักดิ์) ผู้อำนวยการสำนักงานโครงการที่ ๑๐

สำนักงานโครงการที่ 10 (นครราชสีมา)	วันที่
เรียน ผอ.โครงการที่ 10	วันที่ 10/06/65
เรียน ผอ.โครงการที่ 10	วันที่ 10/06/65
เรียน ผอ.โครงการที่ 10	วันที่ 10/06/65
เรียน ผอ.โครงการที่ 10	วันที่ 10/06/65

ส่วนล่างของและออกใบ

ส่วนล่างของคองกรีท 10	วันที่
ส่วนล่างของคองกรีท 10	622
แบบขยายรูป ค.ส.ล.	
77 ม.ค. 205	
คณ. วิศวกร - บางกอกวิศวกรรมที่ 1	

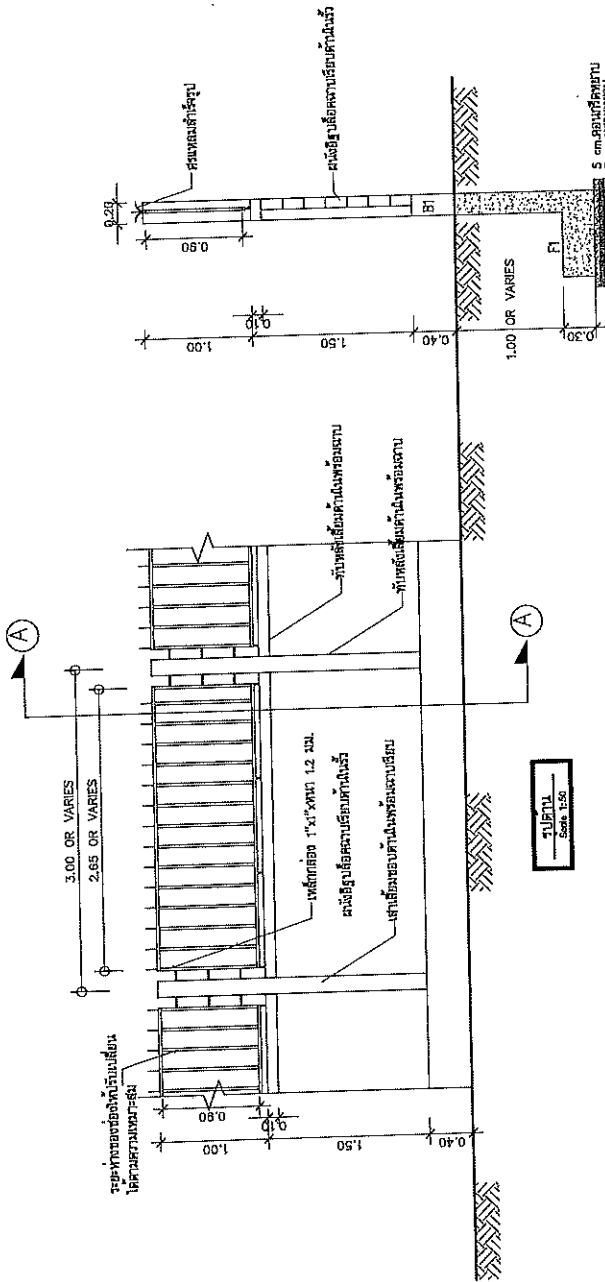

รูปด้าน A-A Scale 1:50

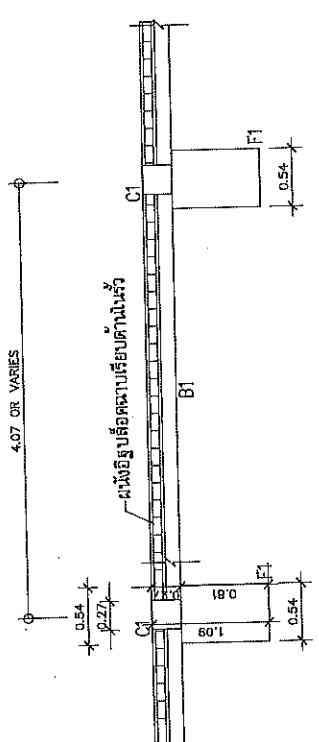

รูปด้าน A-A Scale 1:50

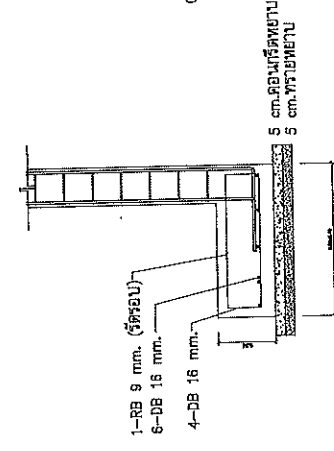

รูปด้าน A-A Scale 1:25

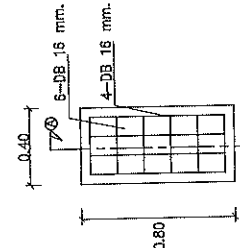

ผนังอิฐบล็อกคอนกรีตเรียบด้านใน Scale 1:25

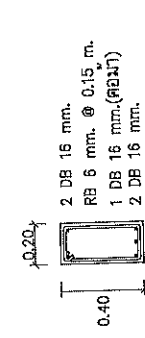

ผนังอิฐบล็อกคอนกรีตเรียบด้านใน Scale 1:25

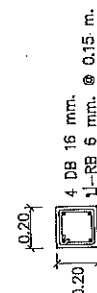

ผนังอิฐบล็อกคอนกรีตเรียบด้านใน Scale 1:25

(นายวิเศษศักดิ์ ฤทธิรักษ์)
ผู้อำนวยการสำนักงานวิศวกรรมที่ ๑๑

หมายเหตุ

1. ระยะทำสะพานเสารั้วที่ระบุในแบบนี้สามารถปรับเปลี่ยนระยะได้ โดยให้ช่างควบคุมการปรับเปลี่ยนได้ตามความเหมาะสมในสนาม
2. ดอนนตรีตรงเสารั้ว ต้องมีกำลังต้านทานแรงอัดประจิมไม่น้อยกว่า 240 กก./ตร.ซม. สำหรับเสาเข็มคอนกรีตรูปกลมที่เชื่อมแท่งคอนกรีตขนาด 15x15x15 ซม. ที่อายุ 28 วัน

สำนักงานทางหลวงที่ 10 (นครราชสีมา)	
เลขที่ 1554	ชื่อ วิศวกร
ออกแบบ	หน้า
วันที่ 16/กย/65	วันที่ 16/กย/65
แก้ไข	หน้า
วันที่ 16/กย/65	วันที่ 16/กย/65

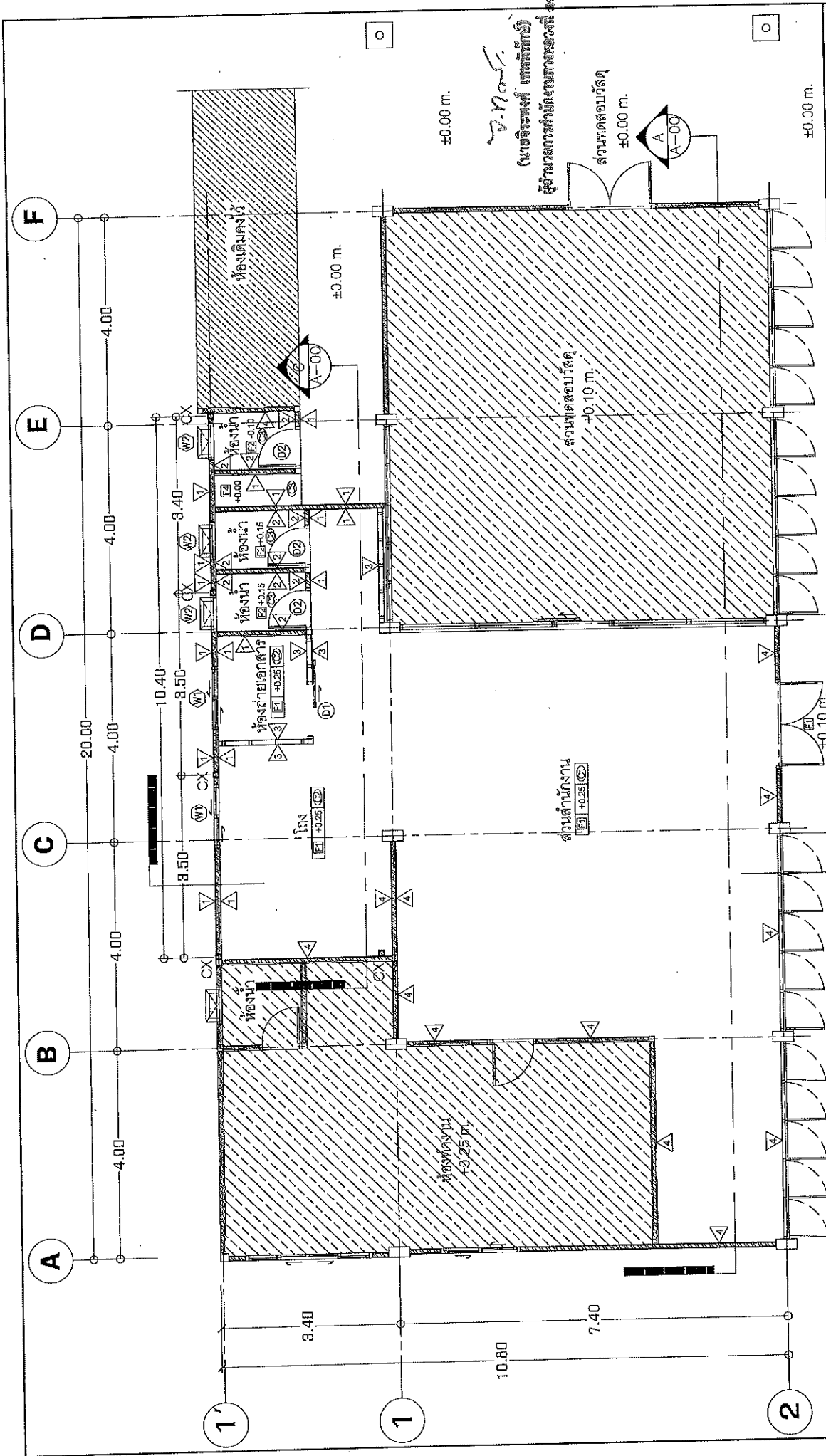

สำนักงานวางผังเมืองที่ 10 (นครราชสีมา)	
เลขที่: 10/00000000000000000000	วันที่: 10/10/10
ชื่อ: นาย ...	ตำแหน่ง: ...
วันที่: 16/09/65	วันที่: 16/09/65

แปลนพื้นผังและตัดหน้าต่าง ชั้น 1
 1:100
 ขนาดจริง

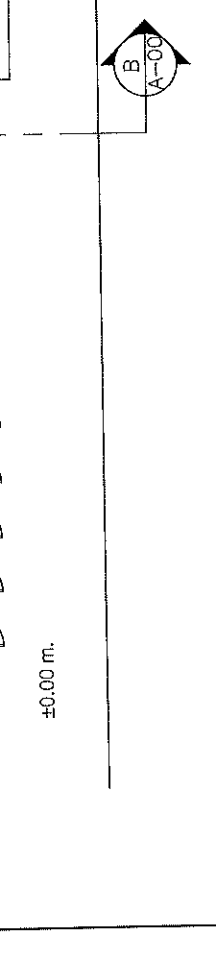

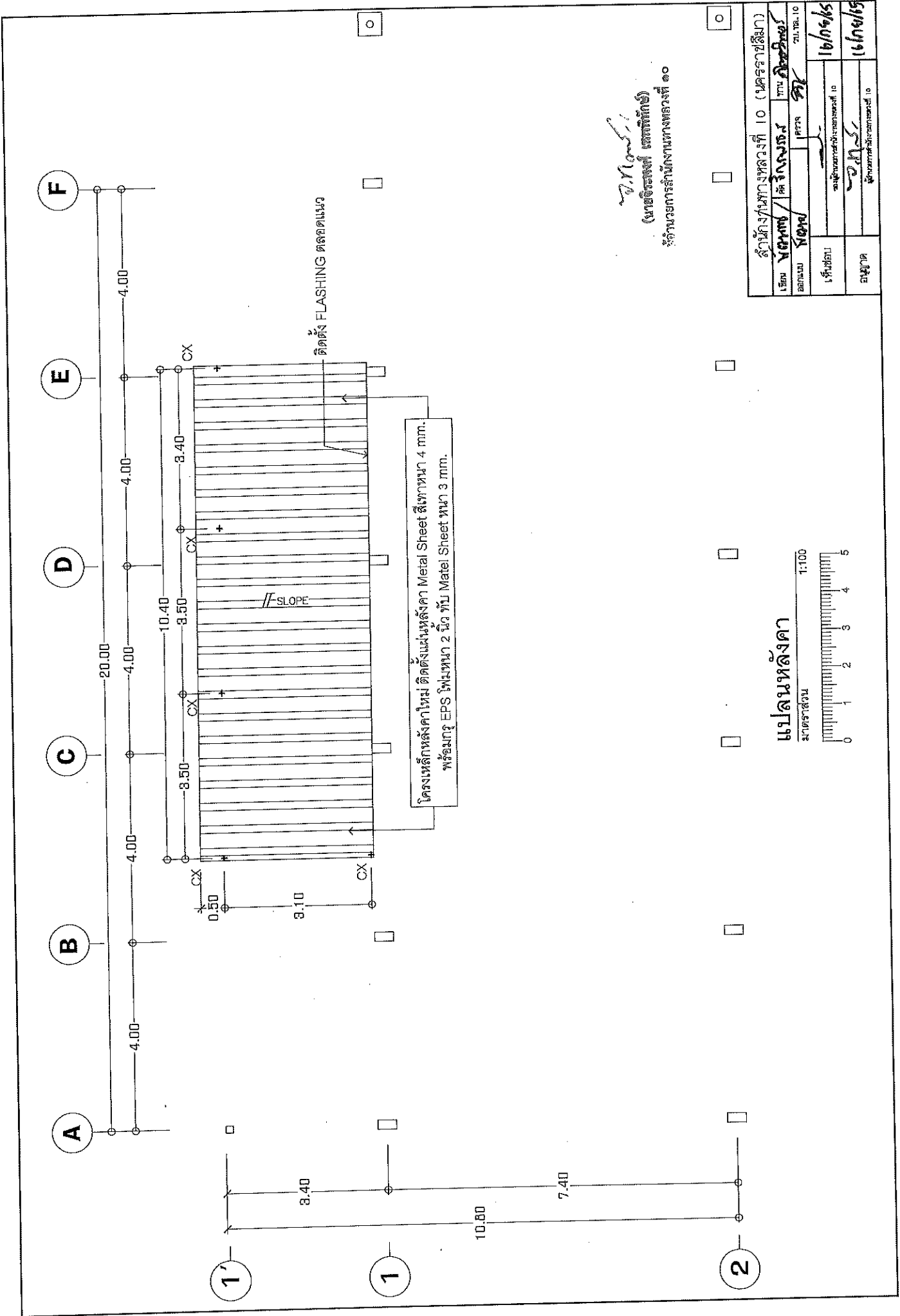

S. N. S.
 (นายสมพงษ์ แสนพิทักษ์)
 ผู้อำนวยการสำนักงานเขตหลวงวิสุทธิ

สำนักงานเขตหลวงวิสุทธิ 10 (นครราชสีมา)	เลขที่ 10	วันที่ 10
ชื่อ 10	ชื่อ 10	ชื่อ 10
ชื่อ 10	ชื่อ 10	ชื่อ 10
ชื่อ 10	ชื่อ 10	ชื่อ 10



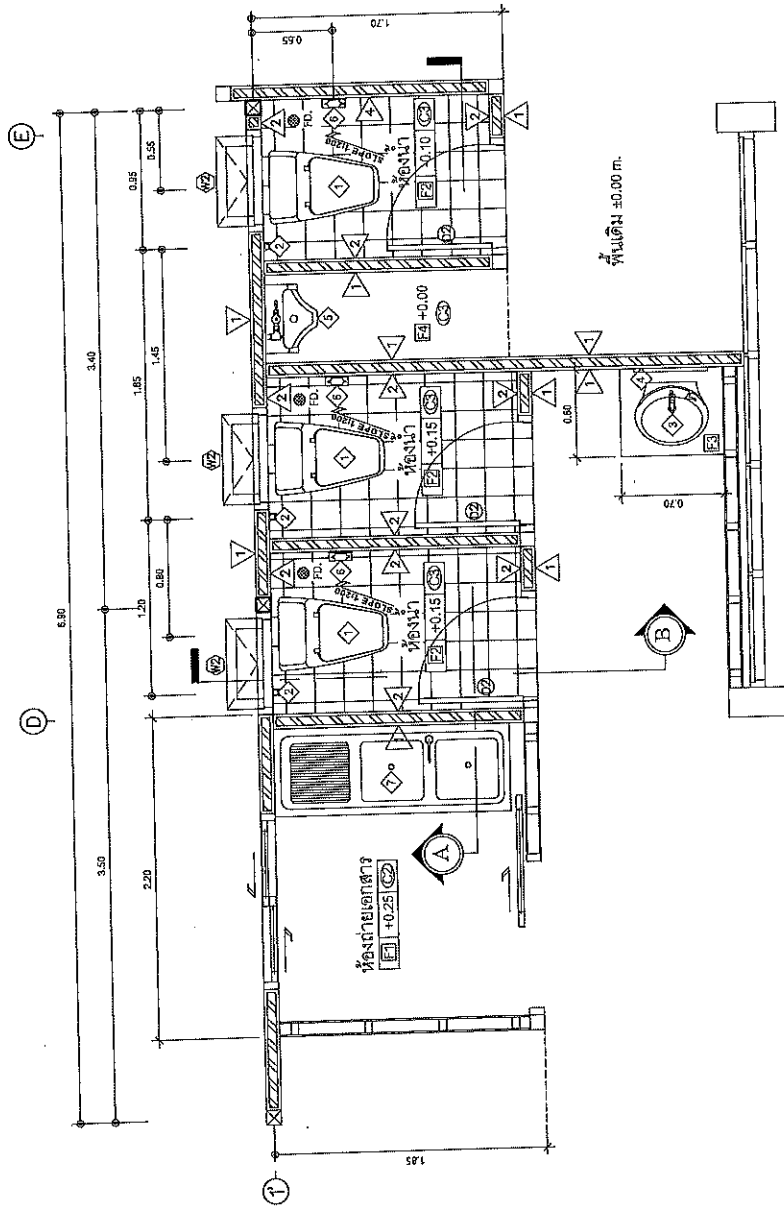



 (นายธีรพงศ์ เทพพิทักษ์)
 ผู้อำนวยการสำนักงานเขตวงที่ ๑๑

ชื่อโครงการ/ประเภทโครงการ	สำนักงานเขตวงที่ 10 (นครราชสีมา)	
เลขที่	10/2565	วันที่ 16/กย/65
ออกแบบ	ธีรพงศ์ เทพพิทักษ์	วันที่ 16/กย/65
แก้ไข	ธีรพงศ์ เทพพิทักษ์	วันที่ 16/กย/65
อนุมัติ	ธีรพงศ์ เทพพิทักษ์	วันที่ 16/กย/65

แปลนระยะการติดตั้งสุขภัณฑ์
 1:50

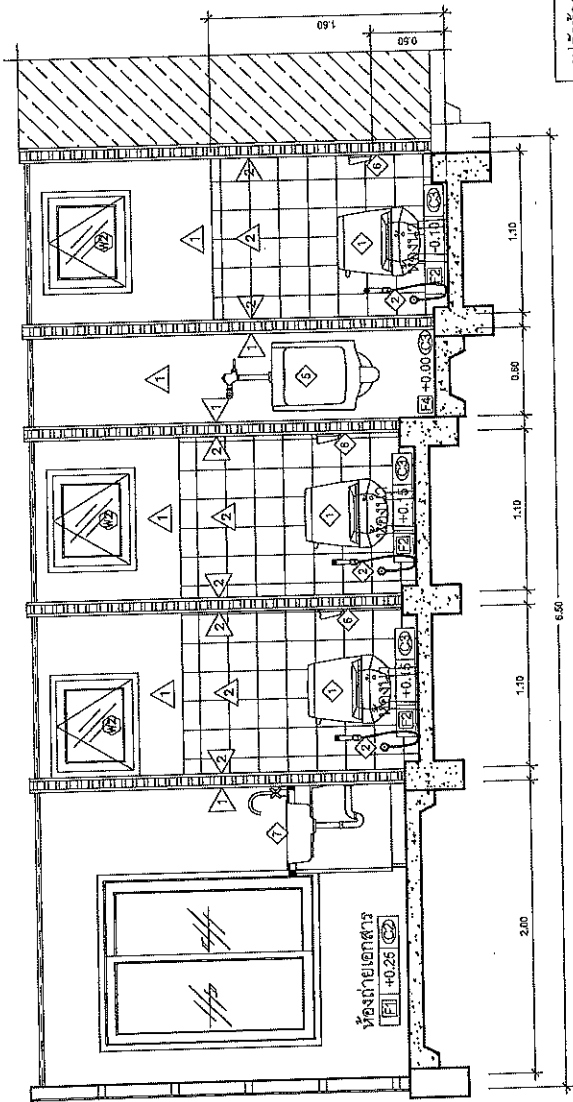



รูปตัดห้องน้ำ

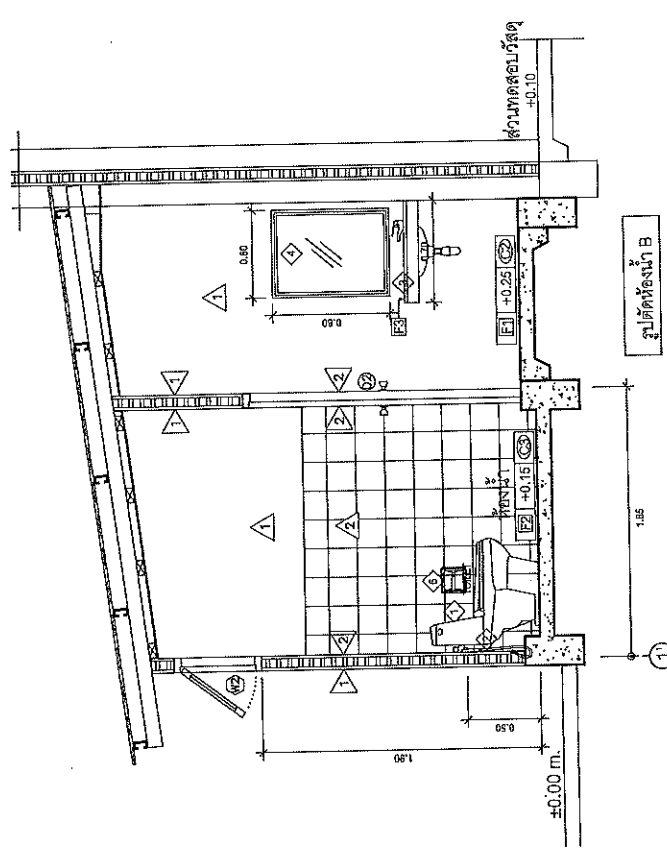

รูปตัดห้องน้ำ B

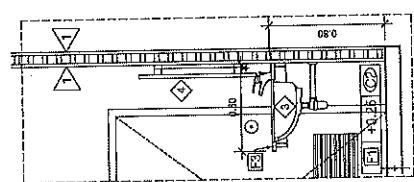

รูปตัดอ่างล้างหน้า

S. N. S.
 (นางฉวีระพร แซ่แท้กิจ)
 ผู้อำนวยการสำนักงานเขตพื้นที่ ๑๐

แบบรูปตัดห้องน้ำ

ขนาดหน้า
 1:50



สำนักงานเขตพื้นที่ 10 (นครราชสีมา)	วันที่ 16/๑/๖๕
เลขที่ ๖๖๖๖ / ๖๖๖๖	หน้า ๑๐
ชื่อ นาม นาม นาม นาม นาม นาม นาม นาม	หน้า ๑๐
ตำแหน่ง	หน้า ๑๐
ชื่อ	หน้า ๑๐

รายละเอียดประกอบแบบสถาปัตย์

ลำดับ	รายการ	ยี่ห้อ	ระดับความสูง จากระดับพื้น	รุ่น
1	ชุดโถสุขภัณฑ์			
	- โถสุขภัณฑ์	COTTO	มาตรฐานผู้ผลิต	Viva (CT1881)
	- สายน้ำดี	COTTO	มาตรฐานผู้ผลิต	-
	- วาล์ว เปิด-ปิด (เข้า 1 ช่อง 2)	COTTO	มาตรฐานผู้ผลิต	CT-128(Hu)
	ชุดสายชำระ			
	- สายชำระ	COTTO	0.60 ม.	VRH(HOY-Q001WS)
2	ชุดอ่างล้างหน้า			
	- อ่างล้างหน้าแบบวงโค้ง	COTTO	มาตรฐานผู้ผลิต	
	- ก๊อกน้ำยี่ห้อช่างล้างหน้า	COTTO	มาตรฐานผู้ผลิต	CT-160CBN
	- สายน้ำดีอ่างล้างหน้า	COTTO	มาตรฐานผู้ผลิต	สมณเสถียร 16"
	- สายน้ำดีอ่างล้างหน้า	COTTO	มาตรฐานผู้ผลิต	CT-673
	- สายน้ำดีอ่างล้างหน้าแบบตั้งลิ้น	COTTO	มาตรฐานผู้ผลิต	CT-683
3	- ท่อน้ำทิ้งอ่างล้างหน้าคู่ลิ้น 24 ซม.			
	- วาล์ว เปิด-ปิด (เข้า 1 ช่อง 1)	COTTO	มาตรฐานผู้ผลิต	CT-179
	กระเบื้อง		1.00 ม.	ขนาด 60 x 80 ซม. ขอบมนแฉล
	โถบัส	COTTO	0.80 ม.	-
	ที่ใส่กระดาษชำระ		0.50 ม.	-
	ชุดติดตั้งงาน			
4	ชุดประตูป้องน้ำเสียง			มาตรฐานผู้ผลิตผนังห้องน้ำดีเสียง
	- ประตูห้องน้ำดีเสียง			พร้อมชุดยึดอุปกรณ์ติดตั้ง
	- ก้อนยึดประตูป้องน้ำเสียง			
FD.	Floor Drain.	พ่อน้ำ	มาตรฐานผู้ผลิต	ถังตกเส้น 2"

รายละเอียด พื้น, ผนัง, ฝ้าเพดาน

F2	พื้นปูกระเบื้องเคลือบ ขนาด 8" x 8"	F3	- ผนังขอบช่องข้างห้องน้ำดีปูหินแกรนิต
A	ผนังทำอิฐมวลเบา ขอบปูนเสริมความหนา		
A	ผนังทำอิฐมวลเบา ปูกระเบื้องเคลือบ 8" x 8"		
B	ประตู และ อุปกรณ์ (บานพับ, ชุดกลอนประตู, ชุดมือเปิดประตู, ชุดมือเปิดประตู)		
B	หน้าต่างบานกระทุ้ง อลูมิเนียม หนึ่งบาน หรือ 2 บาน, กระดาษ ฝ้า หนา 5 มม., มีซี่บ., สีด และอุปกรณ์ประกอบประตูหน้าต่าง		

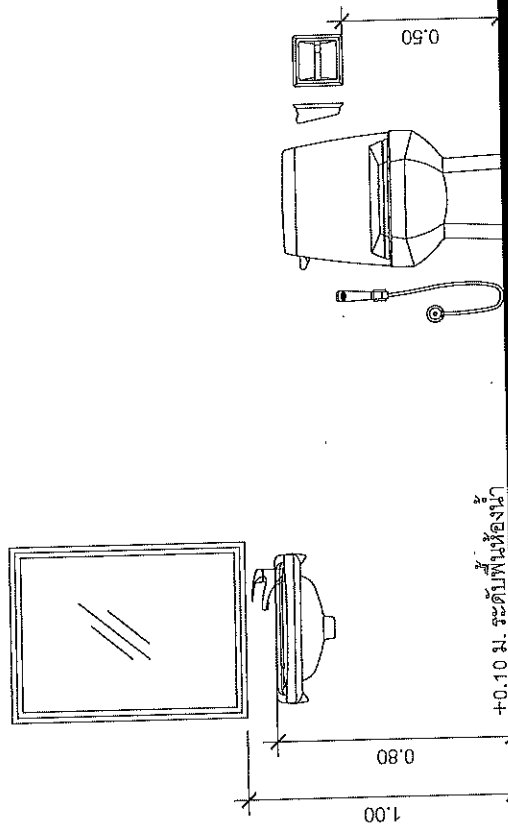

มาตรฐานรายละเอียดติดตั้งสุขภัณฑ์

อ.น.น. (นายจิระพงศ์ เกษพีพิทักษ์)
ผู้อำนวยการฝ่ายช่างเทคนิค ๑๐

ชื่อโครงการ	โครงการหลวงที่ 10 (นครราชสีมา)
ชื่อช่าง	อ.น.น. (นายจิระพงศ์ เกษพีพิทักษ์)
วันที่	16/กย/65
สถานที่	16/กย/65

ระดับพื้นที่ว่าง		ระดับพื้นที่ว่าง		ระดับพื้นที่ว่าง		ระดับพื้นที่ว่าง			
D1	ประตูบานเลื่อน อลูมิเนียม รมสีดำ หน้า 2 มม. อลูมิเนียม รมสีดำ หน้า 2 มม. กระจก โด หน้า 8 มม. กระจก โด หน้า 8 มม. มือจับ Stainless สีวู้ดด้าน รมสีดำกับบาน อุปกรณ์บานเลื่อน, ตัวล็อก, กุญแจ Stainless สีวู้ดด้าน	D4	ประตูบานเปิด P.V.C. P.V.C. ขนาด 2"x4" P.V.C. พร้อมกร็บริดระนาบอากาศ - - ติดตั้ง ลูกบิด Stainless สีวู้ดด้าน ตามมาตรฐานผู้ผลิต	W2	หน้าต่างบานเลื่อน อลูมิเนียม รมสีดำ หน้า 2 มม. อลูมิเนียม รมสีดำ หน้า 2 มม. กระจก โด หน้า 6 มม. - มือจับ Stainless สีวู้ดด้าน รมสีดำกับบาน อุปกรณ์บานเลื่อน, ตัวล็อก, คมพับ	W4	หน้าต่างบานกระทุ้ง อลูมิเนียม รมสีดำ หน้า 2 มม. อลูมิเนียม รมสีดำ หน้า 2 มม. กระจก โด หน้า 5 มม. - มือจับ-ลูกบิด อุปกรณ์ มือจับ, ตัวล็อก และอุปกรณ์บานกระทุ้งครบชุด	W2	หน้าต่างบานเลื่อน อลูมิเนียม รมสีดำ หน้า 2 มม. อลูมิเนียม รมสีดำ หน้า 2 มม. กระจก โด หน้า 6 มม. - มือจับ Stainless สีวู้ดด้าน รมสีดำกับบาน อุปกรณ์บานเลื่อน, ตัวล็อก, คมพับ

S. Nant
(นางฉวีระพร นันทิกัญจน์)
ผู้อำนวยการสำนักงานเขตหนองจอกที่ ๑๐

สำนักงานเขตหนองจอกที่ 10 (นครราชสีมา)

เลขที่ **NRAM**, ที่ **NRAM** หน้า **S. Nant**

ชื่อย่อ **NRAM** หน้า **S. Nant**

วันที่ **16/04/65**

ชื่อ **S. Nant**

ตำแหน่ง **ผู้อำนวยการสำนักงานเขตหนองจอกที่ 10**

วันที่ **16/04/65**

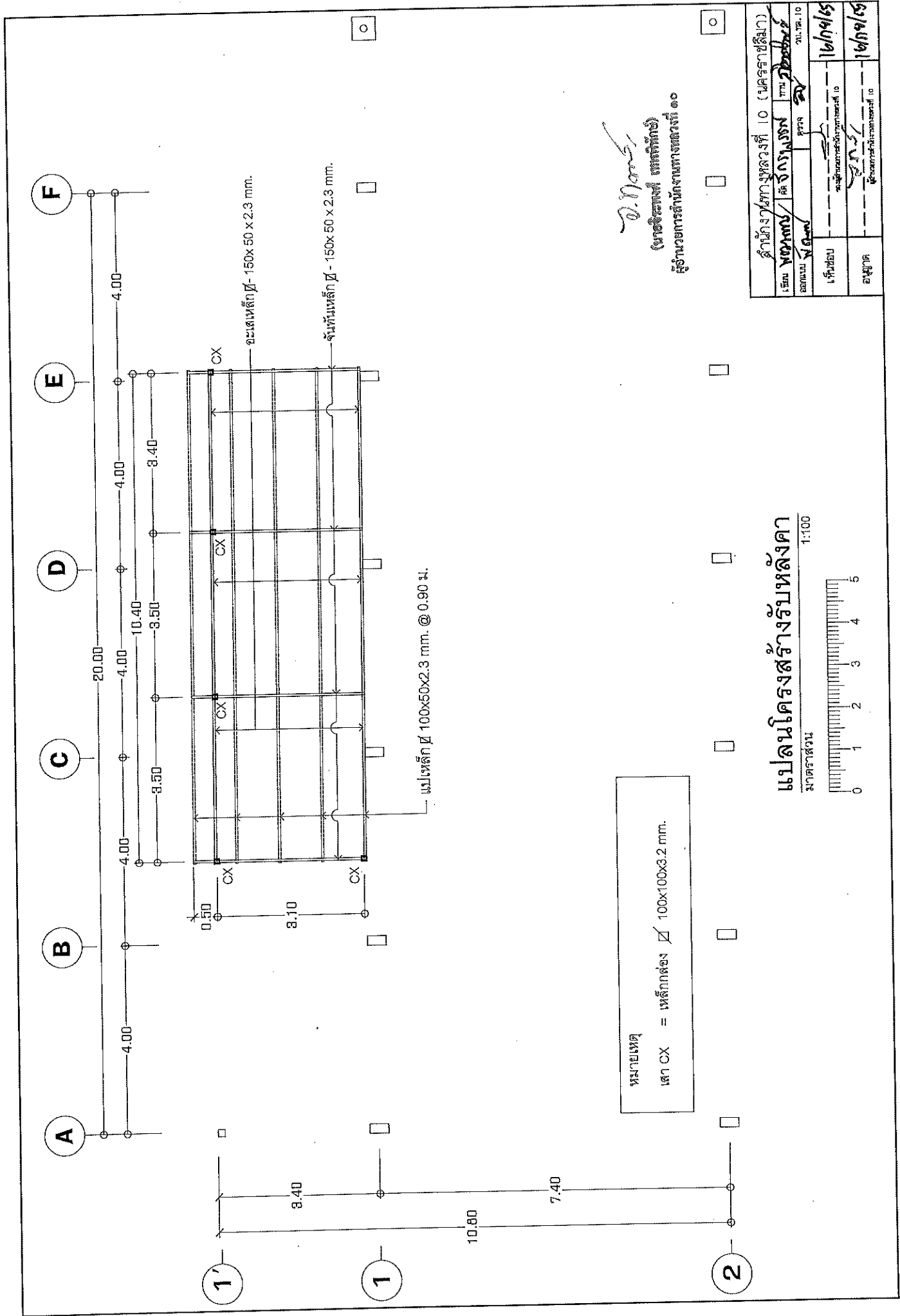

หมายเหตุ
 เสา CX = เหล็กกล่อง 100x100x3.2 มม.

D. Noms
 (นายดิเรก นอมส) (สถาปนิก)
 ผู้อำนวยการสำนักงานทางหลวงที่ ๑๐

สำนักงานทางหลวงที่ 10 (นครราชสีมา)	
ชื่อ พ.นอมส	ตำแหน่ง สถาปนิก
ตำแหน่ง ผู้ควบคุม	วันที่ 10
แก้ไข	วันที่ 16/4/65
อนุมัติ	วันที่ 16/4/65

แปลนโครงสร้างรับหลังคา

มาตราส่วน 1:100



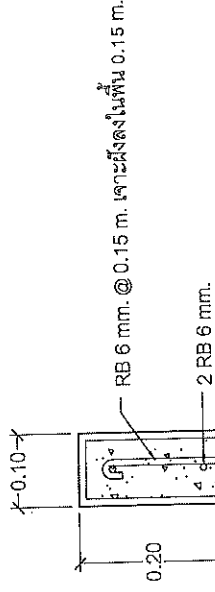
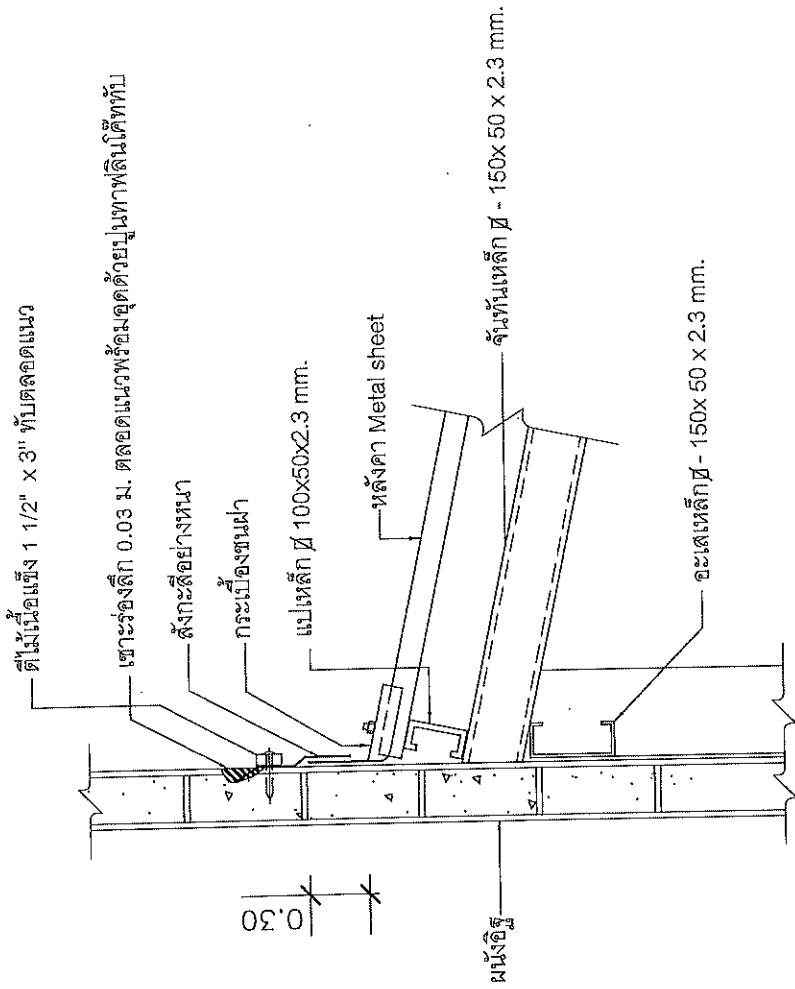

แบบขยาย หลอดผนังปูน

แบบขยาย FLASHING กันน้ำฝ้าย่อน

 (นางจิระพรณี เสงี่ยมศักดิ์)
 ผู้อำนวยการสำนักงานสถาปัตย์ ๑๑

สำนักงานสถาปัตย์หลวงที่ 10 (นครราชสีมา)	
เลขที่ 10	คำร้องขอรับ
ชื่อโครงการ	พ.ร.บ. 10
วันที่รับ	16/๗/๕๕
วันที่รับ	16/๗/๕๕

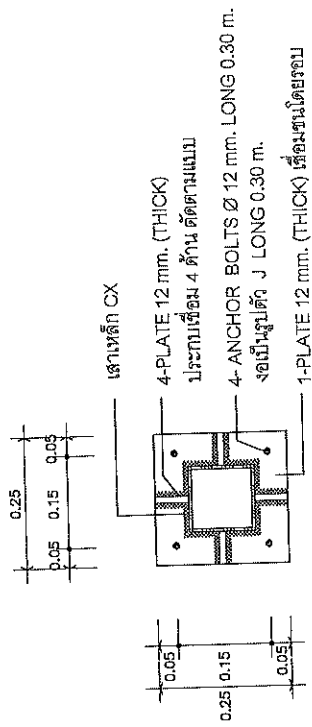
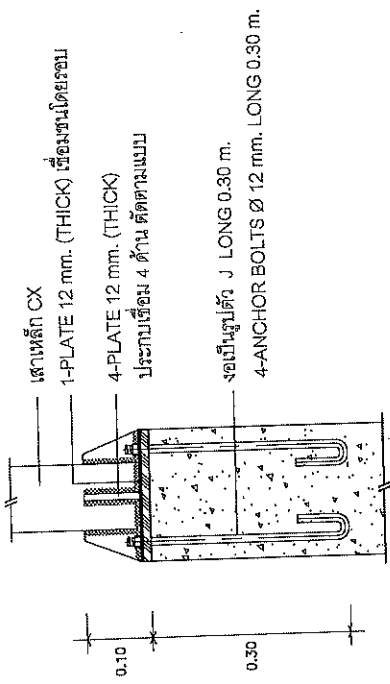

แบบขยายการตั้งเสาคอนกรีต CX กับตอม่อ

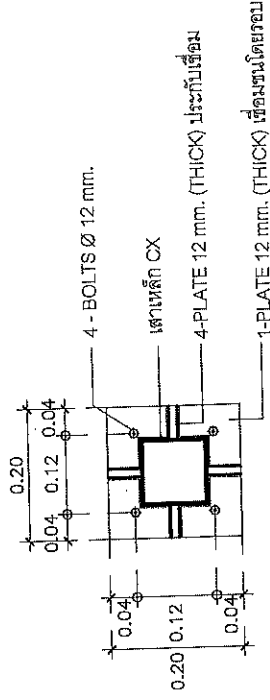
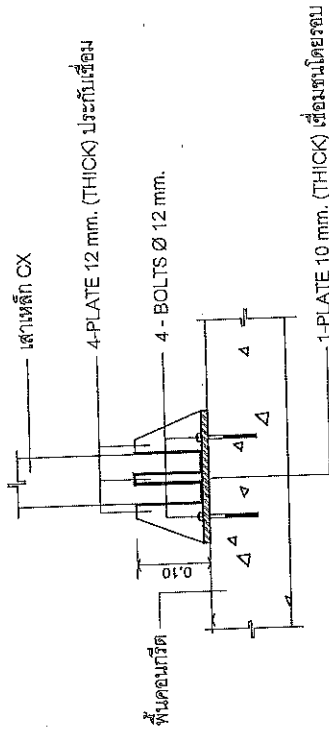

แบบขยายการตั้งเสาคอนกรีต CX กับพื้นคอนกรีตหรือคาน

น.ก.น.ค.
(นายจิระพงษ์ นกพิทักษ์)
ผู้ช่วยกรรมการช่างเทคนิคทางด้านวิศวกรรมที่ ๑๐

เจ้าหน้าที่ยื่นเรื่อง	นายจิระพงษ์ นกพิทักษ์	วันที่	16/กย/65
ผู้รับเรื่อง	นายสุวิทย์ นกพิทักษ์	วันที่	16/กย/65
ตำแหน่ง	ช่างเทคนิคทางด้านวิศวกรรมที่ ๑๐	วันที่	16/กย/65
ชื่อ	นายสุวิทย์ นกพิทักษ์	วันที่	16/กย/65

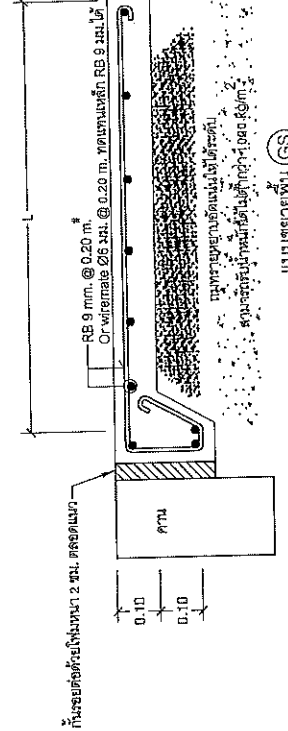
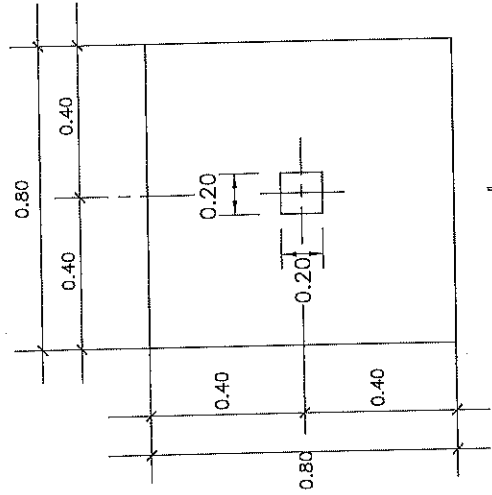
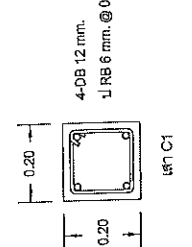
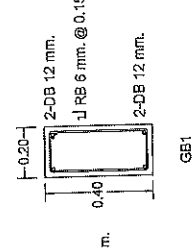
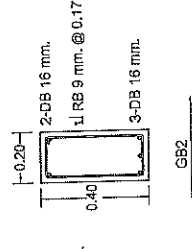
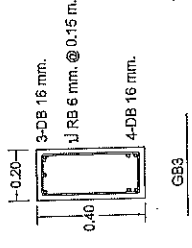
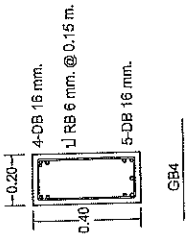
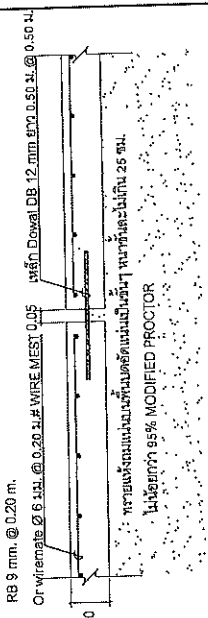

ผู้ควบคุมการดำเนินงานโครงการ (นายฉัตรพงศ์ เทพพิทักษ์)

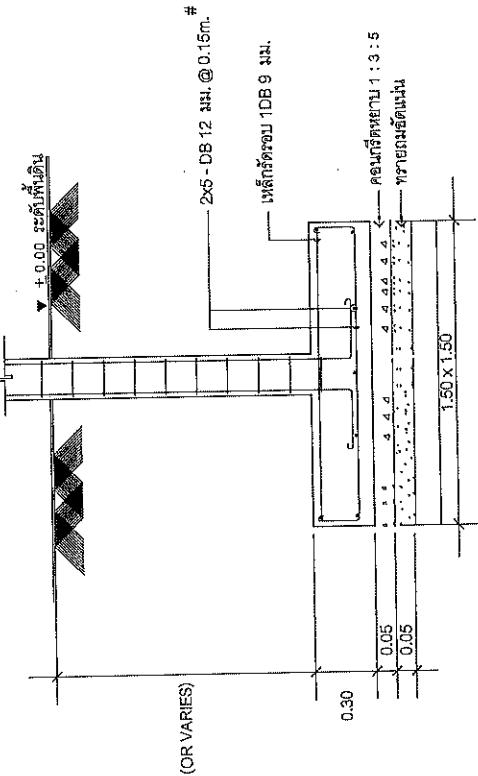
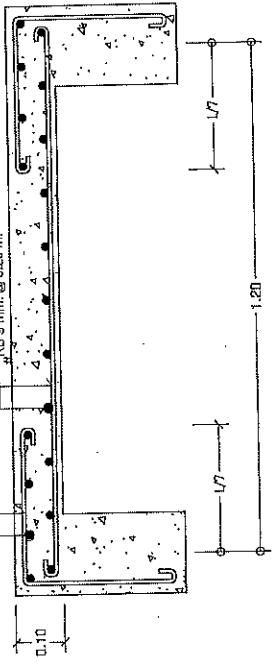

แผนขยายพื้น (S1)

สำนักงานโครงการที่ 10 (นครราชสีมา)	
เลขที่: 10/2565	วันที่: 16/04/65
ชื่อ: 8/2565	ชื่อ: 16/04/65
ตำแหน่ง: วิศวกร	ตำแหน่ง: วิศวกร
ชื่อ: 16/04/65	ชื่อ: 16/04/65

SCALE: Not to scale

รายการประกอบแบบระบบวิศวกรรมไฟฟ้า

1. ผู้รับจ้างต้องทราบและติดตั้งตามรูปแบบจนได้การติดต่อ อันได้แก่ ระบบแสงสว่างภายนอกอาคารระบบตัดรั้วไฟฟ้ารวมโทรศัพท์ และระบบอื่น ๆ ที่ระบุในแบบ
2. หัวตู้และอุปกรณ์ที่ใช้ในโครงการนี้ จะต้องได้รับมาตรฐานผลิตภัณฑ์อุตสาหกรรม (สมอ.) เป็นมาตรฐานที่สุดที่สามารถอ้างอิงได้ มาตรฐานที่ระบุคุณสมบัติทุกข้อตามที่
3. งานโดยทั่วไป ให้ดูรายละเอียดในรายการประกอบแบบ หรือ แบบแปลน
4. ผู้รับจ้างจะต้องเชื่อมโยงสายเมนให้ทั่วทุกส่วนแบบ แต่กับระบบไฟฟ้าของผู้จ้างเอง
5. ผู้รับจ้างจะต้องเชื่อมโยงสายเมนกับระบบโทรศัพท์ ชุดสาย PABX ของผู้จ้างเอง
6. ตำแหน่งอุปกรณ์ทั้งหมดที่ระบุในแบบ คือ ตำแหน่งที่ไฟ, โทรศัพท์และจุดเชื่อมต่อสัญญาณโทรศัพท์เป็นจุดกำหนดโดยประมาณเท่านั้น ผู้รับจ้างต้องปฏิบัติตามมาตรฐานของกรวยไฟฟ้าส่วนภูมิภาค
7. การติดตั้งสายไฟจะต้องปฏิบัติตามมาตรฐานของกรวยไฟฟ้าส่วนภูมิภาค
8. การติดตั้งสายไฟได้เฉพาะสายทองเหลือง ทองแดง สวิตช์ และตัวลัด
9. กล่องใช้ทองเหลืองที่ผลิตโดยบริษัท สมิทสัน และจุดต่อสายแยกไปยังวงโรมและอุปกรณ์ไฟฟ้า
10. กล่องต่อสายเป็นกล่องเหล็กอลูมิเนียมหรืออลูมิเนียมในประเภท หน้าไม่ต่ำกว่า 1.2 มม. สำหรับวงโรมและอุปกรณ์ไฟฟ้าในฝ้าเพดานให้ใช้ SQUARE BOX OCTAGON BOX สำหรับตำแหน่งและลวดที่ใช้ HANDY BOX สำหรับกล่องสายอื่น ๆ ให้ใช้ SQUARE BOX
11. การต่อสายขนาดเล็กให้ใช้ INSULATED SOLDERLESS WIRE CONNECTOR UL-APPROVED หรือเกลียวขันหรือลวดที่ใช้เครื่องมือ

- ขนาดให้ถือตามมาตรฐานของผู้ผลิต
12. การต่อสายขนาดใหญ่ให้ใช้ SOLDERLESS WIRE CONNECTOR UL-APPROVED ชนิดใช้เครื่องมือ 3 ชิ้น
13. การต่อสาย JUNCTION BOX มีข้อกำหนด ให้ใช้ท่อร้อยสายหรือท่อและต้องใช้ท่อร้อยสายที่ทนความร้อนโดยเฉพาะสายท่อที่มีข้อกำหนดที่ผู้รับจ้างจะเลือกใช้
14. การตัดท่อ EMT/DMC จะต้องทนความร้อนที่ทนกับพื้น ผนังและโครงสร้าง
15. ตำแหน่งติดตั้งอุปกรณ์ไฟฟ้าที่แสดงในแบบ เป็นเพียงตำแหน่งโดยประมาณ สามารถปรับเปลี่ยนได้ โดยผู้รับจ้าง ผู้รับจ้าง หรือผู้รับจ้างเป็นผู้รับผิดชอบ

- หมายเหตุ
วิธีดูอุปกรณ์ที่ใช้
แสงสีตัดอัตโนมัติเป็นผลิตภัณฑ์ของ SQUARE D, ABB, CLIPSAL, TICINO, SIEMENS, MCG HANGER
แสง CIRCUIT BREAKER เป็นผลิตภัณฑ์ของ SQUARE D, ABB, CLIPSAL, TICINO, SIEMENS, MCG
วงโรมไฟฟ้าเป็นผลิตภัณฑ์ในประเภทที่มีเครื่องหมายการค้า โดยผู้รับจ้างจะรับผิดชอบ
- หลอดลู่ออร์แกนดัม มอก. 235-2533
 - ตัวรับหลอดและตัวรับสวิตช์ มอก. 344-2530
 - สวิตช์ มอก. 183-2528
 - บัสบาร์ มอก. 23-2521

- สีตัดและตัวรับไฟฟ้าเป็นผลิตภัณฑ์ของ NATIONAL ABB, TICINO, CLIPSAL
หากมีได้กำหนดไว้เป็นอย่างอื่น จะต้องหาทดแทนโดยผู้รับจ้างให้ชัดเจน
- สายวงร้อยแสงสว่าง ใสาย 2x2.5 sq. mm. VAF.
 - สายแยกสายสีตัดวงโรม สายระหว่างวงโรม ใสาย 2x1.5 sq. mm. VAF.
 - สายวงตัดรั้วไฟฟ้า ใสาย 2x2.5/31.5 VAF-CRD.
 - สายเอ็น สายประจัน ขนาดตามแบบ

วงโรมที่ผู้รับจ้างติดตั้งชนิดชนิด ใ CONTROL โดยตรงกับ LOAD CENTER

สัญลักษณ์และรายการอุปกรณ์ทางไฟฟ้า	
	แผงแม่ข่ายไฟฟ้า - มีสวิตช์ตัดตอนใหญ่และขั้ว LOAD PANNEL
	สวิทช์เปิด - ปิดแบบฝังในผนัง ของ BITICINO ประเภททรานส์มิชชัน Switch Down Light
	หลอดไฟ โคมประเภทแบบฝังในฝ้า LSST 300/2L 2x36W (30x120cm.)
	หลอดไฟ LED 18w แบบฝังฝ้าทรานส์มิชชัน
	ปลั๊กตัดสายเดี่ยวแบบฝังในผนัง ของ BITICINO ประเภททรานส์มิชชัน
	ปลั๊กตัดสายเดี่ยวแบบฝังในผนัง ชนิดกันน้ำของ BITICINO ประเภททรานส์มิชชัน
	ปลั๊กตัดสายโทรศัพท์ ของ BITICINO ประเภททรานส์มิชชัน
	ตำแหน่งติดตั้งแบริ่งพร้อมสวิตช์ ของ BITICINO ประเภททรานส์มิชชัน
	คอมพรเซเซอร์
	ปลั๊กไฟ

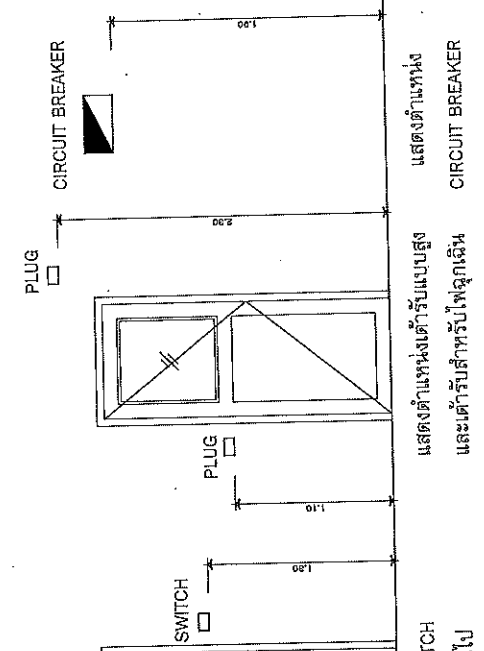

ผู้รับจ้าง/ช่างหลวงที่ 10 (นครราชสีมา)	
ชื่อ นามสกุล	ชื่อ นามสกุล
ตำแหน่ง	ตำแหน่ง
วันที่	วันที่
ชื่อ	ชื่อ
ตำแหน่ง	ตำแหน่ง

แสดงตำแหน่งตู้รับแรงสูง และตำแหน่งตู้รับแรงต่ำ

แสดงตำแหน่งตู้รับแรงสูง และตำแหน่งตู้รับแรงต่ำ

แสดงตำแหน่งตู้รับแรงสูง และตำแหน่งตู้รับแรงต่ำ

แสดงตำแหน่งตู้รับแรงสูง และตำแหน่งตู้รับแรงต่ำ

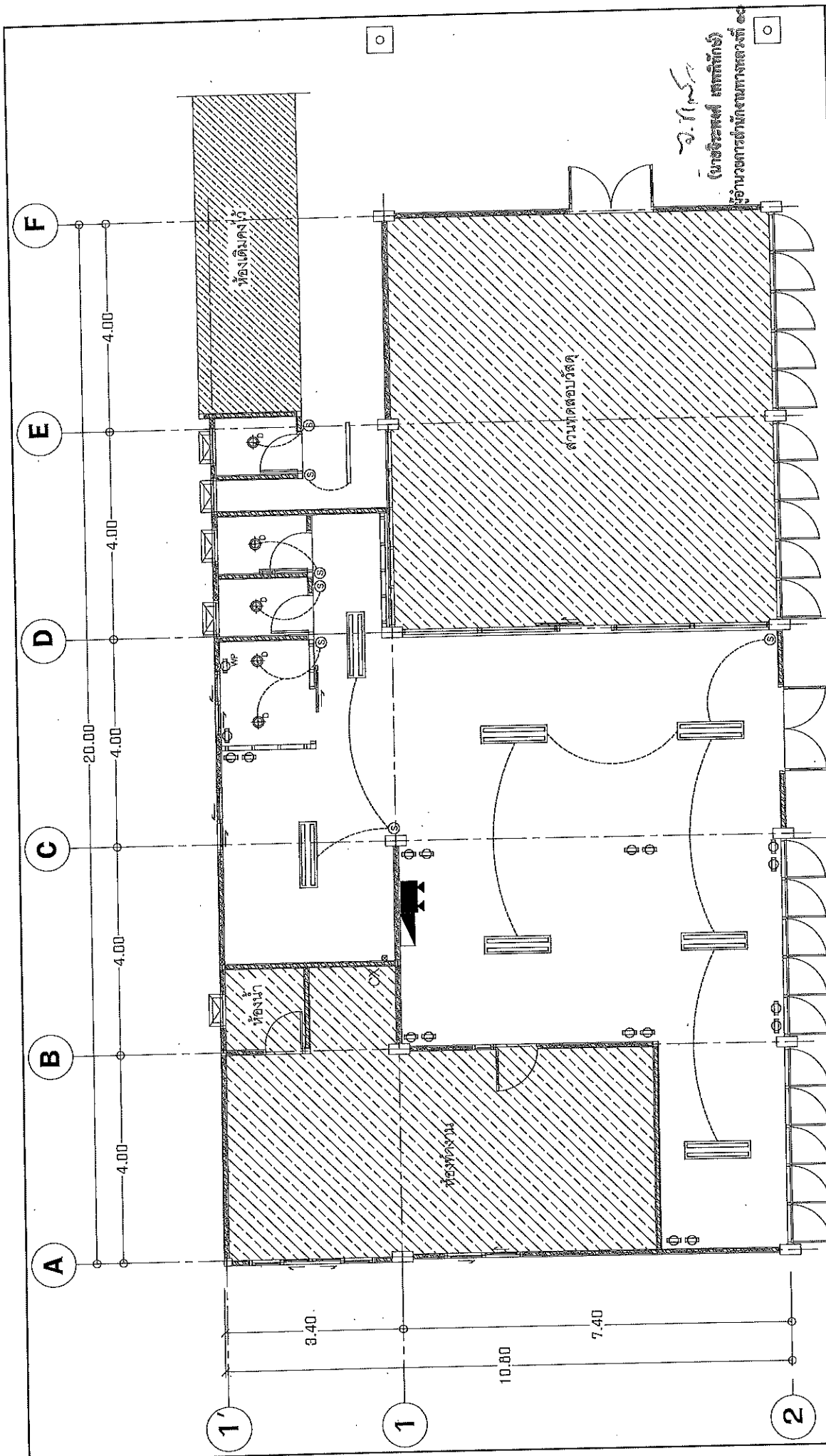

ว.วิเศษ
 (นายวิเศษ เสนอศักดิ์)
 ผู้อำนวยการฝ่ายช่างเทคนิค

สัญญาจ้างที่ 10 (นครราชสีมา)	
เลขที่ พ.ศ. ๒๕๖๖	ชื่อ จิตพรพร
บริษัท วิเศษ	วันที่ ๒๖/๐๖/๖๕
เลขที่ใบ	วันที่ ๒๖/๐๖/๖๕
เลขที่ใบ	วันที่ ๒๖/๐๖/๖๕

แบบผังไฟฟ้าชั้น 1

มาตราส่วน 1:100



แบบปรับปรุงสำนักงานส่วนตรวจสอบและวิเคราะห์ทางวิศวกรรม

แบบสถาปัตยกรรม		รวมแบบ	A-01 ถึง A-14
แบบเลขที่	รายละเอียด		
A-01	สำรวจแบบ, มาตรการป้องกันอันตรายในการก่อสร้าง		
A-02	สัญลักษณ์ประกอบแบบ, แบบขยายหน้า		
A-03	แปลน หรือคอน พื้น ผงสี ประตู หน้าต่าง ชั้น 1		
A-04	รูปตัดอาคาร เบื้องต้น		
A-05	แปลนเฟอร์นิเจอร์ ชั้น 1		
A-06	แปลนพื้น ผงสี ประตู หน้าต่าง ชั้น 1		
A-07	แปลนหลังคา		
A-08	รูปตัด A		
A-09	รูปตัด B		
A-10	รูปตัด C		
A-11	แปลนระบอบการติดตั้งสุขภัณฑ์		
A-12	แบบรูปตัดห้องน้ำ		
A-13	มาตรฐานระบอบการติดตั้งสุขภัณฑ์		
A-14	แบบขยายประตู - หน้าต่าง		
แบบวิศวกรรมโครงสร้าง		รวมแบบ	S-01 ถึง S-07
แบบเลขที่	รายละเอียด		
S-01	รายการประกอบแบบวิศวกรรม		
S-02	แปลนโครงสร้าง พื้น, ฐานราก, เสาค้ำยัน, เสาค้ำยัน, เสาค้ำยัน ชั้น 1		
S-03	แปลนโครงสร้างรับหลังคา		
S-04	แบบขยายการยึดผนังกับ เสาเดิม หรือ คานคอนกรีตเดิม		
S-05	แบบขยาย FLASHING กันน้ำในยี่อน, แบบขยาย หลอดผนังปูน		
S-06	แบบขยายการตั้งเสาเหล็ก		
S-07	แบบขยายโครงสร้าง		
แบบวิศวกรรมไฟฟ้า		รวมแบบ	EE-01 ถึง EE-02
แบบเลขที่	รายละเอียด		
EE-01	รายการประกอบแบบงานระบบไฟฟ้า		
EE-02	แบบผังไฟฟ้าชั้น 1.		

มาตรการป้องกันอันตรายในการก่อสร้าง

ในระหว่างทำงานก่อสร้างอาคารจะต้องมีมาตรการต่างๆที่พึงควรปฏิบัติด้วยความระมัดระวัง เพื่อเป็นการป้องกันความเสียหาย ซึ่งอาจเกิดขึ้นได้กับชีวิต และทรัพย์สินของตนเองและผู้อื่นได้อย่างน้อยจะต้องเตรียมการป้องกัน

1. จัดให้มีทางเข้าออกของรถยนต์ และอุปกรณ์ก่อสร้างอย่างปลอดภัย พร้อมป้ายสัญญาณเพื่อความปลอดภัย
2. จัดให้มีรั้วหรือโดยรอบสถานที่ก่อสร้าง หรือมีทั้งป้ายสัญญาณเตือนอันตราย และไฟแสงสว่างเพียงพอ หรือไฟสัญญาณสีแดงหรือไฟเตือนอันตรายในเวลากลางคืน และขีปนาวุธหรือวัตถุอันตรายที่เคลื่อนย้ายขึ้น ด้านหน้าของเขตป้องกันอันตรายโดยใช้โครงเหล็กแบบปิดหรือรั้วเหล็ก หรือ รั้วไม้ (ดูแบบขยาย).
3. เมื่อมีการขุดดินบริเวณที่ใกล้ หรือติดกับที่สาธารณะหรือที่ดินข้างเคียงจะไม่ก่อดินบนที่สาธารณะ หรือสิ่งกีดขวางและขุดเจาะดินลงลึกเขตที่สาธารณะ หรือที่ข้างเคียงนั้นแล้วแต่จะได้รับการอนุญาตเป็นหนังสือจากเจ้าพนักงานท้องถิ่นนั้น
4. ในการก่อสร้างที่ติดต่อกับที่สาธารณะผู้ดำเนินการจะจัดให้มีสิ่งป้องกันรั้วสูงหลังที่อาคารจะเป็นอันตรายต่อสุขภาพผู้สร้างภายในหรือทรัพย์สิน
 - 4.1 กันรั้วชั่วคราวโดยรอบพื้นที่ ที่จะทำการก่อสร้างอาคาร ห้ามมิให้ผู้ที่ไม่เกี่ยวข้องไม่มีกิจธุระเกี่ยวข้องกับเข้าไปภายในบริเวณ (รั้วสูง 2.40ม.)
 - 4.2 ซึ่งถ้าไม่เพียงพอจากอาคารที่ก่อสร้างอย่างน้อย 2.00 ม. โดยรอบในส่วนของระยะห่างไม่ถึง 2.00 ม. ให้ยื่นเข้าไปให้มากที่สุดเท่าที่จะทำได้ โดยเข้าไปซึ่งมีความสูงไม่น้อยกว่า 1.40 ม. หรือ 2 ใน 3 ของความสูงนั้นจนสุดอกเติม หรือเจาะดิน
 - 4.3 คนงานที่เกี่ยวข้อง ที่ปฏิบัติงานในบริเวณก่อสร้าง ให้ปฏิบัติตามประกาศกระทรวงมหาดไทยเรื่องความปลอดภัย
5. มีกรตวจอาคาร บ้างรั้วรักษาเครื่องใช้หรือเครื่องใช้ในการก่อสร้างให้อยู่ในสภาพที่เหมาะสมและปลอดภัยในการใช้งานเสมอ
6. ก่อสร้างให้เป็นการก่อสร้างที่เรียบร้อยก่อนการรับน้ำหนัก ความต้านทาน ความคงทน หรือความปลอดภัย ต้องสังเกตขณะหรือก่อนลงมือที่กำหนดในแบบแปลน รายการประกอบแบบและรายการคำนวณที่ได้รับอนุญาต
7. มีองค์ความเสียหายซึ่งเกิดจากการสั่นสะเทือนของอาคาร ฐานราก และอาคารก่อสร้างฐานราก ที่อยู่ระดับต่ำกว่าฐานเดิมโดย
 - 7.1 ต่อเติมกันพื้น (SHEET PILE) ซึ่งมีขนาดเพียงพอที่จะรับน้ำหนักของดิน และน้ำหนักของเครื่องจักร (BRACING) ให้พอเพียงบนดินได้พอเพียงโดยจะออกแบบให้มีมาตรการ รับน้ำหนักสิ่งเหล่านี้ด้วยการค้ำยัน (BRACING) ให้พอเพียง
 - 7.2 การเจาะน้ำ (PREBORING) ก่อนทำการเจาะน้ำให้มีมาตรการรับน้ำหนักของดิน และอาคารที่สั่นสะเทือนและแรงดันด้านข้าง
 - 7.3 การติดตั้งการก่อสร้างเพิ่มเติม (PILES DRIVING SEQUENCE) โดยวางลำดับการตอกเสาเข็มให้เกิดแรงดันข้างที่กระทำโดย
8. จัดทำประกันภัยสำหรับชีวิต และทรัพย์สินของบุคคลที่เกี่ยวข้องกับงานก่อสร้าง
9. ไม่กระทำการให้เกิดเสียงดังเกินกว่า 75 เดซิเบล เว้นแต่เวลาที่กำหนด
10. ในการกระทำใดๆ ไม่บริเวณที่ได้รับอนุญาตก่อสร้างตัดแปลง ซึ่งก่อให้เกิดเสียงรบกวนผู้อยู่อาศัยข้างเคียงระหว่าง 22.00 น. ถึง 06.00 น เว้นแต่จะได้รับอนุญาตจากเจ้าพนักงานท้องถิ่น

(ลายเซ็น)
 (นายวิชาญ ศรีพรหม)

สำนักงานการสำรวจและวิเคราะห์ทางวิศวกรรม
 15. ไม่ก่อสร้างอาคารในที่สาธารณะ และอาคารต่างเจ้าของหรือผู้ครอบครอง
 14. ขุดคูกว้าง 2.00 ม. ตึก 2.00 ม. ตลอดแนวระหว่างแนวที่ตอกเข็ม การตอกเข็มเพิ่มเติมที่ตอกเข็ม การขุดคู
 จะกระทำทางจากที่ดินข้างเคียงหรือตึกข้างเคียงไม่น้อยกว่า 0.80 ม.

SPECIFICATION

ผนัง (PANAL)

- ผนังก่ออิฐฉาบปูน ลายปูนเรียบทาสีขาว (สีเลือกโดยเจ้าของโครงการ)
- ผนังก่ออิฐฉาบปูน ลายปูนเรียบทาสีขาว (สีเลือกโดยเจ้าของโครงการ)
- ผนังเบา โครงสร้างเหล็กชุบสังกะสี ด้วงสี ของตราช้างหรือ TG เมอร์ 24 ขนาด 32x74x0.5 ม. @ 0.40 ม.#

กรุ VIVA BOARD หน้า 8 มม. ทาสีน้ำมัน

- ผนังฉาบ ทำความสะอาด

พื้น (FLOOR)

- พื้น ค.ส.ล. ผิวปูกระเบื้องแกรนิตโต้ 60 x 60 ซม. (สีเลือกโดยเจ้าของโครงการ)
- พื้น ค.ส.ล. ผิวปูกระเบื้องเคลือบ 8" x 8" ซม. ผิวด้าน (สีเลือกโดยเจ้าของโครงการ)
- ผิวลาดเอียงรับน้ำ พื้นแกรนิต (ลายและสีเลือกโดยเจ้าของโครงการ หรือปรับรับเปลี่ยนตามเจ้าของโครงการ)
- พื้น ค.ส.ล. ผิวขัดมันเรียบ

หน้าต่าง (WINDOWS)

- หน้าต่างบานเลื่อน โครงอลูมิเนียมขาว, กระจกสีชา บานสไลด์
- ผนังโครงการอลูมิเนียมขาว และกระจก Fixed ห้องน้ำ

ประตู (DOOR)

- ประตูบานเลื่อน กระจก อลูมิเนียม อบอุ่น หน้า 2 มม. ลูกบิด กระจกใส หน้า 9 มม.
- ประตูบานเปิด P.V.C. กระจก P.V.C. ขนาด 2"x4" บาน P.V.C. พร้อมเกร็ดระบายอากาศ

ฝ้าเพดาน (Ceiling)

- ฝ้าเพดาน ยิปซัมบอร์ด แบบขอบเรียบ ทาสี (ภายใน)
- ฝ้ายิปซัมขอบเรียบพร้อมทาสี หน้า 9 มม.
- ฝ้ายิปซัมขอบเรียบพร้อมทาสี หน้า 9 มม. กันชื้น

งานหลังคา

- โครงหลังคาเหล็ก (ระบุตามแบบ) มุงด้วย Metal Sheet พร้อมกรุ EPS โฟมหนา 2 นิ้ว
- ฝ้า Metal Sheet หน้า 3 มม.

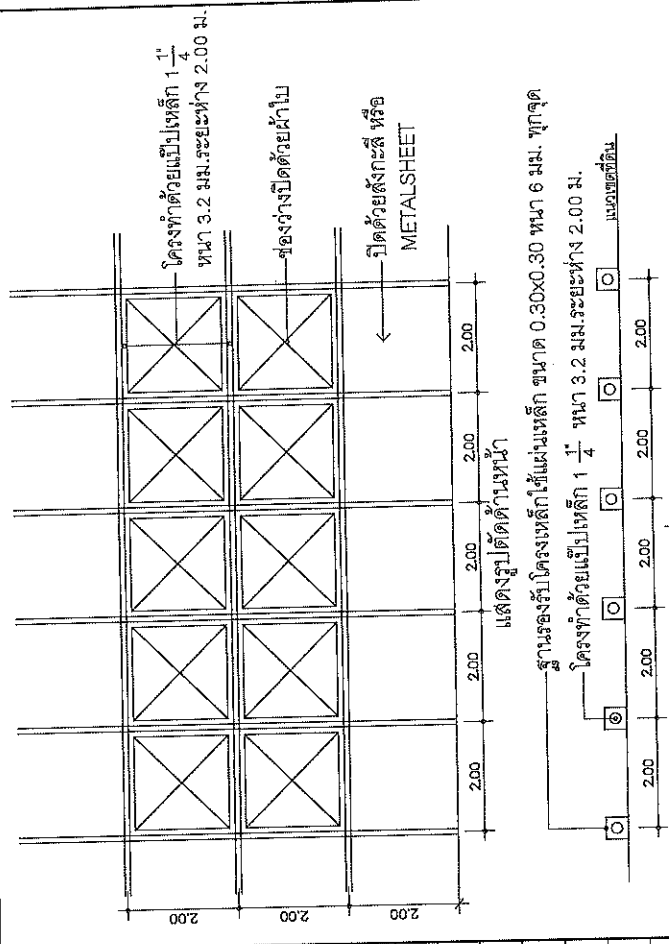

แสดงแปลน

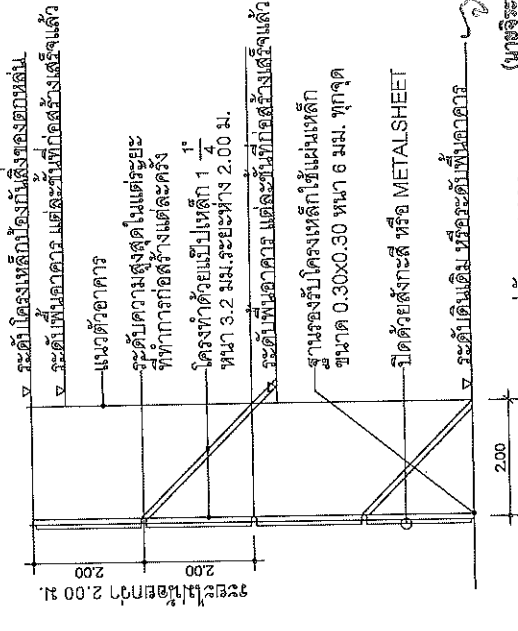

แสดงรูปตัดตามขวาง

แบบขยายงาน

(นายจิระพงศ์ เทพพิทักษ์)
ผู้อำนวยการสำนักงานโครงการที่ ๑๑

(Signature)

NOTES :

1. ALL DIMENSIONS ARE IN METERS UNLESS OTHERWISE INDICATED.
2. CONCRETE SHALL HAVE A MINIMUM ULTIMATE COMPRESSIVE STRENGTH OF 18 MPa (264 KSC) FOR 15x15x15 CM CUBE AT 28 DAYS. CEMENT SHALL CONFORM TO TS 15 TYPE I PORTLAND CEMENT OR APPROVAL TYPE.
3. REINFORCING STEEL SHALL CONFORM TO TS 20 GRADE SR 24.
4. THE THREE TYPES OF DITCH LINING SHALL BE CONSTRUCTED IN THE AREA OF RAINFALL INTENSITY IS OVER 10 IN /YR. DITCH LINING SHALL BE DESIGNED BY THE ENGINEER IN CASE OF RAINFALL INTENSITY IS OVER 10 IN /YR. DITCH LINING SHALL BE CONSTRUCTED BY CONSIDERATION OF THE SOIL CONDITION, EROSION AND THE DISCHARGE DITCH LINING SHALL BE CONSTRUCTED IF ROADWAY GRADE EXCEEDS BY 15 CM IN THE DITCH GENERALLY. DITCH LINING SHALL BE DESIGNED BY THE ENGINEER.
5. IN CASE OF LENGTH OF DITCH > 500 M, DITCH LINING SHALL BE CONSTRUCTED FOR TYPE I AND TYPE II OF THE LINING GENERALLY.
6. CONCRETE DITCH CHECK SHALL NOT EXCEED 150 M, 120 M, 100 M, AND 80 M. FOR ROADWAY GRADE OF 5% OR MORE AND 10% RESPECTIVELY, BUT THE LOCATION SHALL SUITABLY BE CONSIDERED IN THE FIELD.
7. THE SPACING OF DITCH CHECK SHALL BE CONSTRUCTED FOR THE PARTICULAR TYPE OF TERRAINS.
8. AND BY THE APPROVAL OF THE ENGINEER FOR THE PARTICULAR TYPE OF TERRAINS.
9. FOR TYPE IV THE CONCRETE SIDE DITCH WITH R.C. COVER FOR CROSS WALK SHALL BE USED AT COMMUNITY AS DIRECTED BY THE ENGINEER AND SHALL BE PLACED IN SECTION OF 3.00 M. INTERVAL. THE JOINT WITHIN SECTIONS SHALL NOT EXCEED 1 CM. AND THE JOINTS SHALL BE SEALED WITH SAND ASPHALT CEMENT WITH 4:1 MORTURE RATIO.
10. CONCRETE DITCH TYPE V AT HILLSIDE SHALL BE CONSTRUCTED AT THE HIGH CUT GRADIENT OR THE AREA IN WHICH NARROW. CONSTRUCTION JOINT OF 1 CM. WIDTH MUST BE PROVIDED AT THE INTERVAL OF 10 M. AND FILLED WITH MOTAR 1:3 BY VOLUME.

CONSTRUCTION DETAILS

TYPE I - TYPE II CONCRETE DITCH LINING

- 1.1 THE EXISTING DITCH OR CHANNEL SHALL BE EXCAVATED AND SHAPED IN ACCORDANCE WITH THE DRAWINGS AND THE GROUND SHALL BE COMPACTED PROPERLY THE DITCH GRADIENT SHALL BE THE SAME OR SIMILAR TO THE ROADWAY GRADIENT
- 1.2 CONCRETE SHALL HAVE A MINIMUM ULTIMATE COMPRESSIVE STRENGTH OF 18 MPa (264 KSC) FOR 15x15x15 CM. AT 28 DAYS.
- 1.3 BEFORE PLACING CONCRETE, THE AREA SHALL BE THOROUGHLY MOISTENED WITH WATER TO ATTAIN OPTIMUM MOISTURE CONCRETE SHALL BE PLACED IN SECTIONS OF 1.00 M MAXIMUM IN LENGTH FOR TYPE I AND 3.00 M. MAXIMUM FOR TYPE II. THE JOINT WIDTH BETWEEN SECTIONS SHALL NOT EXCEED 1 CM. AND THE JOINTS SHALL BE SEALED WITH SAND ASPHALT CEMENT WITH 4:1 MORTURE RATIO
- 1.4 REINFORCING STEEL SHALL BE PLAIN ROUND BARS CONFORMING TO TS 20 GRADE SR 24 LAPPING FOR 6 6 MM.
- 1.5 REINFORCING STEEL SHALL BE WELDED WIRE FABRIC WITH THE SPECIFICATIONS AS FOLLOWS :
 - 1.5.1 SPECIFICATION SHALL CONFORM TO AASHTO DESIGNATION M 85-75 (ASTM DESIGNATION A 185-75) AND AASHTO DESIGNATION M 32-78 (ASTM DESIGNATION A 62-78)
 - 1.5.2 LAPPED SPLICES OF WELDED WIRE FABRIC IS 2"x2"
 - 1.5.3 MESH SIZE OF THE WIRE FABRIC IS 15 CM. MINIMUM
 - 1.5.4 THE QUANTITIES OF THE WELDED WIRE FABRIC CALCULATED FROM NOMINAL AREA MUST BE AT LEAST 0.750 CM²/M. (IN EACH DIRECTION) AND THE WELDED WIRE FABRIC SHALL BE SMOOTH AND THE WELDED JOINT SHALL NOT LOOSE OVER 1% WHILE PLACING FOR CONSTRUCTION OF CONCRETE DITCH LINING
 - 1.5.5 CONCRETE SHALL BE CURED AFTER PLACING

TYPE III MORTAR RIP - RAP DITCH LINING

- 2.1 THE METHOD OF CONSTRUCTION SHALL BE THE SAME AS IN NO. 1.1
- 2.2 THE STONES USED FOR RIP - RAP DITCH LINING SHALL WEIGHT 20-45 KG. EACH AND AT LEAST 50% SHALL WEIGHT MORE THAN 35 KG. STONES SHALL HAVE SUCH DIMENSIONS AS TO MINIMIZE THE INTERSPACES AFTER PLACING. THE THICKNESS OF THE STONES SHALL BE APPROXIMATELY 15 CM.
- 2.3 THE LARGER STONES SHALL BE PLACED FIRST AND THE INTERSPACES SHALL BE FILLED WITH SPALLS OR SMALL STONES UNTIL A SMOOTH SURFACE IS OBTAINED FRESH MORTAR SHALL THEN BE APPLIED TO SEAL ALL JOINTS

TYPE IV SIDE DITCH FOR VILLAGE SECTION

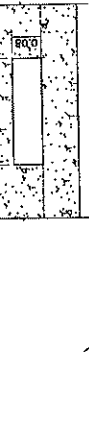

SCALE 1:10

DETAIL FOR R.C. COVER FOR CROSS WALK

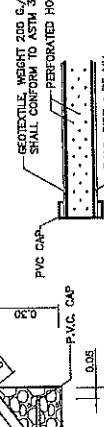

SCALE 1:10

DETAIL FOR DRAIN HOLE

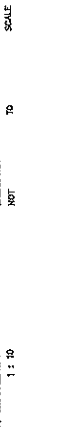

SCALE 1:10

DETAIL OF PERFORATED PIPE

SCALE 1:10

DETAIL OF WEEP HOLE AND FILTER MATERIAL

SCALE 1:10

DETAIL FOR DITCH CHECK

SCALE 1:10

DETAIL FOR DITCH CHECK

SCALE 1:10

DETAIL FOR DITCH CHECK

SCALE 1:10

DETAIL FOR DITCH CHECK

SCALE 1:10

DETAIL FOR DITCH CHECK

SCALE 1:10

DETAIL FOR DITCH CHECK

SCALE 1:10

DETAIL FOR DITCH CHECK

SCALE 1:10

DETAIL FOR DITCH CHECK

SCALE 1:10

DETAIL FOR DITCH CHECK

SCALE 1:10

DETAIL FOR DITCH CHECK

SCALE 1:10

DETAIL FOR DITCH CHECK

SCALE 1:10

DETAIL FOR DITCH CHECK

SCALE 1:10

DETAIL FOR DITCH CHECK

SCALE 1:10

DETAIL FOR DITCH CHECK

SCALE 1:10

DETAIL FOR DITCH CHECK

SCALE 1:10

DETAIL FOR DITCH CHECK

SCALE 1:10

DETAIL FOR DITCH CHECK

SCALE 1:10

DETAIL FOR DITCH CHECK

SCALE 1:10

DETAIL FOR DITCH CHECK

SCALE 1:10

DETAIL FOR DITCH CHECK

SCALE 1:10

DETAIL FOR DITCH CHECK

SCALE 1:10

DETAIL FOR DITCH CHECK

SCALE 1:10

DETAIL FOR DITCH CHECK

SCALE 1:10

DETAIL FOR DITCH CHECK

SCALE 1:10

DETAIL FOR DITCH CHECK

SCALE 1:10

DETAIL FOR DITCH CHECK

SCALE 1:10

DETAIL FOR DITCH CHECK

SCALE 1:10

DETAIL FOR DITCH CHECK

SCALE 1:10

DETAIL FOR DITCH CHECK

SCALE 1:10

DETAIL FOR DITCH CHECK

SCALE 1:10

DETAIL FOR DITCH CHECK

SCALE 1:10

DETAIL FOR DITCH CHECK

SCALE 1:10

DETAIL FOR DITCH CHECK

SCALE 1:10

DETAIL FOR DITCH CHECK

SCALE 1:10

เอกสารแนบท้ายประกวดราคาจ้างก่อสร้างด้วยวิธีประกวดราคาอิเล็กทรอนิกส์ ข้อ ๑ (๑.๒๓)

การให้ข่าวสารเกี่ยวกับการก่อสร้าง

แบบแผนป้ายประชาสัมพันธ์งานก่อสร้างที่ผู้รับจ้างจะต้องจัดทำและติดตั้งตามมติ

กรม. ที่ นร.๐๕๐๕/ว ๒๗ ลงวันที่ ๒๘ มกราคม ๒๕๕๑

ประกาศ เลขที่ คค ๐๖๑๒๖/eb/ /๒๕๖๖ ลงวันที่

ประกาศ



ชื่อหน่วยงาน สำนักงานทางหลวงที่ ๑๐ (นครราชสีมา)
ถนนสุรนารายณ์ ตำบลในเมือง อำเภอเมืองนครราชสีมา
จังหวัดนครราชสีมา โทร. ๐๔๔ - ๒๔๒๘๗๑

โครงการ ประกวดราคาจ้างก่อสร้างงานค่าปรับปรุงอาคารที่ทำการและสิ่งก่อสร้างประกอบ สำนักงานทางหลวงที่ ๑๐ (นครราชสีมา) ทางหลวงหมายเลข ๒๐๕ ตอนควบคุม ๐๔๐๒ ตอน โคกสวาย - แขวงทางหลวงนครราชสีมา ที่ ๑ ที่ กม.๒๓๒+๓๑๐ ปริมาณงาน ๑ แห่ง

ผู้รับจ้าง บริษัท, ห้าง.....ที่อยู่.....

โทร.....โทรสาร.....

สัญญาจ้างเลขที่เริ่มต้น.....สิ้นสุด.....

ระยะเวลาก่อสร้าง.....วัน

วงเงินค่าก่อสร้าง.....บาท

ผู้ควบคุมงาน ๑.....โทร.....๒.....โทร.....

๓.....โทร.....๔.....โทร.....

สำนักงานสนาม โทร.....โทรสาร.....

เจ้าหน้าที่บริษัท/วิศวกรผู้รับจ้าง ๑.....โทร.....

๒.....โทร.....

กำลังก่อสร้างด้วยเงินภาษีอากรของประชาชน

หมายเหตุ งานก่อสร้างขนาดใหญ่ แผนป้ายขนาด ๒.๔๐x๓.๖๐ เมตร ขนาดอักษรโตพอสมควรเห็นได้ชัดเจน (ใช้พื้นป้ายสีน้ำเงิน ตัวหนังสือสีขาว) ณ จุดเริ่มต้นและจุดสิ้นสุดงานก่อสร้างอย่างน้อย ๒ จุด โดยให้ผู้ควบคุมงานเป็นผู้กำหนดจุดติดตั้ง และดำเนินการให้แล้วเสร็จก่อนลงมือทำงาน

(นายจิระพงศ์ เทพพิทักษ์)

ผู้อำนวยการสำนักงานทางหลวงที่ ๑๐
ปฏิบัติราชการแทน อธิบดีกรมทางหลวง

เอกสารแนบท้ายประกาศประกวดราคาจ้างก่อสร้างด้วยวิธีประกวดราคาอิเล็กทรอนิกส์ (e-bidding) ข้อ ๑.๒๐

เอกสารแนบท้ายเอกสารประกวดราคา

หนังสือมอบอำนาจ

ตามประกาศ เลขที่ คค ๐๖๑๒๖/eb/

/๒๕๖๖ ลงวันที่

ที่

ทำที่

วันที่.....เดือน.....พ.ศ.....

เรียน

ข้าพเจ้า (บริษัท, ห้าง, ร้าน)

โดย (นาย, นาง, นางสาว)ผู้มีอำนาจกระทำการแทน

(บริษัท, ห้าง, ร้าน) มอบอำนาจให้ (นาย, นาง, นางสาว).....

อายุ.....ปี ตั้งบ้านเรือนอยู่เลขที่.....หมู่.....ตรอก/ซอย.....ถนน.....

แขวง/ตำบล.....เขต/อำเภอ.....จังหวัด.....

ถือบัตรประจำตัวประชาชนเลขที่ ออกให้ ณ

เมื่อวันที่ หมดอายุวันที่

เกี่ยวข้องเป็น ของ (บริษัท, ห้าง, ร้าน) เป็นผู้มีอำนาจทำการ

ดังต่อไปนี้.....

ข้าพเจ้าขอรับผิดชอบในการใดๆ ที่ผู้รับมอบอำนาจได้กระทำลงไปในกรณีนี้ทุกประการ โดยถือเสมือนหนึ่ง
ข้าพเจ้าเป็นผู้กระทำเอง พร้อมนี้ข้าพเจ้าและผู้รับมอบอำนาจ ได้ลงลายมือชื่อไว้เป็นหลักฐานต่อหน้าพยานข้างท้ายนี้

ลงชื่อ.....ผู้มอบอำนาจ

(.....)

ลงชื่อ.....ผู้รับมอบอำนาจ

(.....)

ลงชื่อ.....พยาน

(.....)

(นายจิระพงศ์ เทพพิทักษ์)

ผู้อำนวยการสำนักงานทางหลวงที่ ๑๐

ปฏิบัติราชการแทน อธิบดีกรมทางหลวง

ลงชื่อ.....พยาน

(.....)