

**รายละเอียดคุณลักษณะเฉพาะของพัสดุที่จะจ้าง  
งานประกวดราคาอิเล็กทรอนิกส์ (Electronic Bidding: e-bidding)**

กิจกรรมอำนวยความสะดวกและสนับสนุนการพัฒนาทางหลวง ปีงบประมาณ ๒๕๖๗ รหัสงาน ๒๐๕๔๐ ค่าปรับปรุงอาคารที่พักอาศัยและสิ่งก่อสร้างประกอบ แขวงทางหลวงราชบุรี จ.ราชบุรี ทางหลวงหมายเลข ๔ ตอนควบคุม ๐๓๐๓ ตอน หลุมดิน – ห้วยชินสีห์ ที่ กม.๑๐๔+๐๒๘ RT. ปริมาณงาน ๑ แห่ง (๔ หลัง) สายทางในสังกัดแขวงทางหลวงราชบุรี โดยจะดำเนินการหาตัวผู้รับจ้างด้วยวิธีประกวดราคาอิเล็กทรอนิกส์ (Electronic Bidding: e-bidding)

**๑. ความเป็นมา**

เนื่องจากอาคารที่พักอาศัยและสิ่งก่อสร้างประกอบต่าง ๆ ในแขวงทางหลวงราชบุรี ได้ก่อสร้างมาเป็นเวลานาน ทำให้เสื่อมสภาพตามกาลเวลา เห็นควรซ่อมแซมและปรับปรุงให้อยู่ในสภาพดี สามารถใช้งานได้ตามปกติต่อไป

**๒. วัตถุประสงค์**

กรมทางหลวง โดย แขวงทางหลวงราชบุรี ซึ่งต่อไปนี้เรียกว่า “กรม” มีความประสงค์จะจ้างเหมา กิจกรรมอำนวยความสะดวกและสนับสนุนการพัฒนาทางหลวง ปีงบประมาณ ๒๕๖๗ รหัสงาน ๒๐๕๔๐ ค่าปรับปรุงอาคารที่พักอาศัยและสิ่งก่อสร้างประกอบ แขวงทางหลวงราชบุรี จ.ราชบุรี ทางหลวงหมายเลข ๔ ตอนควบคุม ๐๓๐๓ ตอน หลุมดิน – ห้วยชินสีห์ ที่ กม.๑๐๔+๐๒๘ RT. ปริมาณงาน ๑ แห่ง (๔ หลัง) สายทางในสังกัดแขวงทางหลวงราชบุรี วงเงินงบประมาณ ๓,๐๐๐,๐๐๐.๐๐ บาท (เงินสามล้านบาทถ้วน) โดยจะดำเนินการ หาตัวผู้รับจ้างด้วยวิธีประกวดราคาอิเล็กทรอนิกส์ (Electronic Bidding : e- bidding)

**๓. ผู้ยื่นข้อเสนอจะต้องมีคุณสมบัติ ดังต่อไปนี้**

- ๓.๑ มีความสามารถตามกฎหมาย
- ๓.๒ ไม่เป็นบุคคลล้มละลาย
- ๓.๓ ไม่อยู่ระหว่างเลิกกิจการ
- ๓.๔ ไม่เป็นบุคคลซึ่งอยู่ระหว่างถูกระงับการยื่นข้อเสนอหรือทำสัญญากับหน่วยงานของรัฐไว้ชั่วคราว เนื่องจากเป็นผู้ที่ไม่ผ่านเกณฑ์การประเมินผลการปฏิบัติงานของผู้ประกอบการตามระเบียบที่รัฐมนตรีว่าการกระทรวงการคลังกำหนดตามที่ประกาศเผยแพร่ในระบบเครือข่ายสารสนเทศของกรมบัญชีกลาง
- ๓.๕ ไม่เป็นบุคคลซึ่งถูกระบุชื่อไว้ในบัญชีรายชื่อผู้ทำงานและได้แจ้งเวียนชื่อให้เป็นผู้ทำงานของหน่วยงานของรัฐในระบบเครือข่ายสารสนเทศของกรมบัญชีกลาง ซึ่งรวมถึงนิติบุคคลที่ผู้ทำงานเป็นหุ้นส่วนผู้จัดการ กรรมการผู้จัดการ ผู้บริหาร ผู้มีอำนาจในการดำเนินงานในกิจการของนิติบุคคลนั้นด้วย
- ๓.๖ มีคุณสมบัติและไม่มีลักษณะต้องห้ามตามที่คณะกรรมการนโยบายการจัดซื้อจัดจ้างและการบริหารพัสดุภาครัฐกำหนดในราชกิจจานุเบกษา
- ๓.๗ เป็นนิติบุคคลผู้มีอาชีพรับจ้างงานที่ประกวดราคาอิเล็กทรอนิกส์ดังกล่าว
- ๓.๘ ไม่เป็นผู้มีผลประโยชน์ร่วมกันกับผู้ยื่นข้อเสนอรายอื่นที่เข้ายื่นข้อเสนอให้แก่ กรม ณ วันประกาศประกวดราคาอิเล็กทรอนิกส์ หรือไม่เป็นผู้กระทำการอันเป็นการขัดขวางการแข่งขันอย่างเป็นธรรม ในการประกวดราคาอิเล็กทรอนิกส์ครั้งนี้
- ๓.๙ ไม่เป็นผู้ได้รับเอกสิทธิ์หรือความคุ้มกัน ซึ่งอาจปฏิเสธไม่ยอมขึ้นศาลไทย เว้นแต่รัฐบาลของผู้ยื่นข้อเสนอได้มีคำสั่งให้สละเอกสิทธิ์และความคุ้มกันเช่นนั้น

๓.๑๐ ผู้ยื่นข้อเสนอต้องมีผลงานก่อสร้างประเภทเดียวกันกับงานที่ประกวดราคาจ้างก่อสร้าง ในวงเงินไม่น้อยกว่า ๙๐๐,๐๐๐.๐๐ บาท (เงินเก้าแสนบาทถ้วน) และเป็นผลงานที่เป็นคู่สัญญาโดยตรงกับ หน่วยงานของรัฐ หรือหน่วยงานเอกชนที่กรมเชื่อถือ

๓.๑๑ ผู้ยื่นข้อเสนอที่ยื่นข้อเสนอในรูปแบบของ “กิจการร่วมค้า” ต้องมีคุณสมบัติ ดังนี้

กิจการร่วมค้าที่ยื่นข้อเสนอ ผู้เข้าร่วมค้าทุกรายจะต้องมีคุณสมบัติครบถ้วนตามเงื่อนไขที่ กำหนดไว้ในเอกสารเชิญชวน เว้นแต่ในกรณีกิจการร่วมค้าที่มีข้อตกลงระหว่างผู้เข้าร่วมค้ากำหนดให้ผู้เข้าร่วม ค้ารายใดรายหนึ่งเป็นผู้เข้าร่วมค้าหลัก กิจการร่วมค่านั้นสามารถใช้ผลงานก่อสร้างของผู้เข้าร่วมค้าหลักราย เดียวเป็นผลงานก่อสร้างของกิจการร่วมค้าที่ยื่นข้อเสนอ

กรณีมีข้อตกลงระหว่างผู้เข้าร่วมค้ากำหนดให้ผู้เข้าร่วมค้ารายใดรายหนึ่งเป็นผู้เข้าร่วมค้าหลัก ข้อตกลงดังกล่าวจะต้องมีการกำหนดสัดส่วนหน้าที่ และความรับผิดชอบในปริมาณงาน สิ่งของ หรือมูลค่าตาม สัญญา มากกว่าผู้เข้าร่วมค้ารายอื่นทุกราย

กิจการร่วมค้าที่ยื่นข้อเสนอ ผู้เข้าร่วมค้าหลักจะต้องเป็นผู้ประกอบการงานก่อสร้างในสาขาที่ได้ ขึ้นทะเบียนไว้กับกรมบัญชีกลาง

๓.๑๒ ผู้ยื่นข้อเสนอต้องลงทะเบียนในระบบจัดซื้อจัดจ้างภาครัฐด้วยอิเล็กทรอนิกส์ (Electronic Government Procurement : e - GP) ของกรมบัญชีกลาง

๓.๑๓ ผู้ยื่นข้อเสนอต้องมีมูลค่าสุทธิของกิจการ ดังนี้

(๑) กรณีผู้ยื่นข้อเสนอเป็นนิติบุคคลที่จัดตั้งขึ้นตามกฎหมายไทยซึ่งได้จดทะเบียนเกินกว่า ๑ ปี ต้องมีมูลค่าสุทธิของกิจการ จากผลต่างระหว่างสินทรัพย์สุทธิหักด้วยหนี้สินสุทธิ ที่ปรากฏในงบแสดงฐานะ การเงินที่มีการตรวจรับรองแล้ว ซึ่งจะต้องแสดงค่าเป็นบวกติดต่อกันเป็นระยะเวลา ๑ ปีสุดท้ายก่อนวันยื่น ข้อเสนอ

(๒) กรณีผู้ยื่นข้อเสนอเป็นนิติบุคคลที่จัดตั้งขึ้นตามกฎหมายไทย ซึ่งยังไม่มีงบแสดงฐานะ การเงินกับกรมพัฒนาธุรกิจการค้า ให้พิจารณาการกำหนดมูลค่าของทุนจดทะเบียน โดยผู้ยื่นข้อเสนอจะต้องมี ทุนจดทะเบียนที่เรียกชำระมูลค่าหุ้นแล้ว ณ วันที่ยื่นข้อเสนอ ดังนี้

(๒.๑) มูลค่าการจัดซื้อจัดจ้างไม่เกิน ๑ ล้านบาท ไม่ต้องกำหนดทุนจดทะเบียน

(๒.๒) มูลค่าการจัดซื้อจัดจ้างเกิน ๑ ล้านบาท แต่ไม่เกิน ๕ ล้านบาท ต้องมีทุนจดทะเบียน ไม่ต่ำกว่า ๑ ล้านบาท

(๒.๓) มูลค่าการจัดซื้อจัดจ้างเกิน ๕ ล้านบาท แต่ไม่เกิน ๑๐ ล้านบาท ต้องมีทุนจดทะเบียน ไม่ต่ำกว่า ๒ ล้านบาท

(๒.๔) มูลค่าการจัดซื้อจัดจ้างเกิน ๑๐ ล้านบาท แต่ไม่เกิน ๒๐ ล้านบาท ต้องมีทุนจดทะเบียน ไม่ต่ำกว่า ๓ ล้านบาท

(๒.๕) มูลค่าการจัดซื้อจัดจ้างเกิน ๒๐ ล้านบาท แต่ไม่เกิน ๖๐ ล้านบาท ต้องมีทุนจดทะเบียน ไม่ต่ำกว่า ๘ ล้านบาท

(๒.๖) มูลค่าการจัดซื้อจัดจ้างเกิน ๖๐ ล้านบาท แต่ไม่เกิน ๑๕๐ ล้านบาท ต้องมีทุนจดทะเบียน ไม่ต่ำกว่า ๒๐ ล้านบาท

(๒.๗) มูลค่าการจัดซื้อจัดจ้างเกิน ๑๕๐ ล้านบาท แต่ไม่เกิน ๓๐๐ ล้านบาท ต้องมีทุนจด ทะเบียน ไม่ต่ำกว่า ๖๐ ล้านบาท

(๒.๘) มูลค่าการจัดซื้อจัดจ้างเกิน ๓๐๐ ล้านบาท แต่ไม่เกิน ๕๐๐ ล้านบาท ต้องมีทุนจด ทะเบียน ไม่ต่ำกว่า ๑๐๐ ล้านบาท

(๒.๙) มูลค่าการจัดซื้อจัดจ้างเกิน ๕๐๐ ล้านบาทขึ้นไป ต้องมีทุนจดทะเบียน ไม่ต่ำกว่า ๒๐๐ ล้านบาท

(๓) สำหรับการซื้อจัดจ้างครั้งหนึ่งที่มีวงเงินเกิน ๕๐๐,๐๐๐ บาทขึ้นไป กรณีผู้ยื่นข้อเสนอเป็นบุคคลธรรมดา ให้พิจารณาจากหนังสือรับรองบัญชีเงินฝากไม่เกิน ๙๐ วัน ก่อนวันยื่นข้อเสนอโดยต้องมีเงินฝากคงเหลือในบัญชีธนาคารเป็นมูลค่า ๑ ใน ๔ ของมูลค่างบประมาณของโครงการหรือรายการที่ยื่นข้อเสนอในแต่ละครั้ง และหากเป็นผู้ชนะการซื้อจัดจ้างหรือเป็นผู้ได้รับการคัดเลือกจะต้องแสดงหนังสือรับรองบัญชีเงินฝากที่มีมูลค่าดังกล่าวอีกครั้งหนึ่งในวันลงนามในสัญญา

(๔) กรณีที่ผู้ยื่นข้อเสนอไม่มีมูลค่าสุทธิของกิจการและทุนจดทะเบียน หรือมีแต่ไม่เพียงพอที่จะเข้ายื่นข้อเสนอ ผู้ยื่นข้อเสนอสามารถขวงเงินสินเชื่อเพื่อมาสนับสนุนให้มูลค่าสุทธิ ของกิจการ (Net Worth) ไม่ติดลบ หรือให้มีสภาพคล่องที่ดีจนเพียงพอต่อการยื่นข้อเสนอ โดยต้องมีวงเงินสินเชื่อ ๑ ใน ๔ ของมูลค่างบประมาณที่ยื่นข้อเสนอในครั้งนั้น (สินเชื่อที่ธนาคารภายในประเทศ หรือบริษัทเงินทุนหรือบริษัทเงินทุนหลักทรัพย์ที่ได้รับอนุญาตให้ประกอบกิจการเงินทุนเพื่อการพาณิชย์ และประกอบธุรกิจ ค้ำประกัน ตามประกาศของธนาคารแห่งประเทศไทย ตามรายชื่อบริษัทเงินทุนที่ธนาคารแห่งประเทศไทย แจ้งเวียนให้ทราบ โดยพิจารณาจากยอดเงินรวมของวงเงินสินเชื่อที่สำนักงานใหญ่รับรอง หรือที่สำนักงานสาขารับรอง (กรณีได้รับมอบอำนาจจากสำนักงานใหญ่) ซึ่งออกให้แก่ผู้ยื่นข้อเสนอ นับถึงวันยื่นข้อเสนอไม่เกิน ๙๐ วัน)

(๕) กรณีตาม (๑) - (๔) ยกเว้นสำหรับกรณีดังต่อไปนี้

(๕.๑) กรณีที่ผู้ยื่นข้อเสนอเป็นหน่วยงานของรัฐ

(๕.๒) นิติบุคคลที่จัดตั้งขึ้นตามกฎหมายไทยที่อยู่ระหว่างการฟื้นฟูกิจการ ตามพระราชบัญญัติล้มละลาย (ฉบับที่ ๑๐) พ.ศ. ๒๕๖๑

(๕.๓) งานจ้างก่อสร้าง ที่กรมบัญชีกลางได้ขึ้นทะเบียนผู้ประกอบการงานก่อสร้างแล้ว และงานจ้างก่อสร้างที่หน่วยงานของรัฐได้มีการจัดทำบัญชีผู้ประกอบการงานก่อสร้างที่มีคุณสมบัติเบื้องต้นไว้แล้ว ก่อนวันที่พระราชบัญญัติการจัดซื้อจัดจ้างและการบริหารพัสดุภาครัฐมีผลใช้บังคับ

#### ๔. วงเงินในการจัดจ้าง

๔.๑ วงเงินงบประมาณ ๓,๐๐๐,๐๐๐.๐๐ บาท (เงินสามล้านบาทถ้วน)

๔.๒ วงเงินราคากลาง เป็นเงินทั้งสิ้น ๒,๙๙๖,๒๙๓.๘๖ บาท

(เงินสองล้านเก้าแสนเก้าหมื่นหกพันสองร้อยเก้าสิบสามบาทแปดสิบหกสตางค์)

#### ๕. ระยะเวลาดำเนินการและส่งมอบงาน

- ต้องดำเนินการก่อสร้างให้แล้วเสร็จภายใน ๑๒๐ วัน นับถัดจากวันลงนามในสัญญา

#### ๖. หลักเกณฑ์ในการพิจารณาคัดเลือกผู้เสนอราคา

การพิจารณาผลการประกวดราคาอิเล็กทรอนิกส์ครั้งนี้ กรมเลือกใช้หลักเกณฑ์ ราคา

#### ๗. แบบรูปรายการ และคุณลักษณะเฉพาะ

๗.๑ จ้างเหมาทำการ กิจกรมอำนวยการและสนับสนุนการพัฒนาทางหลวง ปีงบประมาณ ๒๕๖๗ รหัสงาน ๒๐๕๔๐ ค่าปรับปรุงอาคารที่พักอาศัยและสิ่งก่อสร้างประกอบ แขวงทางหลวงราชบุรี จ.ราชบุรี ทางหลวงหมายเลข ๔ ตอนควบคุม ๐๓๐๓ ตอน หลุมดิน - ห้วยชินสีห์ ที่ กม.๑๐๔+๐๒๘ RT. ปริมาณงาน ๑ แห่ง (๔ หลัง) สายทางในสังกัดแขวงทางหลวงราชบุรี ดำเนินการโดยวิธีประกวดราคาอิเล็กทรอนิกส์ (Electronic Bidding: e-bidding) และแบบมาตรฐานกรมทางหลวง ดังนี้

ที่	รายการ	ปริมาณงาน	หน่วย
๑	ค่าปรับปรุงอาคารที่พักอาศัยและสิ่งก่อสร้างประกอบ แขวงทางหลวงราชบุรี จ.ราชบุรี ดังนี้ ๑.๑ ค่าปรับปรุงอาคารที่พักอาศัยและสิ่งก่อสร้างประกอบ บ้านพักข้าราชการ (รบ.๑๙๒๖) ปริมาณงาน ๑ หลัง ๑.๒ ค่าปรับปรุงอาคารที่พักอาศัยและสิ่งก่อสร้างประกอบ บ้านพักข้าราชการ (รบ.๑๙๒๐) ปริมาณงาน ๑ หลัง ๑.๓ ค่าปรับปรุงอาคารที่พักอาศัยและสิ่งก่อสร้างประกอบ บ้านพักข้าราชการ (รบ.๑๙๑๔) ปริมาณงาน ๑ หลัง ๑.๔ ค่าปรับปรุงอาคารที่พักอาศัยและสิ่งก่อสร้างประกอบ บ้านพักข้าราชการ (รบ.๑๙๒๙) ปริมาณงาน ๑ หลัง	๑.๐๐	แห่ง

๗.๒ คู่สัญญาต้องใช้วัสดุประเภทครุภัณฑ์ที่จะใช้ในงานก่อสร้างเป็นวัสดุที่ผลิตภายในประเทศ โดยต้องใช้ไม่น้อยกว่าร้อยละ ๖๐ ของมูลค่าวัสดุที่จะใช้ในงานก่อสร้างทั้งหมดตามสัญญา

โดยพิจารณาการใช้เหล็กในงานก่อสร้างก่อน โดยคู่สัญญาต้องใช้เหล็กที่ผลิตภายในประเทศ ไม่น้อยกว่าร้อยละ ๙๐ ของปริมาณเหล็กที่ต้องใช้ทั้งหมดตามสัญญา

๗.๓ คู่สัญญาต้องจัดทำแผนการใช้วัสดุที่ผลิตภายในประเทศ และแผนการใช้เหล็กที่ผลิตภายในประเทศ โดยยื่นให้หน่วยงานของรัฐภายใน ๖๐ วัน นับถัดจากวันลงนามในสัญญา

#### ๘. งวดงานและการจ่ายเงิน

กรม จะจ่ายค่าจ้างต่อหน่วยของงานแต่ละรายการที่ได้ทำสำเร็จจริงตามราคาต่อหน่วยที่กำหนดไว้ในใบแจ้งปริมาณงานและราคา นอกจากในกรณีต่อไปนี้

กรม จะจ่ายค่าจ้างต่อหน่วยของงานแต่ละรายการที่ได้ทำสำเร็จจริงตามราคาต่อหน่วยที่กำหนดไว้ในใบแจ้งปริมาณงานและราคา นอกจากในกรณีต่อไปนี้

(๑) เมื่อปริมาณงานที่ทำเสร็จจริงในส่วนที่เกินกว่าร้อยละ ๑๒๕ (หนึ่งร้อยยี่สิบห้า) แต่ไม่เกิน ร้อยละ ๑๕๐ (หนึ่งร้อยห้าสิบ) ของปริมาณงานที่กำหนดไว้ในสัญญาหรือใบแจ้งปริมาณงานและราคา จะจ่ายให้ ในอัตราร้อยละ ๙๐ (เก้าสิบ) ของราคาต่อหน่วยตามสัญญา

(๒) เมื่อปริมาณงานที่ทำเสร็จจริงในส่วนที่เกินกว่าร้อยละ ๑๕๐ (หนึ่งร้อยห้าสิบ) ของ ปริมาณงานที่กำหนดไว้ในสัญญาหรือใบแจ้งปริมาณงานและราคา จะจ่ายให้ในอัตราร้อยละ ๘๓ (แปดสิบสาม) ของราคาต่อหน่วยตามสัญญา

(๓) เมื่อปริมาณงานที่ทำเสร็จจริงน้อยกว่าร้อยละ ๗๕ (เจ็ดสิบห้า) ของปริมาณงานที่กำหนดไว้ในสัญญาหรือใบแจ้งปริมาณงานและราคา จะจ่ายให้ตามราคาต่อหน่วยในสัญญา และจะจ่ายเพิ่มชดเชยเป็น ค่า overhead และ mobilization สำหรับงานรายการนั้นในอัตราร้อยละ ๑๗ (สิบเจ็ด) ของผลต่างระหว่าง ปริมาณงานทั้งหมดของงานรายการนั้นตามสัญญาโดยประมาณ กับปริมาณงานที่ทำเสร็จจริงคูณด้วยราคาต่อ หน่วยตามสัญญา ทั้งนี้ การจ่ายเงินเพิ่มชดเชยเป็นค่า Overhead และ Mobilization ดังกล่าว ผู้ว่าจ้างจะจ่าย ให้แก่ผู้รับจ้างในงวดสุดท้ายของการจ่ายค่างานตามสัญญา

(๔) กรม จะจ่ายเงินที่เพิ่มขึ้นตาม (๑) และ (๒) ดังกล่าวข้างต้น ในงวดสุดท้ายของการ จ่ายเงิน หรือก่อนงวดสุดท้ายของการจ่ายเงิน ตามที่ กรม จะพิจารณาตามที่เห็นสมควร เว้นแต่กรณีที่กรม พิจารณาเห็นว่าปริมาณงานที่ทำเสร็จจริงดังกล่าว มิได้มีส่วนเกี่ยวข้องกับงานอื่นที่เหลือ อีกทั้งงานที่เหลืออยู่ก็ มิได้มีผลกระทบต่อกรจ่ายค่างานที่แล้วเสร็จจริงในงวดดังกล่าว ทั้งนี้ กรม อาจจ่ายเงินที่เพิ่มขึ้นให้แก่ผู้ รับจ้างพร้อมกับการจ่ายค่างานงวดนั้นๆ และการพิจารณาว่างานใดอยู่ในหลักเกณฑ์ดังกล่าวหรือไม่เป็นดุลพินิจโดยเด็ดขาดของ กรม

#### ๙. ค่าปรับ

- ค่าปรับตามสัญญาจ้างแนบท้ายเอกสารประกวดราคาอิเล็กทรอนิกส์นี้ หรือข้อตกลงจ้างเป็นหนังสือจะกำหนด ดังนี้

๙.๑ กรณีที่ผู้รับจ้างนำงานที่รับจ้างไปจ้างช่วงให้ผู้อื่นทำอีกทอดหนึ่งโดยไม่ได้รับอนุญาตจากกรม จะกำหนดค่าปรับสำหรับการฝ่าฝืนดังกล่าวเป็นจำนวนร้อยละ ๑๐ ของวงเงินของงานที่จ้างช่วงนั้น

๙.๒ กรณีที่ผู้รับจ้างปฏิบัติผิดสัญญาจ้างก่อสร้าง นอกเหนือจากข้อ ๙.๑ จะกำหนดค่าปรับเป็นรายวันเป็นจำนวนเงินตายตัวในอัตราร้อยละ ๐.๑๐ ของราคาค่างาน

#### ๑๑. การรับประกันความชำรุดบกพร่อง

ผู้ชนะการเสนอราคาจะต้องรับประกันความชำรุดบกพร่องของงานจ้างที่เกิดขึ้นภายในระยะเวลาไม่น้อยกว่า ๒ ปี นับถัดจากวันที่กรมได้รับมอบงาน โดยจะต้องจัดการซ่อมแซมแก้ไขให้ใช้งานได้ดั้งเดิมภายใน ๑๕ วัน นับถัดจากวันที่ได้รับแจ้งความชำรุดบกพร่อง

#### ๑๒. การจ่ายเงินล่วงหน้า

ผู้ยื่นข้อเสนอมีสิทธิเสนอขอรับเงินล่วงหน้า ในอัตราไม่เกินร้อยละ ๑๕ ของราคาค่าจ้างทั้งหมด แต่ทั้งนี้ต้องส่งมอบหลักประกันเงินล่วงหน้า เป็นพันธบัตรรัฐบาลไทย หรือหนังสือค้ำประกัน หรือหนังสือค้ำประกันอิเล็กทรอนิกส์ของธนาคารภายในประเทศตามแบบที่กรมบัญชีกลางกำหนด ให้แก่ กรมทางหลวง โดย แขวงทางหลวงราชบุรี ก่อนการรับเงินล่วงหน้านั้น

#### ๑๓. งานตามประกาศประกวดราคาจ้างด้วยวิธีประกวดราคาอิเล็กทรอนิกส์ (e-bidding) นี้

๑๓.๑  ได้รับอนุมัติเงินงบประมาณรายจ่ายประจำปี พ.ศ. ๒๕๖๗ แล้ว

๑๓.๒  ยังไม่ได้รับอนุมัติเงินงบประมาณรายจ่ายประจำปี พ.ศ. ๒๕๖๗

อนึ่ง การจัดซื้อจัดจ้างครั้งนี้จะมีการลงนามในสัญญาหรือข้อตกลงเป็นหนังสือได้ต่อเมื่อพระราชบัญญัติงบประมาณรายจ่ายประจำปีงบประมาณ พ.ศ. ๒๕๖๗ มีผลใช้บังคับ และได้รับจัดสรรงบประมาณรายจ่ายประจำปีงบประมาณ พ.ศ. ๒๕๖๗ จากสำนักงบประมาณแล้ว และกรณีที่หน่วยงานของรัฐไม่ได้รับจัดสรรงบประมาณเพื่อการจัดซื้อจัดจ้างในครั้งดังกล่าว หน่วยงานของรัฐสามารถยกเลิกการจัดซื้อจัดจ้างได้

#### ๑๔. รายละเอียดและข้อกำหนดอื่น ที่นำมาใช้ในการควบคุมงานก่อสร้าง ดังนี้

๑๔.๑ STANDARD DRAWINGS ๒๐๑๕ REVISION (๒๐๑๘ EDITION)

๑๔.๒ คู่มือเครื่องหมายควบคุมการจราจรในงานก่อสร้าง งานบูรณะ และงานบำรุงรักษาทางหลวงแผ่นดิน มีนาคม ๒๕๖๑

๑๔.๓ รายการละเอียดและข้อกำหนดการก่อสร้างทางหลวง เล่มที่ ๑

๑๔.๔ รายการละเอียดและข้อกำหนดการก่อสร้างทางหลวง เล่มที่ ๒

๑๔.๕ รายละเอียดและข้อกำหนดการจัดทำเครื่องหมายจราจรบนผิวทาง (การตีเส้น ลูกศร ชีตเขียนข้อความ) กรกฎาคม ๒๕๕๑

๑๔.๖ คู่มือควบคุมงานก่อสร้างสะพานและท่อเหลี่ยม คสล. ฉบับปรับปรุงและแก้ไข ครั้งที่ ๔

๑๔.๗ มาตรฐาน (ทล.-ม.) ตามที่ระบุในแบบแปลน

๑๔.๘ ข้อกำหนดและมาตรฐานทั่วไป งานติดตั้งไฟฟ้าแสงสว่างบนทางหลวง มกราคม ๒๕๒๒

๑๔.๙ ข้อกำหนดและมาตรฐานทั่วไป งานติดตั้งไฟสัญญาณจราจรและไฟกระพริบบนทางหลวง มกราคม ๒๕๒๓

๑๔.๑๐ แบบแปลน

๑๔.๑๑ แนวทางการพิจารณาขยายอายุสัญญาหรือการงด หรือลดค่าปรับงานจ้างเหมาของกรมทางหลวง สิงหาคม ๒๕๖๑

๑๕. สถานที่ติดต่อหรือขอทราบข้อมูลเพิ่มเติม หรือส่งข้อเสนอแนะ วิจารณ์ หรือแสดงความคิดเห็น สามารถส่งข้อคิดเห็น หรือข้อเสนอแนะ วิจารณ์ เกี่ยวกับรายละเอียดคุณลักษณะของพัสดุที่จะจัดหานี้ ได้ที่

สถานที่ติดต่อ แขวงทางหลวงราชบุรี ถนนเพชรเกษม อำเภอเมือง จังหวัดราชบุรี รหัสไปรษณีย์ ๗๐๐๐๐ หรือทางเว็บไซต์ของกรมทางหลวง (www.doh.go.th) โทรศัพท์หมายเลข ๐-๓๒๓๓-๗๓๐๔

ต่อ ๑๑๙ โทรสารหมายเลข ๐-๓๒๓๒-๖๙๑๒ หรือทาง E-mail Address: [doh1341@doh.go.th](mailto:doh1341@doh.go.th)

สาธารณชนที่ต้องการเสนอแนะ วิจารณ์ หรือมีความเห็น ต้องเปิดเผยชื่อ และที่อยู่ของผู้ให้ข้อเสนอแนะ วิจารณ์ หรือมีความเห็นด้วย

๑๖. หมายเหตุ

- กำหนดยื่นราคาไม่น้อยกว่า ๒๗๐ วัน นับแต่วันเสนอราคา
- การปรับราคาค่างานก่อสร้าง (ค่า K) เป็นไปตามสูตรของราชการ

(ลงชื่อ) .....ประธานกรรมการฯ  
( นายสมเกียรติ ทรัพย์สัจย์ ) รอ.ขท.ราชบุรี(ว)

(ลงชื่อ) ..... กรรมการฯ  
( นางสาวโสภิตา พิรันดร ) วิศวกรโยธาปฏิบัติการ

(ลงชื่อ) ..... กรรมการฯ  
( นายชัยณรงค์ ใจบริสุทธิ์กุล ) นายช่างโยธาชำนาญงาน



ประกาศกรมทางหลวง โดย แขวงทางหลวงราชบุรี

เรื่อง ประกวดราคาจ้างก่อสร้างกิจกรรมอำนวยความสะดวกและสนับสนุนการพัฒนาทางหลวง ปีงบประมาณ ๒๕๖๗ รหัสงาน ๒๐๕๔๐ ค่าปรับปรุงอาคารที่พักอาศัยและสิ่งก่อสร้างประกอบ แขวงทางหลวงราชบุรี จ.ราชบุรี ทางหลวงหมายเลข ๔ ตอนควบคุม ๐๓๐๓ ตอนหลุมดิน-ห้วยชินสีห์ ที่ กม.๑๐๔+๐๒๘ RT. ปริมาณงาน ๑ แห่ง (๔ หลัง) ด้วยวิธีประกวดราคาอิเล็กทรอนิกส์ (e-bidding)

กรมทางหลวง โดย แขวงทางหลวงราชบุรี มีความประสงค์จะประกวดราคาจ้างก่อสร้างกิจกรรมอำนวยความสะดวกและสนับสนุนการพัฒนาทางหลวง ปีงบประมาณ ๒๕๖๗ รหัสงาน ๒๐๕๔๐ ค่าปรับปรุงอาคารที่พักอาศัยและสิ่งก่อสร้างประกอบ แขวงทางหลวงราชบุรี จ.ราชบุรี ทางหลวงหมายเลข ๔ ตอนควบคุม ๐๓๐๓ ตอนหลุมดิน-ห้วยชินสีห์ ที่ กม.๑๐๔+๐๒๘ RT. ปริมาณงาน ๑ แห่ง (๔ หลัง) ด้วยวิธีประกวดราคาอิเล็กทรอนิกส์ (e-bidding) ราคาของงานจ้างก่อสร้าง ในการประกวดราคาครั้งนี้ เป็นเงินทั้งสิ้น ๒,๙๙๖,๒๙๓.๘๖ บาท (สองล้านเก้าแสนเก้าหมื่นหกพันสองร้อยเก้าสิบบาทแปดสิบกสตางค์) ตามรายการ ดังนี้

กิจกรรมอำนวยความสะดวกและสนับสนุนการพัฒนาทางหลวง	จำนวน	๑	แห่ง
ปีงบประมาณ ๒๕๖๗ รหัสงาน ๒๐๕๔๐ ค่าปรับปรุงอาคารที่พักอาศัยและสิ่งก่อสร้างประกอบ แขวงทางหลวงราชบุรี จ.ราชบุรี			

ผู้ยื่นข้อเสนอจะต้องมีคุณสมบัติ ดังต่อไปนี้

๑. มีความสามารถตามกฎหมาย
๒. ไม่เป็นบุคคลล้มละลาย
๓. ไม่อยู่ระหว่างเลิกกิจการ
๔. ไม่เป็นบุคคลซึ่งอยู่ระหว่างถูกระงับการยื่นข้อเสนอหรือทำสัญญากับหน่วยงานของรัฐไว้

ชั่วคราว เนื่องจากเป็นผู้ที่ไม่ผ่านเกณฑ์การประเมินผลการปฏิบัติงานของผู้ประกอบการตามระเบียบ ที่รัฐมนตรีว่าการกระทรวงการคลังกำหนดตามที่ประกาศเผยแพร่ในระบบเครือข่ายสารสนเทศของกรมบัญชี

กลาง

๕. ไม่เป็นบุคคลซึ่งถูกระบุชื่อไว้ในบัญชีรายชื่อผู้ทำงานและได้แจ้งเวียนชื่อให้เป็นผู้ทำงานของหน่วยงานของรัฐในระบบเครือข่ายสารสนเทศของกรมบัญชีกลาง ซึ่งรวมถึงนิติบุคคลที่ผู้ทำงานเป็นหุ้นส่วน ผู้จัดการ กรรมการผู้จัดการ ผู้บริหาร ผู้มีอำนาจในการดำเนินงานในกิจการของนิติบุคคลนั้นด้วย

๖. มีคุณสมบัติและไม่มีลักษณะต้องห้ามตามที่คณะกรรมการนโยบายการจัดซื้อจัดจ้างและการบริหารพัสดุภาครัฐกำหนดในราชกิจจานุเบกษา

๗. เป็นนิติบุคคลผู้มีอาชีพรับจ้างงานที่ประกวดราคาอิเล็กทรอนิกส์ดังกล่าว

๘. ไม่เป็นผู้มีผลประโยชน์ร่วมกันกับผู้ยื่นข้อเสนอรายอื่นที่เข้ายื่นข้อเสนอให้แก่กรมทางหลวง โดย แขวงทางหลวงราชบุรี ณ วันประกาศประกวดราคาอิเล็กทรอนิกส์ หรือไม่เป็นผู้กระทำการอันเป็นการขัดขวางการแข่งขันราคาอย่างเป็นธรรม ในการประกวดราคาอิเล็กทรอนิกส์ครั้งนี้

๙. ไม่เป็นผู้ได้รับเอกสิทธิ์หรือความคุ้มกัน ซึ่งอาจปฏิเสธไม่ยอมขึ้นศาลไทย เว้นแต่รัฐบาลของผู้ยื่นข้อเสนอได้มีคำสั่งสละเอกสิทธิ์และความคุ้มกันเช่นนั้น

๑๐. ผู้ยื่นข้อเสนอต้องมีผลงานก่อสร้างประเภทเดียวกันกับผลงานที่ประกวดราคาจ้างก่อสร้างในวงเงินไม่น้อยกว่า ๙๐๐,๐๐๐.๐๐ บาท (เก้าแสนบาทถ้วน) และเป็นผลงานที่เป็นคู่สัญญาโดยตรงกับหน่วยงานของรัฐ หรือหน่วยงานเอกชนที่ กรมทางหลวง โดย แขวงทางหลวงราชบุรี เชื่อถือ

๑๑. ผู้ยื่นข้อเสนอที่ยื่นข้อเสนอในรูปแบบของ "กิจการร่วมค้า" ต้องมีคุณสมบัติดังนี้  
กรณีที่ยึดตกลงระหว่างผู้เข้าร่วมค้ากำหนดให้ผู้เข้าร่วมค้ารายใดรายหนึ่งเป็นผู้เข้าร่วมค้าหลัก ยึดตกลงระหว่างผู้เข้าร่วมค้าจะต้องมีการกำหนดสัดส่วนหน้าที่และความรับผิดชอบในปริมาณงาน สิ่งของ หรือมูลค่าตามสัญญาของผู้เข้าร่วมค้าหลักมากกว่าผู้เข้าร่วมค้ารายอื่นทุกราย

กรณีที่ยึดตกลงระหว่างผู้เข้าร่วมค้ากำหนดให้ผู้เข้าร่วมค้ารายใดรายหนึ่งเป็นผู้เข้าร่วมค้าหลัก กิจการร่วมค้านั้นต้องใช้ผลงานของผู้เข้าร่วมค้าหลักรายเดียวเป็นผลงานของกิจการร่วมค้าที่ยื่นข้อเสนอ

สำหรับยึดตกลงระหว่างผู้เข้าร่วมค้าที่ไม่ได้กำหนดให้ผู้เข้าร่วมค้ารายใดเป็นผู้เข้าร่วมค้าหลัก ผู้เข้าร่วมค้าทุกรายจะต้องมีคุณสมบัติครบถ้วนตามเงื่อนไขที่กำหนดไว้ในเอกสารเชิญชวน หรือหนังสือเชิญชวน

กรณีที่ยึดตกลงระหว่างผู้เข้าร่วมค้ากำหนดให้มีการมอบหมายผู้เข้าร่วมค้ารายใดรายหนึ่งเป็นผู้ยื่นข้อเสนอ ในนามกิจการร่วมค้า การยื่นข้อเสนอดังกล่าวไม่ต้องมีหนังสือมอบอำนาจ

สำหรับยึดตกลงระหว่างผู้เข้าร่วมค้าที่ไม่ได้กำหนดให้ผู้เข้าร่วมค้ารายใดเป็นผู้ยื่นข้อเสนอผู้เข้าร่วมค้าทุกรายจะต้องลงลายมือชื่อในหนังสือมอบอำนาจให้ผู้เข้าร่วมค้ารายใดรายหนึ่งเป็นผู้ยื่นข้อเสนอในนามกิจการร่วมค้า

๑๒. ผู้ยื่นข้อเสนอต้องลงทะเบียนที่มีข้อมูลถูกต้องครบถ้วนในระบบจัดซื้อจัดจ้างภาครัฐด้วยอิเล็กทรอนิกส์ (Electronic Government Procurement : e-GP) ของกรมบัญชีกลาง

๑๓. ผู้ยื่นข้อเสนอต้องมีมูลค่าสุทธิของกิจการ ดังนี้



(๑) กรณีผู้ยื่นข้อเสนอเป็นนิติบุคคลที่จัดตั้งขึ้นตามกฎหมายไทยซึ่งได้จดทะเบียนเกินกว่า ๑ ปี ต้องมีมูลค่าสุทธิของกิจการ จากผลต่างระหว่างสินทรัพย์สุทธิหักด้วยหนี้สินสุทธิ ที่ปรากฏในงบแสดงฐานะการเงินที่มีการตรวจรับรองแล้ว ซึ่งจะต้องแสดงค่าเป็นบวก ๑ ปีสุดท้ายก่อนวันยื่นข้อเสนอ

(๒) กรณีผู้ยื่นข้อเสนอเป็นนิติบุคคลที่จัดตั้งขึ้นตามกฎหมายไทย ซึ่งยังไม่มีงบแสดงฐานะการเงินกับกรมพัฒนาธุรกิจการค้า ให้พิจารณาการกำหนดมูลค่าของทุนจดทะเบียน โดยผู้ยื่นข้อเสนอจะต้องมีทุนจดทะเบียนที่เรียกชำระมูลค่าหุ้นแล้ว ณ วันที่ยื่นข้อเสนอ ไม่ต่ำกว่า ๑ ล้านบาท

(๓) สำหรับการจัดซื้อจัดจ้างครั้งหนึ่งที่มีวงเงินเกิน ๕๐๐,๐๐๐ บาทขึ้นไป กรณีผู้ยื่นข้อเสนอเป็นบุคคลธรรมดา โดยพิจารณาจากหนังสือรับรองบัญชีเงินฝาก ไม่เกิน ๙๐ วันก่อนวันยื่นข้อเสนอ โดยต้องมีเงินฝากคงเหลือในบัญชีธนาคารเป็นมูลค่า ๑ ใน ๔ ของมูลค่างบประมาณของโครงการหรือรายการที่ยื่นข้อเสนอในแต่ละครั้ง และหากเป็นผู้ชนะการจัดซื้อจัดจ้างหรือเป็นผู้ได้รับการคัดเลือกจะต้องแสดงบัญชีเงินฝากที่มีมูลค่าดังกล่าวอีกครั้งหนึ่งในวันลงนามในสัญญา

(๔) กรณีที่ผู้ยื่นข้อเสนอไม่มีมูลค่าสุทธิของกิจการหรือทุนจดทะเบียน หรือมีแต่ไม่เพียงพอที่จะ เข้ายื่นข้อเสนอ ผู้ยื่นข้อเสนอสามารถขอวงเงินสินเชื่อ โดยต้องมีวงเงินสินเชื่อ ๑ ใน ๔ ของมูลค่างบประมาณของโครงการหรือรายการที่ยื่นข้อเสนอในครั้งนั้น (สินเชื่อที่ธนาคารภายในประเทศ หรือบริษัทเงินทุนหรือบริษัทเงินทุนหลักทรัพย์ที่ได้รับอนุญาตให้ประกอบกิจการเงินทุนเพื่อการพาณิชย์ และประกอบธุรกิจค้าประกันตามประกาศของธนาคารแห่งประเทศไทย ตามรายชื่อบริษัทเงินทุนที่ธนาคารแห่งประเทศไทยแจ้งเวียนให้ทราบ โดยพิจารณาจากยอดเงินรวมของวงเงินสินเชื่อที่สำนักงานใหญ่รับรอง หรือที่สำนักงานสาขารับรอง (กรณีได้รับมอบอำนาจจากสำนักงานใหญ่) ซึ่งออกให้แก่ผู้ยื่นข้อเสนอ นับถึงวันยื่นข้อเสนอไม่เกิน ๙๐ วัน)

(๕) กรณีตาม (๑) - (๔) ยกเว้นสำหรับกรณีดังต่อไปนี้

(๕.๑) กรณีที่ผู้ยื่นข้อเสนอเป็นหน่วยงานของรัฐ

(๕.๒) นิติบุคคลที่จัดตั้งขึ้นตามกฎหมายไทยที่อยู่ระหว่างการฟื้นฟูกิจการตามพระราชบัญญัติล้มละลาย (ฉบับที่ ๑๐) พ.ศ. ๒๕๖๑

(๕.๓) งานจ้างก่อสร้าง ที่กรมบัญชีกลางได้ขึ้นทะเบียนผู้ประกอบการงานก่อสร้างแล้ว และงานจ้างก่อสร้างที่หน่วยงานของรัฐได้มีการจัดทำบัญชีผู้ประกอบการงานก่อสร้างที่มีคุณสมบัติเบื้องต้นไว้แล้ว ก่อนวันที่พระราชบัญญัติการจัดซื้อจัดจ้างและการบริหารพัสดุภาครัฐมีผลใช้บังคับ

ผู้ยื่นข้อเสนอต้องยื่นข้อเสนอและเสนอราคาทางระบบจัดซื้อจัดจ้างภาครัฐด้วยอิเล็กทรอนิกส์ ในวันที่ ระหว่างเวลา น. ถึง น.

ผู้สนใจสามารถขอรับเอกสารประกวดราคาอิเล็กทรอนิกส์ โดยดาวน์โหลดเอกสารทางระบบจัดซื้อจัดจ้างภาครัฐด้วยอิเล็กทรอนิกส์ หัวข้อ ค้นหาประกาศจัดซื้อจัดจ้างได้ตั้งแต่วันที่ประกาศจนถึงวันเสนอราคา

ผู้ยื่นข้อเสนอสามารถจัดเตรียมเอกสารข้อเสนอได้ตั้งแต่วันที่ประกาศจนถึงวันเสนอราคา

ผู้สนใจสามารถดูรายละเอียดได้ที่เว็บไซต์ [www.doh.go.th](http://www.doh.go.th) หรือ [www.gprocurement.go.th](http://www.gprocurement.go.th) หรือสอบถามทางโทรศัพท์หมายเลข ๐๓๒๓๓๗๓๐๔ ต่อ ๑๑๙ ในวันและเวลาราชการ

งานตามประกาศประกวดราคาจ้างด้วยวิธีประกวดราคาอิเล็กทรอนิกส์ (e-bidding) นี้

- ยังไม่ได้รับอนุมัติเงินงบประมาณรายจ่ายประจำปี พ.ศ. ๒๕๖๗

อนึ่ง การจัดซื้อจัดจ้างครั้งนี้จะมีการลงนามในสัญญาหรือข้อตกลงเป็นหนังสือได้ต่อเมื่อพระราชบัญญัติงบประมาณรายจ่ายประจำปีงบประมาณ พ.ศ. ๒๕๖๗ มีผลใช้บังคับ และได้รับจัดสรรงบประมาณรายจ่ายประจำปีงบประมาณ พ.ศ.๒๕๖๗ จากสำนักงบประมาณแล้ว และกรณีที่หน่วยงานของรัฐไม่ได้รับจัดสรรงบประมาณเพื่อการจัดซื้อจัดจ้างในครั้งดังกล่าว หน่วยงานของรัฐสามารถยกเลิกการจัดซื้อจัดจ้างได้

ประกาศ ณ วันที่ มีนาคม พ.ศ. ๒๕๖๗

(นายปิยวัฒน์ ไทรงาม)

ผู้อำนวยการแขวงทางหลวงราชบุรี  
ปฏิบัติราชการแทนอธิบดีกรมทางหลวง

รายละเอียดแนบท้ายประกาศประกวดราคาจ้างด้วยการประกวดราคาอิเล็กทรอนิกส์ (e-bidding)

ตามเอกสารประกวดราคาอิเล็กทรอนิกส์ เลขที่ eb - รบ. ลงวันที่

กิจกรรมอำนวยการและสนับสนุนการพัฒนาทางหลวง ปีงบประมาณ ๒๕๖๗ รหัสงาน ๒๐๕๔๐ ค่าปรับปรุงอาคารที่พักอาศัยและสิ่งก่อสร้างประกอบ แขวงทางหลวงราชบุรี จ.ราชบุรี ทางหลวงหมายเลข ๔ ตอนควบคุม ๐๓๐๓ ตอนหลุมดิน - ห้วยชินสีห์ ที่ กม.๑๐๔+๐๒๘ RT. ปริมาณงาน ๑ แห่ง (๔ หลัง) สายทางในสังกัดแขวงทางหลวงราชบุรี รายละเอียดดำเนินการดังนี้

ลำดับที่	รายละเอียด ลักษณะงาน	ปริมาณงาน
๑	งานอาคาร ค่าปรับปรุงอาคารที่พักอาศัยและสิ่งก่อสร้างประกอบ แขวงทางหลวงราชบุรี จ.ราชบุรี	๑ แห่ง
๑.๑	ค่าปรับปรุงอาคารที่พักอาศัยและสิ่งก่อสร้างประกอบบ้านพักข้าราชการ (รบ ๑๙๒๖) ปริมาณงาน ๑ หลัง	
๑.๑.๑	หมวดงานรื้อถอน	
๑.๑.๑.๑	งานรื้อถอนกระเบื้องมุงหลังคาลอนคู่	๑๒๔.๐๐ ตร.ม.
๑.๑.๑.๒	งานรื้อถอนโครงหลังคา	๑๒๔.๐๐ ตร.ม.
๑.๑.๑.๓	งานรื้อถอนฝ้าเพดานกระเบื้องเรียบพร้อมโครงคร่าวไม้	๑๐๘.๐๐ ตร.ม.
๑.๑.๑.๔	งานรื้อถอนประตูไม้พร้อมวงกบไม้ ๑ ช่อง	๖.๐๐ ชุด
๑.๑.๑.๕	งานรื้อถอนหน้าต่างไม้พร้อมวงกบไม้ ๑-๒ ช่อง (รื้อกอง)	๑๑.๐๐ ชุด
๑.๑.๑.๖	งานรื้อถอนฝ้าไม้พร้อมโครงคร่าวเดิม (รื้อกอง)	๑๒๙.๐๐ ตร.ม.
๑.๑.๑.๗	งานรื้อถอนสุขภัณฑ์	๑.๐๐ ชุด
๑.๑.๑.๘	งานรื้อถอนกระเบื้องปูพื้น (ขนทิ้ง)	๓.๐๐ ตร.ม.
๑.๑.๒	หมวดงานโครงหลังคา	
๑.๑.๒.๑	เหล็ก C-๑๐๐x๕๐x๒๐x๒.๓ mm.	๑๙๙.๓๕ กก.
๑.๑.๒.๒	เหล็ก C-๗๕x๔๕x๑๕x๒.๓ mm.	๕๐๑.๘๐ กก.
๑.๑.๒.๓	สีน้ำมันและกันสนิมเหล็ก	๘๔.๐๐ ตร.ม.
๑.๑.๓	หมวดงานหลังคา	
๑.๑.๓.๑	Mettal Sheet ลอน ๗๖๐ หน้า ๐.๓๕ มม.กรูPU ๑"	๑๒๔.๐๐ ตร.ม.
๑.๑.๓.๒	งาน FLASHING	๒๘.๒๐ ม.
๑.๑.๓.๓	งาน Cadding	๑๑.๔๐ ม.
๑.๑.๓.๔	งานกันย่อน	๖.๒๐ ม.
๑.๑.๓.๕	สมาร์วูด ๖"	๑๑๑.๕๐ ม.
๑.๑.๓.๖	สมาร์วูด ๔"	๑๑๑.๕๐ ม.
๑.๑.๓.๗	สีน้ำพลาสติก	๒๒.๓๐ ตร.ม.
๑.๑.๔	หมวดงานผนังและผิวผนัง	
๑.๑.๔.๑	เหล็กกล่อง ๗๕x๔๕x๒.๓ mm.	๑,๑๔๐.๐๐ กก.
๑.๑.๔.๒	สีน้ำมัน	๖๕.๗๘ ตร.ม.
๑.๑.๔.๓	ผนังไม้เทียมบังใบ ๘ นิ้ว	๒๔๖.๐๐ ตร.ม.
๑.๑.๔.๔	สีน้ำพลาสติก	๒๔๖.๐๐ ตร.ม.
๑.๑.๔.๕	งานกรูกระเบื้องผนังขนาด "๑๒x๑๒"	๖.๒๔ ตร.ม.

ลำดับ ที่	รายละเอียด ลักษณะงาน	ปริมาณงาน
	<b>๑.๑.๕ หมวดงานฝ้าเพดาน</b>	
	๑.๑.๕.๑ งานฝ้ายิปซัมแผ่นเรียบโครงโครงเหล็กชุบสังกะสีหนา ๙ มม. ชนิดบุนวมกันความร้อน	๕๓.๐๐ ตร.ม.
	๑.๑.๕.๒ ฝ้าไฟเบอร์ซีเมนต์ชนิดใช้ภายนอก หนา ๖ มม.	๔๖.๐๐ ตร.ม.
	๑.๑.๕.๓ สีนํ้าพลาสติกทาฝ้า	๙๙.๐๐ ตร.ม.
	<b>๑.๑.๖ หมวดงานโครงสร้างพื้นและผิวพื้น</b>	
	๑.๑.๖.๑ งานเสริมโครงสร้างพื้นและเสา	๑.๐๐ L.S.
	๑.๑.๖.๒ งานปูกระเบื้องพื้นขนาด ๑๖"x๑๖"	๑๕.๐๐ ตร.ม.
	<b>๑.๑.๗ หมวดงานประตู</b>	
	๑.๑.๗.๑ งานประตูไม้U-PVC ๐.๘๐x๒.๐๐ วงกบU-PVC ขนาด ๐.๙๐x๒.๐๕ ม.	๕.๐๐ ชุด
	๑.๑.๗.๒ งานประตูไม้U-PVC ๐.๗๐x๒.๐๐ วงกบU-PVC ขนาด ๐.๘๐x๒.๐๕ ม.	๑.๐๐ ชุด
	๑.๑.๗.๓ งานหน้าต่างไวนิลบานเลื่อนคู่ ช่องแสงติดตาย ๒ บานวงกบ,กรอบบานไวนิล สีขาวกระจกหนา ๕ มม. ขนาด ๒.๔๐x๑.๑๐ ม.	๖.๐๐ ชุด
	๑.๑.๗.๔ งานหน้าต่างไวนิลบานเลื่อนคู่ ช่องแสงติดตาย ๒ บานวงกบ,กรอบบานไวนิล สีขาวกระจกหนา ๕ มม. ขนาด ๑.๒๐x๑.๑๐ ม.	๔.๐๐ ชุด
	๑.๑.๗.๕ งานหน้าต่างไวนิลบานกระทุ้ง วงกบ,กรอบบานไวนิลสีขาวกระจกหนา ๕ มม. ขนาด ๐.๖๐x๐.๕๐ ม.	๒.๐๐ ชุด
	<b>๑.๑.๘ หมวดงานไฟฟ้า</b>	
	๑.๑.๘.๑ ตู้ควบคุมพร้อมเซฟตี้สวิทช์ (๓๐ แอมป์ ต่อจากตู้ควบคุมหลัก) มีจำนวนวงจรย่อยไม่น้อยกว่า ๖ ช่อง	๑.๐๐ ชุด
	๑.๑.๘.๒ โคมไฟ (Downlight ๖")	๒.๐๐ ชุด
	๑.๑.๘.๓ โคมไฟเพดาน ๒x๑๘w ชนิดฝังในฝ้า	๖.๐๐ ชุด
	๑.๑.๘.๔ ชุดรางน๊อตพร้อมหลอด ๑x๑๘w (หลอดLED)	๓.๐๐ ชุด
	๑.๑.๘.๕ สวิตช์ไฟฟ้าแบบสวิตช์ทางเดียว	๙.๐๐ ชุด
	๑.๑.๘.๖ ปลั๊กไฟฟ้าคู่ทั่วไป แบบ Ground	๑๓.๐๐ ชุด
	๑.๑.๘.๗ เบรกเกอร์ ๓๐ แอมป์	๒.๐๐ ชุด
	๑.๑.๘.๘ สายไฟ VAF ๒x๑.๕ sq.mm.	๑๕๐.๐๐ ม.
	๑.๑.๘.๙ สายไฟ VAF ๒x๒.๕ sq.mm.	๑๕๐.๐๐ ม.
	๑.๑.๘.๑๐ สายไฟ THW ๑x๔ sq.mm.	๕๐.๐๐ ม.
	๑.๑.๘.๑๑ ท่อร้อยสายPVC ๑/๒"	๕๐.๐๐ ม.
	๑.๑.๘.๑๒ รางพลาสติกร้อยสายแบบเหลี่ยม	๓๖.๐๐ ม.
	๑.๑.๘.๑๓ กล่อง,ฝาครอบและอุปกรณ์อื่นๆ (Accessories)	๑.๐๐ L.S.
	<b>๑.๑.๙ หมวดสุขภัณฑ์</b>	
	๑.๑.๙.๑ โถสุขภัณฑ์นั่งราบแบบมีถังพักน้ำ	๑.๐๐ ชุด
	๑.๑.๙.๒ ก๊อกล้างพื้นสแตนเลส เกรด ๓๐๔	๑.๐๐ ชุด
	๑.๑.๙.๓ ที่ใส่กระดาษชำระ	๑.๐๐ ชุด
	๑.๑.๙.๔ สายฉีดน้ำชำระสีขาว สายโครเมียม	๑.๐๐ ชุด
	๑.๑.๙.๕ ตะแกรงระบายน้ำทิ้งชนิดดักกลิ่น	๑.๐๐ ชุด

ลำดับ ที่	รายละเอียด ลักษณะงาน			ปริมาณงาน
	๑.๑.๙.๖ กระจกเงาพร้อมกรอบขนาด ๐.๕๐x๐.๘๐ ม.	๑.๐๐	ชุด	
	๑.๑.๙.๗ ฝักบัว สายโครเมียม	๑.๐๐	ชุด	
	<b>๑.๑.๑๐ หมวดสุขาภิบาล</b>			
	๑.๑.๑๐.๑ ท่อน้ำ PVC.dia ๑/๒" CLASS ๑๓.๕	๑๐.๐๐	ท่อน	
	๑.๑.๑๐.๒ ท่อน้ำ PVC.dia ๒" CLASS ๑๓.๕	๒.๐๐	ท่อน	
	๑.๑.๑๐.๓ ท่อน้ำ PVC.dia ๔" CLASS ๑๓.๕	๓.๐๐	ท่อน	
	๑.๑.๑๐.๔ ข้อต่อข้องอ + อุปกรณ์ประกอบกรวยยึดท่อ	๑.๐๐	L.S.	
	๑.๑.๑๐.๕ ถังบำบัดน้ำปฏิกูลไฟเบอร์ไมเทิมอากาศ ขนาดความจุ ๑๐๐๐ ลิตร พร้อมบ่อซึม	๑.๐๐	ชุด	
	<b>๑.๒ ค่าปรับปรุงอาคารที่พิทักษ์และสิ่งก่อสร้างประกอบบ้านพักข้าราชการ (รบ ๑๙๒๐) ปริมาณงาน ๑ หลัง</b>			
	<b>๑.๒.๑ หมวดงานรื้อถอน</b>			
	๑.๒.๑.๑ งานรื้อถอนกระเบื้องมุงหลังคาลอนคู่	๑๒๔.๐๐	ตร.ม.	
	๑.๒.๑.๒ งานรื้อถอนโครงหลังคา	๑๒๔.๐๐	ตร.ม.	
	๑.๒.๑.๓ งานรื้อถอนฝ้าเพดานกระเบื้องเรียบพร้อมโครงคร่าวไม้	๑๐๘.๐๐	ตร.ม.	
	๑.๒.๑.๔ งานรื้อถอนประตูไม้พร้อมวงกบไม้ ๑ ช่อง	๖.๐๐	ชุด	
	๑.๒.๑.๕ งานรื้อถอนหน้าต่างไม้พร้อมวงกบไม้ ๑-๒ ช่อง (รื้อกอง)	๑๑.๐๐	ชุด	
	๑.๒.๑.๖ งานรื้อถอนฝ้าไม้พร้อมโครงคร่าวเดิม (รื้อกอง)	๑๒๙.๐๐	ตร.ม.	
	๑.๒.๑.๗ งานรื้อถอนสุขภัณฑ์	๑.๐๐	ชุด	
	๑.๒.๑.๘ งานรื้อถอนกระเบื้องปูพื้น (ชนทั้ง)	๓.๐๐	ตร.ม.	
	<b>๑.๒.๒ หมวดงานโครงหลังคา</b>			
	๑.๒.๒.๑ เหล็ก C-๑๐๐x๕๐x๒๐x๒ mm.	๑๙๓.๖๖	กก.	
	๑.๒.๒.๒ เหล็ก C-๗๕x๔๕x๑๕x๒.๓ mm.	๕๐๑.๘๐	กก.	
	๑.๒.๒.๓ สีนํ้ามันและกันสนิมเหล็ก	๑๑๐.๐๐	ตร.ม.	
	<b>๑.๒.๓ หมวดงานหลังคา</b>			
	๑.๒.๓.๑ Mettal Sheet ลอน ๗๖๐ หน้า ๐.๓๕ มม.กรูPU ๑"	๑๒๔.๐๐	ตร.ม.	
	๑.๒.๓.๒ งาน FLASHING	๒๘.๒๐	ม.	
	๑.๒.๓.๓ งาน Cadding	๑๑.๔๐	ม.	
	๑.๒.๓.๔ งานกันย่อน	๖.๒๐	ม.	
	๑.๒.๓.๕ สมาร์วูด ๖"	๑๑๑.๕๐	ม.	
	๑.๒.๓.๖ สมาร์วูด ๔"	๑๑๑.๕๐	ม.	
	๑.๒.๓.๗ สีนํ้าพลาสติก	๒๒.๓๐	ตร.ม.	
	<b>๑.๒.๔ หมวดงานผนังและผิวผนัง</b>			
	๑.๒.๔.๑ เหล็กกล่อง ๗๕x๔๕x๒.๓ mm.	๑,๑๔๐.๐๐	กก.	
	๑.๒.๔.๒ สีนํ้ามัน	๖๕.๗๘	ตร.ม.	
	๑.๒.๔.๓ ผนังไม้เทียมบังใบ ๘ นิ้ว	๑๒๓.๐๐	ตร.ม.	

ลำดับ ที่	รายละเอียด ลักษณะงาน	ปริมาณงาน
	๑.๒.๔.๔ สีนํ้าพลาสติก	๒๔๖.๐๐ ตร.ม.
	๑.๒.๔.๕ งานกรูกระเบื้องผนังขนาด "๑๒x๑๒"	๖.๒๔ ตร.ม.
	<b>๑.๒.๕ หมวดงานฝ้าเพดาน</b>	
	๑.๒.๕.๑ งานฝ้ายิปซัมแผ่นเรียบโครงเคร่าเหล็กชุบสังกะสีหนา ๙ มม. ชนิดบุฉนวนกันความร้อน	๕๓.๐๐ ตร.ม.
	๑.๒.๕.๒ ฝ้าไฟเบอร์ซีเมนต์ชนิดใช้ภายนอก หนา ๖ มม.	๔๖.๐๐ ตร.ม.
	๑.๒.๕.๓ สีนํ้าพลาสติกทากฝ้า	๙๙.๐๐ ตร.ม.
	<b>๑.๒.๖ หมวดงานโครงสร้างพื้นและผิวพื้น</b>	
	๑.๒.๖.๑ งานเสริมโครงสร้างเสาและเปลี่ยนเสา	๑.๐๐ L.S.
	๑.๒.๖.๒ งานปูกระเบื้องพื้นขนาด ๑๖"x๑๖"	๓.๐๐ ตร.ม.
	<b>๑.๒.๗ หมวดงานประตู</b>	
	๑.๒.๗.๑ งานประตูไม้U-PVC ๐.๘๐x๒.๐๐ วงกบU-PVC ขนาด ๐.๙๐x๒.๐๕ ม.	๕.๐๐ ชุด
	๑.๒.๗.๒ งานประตูไม้U-PVC ๐.๗๐x๒.๐๐ วงกบU-PVC ขนาด ๐.๘๐x๒.๐๕ ม.	๑.๐๐ ชุด
	๑.๒.๗.๓ งานหน้าต่างไว้นิลบานเลื่อนคู่ ช่องแสงติดตาย ๒ บานวงกบ,กรอบบานไว้นิล สีขาวกระจกหนา ๕ มม. ขนาด ๒.๔๐x๑.๑๐ ม.	๖.๐๐ ชุด
	๑.๒.๗.๔ งานหน้าต่างไว้นิลบานเลื่อนคู่ ช่องแสงติดตาย ๒ บานวงกบ,กรอบบานไว้นิล สีขาวกระจกหนา ๕ มม. ขนาด ๑.๒๐x๑.๑๐ ม.	๔.๐๐ ชุด
	๑.๒.๗.๕ งานหน้าต่างไว้นิลบานกระทุ้ง วงกบ,กรอบบานไว้นิลสีขาวกระจกหนา ๕ มม. ขนาด ๐.๖๐x๐.๕๐ ม.	๒.๐๐ ชุด
	<b>๑.๒.๘ หมวดงานไฟฟ้า</b>	
	๑.๒.๘.๑ ตู้ควบคุมพร้อมเซฟตี้สวิตช์ (๓๐ แอมป์ ต่อจากตู้ควบคุมหลัก) มีจำนวนวงจรย่อยไม่น้อยกว่า ๖ ช่อง	๑.๐๐ ชุด
	๑.๒.๘.๒ โคมไฟ (Downlight ๖")	๒.๐๐ ชุด
	๑.๒.๘.๓ โคมไฟเพดาน ๒x๑๘w ชนิดฝังในฝ้า	๖.๐๐ ชุด
	๑.๒.๘.๔ ชุดรางน็อนพร้อมหลอด ๑x๑๘w (หลอดLED)	๓.๐๐ ชุด
	๑.๒.๘.๕ สวิตช์ไฟฟ้าแบบสวิตซ์ทางเดียว	๙.๐๐ ชุด
	๑.๒.๘.๖ ปลั๊กไฟฟ้าคู่ทั่วไป แบบ Ground	๑๓.๐๐ ชุด
	๑.๒.๘.๗ เบรกเกอร์ ๓๐ แอมป์	๒.๐๐ ชุด
	๑.๒.๘.๘ สายไฟ VAF ๒x๑.๕ sq.mm.	๑๕๐.๐๐ ม.
	๑.๒.๘.๙ สายไฟ VAF ๒x๒.๕ sq.mm.	๑๕๐.๐๐ ม.
	๑.๒.๘.๑๐ สายไฟ THW ๑x๔ sq.mm.	๕๐.๐๐ ม.
	๑.๒.๘.๑๑ ท่อร้อยสายPVC ๑/๒"	๕๐.๐๐ ม.
	๑.๒.๘.๑๒ รางพลาสติกร้อยสายแบบเหลี่ยม	๓๖.๐๐ ม.
	๑.๒.๘.๑๓ กล่อง,ฝาครอบและอุปกรณ์อื่นๆ (Accessories)	๑.๐๐ L.S.
	<b>๑.๒.๙ หมวดสุขภัณฑ์</b>	
	๑.๒.๙.๑ โถสุขภัณฑ์นั่งราบแบบมีถังพักน้ำ	๑.๐๐ ชุด
	๑.๒.๙.๒ ก๊อกล้างพื้นสแตนเลส เกรด ๓๐๔	๑.๐๐ ชุด
	๑.๒.๙.๓ ที่ใส่กระดาษชำระ	๑.๐๐ ชุด

ลำดับ ที่	รายละเอียด ลักษณะงาน	ปริมาณงาน
	๑.๒.๙.๔ สายฉีดน้ำชำระสีขาวย สายโครเมียม	๑.๐๐ ชุด
	๑.๒.๙.๕ ตะแกรงระบายน้ำทั้งชนิดดักกลิ่น	๑.๐๐ ชุด
	๑.๒.๙.๖ กระจกเงาพร้อมกรอบขนาด ๐.๕๐x๐.๘๐ ม.	๑.๐๐ ชุด
	๑.๒.๙.๗ ฝักบัว สายโครเมียม	๑.๐๐ ชุด
	<b>๑.๒.๑๐ หมวดสุขาภิบาล</b>	
	๑.๒.๑๐.๑ ท่อน้ำ PVC.dia ๑/๒" CLASS ๑๓.๕	๑๐.๐๐ ท่อน
	๑.๒.๑๐.๒ ท่อน้ำ PVC.dia ๒" CLASS ๑๓.๕	๒.๐๐ ท่อน
	๑.๒.๑๐.๓ ท่อน้ำ PVC.dia ๔" CLASS ๑๓.๕	๓.๐๐ ท่อน
	๑.๒.๑๐.๔ ข้อต่อข้องอ + อุปกรณ์ประกอบการยึดท่อ	๑.๐๐ LS.
	<b>๑.๓ ค่าปรับปรุงอาคารที่พักอาศัยและสิ่งก่อสร้างประกอบบ้านพักข้าราชการ (รพ ๑๙๑๔) ปริมาณงาน ๑ หลัง</b>	
	<b>๑.๓.๑ หมวดงานรื้อถอน</b>	
	๑.๓.๑.๑ งานรื้อถอนกระเบื้องผนังหลังคาลอนคู่	๑๗๑.๐๐ ตร.ม.
	๑.๓.๑.๒ งานรื้อถอนโครงหลังคา	๑๗๑.๐๐ ตร.ม.
	๑.๓.๑.๓ งานรื้อถอนฝ้าเพดานกระเบื้องเรียบพร้อมโครงคร่าวไม้	๑๐๗.๐๐ ตร.ม.
	๑.๓.๑.๔ งานรื้อถอนประตูไม้พร้อมวงกบไม้ ๑ ช่อง	๗.๐๐ ชุด
	๑.๓.๑.๕ งานรื้อถอนหน้าต่างไม้พร้อมวงกบไม้ ๑-๒ ช่อง (รื้อกอง)	๑๔.๐๐ ชุด
	๑.๓.๑.๖ งานรื้อถอนฝ้าไม้พร้อมโครงคร่าวเดิม (รื้อกอง)	๑๑๗.๐๐ ตร.ม.
	๑.๓.๑.๗ งานรื้อถอนสุขภัณฑ์	๒.๐๐ ชุด
	๑.๓.๑.๘ งานรื้อถอนกระเบื้องปูพื้น (ชนทั้ง)	๕.๑๐ ตร.ม.
	<b>๑.๓.๒ หมวดงานโครงหลังคา</b>	
	๑.๓.๒.๑ เหล็ก C-๑๒๕x๕๐x๒๐x๒.๓ mm.	๑๘.๐๔ กก.
	๑.๓.๒.๒ เหล็ก C-๑๐๐x๕๐x๒๐x๒.๓ mm.	๒๘๕.๘๓ กก.
	๑.๓.๒.๓ เหล็ก C-๗๕x๔๕x๑๕x๒.๓ mm.	๖๘๘.๖๘ กก.
	๑.๓.๒.๓ สีนํ้ามันและกันสนิมเหล็ก	๑๑๙.๐๐ ตร.ม.
	<b>๑.๓.๓ หมวดงานหลังคา</b>	
	๑.๓.๓.๑ Mettal Sheet ลอน ๗๖๐ หน้า ๐.๓๕ มม.กรูPU ๑"	๑๗๖.๘๔ ตร.ม.
	๑.๓.๓.๒ งาน FLASHING	๓๔.๔๐ ม.
	๑.๓.๓.๓ งาน Cadding	๙.๒๐ ม.
	๑.๓.๓.๔ งานกันย่อน	๙.๒๐ ม.
	๑.๓.๓.๕ สมาร์วูด ๖"	๕๗.๐๐ ม.
	๑.๓.๓.๖ สมาร์วูด ๔"	๕๗.๐๐ ม.
	๑.๓.๓.๗ สีนํ้าพลาสติก	๑๑.๔๐ ตร.ม.
	<b>๑.๓.๔ หมวดงานผนังและผิวผนัง</b>	
	๑.๓.๔.๑ เหล็กกล่อง ๗๕x๔๕x๒.๓ mm.	๑,๑๗๖.๐๐ กก.
	๑.๓.๔.๒ สีนํ้ามัน	๖๗.๗๖ ตร.ม.
	๑.๓.๔.๓ ผนังไม้เทียมบังใบ ๘ นิ้ว	๒๔๘.๐๐ ตร.ม.

ลำดับ ที่	รายละเอียด ลักษณะงาน	ปริมาณงาน
	๑.๓.๔.๔ สีนํ้าพลาสติก	๒๔๘.๐๐ ตร.ม.
	๑.๓.๔.๕ งานกรูกระเบื้องผนังขนาด ๑๒"x๑๒"	๑๖.๐๐ ตร.ม.
	<b>๑.๓.๕ หมวดงานฝ้าเพดาน</b>	
	๑.๓.๕.๑ งานฝ้ายิปซัมแผ่นเรียบโครงเคร่าเหล็กชุบสังกะสีหนา ๙ มม. ชนิดบุฉนวนกันความร้อน	๑๑๘.๕๕ ตร.ม.
	๑.๓.๕.๒ ฝ้าไฟเบอร์ซีเมนต์ชนิดใช้ภายนอก หนา ๖ มม.	๔๔.๐๐ ตร.ม.
	๑.๓.๕.๓ สีนํ้าพลาสติกทาฝ้า	๑๖๒.๕๕ ตร.ม.
	<b>๑.๓.๖ หมวดงานโครงสร้างพื้นและผิวพื้น</b>	
	๑.๓.๖.๑ งานปูกระเบื้องพื้นขนาด ๑๖"x๑๖"	๑๕.๒๐ ตร.ม.
	<b>๑.๓.๗ หมวดงานประตู</b>	
	๑.๓.๗.๑ งานประตูไม้U-PVC ๐.๘๐x๒.๐๐ วงกบU-PVC ขนาด ๐.๙๐x๒.๐๕ ม.	๙.๐๐ ชุด
	๑.๓.๗.๒ งานประตูไม้U-PVC ๐.๗๐x๒.๐๐ วงกบU-PVC ขนาด ๐.๘๐x๒.๐๕ ม.	๒.๐๐ ชุด
	๑.๓.๗.๓ งานหน้าต่างไวนิลบานเลื่อนคู่ ช่องแสงติดตาย ๒ บานวงกบ,กรอบบานไวนิล สีขาวยุโรปหนา ๕ มม. ขนาด ๒.๔๐x๑.๑๐ ม.	๙.๐๐ ชุด
	๑.๓.๗.๔ งานหน้าต่างไวนิลบานเลื่อนคู่ ช่องแสงติดตาย ๒ บานวงกบ,กรอบบานไวนิล สีขาวยุโรปหนา ๕ มม. ขนาด ๑.๒๐x๑.๑๐ ม.	๔.๐๐ ชุด
	๑.๓.๗.๕ งานหน้าต่างไวนิลบานกระทุ้ง วงกบ,กรอบบานไวนิลสีขาวยุโรปหนา ๕ มม. ขนาด ๐.๖๐x๐.๕๐ ม.	๒.๐๐ ชุด
	<b>๑.๓.๘ หมวดงานไฟฟ้า</b>	
	๑.๓.๘.๑ ตู้ควบคุมพร้อมเซฟตี้สวิตช์ (๓๐ แอมป์ ต่อจากตู้ควบคุมหลัก) มีจำนวนวงจรรย่อยไม่น้อยกว่า ๖ ช่อง	๑.๐๐ ชุด
	๑.๓.๘.๒ โคมไฟ (Downlight ๖")	๖.๐๐ ชุด
	๑.๓.๘.๓ โคมไฟเพดาน ๒x๑๘w ชนิดฝังในฝ้า	๑๐.๐๐ ชุด
	๑.๓.๘.๔ ชุดรางนีออนพร้อมหลอด ๑x๑๘w (หลอดLED)	๑.๐๐ ชุด
	๑.๓.๘.๕ สวิตช์ไฟฟ้าแบบสวิชต์ทางเดียว	๑๖.๐๐ ชุด
	๑.๓.๘.๖ ปลั๊กไฟคู่หัวไป แบบ Ground	๑๕.๐๐ ชุด
	๑.๓.๘.๗ เบรกเกอร์ ๓๐ แอมป์	๓.๐๐ ชุด
	๑.๓.๘.๘ สายไฟ VAF ๒x๑.๕ sq.mm.	๑๕๐.๐๐ ม.
	๑.๓.๘.๙ สายไฟ VAF ๒x๒.๕ sq.mm.	๑๕๐.๐๐ ม.
	๑.๓.๘.๑๐ สายไฟ THW ๑x๔ sq.mm.	๕๐.๐๐ ม.
	๑.๓.๘.๑๑ ท่อร้อยสายPVC ๑/๒"	๕๐.๐๐ ม.
	๑.๓.๘.๑๒ รางพลาสติกร้อยสายแบบเหลี่ยม	๕๐.๐๐ ม.
	๑.๓.๘.๑๓ กล่อง,ฝาครอบและอุปกรณ์อื่นๆ (Accessories)	๑.๐๐ L.S.
	<b>๑.๓.๙ หมวดสุขภัณฑ์</b>	
	๑.๓.๙.๑ โถสุขภัณฑ์นั่งราบแบบมีถังพักน้ำ	๒.๐๐ ชุด
	๑.๓.๙.๒ ก๊อกล้างพื้นสแตนเลส เกรด ๓๐๔	๒.๐๐ ชุด
	๑.๓.๙.๓ ที่ใส่กระดาษชำระ	๒.๐๐ ชุด
	๑.๓.๙.๔ สายฉีดน้ำชำระสีขาว สายโครเมี่ยม	๒.๐๐ ชุด



ลำดับ ที่	รายละเอียด ลักษณะงาน	ปริมาณงาน
	๑.๓.๙.๕ ตะแกรงระบายน้ำทิ้งชนิดดักกลิ่น	๒.๐๐ ชุด
	๑.๓.๙.๖ กระจกเงาพร้อมกรอบขนาด ๐.๕๐x๐.๘๐ ม.	๒.๐๐ ชุด
	๑.๓.๙.๗ ฝักบัว สายโครเมียม	๒.๐๐ ชุด
	<b>๑.๓.๑๐ หมวดสุขาภิบาล</b>	
	๑.๓.๑๐.๑ ท่อน้ำ PVC.dia ๑/๒" CLASS ๑๓.๕	๑๐.๐๐ ท่อน
	๑.๓.๑๐.๒ ท่อน้ำ PVC.dia ๒" CLASS ๑๓.๕	๕.๐๐ ท่อน
	๑.๓.๑๐.๓ ท่อน้ำ PVC.dia ๔" CLASS ๑๓.๕	๔.๐๐ ท่อน
	๑.๓.๑๐.๔ ข้อต่อข้องอ + อุปกรณ์ประกอบการยึดท่อ	๑.๐๐ LS.
	<b>๑.๔ ค่าปรับปรุงอาคารที่พักอาศัยและสิ่งก่อสร้างประกอบบ้านพักข้าราชการ (รพ.๑๙๒๙) ปริมาณงาน ๑ หลัง</b>	
	<b>๑.๔.๑ หมวดงานรื้อถอน</b>	
	๑.๔.๑.๑ งานรื้อถอนกระเบื้องผนังหลังคาลอนคู่	๑๕๖.๐๐ ตร.ม.
	๑.๔.๑.๒ งานรื้อถอนโครงหลังคา	๑๕๖.๐๐ ตร.ม.
	๑.๔.๑.๓ งานรื้อถอนฝ้าเพดานกระเบื้องเรียบพร้อมโครงคร่าวไม้	๙๐.๐๐ ตร.ม.
	๑.๔.๑.๔ งานรื้อถอนประตูไม้พร้อมวงกบไม้ ๑ ช่อง	๘.๐๐ ชุด
	๑.๔.๑.๕ งานรื้อถอนหน้าต่างไม้พร้อมวงกบไม้ ๑-๒ ช่อง (รื้อกอง)	๘.๐๐ ชุด
	๑.๔.๑.๖ งานรื้อถอนฝ้าไม้พร้อมโครงคร่าวเดิม (รื้อกอง)	๑๔๓.๐๐ ตร.ม.
	๑.๔.๑.๗ งานรื้อถอนสุขภัณฑ์	๒.๐๐ ชุด
	๑.๔.๑.๘ งานรื้อกระเบื้องปูพื้น (ขนทิ้ง)	๖.๐๐ ตร.ม.
	๑.๔.๑.๙ งานรื้อพื้นคอนกรีตหนา ๑๐ CM.	๓๒.๐๐ ตร.ม.
	<b>๑.๔.๒ หมวดงานโครงหลังคา</b>	
	๑.๔.๒.๑ เหล็ก C-๑๐๐x๕๐x๒๐x๒.๓ mm.	๒๒๗.๓๖ กก.
	๑.๔.๒.๒ เหล็ก C-๗๕x๔๕x๑๕x๒.๓ mm.	๕๙๑.๕๐ กก.
	๑.๔.๒.๓ สีนํ้ามันและกันสนิมเหล็ก	๙๘.๐๐ ตร.ม.
	<b>๑.๔.๓ หมวดงานหลังคา</b>	
	๑.๔.๓.๑ Mettal Sheet สอน ๗๖๐ หนา ๐.๓๕ มม.กรูPU ๑"	๑๕๖.๘๐ ตร.ม.
	๑.๔.๓.๒ งาน FLASHING	๓๖.๔๐ ม.
	๑.๔.๓.๓ งานกันย่อน	๑๔.๐๐ ม.
	๑.๔.๓.๔ สมารูวูด ๖"	๕๐.๔๐ ม.
	๑.๔.๓.๕ สมารูวูด ๔"	๕๐.๔๐ ม.
	๑.๔.๓.๖ สีนํ้าพลาสติก	๑๐.๐๘ ตร.ม.
	<b>๑.๔.๔ หมวดงานผนังและผิวผนัง</b>	
	๑.๔.๔.๑ เหล็กกล่อง ๗๕x๔๕x๒.๓ mm.	๑,๐๙๓.๐๐ กก.
	๑.๔.๔.๒ สีนํ้ามัน	๖๓.๑๔ ตร.ม.
	๑.๔.๔.๓ ผนังไม้เทียมบังใบ ๘ นิ้ว	๒๗๘.๐๐ ตร.ม.
	๑.๔.๔.๔ สีนํ้าพลาสติก	๒๗๘.๐๐ ตร.ม.
	๑.๔.๔.๕ งานกรูกระเบื้องผนังขนาด ๑๒"x๑๒"	๒๖.๐๐ ตร.ม.

ลำดับ ที่	รายละเอียด ลักษณะงาน	ปริมาณงาน	
	๑.๔.๔.๖ งานก่ออิฐบล็อก	๒๖.๐๐	ตร.ม.
	๑.๔.๔.๗ งานฉาบปูนเรียบภายใน	๕๒.๐๐	ตร.ม.
	<b>๑.๔.๕ หมวดงานฝ้าเพดาน</b>		
	๑.๔.๕.๑ งานฝ้ายิปซัมแผ่นเรียบโครงเคร่าเหล็กชุบสังกะสีหนา ๙ มม. ชนิดบุนวนกันความร้อน	๙๐.๐๐	ตร.ม.
	๑.๔.๕.๒ ฝ้าไฟเบอร์ซีเมนต์ชนิดใช้ภายนอก หนา ๖ มม.	๖๙.๐๐	ตร.ม.
	๑.๔.๕.๓ สีนํ้าพลาสติกทาฝ้า	๑๕๙.๐๐	ตร.ม.
	<b>๑.๔.๖ หมวดงานโครงสร้างพื้นและผิวพื้น</b>		
	๑.๔.๖.๑ งานปูกระเบื้องพื้นขนาด ๑๖"x๑๖"	๖.๔๐๐	ตร.ม.
	<b>๑.๔.๗ หมวดงานประตู</b>		
	๑.๔.๗.๑ งานประตูไม้U-PVC ๐.๘๐x๒.๐๐ วงกบU-PVC ขนาด ๐.๙๐x๒.๐๕ ม.	๘.๐๐	ชุด
	๑.๔.๗.๒ งานประตูไม้U-PVC ๐.๗๐x๒.๐๐ วงกบU-PVC ขนาด ๐.๘๐x๒.๐๕ ม.	๒.๐๐	ชุด
	๑.๔.๗.๓ งานหน้าต่างไวนิลบานเลื่อนคู่ ช่องแสงติดตาย ๒ บานวงกบ,กรอบบานไวนิล สีขาวกระจกหนา ๕ มม. ขนาด ๑.๒๐x๑.๑๐ ม.	๑๐.๐๐	ชุด
	๑.๔.๗.๔ งานหน้าต่างไวนิลบานกระทุ้ง วงกบ,กรอบบานไวนิลสีขาวกระจกหนา ๕ มม. ขนาด ๐.๖๐x๐.๕๐ ม.	๒.๐๐	ชุด
	<b>๑.๔.๘ หมวดงานไฟฟ้า</b>		
	๑.๔.๘.๑ ตู้ควบคุมพร้อมเซฟตี้สวิทช์ (๓๐ แอมป์ ต่อจากตู้ควบคุมหลัก) มีจำนวนวงจรย่อยไม่น้อยกว่า ๖ ช่อง	๑.๐๐	ชุด
	๑.๔.๘.๒ โคมไฟ (Downlight ๖")	๔.๐๐	ชุด
	๑.๔.๘.๓ โคมไฟเพดาน ๒x๑๘w ชนิดฝังในฝ้า	๒๔.๐๐	ชุด
	๑.๔.๘.๔ ชุดรางน๊อนพร้อมหลอด ๑x๑๘w (หลอดLED)	๒.๐๐	ชุด
	๑.๔.๘.๕ สวิตช์ไฟฟ้าแบบสวิตช์ทางเดียว	๒๖.๐๐	ชุด
	๑.๔.๘.๖ ปลั๊กไฟฟ้าคู่ทั่วไป แบบ Ground	๒๔.๐๐	ชุด
	๑.๔.๘.๗ เบรกเกอร์ ๓๐ แอมป์	๒.๐๐	ชุด
	๑.๔.๘.๘ สายไฟ VAF ๒x๑.๕ sq.mm.	๓๐๐.๐๐	ม.
	๑.๔.๘.๙ สายไฟ VAF ๒x๒.๕ sq.mm.	๓๐๐.๐๐	ม.
	๑.๔.๘.๑๐ สายไฟ THW ๑x๔ sq.mm.	๖๐.๐๐	ม.
	๑.๔.๘.๑๑ ท่อร้อยสายPVC ๑/๒"	๘๐.๐๐	ม.
	๑.๔.๘.๑๒ รางพลาสติกร้อยสายแบบเหลี่ยม	๗๐.๐๐	ม.
	๑.๔.๘.๑๓ กล่อง,ฝาครอบและอุปกรณ์อื่นๆ (Accessories)	๑.๐๐	L.S.
	<b>๑.๔.๙ หมวดสุขภัณฑ์</b>		
	๑.๔.๙.๑ โถสุขภัณฑ์นั่งราบแบบมีถังพักน้ำ	๒.๐๐	ชุด
	๑.๔.๙.๒ ก๊อกล้างพื้นสแตนเลส เกรด ๓๐๔	๒.๐๐	ชุด
	๑.๔.๙.๓ ที่ใส่กระดาษชำระ	๒.๐๐	ชุด
	๑.๔.๙.๔ สายฉีดน้ำชำระสีขาว สายโครเมียม	๒.๐๐	ชุด
	๑.๔.๙.๕ ตะแกรงระบายน้ำทิ้งชนิดดักกลิ่น	๒.๐๐	ชุด
	๑.๔.๙.๖ กระจกเงาพร้อมกรอบขนาด ๐.๕๐x๐.๘๐ ม.	๒.๐๐	ชุด
	๑.๔.๙.๗ ฝักบัว สายโครเมียม	๒.๐๐	ชุด

ลำดับ ที่	รายละเอียด ลักษณะงาน	ปริมาณงาน
	<p>๑.๔.๑๐ หมวดสุขาภิบาล</p> <p>๑.๔.๑๐.๑ ท่อน้ำ PVC.dia ๑/๒" CLASS ๑๓.๕ ๑๐.๐๐ ท่อน</p> <p>๑.๔.๑๐.๒ ท่อน้ำ PVC.dia ๒" CLASS ๑๓.๕ ๕.๐๐ ท่อน</p> <p>๑.๔.๑๐.๓ ท่อน้ำ PVC.dia ๔" CLASS ๑๓.๕ ๔.๐๐ ท่อน</p> <p>๑.๔.๑๐.๔ ข้อต่อข้องอ + อุปกรณ์ประกอบการยึดท่อ ๑.๐๐ L.S.</p>	



เอกสารประกวดราคาจ้างก่อสร้างด้วยการประกวดราคาอิเล็กทรอนิกส์ (e-bidding)

เลขที่

ประกวดราคาจ้างก่อสร้างกิจกรรมอำนวยการและสนับสนุนการพัฒนาทางหลวง ปีงบประมาณ ๒๕๖๗ รหัสงาน ๒๐๕๔๐ ค่าปรับปรุงอาคารที่พักอาศัยและสิ่งก่อสร้างประกอบ แขวงทางหลวงราชบุรี จ.ราชบุรี ทางหลวงหมายเลข ๔ ตอนควบคุม ๐๓๐๓ ตอนหลุมดิน-ห้วยชินสีห์ ที่ กม.๑๐๔+๐๒๘ RT. ปริมาณงาน ๑ แห่ง (๔ หลัง) ด้วยวิธีประกวดราคาอิเล็กทรอนิกส์ (e-bidding)

ตามประกาศ กรมทางหลวง โดย แขวงทางหลวงราชบุรี

ลงวันที่

มีนาคม ๒๕๖๗

กรมทางหลวง โดย แขวงทางหลวงราชบุรี ซึ่งต่อไปนี้เรียกว่า "กรม" มีความประสงค์จะประกวดราคาจ้างก่อสร้างกิจกรรมอำนวยการและสนับสนุนการพัฒนาทางหลวง ปีงบประมาณ ๒๕๖๗ รหัสงาน ๒๐๕๔๐ ค่าปรับปรุงอาคารที่พักอาศัยและสิ่งก่อสร้างประกอบ แขวงทางหลวงราชบุรี จ.ราชบุรี ทางหลวงหมายเลข ๔ ตอนควบคุม ๐๓๐๓ ตอนหลุมดิน-ห้วยชินสีห์ ที่ กม.๑๐๔+๐๒๘ RT. ปริมาณงาน ๑ แห่ง (๔ หลัง) ด้วยวิธีประกวดราคาอิเล็กทรอนิกส์ (e-bidding) ด้วยวิธีประกวดราคาอิเล็กทรอนิกส์ (e-bidding) โดยมีข้อแนะนำและข้อกำหนดดังต่อไปนี้

๑. เอกสารแนบท้ายเอกสารประกวดราคาอิเล็กทรอนิกส์

๑.๑ ร่างรายละเอียดขอบเขตของงานทั้งโครงการ (Terms of Reference : TOR)

(๑) STANDARD DRAWINGS 2015 REVISION (2018 EDITION)

(๒) คู่มือเครื่องหมายควบคุมการจราจรในงานก่อสร้าง งานบูรณะ และงานบำรุงรักษาทางหลวงแผ่นดิน มีนาคม ๒๕๖๑

(๓) รายการละเอียดและข้อกำหนดการก่อสร้างทางหลวง เล่มที่ ๑

(๔) รายการละเอียดและข้อกำหนดการก่อสร้างทางหลวง เล่มที่ ๒

(๕) รายละเอียดและข้อกำหนดการจัดทำเครื่องหมายจราจรบนผิวทาง (การตีเส้น ลูกศร ขีดเขียนข้อความ) กรกฎาคม ๒๕๕๑

(๖) คู่มือควบคุมงานก่อสร้างสะพานและท่อเหลี่ยม คสล. ฉบับปรับปรุงและแก้ไข ครั้งที่ ๔

(๗) มาตรฐาน (ทล.-ม.) ตามที่ระบุในแบบแปลน

(๘) ข้อกำหนดและมาตรฐานทั่วไป งานติดตั้งไฟฟ้าแสงสว่างบนทางหลวง มกราคม ๒๕๒๒

(๙) ข้อกำหนดและมาตรฐานทั่วไป งานติดตั้งไฟสัญญาณจราจรและไฟกระพริบบนทางหลวง มกราคม ๒๕๒๓

(๑๐) แบบแปลน

๑.๒ แบบใบเสนอราคาที่กำหนดไว้ในระบบจัดซื้อจัดจ้างภาครัฐด้วยอิเล็กทรอนิกส์

๑.๓ แบบสัญญาจ้างก่อสร้าง

๑.๔ แบบหนังสือคำประกัน

(๑) หลักประกันสัญญา

(๒) หลักประกันการรับเงินค่าจ้างล่วงหน้า

(๓) หลักประกันผลงาน

๑.๕ สูตรการปรับราคา

๑.๖ บทนิยาม

(๑) ผู้ที่มีผลประโยชน์ร่วมกัน

(๒) การขัดขวางการแข่งขันอย่างเป็นธรรม

๑.๗ แบบบัญชีเอกสารที่กำหนดไว้ในระบบจัดซื้อจัดจ้างภาครัฐด้วยอิเล็กทรอนิกส์

(๑) บัญชีเอกสารส่วนที่ ๑

(๒) บัญชีเอกสารส่วนที่ ๒

๑.๘ รายละเอียดการคำนวณราคากลางงานก่อสร้างตาม BOQ (Bill of Quantities)

๑.๙ แผนการใช้วัสดุที่ผลิตภายในประเทศและแผนการใช้เหล็กที่ผลิตภายในประเทศ

๑.๑๐ รายการงานที่ผู้รับจ้างต้องรับผิดชอบในความชำรุดบกพร่องของงานจ้างหรือความเสียหายภายในกำหนดเวลา

๑.๑๑ รายละเอียดบัญชี เครื่องมือทดสอบวัสดุก่อสร้างและเครื่องมือสำรวจ

๑.๑๒ เงื่อนไขการเสนอแผนการทำงาน

๑.๑๓ แนวทางการพิจารณาขยายอายุสัญญา หรือการงดหรือลดค่าปรับงานจ้างเหมาของกรมทางหลวง (ฉบับสิงหาคม ๒๕๖๑)

๑.๑๔ หลักเกณฑ์การพิจารณาคุณสมบัติผู้มีสิทธิเสนอราคางานก่อสร้างและบำรุงทาง

๒. คุณสมบัติของผู้ยื่นข้อเสนอ

๒.๑ มีความสามารถตามกฎหมาย

๒.๒ ไม่เป็นบุคคลล้มละลาย

๒.๓ ไม่อยู่ระหว่างเลิกกิจการ

๒.๔ ไม่เป็นบุคคลซึ่งอยู่ระหว่างถูกระงับการยื่นข้อเสนอหรือทำสัญญากับหน่วยงานของรัฐไว้ชั่วคราว เนื่องจากเป็นผู้ที่ไม่ผ่านเกณฑ์การประเมินผลการปฏิบัติงานของผู้ประกอบการตามระเบียบที่รัฐมนตรีว่าการกระทรวงการคลังกำหนดตามที่ประกาศเผยแพร่ในระบบเครือข่ายสารสนเทศของกรมบัญชีกลาง

๒.๕ ไม่เป็นบุคคลซึ่งถูกระงับชื่อไว้ในบัญชีรายชื่อผู้ทำงานและได้แจ้งเวียนชื่อให้เป็นผู้ทำงานของหน่วยงานของรัฐในระบบเครือข่ายสารสนเทศของกรมบัญชีกลาง ซึ่งรวมถึงนิติบุคคลที่ผู้ทำงานเป็น

หุ้นส่วนผู้จัดการ กรรมการผู้จัดการ ผู้บริหาร ผู้มีอำนาจในการดำเนินงานในกิจการของนิติบุคคลนั้นด้วย

๒.๖ มีคุณสมบัติและไม่มีลักษณะต้องห้ามตามที่คณะกรรมการนโยบายการจัดซื้อจัดจ้าง และการบริหารพัสดุภาครัฐกำหนดในราชกิจจานุเบกษา

๒.๗ เป็นนิติบุคคลผู้มีอาชีพรับจ้างงานที่ประกวดราคาอิเล็กทรอนิกส์ดังกล่าว

๒.๘ ไม่เป็นผู้มีผลประโยชน์ร่วมกันกับผู้ยื่นข้อเสนอรายอื่นที่เข้ายื่นข้อเสนอให้แก่ กรม วันประกาศประกวดราคาอิเล็กทรอนิกส์ หรือไม่เป็นผู้กระทำการอันเป็นการขัดขวาง การแข่งขันอย่างเป็นธรรมในการประกวดราคาอิเล็กทรอนิกส์ครั้งนี้

๒.๙ ไม่เป็นผู้ได้รับเอกสิทธิ์หรือความคุ้มกัน ซึ่งอาจปฏิเสธไม่ยอมขึ้นศาลไทย เว้นแต่รัฐบาล ของผู้ยื่นข้อเสนอได้มีคำสั่งให้สละเอกสิทธิ์และความคุ้มกันเช่นนั้น

๒.๑๐ ผู้ยื่นข้อเสนอต้องมีผลงานก่อสร้างประเภทเดียวกันกับผลงานที่ประกวดราคา จ้าง ก่อสร้างในวงเงินไม่น้อยกว่า ๙๐๐,๐๐๐.๐๐ บาท (เก้าแสนบาทถ้วน) และเป็นผลงานที่เป็นคู่สัญญาโดยตรงกับหน่วยงานของรัฐ หรือหน่วยงานเอกชนที่ กรมทางหลวง โดย แขวงทางหลวงราชบุรี เชื้อถ้อ

๒.๑๑ กิจการร่วมค้าที่ยื่นข้อเสนอในรูปแบบของ "กิจการร่วมค้า" ต้องมีคุณสมบัติดังนี้ กรณีที่ข้อตกลงระหว่างผู้เข้าร่วมค้ากำหนดให้ผู้เข้าร่วมค้ารายใดรายหนึ่งเป็นผู้ เข้าร่วมค้าหลัก ข้อตกลงระหว่างผู้เข้าร่วมค้าจะต้องมีการกำหนดสัดส่วนหน้าที่และความรับผิดชอบในปริมาณ งาน สิ่งของหรือมูลค่าตามสัญญาของผู้เข้าร่วมค้าหลักมากกว่าผู้เข้าร่วมค้ารายอื่นทุกราย

กรณีที่ข้อตกลงระหว่างผู้เข้าร่วมค้ากำหนดให้ผู้เข้าร่วมค้ารายใดรายหนึ่งเป็นผู้ เข้าร่วมค้าหลัก กิจการร่วมค่านั้นต้องใช้ผลงานของผู้เข้าร่วมค้าหลักรายเดียวเป็นผลงานของกิจการร่วมค้าที่ยื่น ข้อเสนอ

สำหรับข้อตกลงระหว่างผู้เข้าร่วมค้าที่ไม่ได้กำหนดให้ผู้เข้าร่วมค้ารายใดเป็นผู้เข้าร่วมค้าหลัก ผู้เข้าร่วมค้าทุกรายจะต้องมีคุณสมบัติครบถ้วนตามเงื่อนไขที่กำหนดไว้ในเอกสารเชิญชวน หรือ หนังสือเชิญชวน

กรณีที่ข้อตกลงระหว่างผู้เข้าร่วมค้ากำหนดให้มีการมอบหมายผู้เข้าร่วมค้ารายใด รายหนึ่งเป็นผู้ยื่นข้อเสนอ ในนามกิจการร่วมค้า การยื่นข้อเสนอดังกล่าวไม่ต้องมีหนังสือมอบอำนาจ

สำหรับข้อตกลงระหว่างผู้เข้าร่วมค้าที่ไม่ได้กำหนดให้ผู้เข้าร่วมค้ารายใดเป็นผู้ยื่น ข้อเสนอ ผู้เข้าร่วมค้าทุกรายจะต้องลงลายมือชื่อในหนังสือมอบอำนาจให้ผู้เข้าร่วมค้ารายใดรายหนึ่งเป็นผู้ยื่น ข้อเสนอ ในนามกิจการร่วมค้า

๒.๑๒ ผู้ยื่นข้อเสนอต้องลงทะเบียนที่มีข้อมูลถูกต้องครบถ้วนในระบบจัดซื้อจัดจ้างภาค รัฐด้วย อิเล็กทรอนิกส์ (Electronic Government Procurement : e-GP) ของกรมบัญชีกลาง

๒.๑๓ ผู้ยื่นข้อเสนอต้องมีมูลค่าสุทธิของกิจการ ดังนี้

(๑) กรณีผู้ยื่นข้อเสนอเป็นนิติบุคคลที่จัดตั้งขึ้นตามกฎหมายไทยซึ่งได้จดทะเบียน เกินกว่า ๑ ปี ต้องมีมูลค่าสุทธิของกิจการ จากผลต่างระหว่างสินทรัพย์สุทธิหักด้วยหนี้สินสุทธิ ที่ปรากฏในงบ แสดงฐานะการเงินที่มีการตรวจรับรองแล้ว ซึ่งจะต้องแสดงค่าเป็นบวก ๑ ปีสุดท้ายก่อนวันยื่นข้อเสนอ

(๒) กรณีผู้ยื่นข้อเสนอเป็นนิติบุคคลที่จัดตั้งขึ้นตามกฎหมายไทย ซึ่งยังไม่มีกิจการ รายงานงบแสดงฐานะการเงินกับกรมพัฒนาธุรกิจการค้า ให้พิจารณาการกำหนดมูลค่าของทุนจดทะเบียน โดย ผู้ยื่นข้อเสนอจะต้องมีทุนจดทะเบียนที่เรียกชำระมูลค่าหุ้นแล้ว ณ วันที่ยื่นข้อเสนอ ไม่ต่ำกว่า ๑ ล้านบาท

(๓) สำหรับการจัดซื้อจัดจ้างครั้งหนึ่งที่มีวงเงินเกิน ๕๐๐,๐๐๐ บาทขึ้นไป กรณีผู้ ยื่นข้อเสนอเป็นบุคคลธรรมดา โดยพิจารณาจากหนังสือรับรองบัญชีเงินฝาก ไม่เกิน ๙๐ วันก่อนวันยื่นขอ เสนอ โดยต้องมีเงินฝากคงเหลือในบัญชีธนาคารเป็นมูลค่า ๑ ใน ๔ ของมูลค่างบประมาณของโครงการหรือ รายการที่ยื่นข้อเสนอในแต่ละครั้ง และหากเป็นผู้ชนะการจัดซื้อจัดจ้างหรือเป็นผู้ได้รับการคัดเลือกจะต้อง แสดงบัญชีเงินฝากที่มีมูลค่าดังกล่าวอีกครั้งหนึ่งในวันลงนามในสัญญา

(๔) กรณีที่ผู้ยื่นข้อเสนอไม่มีมูลค่าสุทธิของกิจการหรือทุนจดทะเบียน หรือมีแต่ไม่ เพียงพอที่จะ เข้ายื่นข้อเสนอ ผู้ยื่นข้อเสนอสามารถขอวงเงินสินเชื่อ โดยต้องมีวงเงินสินเชื่อ ๑ ใน ๔ ของมูลค่า งบประมาณของโครงการหรือรายการที่ยื่นข้อเสนอในครั้งนั้น (สินเชื่อที่ธนาคารภายในประเทศ หรือบริษัทเงิน ทุนหรือบริษัทเงินทุนหลักทรัพย์ที่ได้รับอนุญาตให้ประกอบกิจการเงินทุนเพื่อการพาณิชย์ และประกอบธุรกิจ คำประกันตามประกาศของธนาคารแห่งประเทศไทย ตามรายชื่อบริษัทเงินทุนที่ธนาคารแห่งประเทศไทยแจ้ง เวียนให้ทราบ โดยพิจารณาจากยอดเงินรวมของวงเงินสินเชื่อที่สำนักงานใหญ่รับรอง หรือที่สำนักงานสาขา รับรอง (กรณีได้รับมอบอำนาจจากสำนักงานใหญ่) ซึ่งออกให้แก่ผู้ยื่นข้อเสนอ นับถึงวันยื่นข้อเสนอไม่เกิน ๙๐ วัน)

(๕) กรณีตาม (๑) - (๔) ยกเว้นสำหรับกรณีดังต่อไปนี้

(๕.๑) กรณีที่ผู้ยื่นข้อเสนอเป็นหน่วยงานของรัฐ

(๕.๒) นิติบุคคลที่จัดตั้งขึ้นตามกฎหมายไทยที่อยู่ระหว่างการฟื้นฟูกิจการ ตามพระราชบัญญัติล้มละลาย (ฉบับที่ ๑๐) พ.ศ. ๒๕๖๑

(๕.๓) งานจ้างก่อสร้าง ที่กรมบัญชีกลางได้ขึ้นทะเบียนผู้ประกอบการงาน ก่อสร้างแล้ว และงานจ้างก่อสร้างที่หน่วยงานของรัฐได้มีการจัดทำบัญชีผู้ประกอบการงานก่อสร้างที่มี คุณสมบัติเบื้องต้นไว้แล้ว ก่อนวันที่พระราชบัญญัติการจัดซื้อจัดจ้างและการบริหารพัสดุภาครัฐมีผลใช้บังคับ

### ๓. หลักฐานการยื่นข้อเสนอ

ผู้ยื่นข้อเสนอจะต้องเสนอเอกสารหลักฐานยื่นมาพร้อมกับการเสนอราคาทางระบบจัดซื้อ จัดจ้างภาครัฐด้วยอิเล็กทรอนิกส์ โดยแยกเป็น ๒ ส่วน คือ

#### ๓.๑ ส่วนที่ ๑ อย่างน้อยต้องมีเอกสารดังต่อไปนี้

(๑) ในกรณีผู้ยื่นข้อเสนอเป็นนิติบุคคล

(ก) ห้างหุ้นส่วนสามัญหรือห้างหุ้นส่วนจำกัด ให้ยื่นสำเนาหนังสือรับรอง การจดทะเบียนนิติบุคคล บัญชีรายชื่อหุ้นส่วนผู้จัดการ ผู้มีอำนาจควบคุม (ถ้ามี)

(ข) บริษัทจำกัดหรือบริษัทมหาชนจำกัด ให้ยื่นสำเนาหนังสือรับรองการ จดทะเบียนนิติบุคคล หนังสือบริคณห์สนธิ บัญชีรายชื่อกรรมการผู้จัดการ ผู้มีอำนาจควบคุม (ถ้ามี) และบัญชีผู้ ถือหุ้นรายใหญ่ (ถ้ามี)

(๒) ในกรณีผู้ยื่นข้อเสนอเป็นบุคคลธรรมดาหรือคณะบุคคลที่มีโชินนิติบุคคล ให้ยื่นสำเนาบัตรประจำตัวประชาชนของผู้ยื่น ข้อเสนอขอตกลงที่แสดงถึงการเข้าเป็นหุ้นส่วน (ถ้ามี) สำเนาบัตรประจำตัวประชาชนของผู้เป็นหุ้นส่วน หรือสำเนาหนังสือเดินทางของผู้เป็นหุ้นส่วนที่มีได้ถือสัญชาติไทย

(๓) ในกรณีผู้ยื่นข้อเสนอเป็นผู้ยื่นข้อเสนอร่วมกันในฐานะเป็นผู้ร่วมค้า ให้ยื่นสำเนาสัญญาของการเข้าร่วมค้า และเอกสารตามที่ระบุไว้ใน (๑) หรือ (๒) ของผู้ร่วมค้า แล้วแต่กรณี

(๔) ผู้ยื่นข้อเสนอต้องแสดงหลักฐานเกี่ยวกับมูลค่าสุทธิของกิจการ ดังนี้

(๔.๑) ในกรณีผู้ยื่นข้อเสนอเป็นนิติบุคคล ให้ยื่นงบแสดงฐานะการเงินที่มีการรับรองแล้ว ๑ ปีสุดท้ายก่อนวันยื่นข้อเสนอ โดยให้ยื่นขณะเข้าเสนอราคา

(๔.๒) ในกรณีผู้ยื่นข้อเสนอเป็นบุคคลธรรมดา ให้ยื่นหนังสือรับรองบัญชีเงินฝาก ไม่เกิน ๙๐ วัน ก่อนวันยื่นข้อเสนอ โดยให้ยื่นขณะเข้าเสนอราคา และจะต้องแสดงหนังสือรับรองบัญชีเงินฝากที่มีมูลค่าดังกล่าวอีกครั้งหนึ่งในวันลงนามในสัญญา

(๔.๓) กรณีที่ผู้ยื่นข้อเสนอไม่มีมูลค่าสุทธิของกิจการและทุนจดทะเบียน หรือมีแต่ไม่เพียงพอที่จะเข้ายื่นข้อเสนอ ให้ยื่นสำเนาหนังสือรับรองวงเงินสินเชื่อ (สินเชื่อที่ธนาคารภายในประเทศหรือบริษัทเงินทุนหรือบริษัทเงินทุนหลักทรัพย์ที่ได้รับอนุญาตให้ประกอบกิจการเงินทุนเพื่อการพาณิชย์และประกอบธุรกิจค้าประกัน ตามประกาศของธนาคารแห่งประเทศไทย ตามรายชื่อบริษัทเงินทุนที่ธนาคารแห่งประเทศไทยแจ้งเวียนให้ทราบ โดยพิจารณาจากยอดเงินรวมของวงเงินสินเชื่อที่สำนักงานใหญ่รับรองหรือที่สำนักงานสาขารับรอง (กรณีได้รับมอบอำนาจจากสำนักงานใหญ่) ซึ่งออกให้แก่ผู้ยื่นข้อเสนอ นับถึงวันยื่นข้อเสนอไม่เกิน ๙๐ วัน)

(๕) บัญชีเอกสารส่วนที่ ๑ ทั้งหมดที่ได้ยื่นพร้อมกับการเสนอราคาทางระบบจัดซื้อจัดจ้างภาครัฐด้วยอิเล็กทรอนิกส์ ตามแบบในข้อ ๑.๗ (๑) โดยไม่ต้องแนบในรูปแบบ PDF File (Portable Document Format)

ทั้งนี้ เมื่อผู้ยื่นข้อเสนอดำเนินการแนบไฟล์เอกสารตามบัญชีเอกสารส่วนที่ ๑ ครบถ้วน ถูกต้องแล้ว ระบบจัดซื้อจัดจ้างภาครัฐด้วยอิเล็กทรอนิกส์จะสร้างบัญชีเอกสารส่วนที่ ๑ ตามแบบในข้อ ๑.๗ (๑) ให้โดยผู้ยื่นข้อเสนอไม่ต้องแนบบัญชีเอกสารส่วนที่ ๑ ดังกล่าวในรูปแบบ PDF File (Portable Document Format)

### ๓.๒ ส่วนที่ ๒ อย่างน้อยต้องมีเอกสารดังต่อไปนี้

(๑) ในกรณีที่ผู้ยื่นข้อเสนอมอบอำนาจให้บุคคลอื่นกระทำการแทนให้แนบหนังสือมอบอำนาจซึ่งติดอากรแสตมป์ตามกฎหมาย โดยมีหลักฐานแสดงตัวตนของผู้มอบอำนาจและผู้รับมอบอำนาจ ทั้งนี้หากผู้รับมอบอำนาจเป็นบุคคลธรรมดาต้องเป็นผู้ที่บรรลุนิติภาวะตามกฎหมายแล้วเท่านั้น

(๒) สำเนาหนังสือรับรองผลงานก่อสร้าง

(๓) สำเนาใบขึ้นทะเบียนผู้ประกอบการวิสาหกิจขนาดกลางและขนาดย่อม (SMEs) (ถ้ามี)

(๔) บัญชีเอกสารส่วนที่ ๒ ทั้งหมดที่ได้ยื่นพร้อมกับการเสนอราคาทางระบบจัด



ซื้อจัดจ้างภาครัฐด้วยอิเล็กทรอนิกส์ตามแบบในข้อ ๑.๗ (๒) โดยไม่ต้องแนบในรูปแบบ PDF File (Portable Document Format)

ทั้งนี้ เมื่อผู้ยื่นข้อเสนอดำเนินการแนบไฟล์เอกสารตามบัญชีเอกสารส่วนที่ ๒ ครบถ้วน ถูกต้องแล้ว ระบบจัดซื้อจัดจ้างภาครัฐด้วยอิเล็กทรอนิกส์จะสร้างบัญชีเอกสารส่วนที่ ๒ ตามแบบในข้อ ๑.๗ (๒) ให้โดยผู้ยื่นข้อเสนอไม่ต้องแนบบัญชีเอกสารส่วนที่ ๒ ดังกล่าวในรูปแบบ PDF File (Portable Document Format)

#### ๔. การเสนอราคา

๔.๑ ผู้ยื่นข้อเสนอต้องยื่นข้อเสนอ และเสนอราคาทางระบบจัดซื้อจัดจ้างภาครัฐด้วยอิเล็กทรอนิกส์ตามที่กำหนดไว้ในเอกสารประกวดราคาอิเล็กทรอนิกส์นี้ โดยไม่มีเงื่อนไขใดๆ ทั้งสิ้น และจะต้องกรอกข้อความให้ถูกต้องครบถ้วน พร้อมทั้งหลักฐานแสดงตัวตนและทำการยืนยันตัวตนของผู้ยื่นข้อเสนอ โดยไม่ต้องแนบบใบเสนอราคาในรูปแบบ PDF File (Portable Document Format)

๔.๒ ให้ผู้ยื่นข้อเสนอกรอกรายละเอียดการเสนอราคาในใบเสนอราคาตามแบบเอกสารประกวดราคาจ้างก่อสร้างด้วยวิธีประกวดราคาอิเล็กทรอนิกส์ (e-bidding) ข้อ ๑.๒ ให้ครบถ้วน โดยไม่ต้องยื่น ใบแจ้งปริมาณงานและราคาและใบบัญชีรายการก่อสร้าง ในรูปแบบ PDF File (Portable Document Format)

ในการเสนอราคาให้เสนอราคาเป็นเงินบาทและเสนอราคาได้เพียงครั้งเดียวและราคาเดียว โดยเสนอราคารวม หรือราคาต่อหน่วย หรือราคาต่อรายการ ตามเงื่อนไขที่ระบุไว้ท้ายใบเสนอราคาให้ถูกต้อง ทั้งนี้ ราคารวมที่เสนอจะต้องตรงกันทั้งตัวเลขและตัวหนังสือ ถ้าตัวเลขและตัวหนังสือไม่ตรงกัน ให้ถือตัวหนังสือเป็นสำคัญ โดยคิดราคารวมทั้งสิ้นซึ่งรวมค่าภาษีมูลค่าเพิ่ม ภาษีอากรอื่น และค่าใช้จ่ายที่ส่งไปแล้ว

ราคาที่เสนอจะต้องเสนอกำหนดยื่นราคาไม่น้อยกว่า ๒๗๐ วัน ตั้งแต่วันเสนอราคาโดยภายในกำหนดยื่นราคา ผู้ยื่นข้อเสนอต้องรับผิดชอบราคาที่ตนได้เสนอไว้และจะถอนการเสนอราคาไม่ได้

๔.๓ ผู้ยื่นข้อเสนอจะต้องเสนอกำหนดเวลาดำเนินการก่อสร้างแล้วเสร็จไม่เกิน ๑๒๐ วัน นับถัดจากวันลงนามในสัญญาจ้าง หรือวันที่ได้รับหนังสือแจ้งจาก กรม ให้เริ่มทำงาน

๔.๔ ก่อนเสนอราคา ผู้ยื่นข้อเสนอควรตรวจร่างสัญญา ร่างรายละเอียดขอบเขตของงานทั้งโครงการ (Terms of Reference : TOR) ให้ถี่ถ้วนและเข้าใจเอกสารประกวดราคาจ้างอิเล็กทรอนิกส์ทั้งหมดเสียก่อนที่จะตกลงยื่นข้อเสนอตามเงื่อนไขในเอกสารประกวดราคาจ้างอิเล็กทรอนิกส์

๔.๕ ผู้ยื่นข้อเสนอจะต้องยื่นข้อเสนอและเสนอราคาทางระบบจัดซื้อจัดจ้างภาครัฐด้วย อิเล็กทรอนิกส์ในวันที่           ระหว่างเวลา           น. ถึง           น. และเวลาในการเสนอราคาให้ถือตามเวลาของระบบจัดซื้อจัดจ้างภาครัฐด้วยอิเล็กทรอนิกส์เป็นเกณฑ์

เมื่อพ้นกำหนดเวลายื่นข้อเสนอและเสนอราคาแล้ว จะไม่รับเอกสารการยื่นข้อเสนอ และการเสนอราคาใดๆ โดยเด็ดขาด

๔.๖ ผู้ยื่นข้อเสนอต้องจัดทำเอกสารสำหรับใช้ในการเสนอราคาในรูปแบบไฟล์เอกสาร ประเภท PDF File (Portable Document Format) โดยผู้ยื่นข้อเสนอต้องเป็นผู้รับผิดชอบตรวจสอบความครบถ้วน ถูกต้อง และชัดเจนของเอกสาร PDF File ก่อนที่จะยืนยันการเสนอราคา แล้วจึงส่งข้อมูล (Upload) เพื่อเป็นการเสนอราคาให้แก่กรม ผ่านทางระบบจัดซื้อจัดจ้างภาครัฐด้วยอิเล็กทรอนิกส์

๔.๗ คณะกรรมการพิจารณาผลการประกวดราคาอิเล็กทรอนิกส์จะดำเนินการตรวจสอบ คุณสมบัติของผู้ยื่นข้อเสนอแต่ละรายว่า เป็นผู้ยื่นข้อเสนอที่มีผลประโยชน์ร่วมกันกับผู้ยื่นข้อเสนอรายอื่น ตามข้อ ๑.๖ (๑) หรือไม่ หากปรากฏว่าผู้ยื่นข้อเสนอรายใดเป็นผู้ยื่นข้อเสนอที่มีผลประโยชน์ร่วมกันกับผู้ยื่นข้อเสนอรายอื่น คณะกรรมการฯ จะตัดรายชื่อผู้ยื่นข้อเสนอราคาที่มีผลประโยชน์ร่วมกันนั้นออกจากการเป็นผู้ยื่นข้อเสนอ

หากปรากฏต่อคณะกรรมการพิจารณาผลการประกวดราคาอิเล็กทรอนิกส์ว่า ก่อนหรือในขณะที่มีการพิจารณาข้อเสนอ มีผู้ยื่นข้อเสนอรายใดกระทำการอันเป็นการขัดขวางการแข่งขันอย่างเป็นธรรมตาม ข้อ ๑.๖ (๒) และคณะกรรมการฯ เชื่อว่ามีการกระทำการอันเป็นการขัดขวางการแข่งขันอย่างเป็นธรรม คณะกรรมการฯ จะตัดรายชื่อผู้ยื่นข้อเสนอรายนั้นออกจากการเป็นผู้ยื่นข้อเสนอ และกรม จะพิจารณาลงโทษผู้ยื่นข้อเสนอดังกล่าวเป็นผู้ทำงาน เว้นแต่ กรม จะพิจารณาเห็นว่า ผู้ยื่นข้อเสนอรายนั้น มิใช่เป็นผู้ริเริ่มให้มีการกระทำดังกล่าวและได้ให้ความร่วมมือเป็นประโยชน์ต่อการพิจารณาของกรม

๔.๘ ผู้ยื่นข้อเสนอจะต้องปฏิบัติ ดังนี้

- (๑) ปฏิบัติตามเงื่อนไขที่ระบุไว้ในเอกสารประกวดราคาอิเล็กทรอนิกส์
- (๒) ราคาที่เสนอจะต้องเป็นราคาที่รวมภาษีมูลค่าเพิ่ม และภาษีอื่นๆ (ถ้ามี) รวมค่าใช้จ่ายทั้งปวงไว้ด้วยแล้ว
- (๓) ผู้ยื่นข้อเสนอจะต้องลงทะเบียนเพื่อเข้าสู่กระบวนการเสนอราคา ตามวัน เวลา ที่กำหนด
- (๔) ผู้ยื่นข้อเสนอจะถอนการเสนอราคาที่เสนอแล้วไม่ได้
- (๕) ผู้ยื่นข้อเสนอต้องศึกษาและทำความเข้าใจในระบบและวิธีการเสนอราคา

ด้วยวิธีประกวดราคาอิเล็กทรอนิกส์ ของกรมบัญชีกลางที่แสดงไว้ในเว็บไซต์ [www.gprocurement.go.th](http://www.gprocurement.go.th)

๔.๙ คู่สัญญาต้องจัดทำแผนการทำงานมาให้ภายใน ๗ วัน นับถัดจากวันลงนามในสัญญา โดยจัดทำแผนการทำงานตามเอกสารแนบท้ายเอกสารประกวดราคาอิเล็กทรอนิกส์ เว้นแต่เป็นกรณีสัญญาที่มีวงเงินไม่เกิน ๕๐๐,๐๐๐ บาททั้งนี้ แผนการทำงานให้ถือเป็นเอกสารส่วนหนึ่งของสัญญา

๔.๑๐ ผู้ยื่นข้อเสนอที่เป็นผู้ชนะการเสนอราคาต้องจัดทำแผนการใช้พัสดุที่ผลิตในประเทศและแผนการใช้เหล็กที่ผลิตในประเทศ โดยยื่นให้หน่วยงานของรัฐภายใน ๖๐ วัน นับถัดจากวันลงนามในสัญญา

## ๕. หลักเกณฑ์และสิทธิในการพิจารณา

๕.๑ การพิจารณาผลการยื่นข้อเสนอประกวดราคาอิเล็กทรอนิกส์ครั้งนี้ กรมจะพิจารณาดัดสินโดยใช้หลักเกณฑ์ ราคา

๕.๒ การพิจารณาผู้ชนะการยื่นข้อเสนอ

กรณีใช้หลักเกณฑ์ราคาในการพิจารณาผู้ชนะการยื่นข้อเสนอ กรม จะพิจารณาจาก ราคารวม

๕.๓ หากผู้ยื่นข้อเสนอรายใดมีคุณสมบัติไม่ถูกต้องตามข้อ ๒ หรือยื่นหลักฐานการยื่นข้อเสนอไม่ถูกต้อง หรือไม่ครบถ้วนตามข้อ ๓ หรือยื่นข้อเสนอไม่ถูกต้องตามข้อ ๔ แล้ว คณะกรรมการพิจารณาผล การประกวดราคาอิเล็กทรอนิกส์จะไม่รับพิจารณาข้อเสนอของผู้ยื่นข้อเสนอรายนั้น เว้นแต่ ผู้ยื่นข้อเสนอรายใดเสนอเอกสารทางเทคนิคหรือรายละเอียดคุณลักษณะเฉพาะของพัสดุที่จะจ้างไม่ครบถ้วน หรือเสนอรายละเอียดแตกต่างไปจากเงื่อนไขที่กรมกำหนดไว้ในประกาศและเอกสารประกวดราคาอิเล็กทรอนิกส์ในส่วนที่มีใช้สาระสำคัญและความต่างต่างนั้น ไม่มีผลทำให้เกิดการได้เปรียบเสียเปรียบ ต่อผู้ยื่นข้อเสนอรายอื่น หรือเป็นการผิดพลาดเล็กน้อย คณะกรรมการฯ อาจพิจารณาผ่อนปรนการตัดสินสิทธิ ผู้ยื่นข้อเสนอรายนั้น

๕.๔ กรมสงวนสิทธิ์ไม่พิจารณาข้อเสนอของผู้ยื่นข้อเสนอโดยไม่มีการผ่อนผัน ในกรณีดังต่อไปนี้

(๑) ไม่กรอกชื่อผู้ยื่นข้อเสนอในการเสนอราคาทางระบบจัดซื้อจัดจ้าง ด้วยอิเล็กทรอนิกส์

(๒) เสนอรายละเอียดแตกต่างไปจากเงื่อนไขที่กำหนดในเอกสารประกวดราคา อิเล็กทรอนิกส์ที่เป็นสาระสำคัญ หรือมีผลทำให้เกิดความได้เปรียบเสียเปรียบแก่ผู้ยื่นข้อเสนอรายอื่น

๕.๕ ในการตัดสินการประกวดราคาอิเล็กทรอนิกส์หรือในการทำสัญญา คณะกรรมการพิจารณาผลการประกวดราคาอิเล็กทรอนิกส์หรือกรม มีสิทธิให้ผู้ยื่นข้อเสนอชี้แจงข้อเท็จจริงเพิ่มเติมได้ กรมมีสิทธิที่จะไม่รับข้อเสนอ ไม่รับราคา หรือไม่ทำสัญญา หากข้อเท็จจริงดังกล่าวไม่เหมาะสมหรือไม่ถูกต้อง

๕.๖ กรมทรงไว้ซึ่งสิทธิที่จะไม่รับราคาต่ำสุด หรือราคาหนึ่งราคาใด หรือราคาทีเสนอทั้งหมดก็ได้ และอาจพิจารณาเลือกจ้างในจำนวน หรือขนาด หรือเฉพาะรายการหนึ่งรายการใด หรืออาจจะยกเลิก การประกวดราคาอิเล็กทรอนิกส์โดยไม่พิจารณาจัดจ้างเลยก็ได้ สุดท้ายจะพิจารณา ทั้งนี้ เพื่อประโยชน์ของทางราชการเป็นสำคัญ และให้ถือว่าการตัดสินของ กรมเป็นเด็ดขาด ผู้ยื่นข้อเสนอจะเรียกร้องค่าใช้จ่าย หรือค่าเสียหายใดๆ มิได้ รวมทั้ง กรมจะพิจารณายกเลิกการประกวดราคาอิเล็กทรอนิกส์และลงโทษผู้ยื่นข้อเสนอเป็นผู้ทำงาน ไม่ว่าจะเป็นผู้ยื่นข้อเสนอที่ได้รับการคัดเลือกหรือไม่ก็ตาม หากมีเหตุที่เชื่อถือได้ว่ายื่นข้อเสนอกระทำการโดยไม่สุจริต เช่น การเสนอเอกสารอันเป็นเท็จ หรือใช้ข้อมูลคลลธรรมดา หรือนิตินิตบุคคลอื่นมาเสนอราคาแทน เป็นต้น

ในกรณีที่ผู้ยื่นข้อเสนอรายที่เสนอราคาต่ำสุด เสนอราคาต่ำจนคาดหมายได้ว่าไม่อาจดำเนินงานตามเอกสารประกวดราคาอิเล็กทรอนิกส์ได้ คณะกรรมการพิจารณาผลการประกวดราคา อิเล็กทรอนิกส์หรือกรม จะให้ผู้ยื่นข้อเสนอนั้นชี้แจงและแสดงหลักฐานที่ทำให้เชื่อว่า ผู้ยื่นข้อเสนอสามารถดำเนินงานตามเอกสารประกวดราคาอิเล็กทรอนิกส์ให้เสร็จสมบูรณ์ หากคำชี้แจงไม่เป็นที่รับฟังได้ กรม มีสิทธิ

ที่จะไม่รับข้อเสนอหรือไม่รับราคาของผู้ยื่นข้อเสนอรายนั้น ทั้งนี้ ผู้ยื่นข้อเสนอดังกล่าวไม่มีสิทธิเรียกร้องค่าใช้จ่ายหรือค่าเสียหายใดๆ จากกรม

๕.๗ ก่อนลงนามในสัญญา กรม อาจประกาศยกเลิกการประกวดราคาอิเล็กทรอนิกส์ หากปรากฏว่ามีการกระทำที่เข้าลักษณะผู้ยื่นข้อเสนอที่ชนะการประกวดราคาหรือที่ได้รับการคัดเลือกมีผลประโยชน์ร่วมกัน หรือมีส่วนได้เสียกับผู้ยื่นข้อเสนอรายอื่น หรือขัดขวางการแข่งขันอย่างเป็นธรรม หรือสมยอมกันกับผู้ยื่นข้อเสนอรายอื่น หรือเจ้าหน้าที่ในการเสนอราคา หรือสื่อว่ากระทำการทุจริตอื่นใดในการเสนอราคา

๕.๘ หากผู้ยื่นข้อเสนอซึ่งเป็นผู้ประกอบการ SMEs เสนอราคาสูงกว่าราคาต่ำสุดของผู้ยื่นข้อเสนอรายอื่นที่ไม่เกินร้อยละ ๑๐ ให้หน่วยงานของรัฐจัดซื้อจัดจ้างกับผู้ประกอบการ SMEs ดังกล่าว โดยจัดเรียงลำดับผู้ยื่นข้อเสนอซึ่งเป็นผู้ประกอบการ SMEs ซึ่งเสนอราคาสูงกว่าราคาต่ำสุดของผู้ยื่นข้อเสนอรายอื่นไม่เกินร้อยละ ๑๐ ที่จะเรียกมาทำสัญญาไม่เกิน ๓ ราย

ผู้ยื่นข้อเสนอที่เป็นกิจการร่วมค้าที่จะได้สิทธิตามวรรคหนึ่ง ผู้เข้าร่วมค้าทุกราย จะต้องเป็นผู้ประกอบการ SMEs

ทั้งนี้ ผู้ประกอบการ SMEs ที่จะได้แต้มต่อด้านราคาตามวรรคหนึ่ง จะต้องมีวงเงินสัญญาสะสมตามปีปฏิทินรวมกับราคาที่เสนอในครั้งนี้แล้ว มีมูลค่ารวมกันไม่เกินมูลค่าของรายได้ตามขนาดที่ขึ้นทะเบียนไว้กับ สสว.

๕.๙ หากผู้ยื่นข้อเสนอซึ่งมิใช่ผู้ประกอบการ SMEs แต่เป็นบุคคลธรรมดาที่ถือสัญชาติไทยหรือนิติบุคคลที่จัดตั้งขึ้นตามกฎหมายไทยเสนอราคาสูงกว่าราคาต่ำสุดของผู้ยื่นข้อเสนอซึ่งเป็นผู้ประกอบการธรรมดาที่มีได้ถือสัญชาติไทยหรือนิติบุคคลที่จัดตั้งขึ้นตามกฎหมายของต่างประเทศไม่เกินร้อยละ ๓ ให้จัดซื้อจัดจ้างกับบุคคลธรรมดาที่ถือสัญชาติไทยหรือนิติบุคคลที่จัดตั้งขึ้นตามกฎหมายไทยดังกล่าว

ผู้ยื่นข้อเสนอที่เป็นกิจการร่วมค้าที่จะได้สิทธิตามวรรคหนึ่ง ผู้เข้าร่วมค้าทุกราย จะต้องเป็นบุคคลธรรมดาที่ถือสัญชาติไทยหรือนิติบุคคลที่จัดตั้งขึ้นตามกฎหมายไทย

## ๖. การทำสัญญาจ้างก่อสร้าง

ผู้ชนะการประกวดราคาอิเล็กทรอนิกส์จะต้องทำสัญญาจ้างตามแบบสัญญา ดังระบุในข้อ ๑.๓ หรือทำข้อตกลงเป็นหนังสือกับกรม ภายใน ๑๕ วัน นับถัดจากวันที่ได้รับแจ้ง และจะต้องวางหลักประกันสัญญาเป็นจำนวนเงินเท่ากับร้อยละ ๕ ของราคาค่าจ้างที่ประกวดราคาอิเล็กทรอนิกส์ ให้กรมยึดถือไว้ในขณะทำสัญญาโดยใช้หลักประกันอย่างหนึ่งอย่างใด ดังต่อไปนี้

๖.๑ เงินสด

๖.๒ เช็คหรือตราพท์ที่ธนาคารเซ็นสั่งจ่าย ซึ่งเป็นเช็คหรือตราพท์ลงวันที่ที่ใช้เช็คหรือตราพท์นั้น ชำระต่อเจ้าหน้าที่ในวันทำสัญญา หรือก่อนวันนั้นไม่เกิน ๓ วันทำการ

๖.๓ หนังสือค้ำประกันของธนาคารภายในประเทศ ตามตัวอย่างที่คณะกรรมการนโยบายกำหนด ดังระบุในข้อ ๑.๔ (๒) หรือจะเป็นหนังสือค้ำประกันอิเล็กทรอนิกส์ตามวิธีการที่กรมบัญญัติกำหนด

๖.๔ หนังสือค้ำประกันของบริษัทเงินทุน หรือบริษัทเงินทุนหลักทรัพย์ที่ได้รับอนุญาต

ให้ประกอบกิจการเงินทุนเพื่อการพาณิชย์และประกอบธุรกิจค้าประกันตามประกาศของธนาคารแห่งประเทศไทย ตามรายชื่อบริษัทเงินทุนที่ธนาคารแห่งประเทศไทยแจ้งเวียนให้ทราบ โดยอนุโลมให้ใช้ตามตัวอย่างหนังสือค้าประกันของธนาคารที่คณะกรรมการนโยบายกำหนด ดังระบุในข้อ ๑.๔ (๒)

#### ๖.๕ พันธบัตรรัฐบาลไทย

หลักประกันนี้จะคืนให้ โดยไม่มีดอกเบี้ยภายใน ๑๕ วันนับถัดจากวันที่ผู้ชนะการประกวดราคาอิเล็กทรอนิกส์ (ผู้รับจ้าง) พ้นจากข้อผูกพันตามสัญญาจ้างแล้ว

#### ๗. ค่าจ้างและการจ่ายเงิน

กรรมกรจะจ่ายค่าจ้างต่อหน่วยของงานแต่ละรายการที่ได้ทำสำเร็จจริงตามราคาต่อหน่วย ที่กำหนดไว้ในใบแจ้งปริมาณงานและราคา นอกจากในกรณีต่อไปนี้

(๑) เมื่อปริมาณงานที่ทำเสร็จจริงในส่วนของเกินกว่าร้อยละ ๑๒๕ (หนึ่งร้อยยี่สิบห้า) แต่ไม่เกินร้อยละ ๑๕๐ (หนึ่งร้อยห้าสิบ) ของปริมาณงานที่กำหนดไว้ในสัญญาหรือใบแจ้งปริมาณงานและราคา จะจ่ายให้ในอัตราร้อยละ ๙๐ (เก้าสิบ) ของราคาต่อหน่วยตามสัญญา

(๒) เมื่อปริมาณงานที่ทำเสร็จจริงในส่วนของเกินกว่าร้อยละ ๑๕๐ (หนึ่งร้อยห้าสิบ) ของปริมาณงานที่กำหนดไว้ในสัญญาหรือใบแจ้งปริมาณงานและราคา จะจ่ายให้ในอัตราร้อยละ ๘๓ (แปดสิบสาม) ของราคาต่อหน่วยตามสัญญา

(๓) เมื่อปริมาณงานที่ทำเสร็จจริงน้อยกว่าร้อยละ ๗๕ (เจ็ดสิบห้า) ของปริมาณงานที่กำหนดไว้ในสัญญาหรือใบแจ้งปริมาณงานและราคา จะจ่ายให้ตามราคาต่อหน่วยในสัญญา และจะจ่ายเพิ่มชดเชยเป็นค่า overhead และ mobilization สำหรับงานรายการนั้น ในอัตราร้อยละ ๑๗ (สิบเจ็ด) ของผลต่างระหว่างปริมาณงานทั้งหมดของงานรายการนั้นตามสัญญาโดยประมาณ กับปริมาณงานที่ทำเสร็จจริงคูณด้วยราคาต่อหน่วยตามสัญญา ทั้งนี้ การจ่ายเงินเพิ่มชดเชยเป็นค่า Overhead และ Mobilization ดังกล่าว ผู้ว่าจ้างจะจ่ายให้แก่ผู้รับจ้างในงวดสุดท้ายของการจ่ายเงินค่าจ้างตามสัญญา

(๔) กรรมกรจะจ่ายเงินที่เพิ่มขึ้นตาม (๑) และ (๒) ดังกล่าวข้างต้น ในงวดสุดท้ายของการจ่ายเงิน หรือก่อนงวดสุดท้ายของการจ่ายเงิน ตามที่กรรมกรจะพิจารณาตามที่เห็นสมควร เว้นแต่กรณีที่กรรมกรพิจารณาเห็นว่าปริมาณงานที่ทำเสร็จจริงดังกล่าว มิได้มีส่วนเกี่ยวข้องกับงานอื่นที่เหลือ อีกทั้งงานที่เหลืออยู่ก็มิได้มีผลกระทบต่อกรจ่ายเงินค่าจ้างที่แล้วเสร็จจริงในงวดดังกล่าว ทั้งนี้ กรรมกร อาจจ่ายเงินที่เพิ่มขึ้นให้แก่ผู้รับจ้างพร้อมกับการจ่ายเงินค่าจ้างงวดนั้น ๆ และการพิจารณาว่างานใดอยู่ในหลักเกณฑ์ดังกล่าวหรือไม่เป็นดุลพินิจโดยเด็ดขาดของกรรมกร

กรรมกรจะจ่ายเงินค่าจ้างให้แก่ผู้รับจ้างเป็นรายเดือนตามเนื้องานที่ทำเสร็จจริงเมื่อกรรมกรหรือเจ้าหน้าที่ของ กรรมกร ได้ทำการตรวจสอบผลงานที่ทำเสร็จแล้ว และปรากฏว่าเป็นที่พอใจตรงตามข้อกำหนดแห่งสัญญาทุกประการ กรรมกร จะออกหนังสือรับรองการรับมอบงานนั้นไว้แก่ผู้รับจ้าง

การจ่ายเงินงวดสุดท้ายจะจ่ายให้เมื่องานทั้งหมดตามสัญญาได้แล้วเสร็จทุก

ประการ

#### ๘. อัตราค่าปรับ

ค่าปรับตามสัญญาจ้างแนบท้ายเอกสารประกวดราคาอิเล็กทรอนิกส์นี้ หรือข้อตกลงจ้าง เป็นหนังสือจะกำหนด ดังนี้

๘.๑ กรณีที่ผู้รับจ้างนำงานที่รับจ้างไปจ้างช่วงให้ผู้อื่นทำอีกทอดหนึ่งโดยไม่ได้รับ อนุญาตจากกรม จะกำหนดค่าปรับสำหรับการฝ่าฝืนดังกล่าวเป็นจำนวนร้อยละ ๑๐.๐๐ ของวงเงินของงานจ้าง ช่วงนั้น

๘.๒ กรณีที่ผู้รับจ้างปฏิบัติผิดสัญญาจ้างก่อสร้าง นอกเหนือจากข้อ ๘.๑ จะกำหนด ค่าปรับเป็นรายวันเป็นจำนวนเงินตายตัวในอัตราร้อยละ ๐.๑๐ ของราคางานจ้าง

#### ๙. การรับประกันความชำรุดบกพร่อง

ผู้ชนะการประกวดราคาอิเล็กทรอนิกส์ซึ่งได้ทำสัญญาจ้าง ตามแบบ ดังระบุในข้อ ๑.๓ หรือข้อตกลงจ้างเป็นหนังสือแล้วแต่กรณี จะต้องรับประกันความชำรุดบกพร่องของงานจ้างที่เกิดขึ้นภายใน ระยะเวลา ไม่น้อยกว่า ๒ ปี นับถัดจากวันที่กรมได้รับมอบงาน โดยต้องบริหารจัดการซ่อมแซมแก้ไขให้ใช้การ ได้ดีดังเดิมภายใน ๑๕ วัน นับถัดจากวันที่ได้รับแจ้งความชำรุดบกพร่อง

#### ๑๐. การจ่ายเงินล่วงหน้า

ผู้ยื่นข้อเสนอมีสิทธิเสนอขอรับเงินล่วงหน้า ในอัตรามากเกินร้อยละ ๑๕ ของราคาค่าจ้าง ทั้งหมด แต่ทั้งนี้จะต้องส่งมอบหลักประกันเงินล่วงหน้า เป็นพันธบัตรรัฐบาลไทย หรือหนังสือค้ำประกันหรือ หนังสือค้ำประกันอิเล็กทรอนิกส์ของธนาคารในประเทศตามแบบดังระบุในข้อ ๑.๔ (๓) ให้แก่กรมก่อนการรับ เงินล่วงหน้านั้น

#### ๑๑. การหักเงินประกันผลงาน

ในการจ่ายเงินให้แก่ผู้รับจ้างแต่ละงวด จังหวัดจะหักเงินจำนวนร้อยละ.....๑๐....ของเงิน ที่ต้องจ่ายในงวดนั้นเพื่อเป็นประกันผลงาน ในกรณีที่เงินประกันผลงานจะต้องถูกหักไว้ทั้งสิ้นไม่ต่ำกว่า...๖... เดือน (สำหรับสัญญาที่เป็นราคาต่อหน่วย) หรือจำนวน.....-.....บาท (สำหรับสัญญาที่เป็นราคาเหมา รวม) ผู้รับจ้างมีสิทธิที่จะขอเงินประกันผลงานคืน โดยผู้รับจ้างจะต้องนำหนังสือค้ำประกันของธนาคารหรือ หนังสือค้ำประกันอิเล็กทรอนิกส์ซึ่งออกโดยธนาคารภายในประเทศมาวางไว้ต่อผู้ว่าจ้างเพื่อเป็นหลักประกัน แทน

กรมจะคืนเงินประกันผลงาน และ/หรือหนังสือค้ำประกันของธนาคารดังกล่าวให้แก่ผู้ รับจ้างพร้อมกับการจ่ายเงินค่าจ้างงวดสุดท้าย

#### ๑๒. ข้อสงวนสิทธิในการยื่นข้อเสนอและอื่น ๆ

๑๒.๑ เงินค่าจ้างสำหรับงานจ้างครั้งนี้ ได้มาจากเงินงบประมาณประจำปี พ.ศ. ๒๕๖๗ การลงนามในสัญญาจะกระทำได้อต่อเมื่อ กรมได้รับอนุมัติเงิน ค่าก่อสร้างจากเงิน งบประมาณประจำปี พ.ศ. ๒๕๖๗

๑๒.๒ เมื่อกรมได้คัดเลือกผู้ยื่นข้อเสนอรายใดให้เป็นผู้รับจ้าง และได้ตกลงจ้าง ตามการ ประกวดราคาอิเล็กทรอนิกส์แล้ว ถ้าผู้รับจ้างจะต้องส่งหรือนำสิ่งของมาเพื่องานจ้างดังกล่าวเข้ามาจากต่าง ประเทศ และของนั้นต้องนำเข้ามาโดยทางเรือในเส้นทางที่มีเรือไทยเดินอยู่ และสามารถให้บริการรับขนได้ตาม

ที่รัฐมนตรีว่าการกระทรวงคมนาคมประกาศกำหนด ผู้ยื่นข้อเสนอซึ่งเป็นผู้รับจ้างจะต้องปฏิบัติตามกฎหมายว่าด้วยการส่งเสริมการพาณิชย์นาวี ดังนี้

(๑) แจกการส่งหรือนำสิ่งของดังกล่าวเข้ามาจากต่างประเทศต่อกรมเจ้าท่า ภายใน ๗ วัน นับตั้งแต่วันที่ผู้รับจ้างส่งหรือซื้อของจากต่างประเทศ เว้นแต่เป็นของที่รัฐมนตรีว่าการกระทรวงคมนาคมประกาศยกเว้นให้บรรทุกโดยเรืออื่นได้

(๒) จัดการให้สิ่งของดังกล่าวบรรทุกโดยเรือไทย หรือเรือที่มีสิทธิเช่นเดียวกับเรือไทยจากต่างประเทศมายังประเทศไทย เว้นแต่จะได้รับอนุญาตจากกรมเจ้าท่า ให้บรรทุกสิ่งของนั้น โดยเรืออื่น ที่มีใช้เรือไทย ซึ่งจะต้องได้รับอนุญาตเช่นนั้นก่อนบรรทุกของลงเรืออื่น หรือเป็นของที่รัฐมนตรีว่าการกระทรวงคมนาคมประกาศยกเว้นให้บรรทุกโดยเรืออื่น

(๓) ในกรณีที่มิปฏิบัติตาม (๑) หรือ (๒) ผู้รับจ้างจะต้องรับผิดชอบตามกฎหมายว่าด้วยการส่งเสริมการพาณิชย์นาวี

๑๒.๓ ผู้ยื่นข้อเสนอซึ่งกรมได้คัดเลือกแล้ว ไม่ไปทำสัญญาหรือข้อตกลงจ้างเป็นหนังสือ ภายในเวลาที่กำหนดตั้งระบุไว้ในข้อ ๗ กรมจะริบหลักประกันการยื่นข้อเสนอ หรือเรียกธำนาจจากผู้ออกหนังสือค้ำประกัน การยื่นข้อเสนอทันที และอาจพิจารณาเรียกธำนาจให้ชดใช้ความเสียหายอื่น (ถ้ามี) รวมทั้งจะพิจารณาให้เป็นผู้ทิ้งงาน ตามระเบียบกระทรวงการคลังว่าด้วยการจัดซื้อจัดจ้างและการบริหารพัสดุภาครัฐ

๑๒.๔ กรมสงวนสิทธิ์ที่จะแก้ไขเพิ่มเติมเงื่อนไข หรือข้อกำหนดในแบบสัญญาหรือข้อตกลงจ้างเป็นหนังสือให้เป็นไปตามความเห็นของสำนักงานอัยการสูงสุด (ถ้ามี)

๑๒.๕ ในกรณีที่เอกสารแนบท้ายเอกสารประกวดราคาอิเล็กทรอนิกส์นี้ มีความขัดหรือแย้งกันผู้ยื่นข้อเสนอจะต้องปฏิบัติตามคำวินิจฉัยของกรม คำวินิจฉัยดังกล่าวให้ถือเป็นที่สุด และ ผู้ยื่นข้อเสนอไม่มีสิทธิเรียกร้องค่าใช้จ่ายใดๆ เพิ่มเติม

๑๒.๖ กรม อาจประกาศยกเลิกการจัดจ้างในกรณีต่อไปนี้ได้ โดยที่ผู้ยื่นข้อเสนอจะเรียกร้องค่าเสียหายใดๆ จากกรมไม่ได้

(๑) กรมไม่ได้รับการจัดสรรเงินที่จะใช้ในการจัดจ้างหรือได้รับจัดสรรแต่ไม่เพียงพอที่จะทำการจัดจ้างครั้งนี้ต่อไป

(๒) มีการกระทำที่เข้าลักษณะผู้ยื่นข้อเสนอที่ชนะการจัดจ้างหรือที่ได้รับการคัดเลือกมี ผลประโยชน์ร่วมกัน หรือมีส่วนได้เสียกับผู้ยื่นเสนอรายอื่น หรือขัดขวางการแข่งขันอย่างเป็นธรรมหรือสมยอมกันกับผู้ยื่นเสนอรายอื่น หรือเจ้าหน้าที่ในการเสนอราคา หรือถือว่ากระทำการทุจริตอื่นใดในการเสนอราคา

(๓) การทำการจัดจ้างครั้งนี้ต่อไปอาจก่อให้เกิดความเสียหายแก่กรม หรือกระทบต่อประโยชน์สาธารณะ

(๔) กรณีอื่นในทำนองเดียวกับ (๑) (๒) หรือ (๓) ตามที่กำหนดในกฎกระทรวง ซึ่งออกตามความในกฎหมายว่าด้วยการจัดซื้อจัดจ้างและการบริหารพัสดุภาครัฐ

### ๑๓. การปรับราคาค่างานก่อสร้าง

การปรับราคาค่างานก่อสร้างตามสูตรการปรับราคาดังระบุในข้อ ๑.๕ จะนำมาใช้ในกรณี  
ที่ ค่างานก่อสร้างลดลงหรือเพิ่มขึ้น โดยวิธีการต่อไปนี้

ตามเงื่อนไข หลักเกณฑ์ สูตรและวิธีคำนวณที่ใช้กับสัญญาแบบปรับราคาได้ตามมติ  
คณะรัฐมนตรีเมื่อวันที่ ๒๒ สิงหาคม ๒๕๓๒ เรื่อง การพิจารณาช่วยเหลือผู้ประกอบการอาชีพงานก่อสร้าง ตาม  
หนังสือสำนักเลขาธิการคณะรัฐมนตรี ที่ นร ๐๒๐๓/ว ๑๐๙ ลงวันที่ ๒๔ สิงหาคม ๒๕๓๒

สูตรการปรับราคา (สูตรค่า K) จะต้องคงที่ที่ระดับที่กำหนดไว้ในวันแล้วเสร็จตามที่  
กำหนดไว้ในสัญญา หรือภายในระยะเวลาที่กรมได้ขยายออกไป โดยจะใช้สูตรของทางราชการที่ได้ระบุในข้อ  
๑.๕

#### ๑๔. การปฏิบัติตามกฎหมายและระเบียบ

ในระหว่างระยะเวลาการก่อสร้าง ผู้ยื่นข้อเสนอที่ได้รับการคัดเลือกให้เป็นผู้รับจ้างต้อง  
ปฏิบัติ ตามหลักเกณฑ์ที่กฎหมายและระเบียบได้กำหนดไว้โดยเคร่งครัด

#### ๑๕. การประเมินผลการปฏิบัติงานของผู้ประกอบการ

กรม สามารถนำผลการปฏิบัติงานแล้วเสร็จตามสัญญาของผู้ยื่นข้อเสนอที่ได้รับการ  
คัดเลือกให้ เป็นผู้รับจ้างเพื่อนำมาประเมินผลการปฏิบัติงานของผู้ประกอบการ

ทั้งนี้ หากผู้ยื่นข้อเสนอที่ได้รับการคัดเลือกไม่ผ่านเกณฑ์ที่กำหนดจะถูกระงับการยื่นข้อ  
เสนอหรือทำสัญญากับกรม ไว้ชั่วคราว

กรมทางหลวง โดย แขวงทางหลวงราชบุรี

มีนาคม ๒๕๖๗

หมายเหตุ - กรณีการประกวดราคาจ้างก่อสร้างที่มีวงเงินงบประมาณตั้งแต่ ๑,๐๐๐,๐๐๐ บาท

ขึ้นไป ผู้ยื่นข้อเสนอต้องเป็นนิติบุคคลตามกฎหมาย

- ผู้ประกอบการสามารถจัดเตรียมเอกสารประกอบการเสนอราคา (เอกสารส่วนที่ ๑ และ  
เอกสารส่วนที่ ๒) ในระบบ e-GP ได้ตั้งแต่วันที่รับเอกสารจนถึงวันเสนอราคา

- เอกสารแนบท้ายเอกสารประกวดราคา แบบรูปและรายการละเอียด ผู้ยื่นข้อเสนอสามารถ  
ดาวน์โหลดได้ที่เว็บไซต์ [www.doh.go.th](http://www.doh.go.th)



## บทนิยาม

“ผู้เสนอราคาที่มีผลประโยชน์ร่วมกัน” หมายความว่า บุคคลธรรมดาหรือนิติบุคคลที่เข้าเสนอราคาเพื่อรับจ้างในการประกวดราคาจ้างของกรม เป็นผู้มีส่วนได้เสียไม่ว่าโดยทางตรงหรือทางอ้อมในกิจการของบุคคลธรรมดา หรือนิติบุคคลอื่นที่เข้าเสนอราคาเพื่อรับจ้างในการประกวดราคาจ้างของกรมในคราวเดียวกัน

การมีส่วนได้เสียไม่ว่าโดยทางตรงหรือทางอ้อมของบุคคลธรรมดาหรือนิติบุคคลดังกล่าวข้างต้นได้แก่การที่บุคคลธรรมดาหรือนิติบุคคลดังกล่าวมีความสัมพันธ์กันในลักษณะดังต่อไปนี้

(๑) มีความสัมพันธ์กันในเชิงบริหาร โดยผู้จัดการ หุ้นส่วนผู้จัดการ กรรมการผู้จัดการ ผู้บริหาร หรือผู้มีอำนาจในการดำเนินงานในกิจการของบุคคลธรรมดาหรือของนิติบุคคลรายหนึ่ง มีอำนาจหรือสามารถใช้อำนาจในการบริหารจัดการกิจการของบุคคลธรรมดาหรือของนิติบุคคลอีกรายหนึ่ง หรือหลายราย ที่เสนอราคาให้แก่กรม และผู้ให้บริการตลาดกลางอิเล็กทรอนิกส์ในการประกวดราคาจ้างด้วยวิธีการทางอิเล็กทรอนิกส์ครั้งนี้

(๒) มีความสัมพันธ์กันในเชิงทุน โดยผู้เป็นหุ้นส่วนในห้างหุ้นส่วนสามัญ หรือผู้เป็นหุ้นส่วนไม่จำกัดความรับผิดในห้างหุ้นส่วนจำกัด หรือผู้ถือหุ้นรายใหญ่ในบริษัทจำกัดหรือบริษัทมหาชนจำกัด เป็นหุ้นส่วนในห้างหุ้นส่วนสามัญหรือห้างหุ้นส่วนจำกัด หรือเป็นผู้ถือหุ้นรายใหญ่ในบริษัทจำกัดหรือบริษัทมหาชนจำกัด อีกรายหนึ่งหรือหลายรายที่เสนอราคาให้แก่กรม และผู้ให้บริการตลาดกลางอิเล็กทรอนิกส์ในการประกวดราคาจ้างด้วยวิธีการทางอิเล็กทรอนิกส์ครั้งนี้

คำว่า “ผู้ถือหุ้นรายใหญ่” หมายความว่า

(ก) กรณีผู้เสนอราคาที่มีผลประโยชน์ร่วมกันระหว่างผู้เสนอราคาด้วยกัน หมายความว่า ผู้ถือหุ้นซึ่งถือหุ้นเกินกว่าร้อยละยี่สิบห้าในกิจการนั้นหรือในอัตราส่วนตามที่คณะกรรมการว่าด้วยการพัสดุเห็นสมควรประกาศกำหนดสำหรับกิจการบางประเภทหรือบางขนาด

(ข) กรณีผู้เสนอราคาที่มีผลประโยชน์ร่วมกันระหว่างผู้เสนอราคากับผู้ให้บริการตลาดกลางอิเล็กทรอนิกส์ หมายความว่า ผู้ถือหุ้นซึ่งถือหุ้นเกินกว่าร้อยละห้าในกิจการนั้นหรือในอัตราส่วนตามที่คณะกรรมการว่าด้วยการพัสดุเห็นสมควรประกาศกำหนดสำหรับกิจการบางประเภทหรือบางขนาด

(๓) มีความสัมพันธ์กันในลักษณะไขว้กันระหว่าง (๑) และ (๒) โดยผู้จัดการ หุ้นส่วนผู้จัดการ กรรมการผู้จัดการ ผู้บริหาร หรือผู้มีอำนาจในการดำเนินงานในกิจการของบุคคลธรรมดา หรือนิติบุคคลรายหนึ่งเป็นหุ้นส่วนในห้างหุ้นส่วนสามัญหรือห้างหุ้นส่วนจำกัด หรือเป็นผู้ถือหุ้นรายใหญ่ในบริษัทจำกัดหรือบริษัทมหาชนจำกัด อีกรายหนึ่งหรือหลายรายที่เข้าเสนอราคาให้แก่กรม และผู้ให้บริการตลาดกลางอิเล็กทรอนิกส์ในการประกวดราคาจ้างด้วยวิธีการทางอิเล็กทรอนิกส์ครั้งนี้ หรือในนัยกลับกัน

การดำรงตำแหน่ง การเป็นหุ้นส่วน หรือเข้าถือหุ้นดังกล่าวข้างต้นของคู่สมรส หรือบุตรที่ยังไม่บรรลุนิติภาวะของบุคคลใน (๑) (๒) และ (๓) ให้ถือว่าเป็นการดำรงตำแหน่งการเป็นหุ้นส่วน หรือการถือหุ้นของบุคคลดังกล่าว

ในกรณีบุคคลใดใช้ชื่อบุคคลอื่นเป็นผู้จัดการ หุ้นส่วนผู้จัดการ กรรมการผู้จัดการ ผู้บริหารผู้เป็นหุ้นส่วนหรือผู้ถือหุ้นโดยที่ตนเองเป็นผู้ใช้อำนาจในการบริหารที่แท้จริง หรือเป็นหุ้นส่วนหรือผู้ถือหุ้นที่แท้จริงของห้างหุ้นส่วน หรือบริษัทจำกัด หรือบริษัทมหาชนจำกัด แล้วแต่กรณี และห้างหุ้นส่วน หรือบริษัทจำกัด หรือบริษัทมหาชนจำกัดที่เกี่ยวข้อง ได้เสนอราคาให้แก่กรมในการประกวดราคาจ้างคราวเดียวกัน ให้ถือว่าผู้เสนอราคาหรือผู้เสนองานนั้นมีความสัมพันธ์กันตาม (๑) (๒) หรือ (๓) แล้วแต่กรณี

“การขัดขวางการแข่งขันราคาอย่างเป็นธรรม” หมายความว่า การที่ผู้เสนอราคารายหนึ่งหรือหลายรายกระทำการอย่างใด ๆ อันเป็นการขัดขวางหรือเป็นอุปสรรคหรือไม่เปิดโอกาสให้มีการแข่งขันราคาอย่างเป็นธรรมในการเสนอราคาต่อกรม ไม่ว่าจะกระทำโดยการสมยอมกัน หรือโดยการให้ ขอให้หรือรับว่าจะให้ เรียกรับ หรือยอมจะรับเงินหรือทรัพย์สิน หรือประโยชน์อื่นใด หรือใช้กำลังประทุษร้าย หรือข่มขู่ว่าจะใช้กำลังประทุษร้าย หรือแสดงเอกสารอันเป็นเท็จ หรือกระทำการใดโดยทุจริต ทั้งนี้ โดยมีวัตถุประสงค์ที่จะแสวงหาประโยชน์ในระหว่างผู้เสนอราคาด้วยกัน หรือเพื่อประโยชน์แก่ผู้เสนอราคารายหนึ่งรายใดเป็นผู้มีสิทธิทำสัญญากับกรม หรือเพื่อหลีกเลี่ยงการแข่งขันราคาอย่างเป็นธรรม หรือเพื่อให้เกิดความได้เปรียบกรม โดยมีใช่เป็นไปในการประกอบธุรกิจปกติ

เอกสารแนบท้ายประกาศประกวดราคาจ้างก่อสร้าง ข้อ ๑.๙

เลขที่ eb-รบ...../๒๕๖๗ ลงวันที่.....

เรื่อง การจัดทำแผนการใช้วัสดุที่ผลิตภายในประเทศ

ตารางการจัดทำแผนการใช้วัสดุที่ผลิตภายในประเทศ

กิจกรรมอำนวยการและสนับสนุนการพัฒนาทางหลวง ปีงบประมาณ ๒๕๖๗ รหัสงาน ๒๐๕๔๐ ค่าปรับปรุงอาคารที่פקอาศัยและสิ่งก่อสร้างประกอบ แขวงทางหลวงราชบุรี จ.ราชบุรี ทางหลวงหมายเลข ๔ ตอนควบคุม ๐๓๐๓ ตอนหลุมดิน-ห้วยชินสีห์ ที่ กม.๑๐๔+๐๒๘ RT. ปริมาณงาน ๑ แห่ง (๔ หลัง) สายทางในสังกัดแขวงทางหลวงราชบุรี

รายการวัสดุหรือครุภัณฑ์ที่ใช้ในโครงการ

แผนการใช้วัสดุที่ผลิตภายในประเทศ

ลำดับ	รายการ	หน่วย	ปริมาณ	ราคาต่อหน่วย (บาท)	เป็นเงิน (รวม)	วัสดุ ในประเทศ	วัสดุ ต่างประเทศ
๑							
๒							
๓							
๔							
๕							
รวม							
อัตรา (ร้อยละ)					๑๐๐	๖๐	๔๐

ลงชื่อ.....(คู่สัญญาฝ่ายผู้รับจ้าง)  
(.....)

เอกสารแนบท้ายประกาศประกวดราคาจ้างก่อสร้าง ข้อ ๑.๙

เลขที่ eb-รบ...../๒๕๖๗ ลงวันที่.....

เรื่อง การจัดทำแผนการใช้เหล็กที่ผลิตภายในประเทศ

ตารางการจัดทำแผนการใช้เหล็กที่ผลิตภายในประเทศ

กิจกรรมอำนวยการและสนับสนุนการพัฒนาทางหลวง ปีงบประมาณ ๒๕๖๗ รหัสงาน ๒๐๕๔๐ ค่าปรับปรุงอาคารที่พิทอาศัยและสิ่งก่อสร้างประกอบ แขวงทางหลวงราชบุรี จ.ราชบุรี ทางหลวงหมายเลข ๔ ตอนควบคุม ๐๓๐๓ ตอนหลุมดิน-ท้ายชินสีห์ ที่ กม.๑๐๔+๐๒๘ RT. ปริมาณงาน ๑ แห่ง (๔ หลัง) สายทางในสังกัดแขวงทางหลวงราชบุรี

รายการวัสดุหรือครุภัณฑ์ที่ใช้ในโครงการ

แผนการใช้เหล็กที่ผลิตภายในประเทศ

ปริมาณเหล็กทั้งโครงการ.....ตัน

ลำดับ	รายการ	หน่วย	ปริมาณ	วัสดุ ในประเทศ	วัสดุ ต่างประเทศ
๑	เหล็กเส้น	ตัน			
๒	เหล็กข้ออ	ตัน			
๓	เหล็กเส้นกลม	ตัน			
๔					
๕					
รวม					
อัตรา (ร้อยละ)			๑๐๐	๙๐	๑๐

ลงชื่อ.....(คู่สัญญาฝ่ายผู้รับจ้าง)

(.....)

เอกสารแนบท้ายเอกสารประกวดราคาอิเล็กทรอนิกส์ ข้อ ๑.๑๐  
รายการงานและเงื่อนไขที่ผู้รับจ้างต้องรับผิดชอบในความชำรุดบกพร่องเสียหายของงานจ้าง  
หรือความเสียหายภายในกำหนดเวลา  
ประกวดราคาเลขที่ eb - รบ. /๒๕๖๗ ลงวันที่.....

๑. ภายในกำหนด ๒ ปี

ผู้รับจ้างซึ่งได้ทำสัญญาจ้างกับกรมทางหลวงจะต้องรับประกันความชำรุดบกพร่องของงาน  
จ้างตามเงื่อนไขที่กำหนดภายในระยะเวลาไม่น้อยกว่า ๒ ปี นับถัดจากวันที่กรมทางหลวงได้รับมอบงาน  
ยกเว้นงานจ้างตามข้อ ๒ และ ข้อ ๓

๒. ภายในกำหนด ๑ ปี

- ๒.๑ งานคันทางดิน (ถนนดิน)
- ๒.๒ งานผิวทางลูกรัง
- ๒.๓ รางระบายน้ำที่ไม่ลาดคอนกรีต (CONCRETE)
- ๒.๔ ไหล่ทางลูกรัง
- ๒.๕ ลาดข้างทางและลาดคอสะพานที่ไม่มีการป้องกันการกัดเซาะ
- ๒.๖ ลาดดินตัด (BACK SLOPE) ที่ไม่มีการป้องกันการกัดเซาะ
- ๒.๗ งานปลูกหญ้า
- ๒.๘ งานปลูกต้นไม้
- ๒.๙ งานตีเส้นโดยใช้สีชนิดโรยลูกแก้ว
- ๒.๑๐ งานทาสีทั่วไป

๓. ภายในกำหนด ๓ ปี

อุปกรณ์ที่ใช้ในการติดตั้งไฟฟ้าแสงสว่าง และไฟสัญญาณจราจร ยกเว้นหลอดไฟฟ้า

เอกสารแนบท้ายเอกสารประกวดราคาอิเล็กทรอนิกส์ ข้อ ๑.๑๒

เงื่อนไขการเสนอแผนการทำงาน

ประกวดราคาเลขที่ eb - รบ. /๒๕๖๗ ลงวันที่.....

.....

ภายในกำหนดระยะเวลา.....๗.....วัน นับถัดจากวันลงนามในสัญญาผู้รับจ้างจะต้องจัดทำแผนการทำงาน ส่งให้ผู้ว่าจ้างตรวจสอบและแผนการทำงานดังกล่าวต้องได้รับความเห็นชอบจากผู้ว่าจ้างก่อนจึงจะลงมือทำงานได้

แผนการทำงานจะต้องแสดงลำดับขั้นตอนและช่วงเวลาที่ทำงานแต่ละรายการตามสัญญาให้ครบถ้วนชัดเจนและเป็นไปได้ โดยงานทั้งหมดต้องแล้วเสร็จบริบูรณ์ภายในกำหนดเวลาของสัญญา

ในกรณีมีความจำเป็นต้องปรับแผนการทำงานในระหว่างการทำงาน ผู้รับจ้างต้องเสนอแผนการทำงานที่ปรับใหม่แก่ผู้ว่าจ้างเพื่อให้ความเห็นชอบก่อนทุกครั้ง

เอกสารแนบท้ายเอกสารประกวดราคาอิเล็กทรอนิกส์ ข้อ ๑.๑๘  
หลักเกณฑ์การพิจารณาคุณสมบัติผู้มีสิทธิ์เสนอราคางานก่อสร้างและบำรุงทาง  
ประกวดราคาเลขที่ eb-รป. /๒๕๖๗ ลงวันที่

หลักเกณฑ์การพิจารณาคุณสมบัติผู้มีสิทธิ์เสนอราคางานก่อสร้างและบำรุงทาง

กรมทางหลวงสงวนสิทธิ์ที่จะพิจารณาไม่ให้ผู้รับเหมางานก่อสร้างทาง/งานบำรุงทาง เข้าร่วมเสนอ ราคางานก่อสร้างบูรณะ หรือ บำรุงทาง ในกรณีที่ผู้รับเหมางานก่อสร้างทาง/งานบำรุงทางรายนั้นดำเนินการ ประการใดประการหนึ่ง จนเข้าข่ายต้องถูกพิจารณาเป็นผู้ขาดคุณสมบัติในการเสนอราคางานจ้างเหมาก่อสร้าง บูรณะ หรือบำรุงทาง ตามหลักเกณฑ์ที่กรมทางหลวงกำหนด ดังนี้

งานก่อสร้างทาง

15/๓๐ ๑. ผู้เสนอราคาที่ได้รับการคัดเลือกให้ทำสัญญากับกรมทางหลวงไม่มาลงนามในสัญญา ภายใน ระยะเวลา ๓๐ วัน นับตั้งแต่วันที่หน่วยงานเจ้าของงานมีหนังสือแจ้งให้ทราบ

๒. ผู้รับจ้างที่กำลังทำงานอยู่และงานนั้นหมดสัญญาแล้วแต่ยังไม่แล้วเสร็จโดยไม่มีเหตุอันสมควร จะไม่มีสิทธิ์เสนอราคา ยกเว้นเมื่องานที่เหลือนั้นคาดว่าจะแล้วเสร็จตามสัญญาในเวลาอันใกล้และผลงานที่แล้วเสร็จในขณะนั้นต้องไม่น้อยกว่า ๘๐% ของงานที่คาดว่าจะทำจริง

๓. ภายในระยะเวลารับประกันผลงาน ผู้รับเหมาไม่เข้าดำเนินการซ่อมแซมสิ่งก่อสร้างที่ชำรุด บกพร่องของงาน ภายในระยะเวลาตามที่ผู้ว่าจ้างกำหนด โดยเป็นความผิดของผู้รับเหมา (ให้ปฏิบัติตามแนวทาง ตามหนังสือกรมฯ อนุมัติ เลขที่ สมท.๑/๕๓๒ ลงวันที่ ๓๑ สิงหาคม ๒๕๕๙ เรื่อง แนวทางปฏิบัติในการซ่อมแซมสิ่งก่อสร้างที่ชำรุดบกพร่องของงานก่อสร้างและบำรุงทาง ภายในระยะเวลารับประกันผลงานตามที่กำหนดในสัญญา)

๔. กรณีผู้รับเหมาผิดเงื่อนไขสัญญาว่าจ้างโดยผู้รับเหมาไม่คืนเงินค่า K หรือเงินที่เกิดจากการเปลี่ยนแปลงอัตราแลกเปลี่ยนเงินตราระหว่างประเทศ ภายในระยะเวลา ๑๕ วัน นับจากวันที่ได้รับแจ้ง

๕. ผู้รับเหมาที่กรมทางหลวงได้บอกเลิกสัญญา หรืออยู่ในระหว่างที่หน่วยงานเจ้าของงานขออนุมัติ บอกเลิกสัญญา โดยเป็นความผิดของผู้รับเหมา จะไม่มีสิทธิ์เสนอราคา

๖. ผู้รับเหมาที่มีจำนวนโครงการก่อสร้างครบตามสิทธิ์การเสนอราคาตามหลักเกณฑ์การจดทะเบียนฯ

๗. กรณีที่เป็นงานในลักษณะพิเศษหรืองานเร่งด่วนตามประกาศประกวดราคา ผู้รับเหมาที่มีผลงาน ล่าช้ากว่าแผนงานเกิน ๕ % โดยเป็นความผิดของผู้รับเหมา

๘. ผู้รับเหมาที่มีผลงานล่าช้ากว่าแผนงานเกิน ๑๕% โดยเป็นความผิดของผู้รับเหมา

๙. ผู้รับเหมาที่มีผลงานไม่ถึง ๒๕% ของงานทั้งหมด เมื่อเวลาล่วงเลยไปเกินหนึ่งในสองของระยะเวลาตามสัญญา โดยเป็นความผิดของผู้รับเหมา

๑๐. ผู้รับเหมาที่มีผลงานล่าช้ากว่าแผนงาน และมีผลงานประจำเดือนที่ตั้งไว้ไม่ถึง ๕๐% ของแผนงานประจำเดือนที่ตั้งไว้ เมื่อเวลาล่วงเลยไปเกินหนึ่งในสองของระยะเวลาตามสัญญา โดยเป็นความผิดของผู้รับเหมา

### งานบำรุงทาง

๑. ผู้เสนอราคาที่ได้รับการคัดเลือกให้ทำสัญญากับกรมทางหลวงไม่มาลงนามในสัญญา ภายในระยะเวลา ๑๕ วัน นับตั้งแต่วันที่หน่วยงานเจ้าของงานมีหนังสือแจ้งให้ทราบ
๒. ในกรณีที่ผู้รับเหมาไม่เข้าดำเนินการภายในระยะเวลาที่หน่วยงานเจ้าของงานกำหนด แต่ไม่เกิน ๓๐ วัน นับตั้งแต่วันเริ่มต้นตามสัญญา โดยมีได้เป็นความผิดของหน่วยงานเจ้าของงาน
๓. ผู้รับเหมากำลังทำงานอยู่และงานนั้นหมดสัญญาแล้วแต่ยังไม่แล้วเสร็จโดยไม่มีเหตุอันสมควรจะไม่มีสิทธิเสนอราคา ยกเว้นเมื่องานที่เหลือนั้นคาดว่าจะแล้วเสร็จตามสัญญาในเวลาอันใกล้ และผลงานที่แล้วเสร็จในขณะนั้นต้องไม่น้อยกว่า ๙๐% ของงานที่คาดว่าจะทำจริง
๔. ภายในระยะเวลารับประกันผลงาน ผู้รับเหมาไม่เข้าดำเนินการซ่อมแซมสิ่งก่อสร้างที่ชำรุด บกพร่องของงานภายในระยะเวลาที่ผู้ว่าจ้างกำหนด โดยเป็นความผิดของผู้รับเหมา (ให้ปฏิบัติตามแนวทางตามหนังสือกรมฯ อนุมัติ เลขที่ สมท.๑/๕๓๒ ลงวันที่ ๓๑ สิงหาคม ๒๕๔๙ เรื่อง แนวทางปฏิบัติในการซ่อมแซม สิ่งก่อสร้างที่ชำรุดบกพร่องของงานก่อสร้างและบำรุงทาง ภายในระยะเวลารับประกันผลงานตามที่กำหนดในสัญญา)
๕. กรณีผู้รับจ้างผิดเงื่อนไขสัญญาว่าจ้างโดยผู้รับเหมาไม่คืนเงินค่า K หรือเงินที่เกิดจากการ เปลี่ยนแปลง อัตราแลกเปลี่ยนเงินตราระหว่างประเทศ ภายในระยะเวลา ๑๕ วัน นับจากวันที่ได้รับแจ้ง
๖. ผู้รับเหมาที่กรมทางหลวงได้บอกเลิกสัญญา หรืออยู่ในระหว่างที่หน่วยงานเจ้าของงานขออนุมัติการบอกเลิกสัญญา โดยเป็นความผิดของผู้รับเหมาจะไม่มีสิทธิเสนอราคา

อนึ่ง ผู้รับจ้างที่ถูกพิจารณาเป็นผู้ขาดคุณสมบัติเสนอราคางานก่อสร้าง หรืองานอื่น ๆ ตามที่กรมทางหลวงเห็นสมควร ถือว่าขาดคุณสมบัติเสนอราคาทั้งงานก่อสร้างและงานบำรุงทางและไม่มีสิทธิในการเสนอราคางานก่อสร้างหรือบำรุงทางทุกประเภท สำหรับงานจัดจ้างของทุกหน่วยงานของกรมทางหลวง

สำหรับผู้รับจ้างที่ถูกพิจารณาเป็นผู้ขาดคุณสมบัติเสนอราคางานบำรุงทางประเภทใด ถือว่าขาดคุณสมบัติเสนอราคาเฉพาะงานบำรุงทางประเภทนั้น และไม่มีสิทธิในการเสนอราคางานบำรุงทางประเภทนั้น สำหรับงานจัดจ้างของทุกหน่วยงานของกรมทางหลวง



แบบที่สังเขป  
บ้านพักอาศัยและสิ่งก่อสร้างประกอบ บ้านพักข้าราชการ รน1926

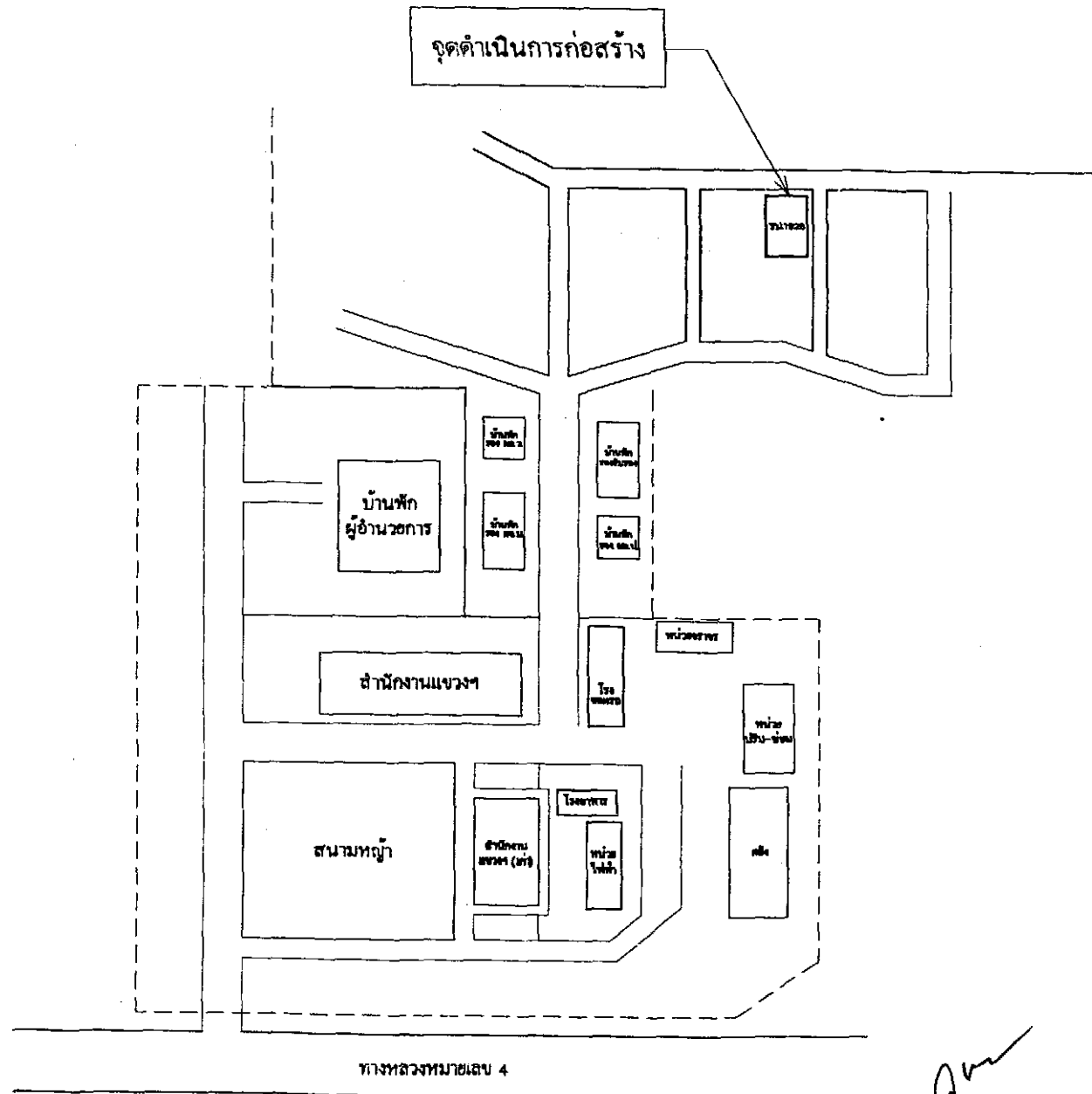

ลงนาม ..... (นายสมเกียรติ ทรัพย์สิทธิ์)  
ร.อ.ชท.(จ) ราชบุรี

ลงนาม ..... (นายปิยะวัฒน์ ไทรจง)  
ผอ.จท.ราชบุรี

นางสาววิมลฉัตร นุ่มรอด  
เขียน  
ลงนาม ..... (นายกิตติ ทรัพย์ประสม)  
ร.ศ.ท.15.2

บ้านพักอาศัยและสิ่งก่อสร้างประกอบ บ้านพักข้าราชการ รบ.1926

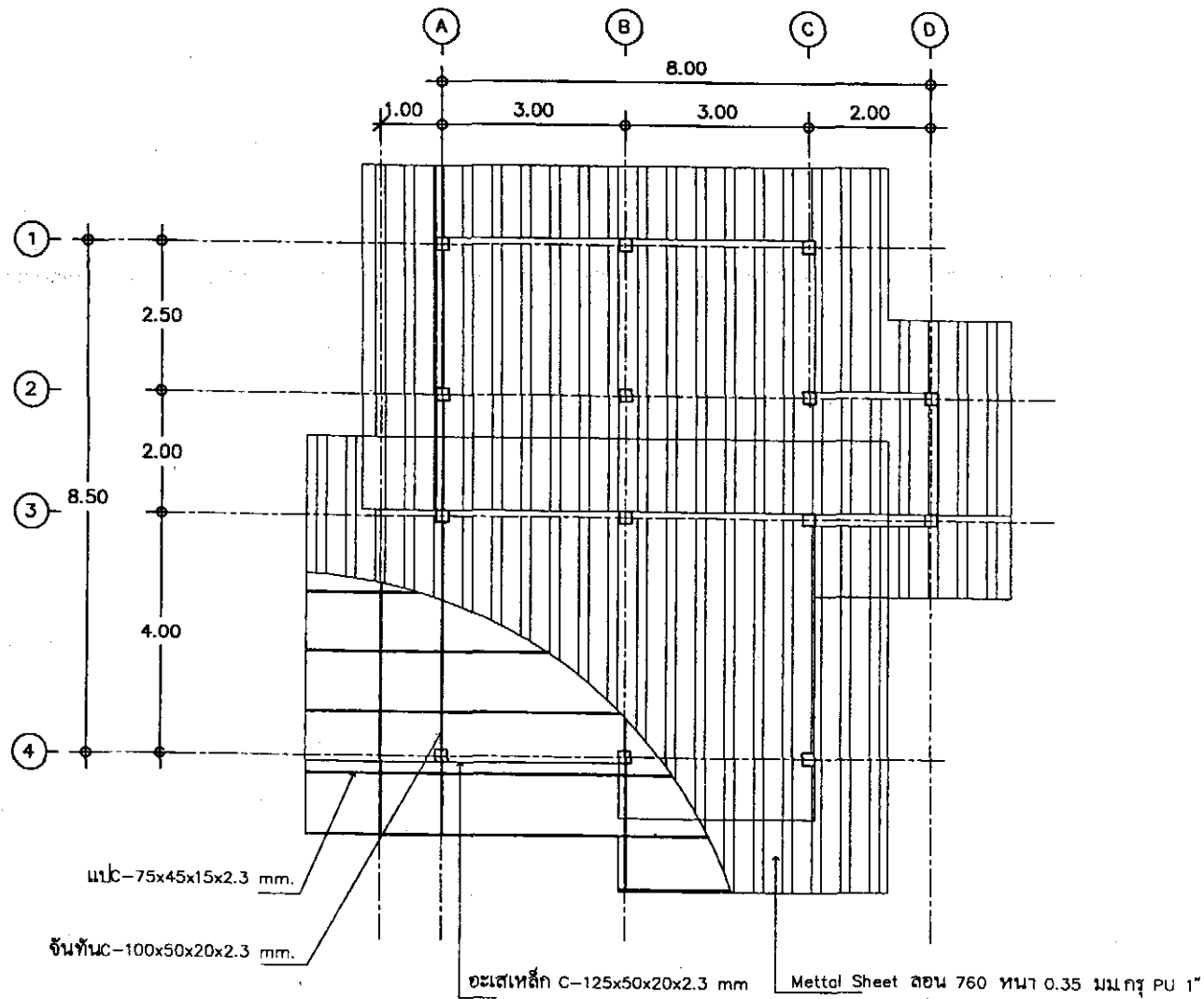

แปลนหลังคา  
scale 1 : 100

เขียน  
นางสาวสุภวรรณ นวลผลา

ลงนาม.....ตรวจ  
 (นายสมเกียรติ ทรัพย์สัตย์)  
 รบ.ขท(จ) ราชบุรี

ลงนาม.....เห็นชอบ  
 (นายปรีดิพันธ์ ไทงาม)  
 รบ.ขท.ราชบุรี

ลงนาม.....เห็นชอบ  
 (นายกิตติ ทรัพย์ประสม)  
 รส.ทล.15.2

บ้านพักอาศัยและสิ่งก่อสร้างประกอบ บ้านพักข้าราชการ รบ1926

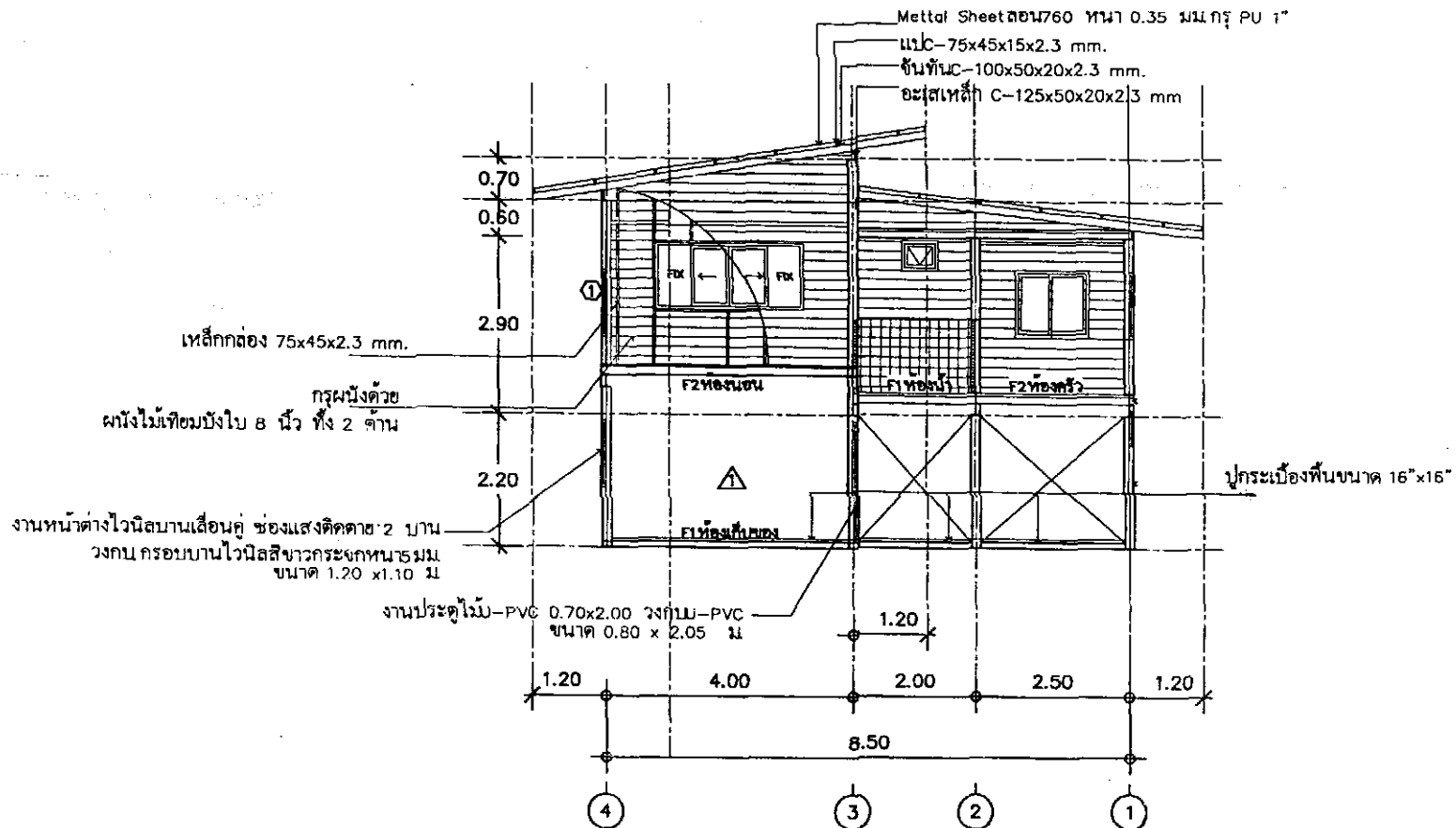

ลงนาม ..... ตรวจสอบ  
(นายสมเกียรติ ทรัพย์สิด)  
รชบท(ว) ราชบุรี

ลงนาม ..... เห็นชอบ  
(นายปวีร์วัฒน์ ไทรงาม)  
ผอ.บทรราชบุรี

เขียน .....  
นางสาวสุภาวรรณ นวลผลกา

ลงนาม ..... เห็นชอบ  
(นายกิตติ ทรัพย์ประสม)  
รช.พล.15.2

บ้านพักอาศัยและสิ่งก่อสร้างประกอบ บ้านพักข้าราชการ รบ.1926

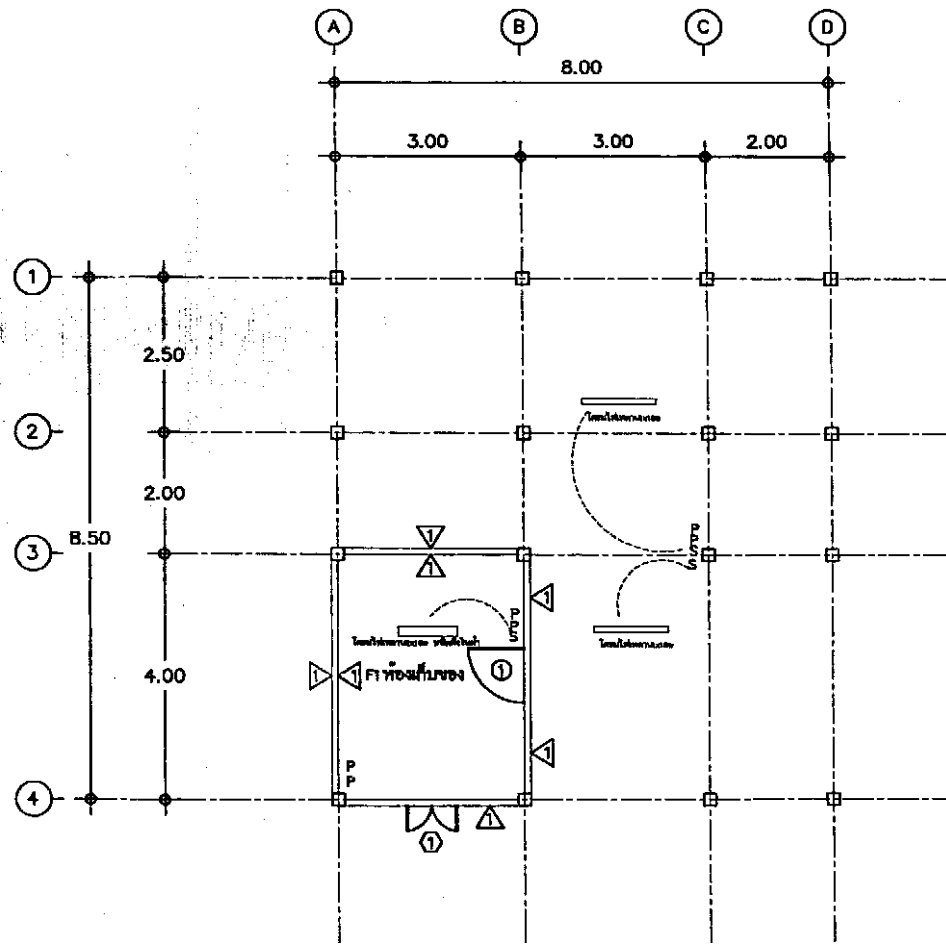

แปลนไฟฟ้าชั้นล่าง  
scale 1 : 100

นางสาวสุวรรณา นวลผลา เขียน

ลงนาม  ควบคุม  
(นายสมเกียรติ ทรัพย์ศักดิ์)  
ร.อ.ชท.(ว) ราชบุรี

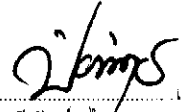
ลงนาม  เห็นชอบ  
(นายชัยวัฒน์ ไทรงาม)  
ผ.ชท. ราชบุรี

ลงนาม  เห็นชอบ  
(นายกิตติ ทรัพย์ประสม)  
ร.ส.ทล.15.2

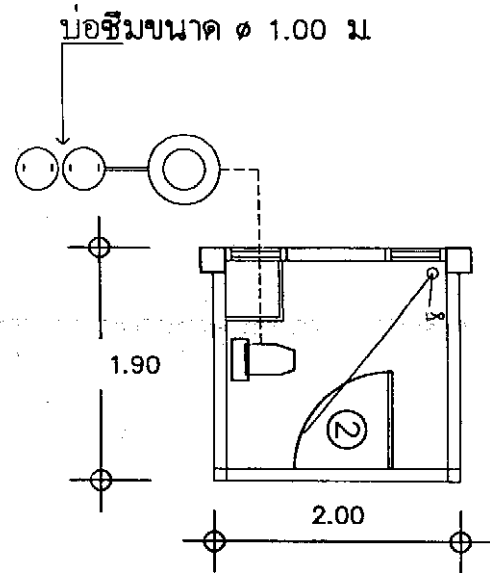

แบบแปลนห้องน้ำ

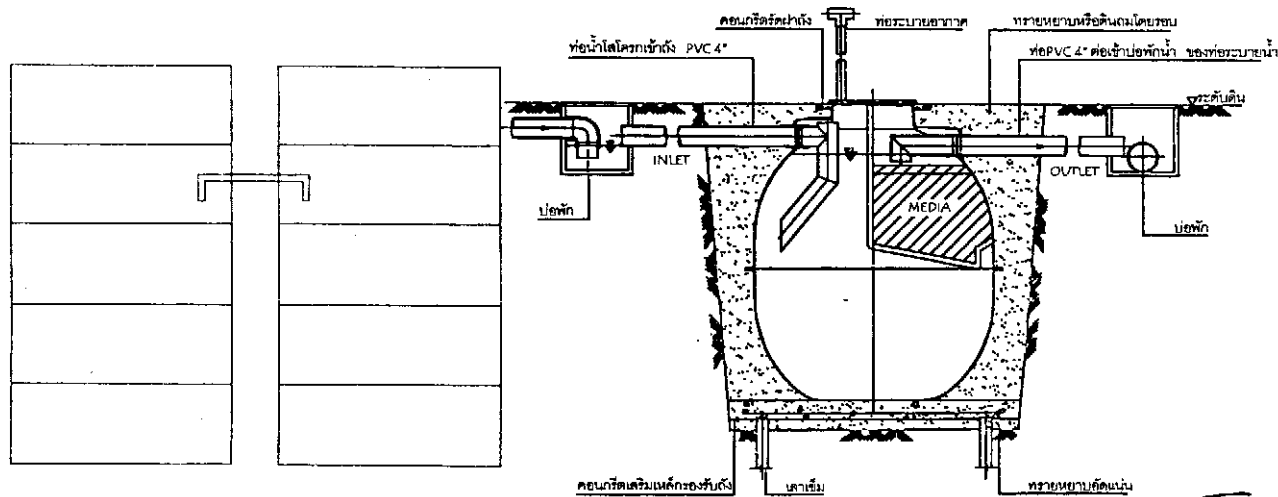

รูปตัดตั้งน้ำบำบัดสำเร็จรูป

นางสาวสุวรรณา นวลผกา

เขียน

ลงนาม ..... ตรวจ  
(นายสมเกียรติ ทรัพย์รัตน์)  
รช.ขท.(ว) ราชบุรี

ลงนาม ..... เห็นชอบ  
(นายปิยวัฒน์ (ทรงาม)  
ผอ.ขท.ราชบุรี

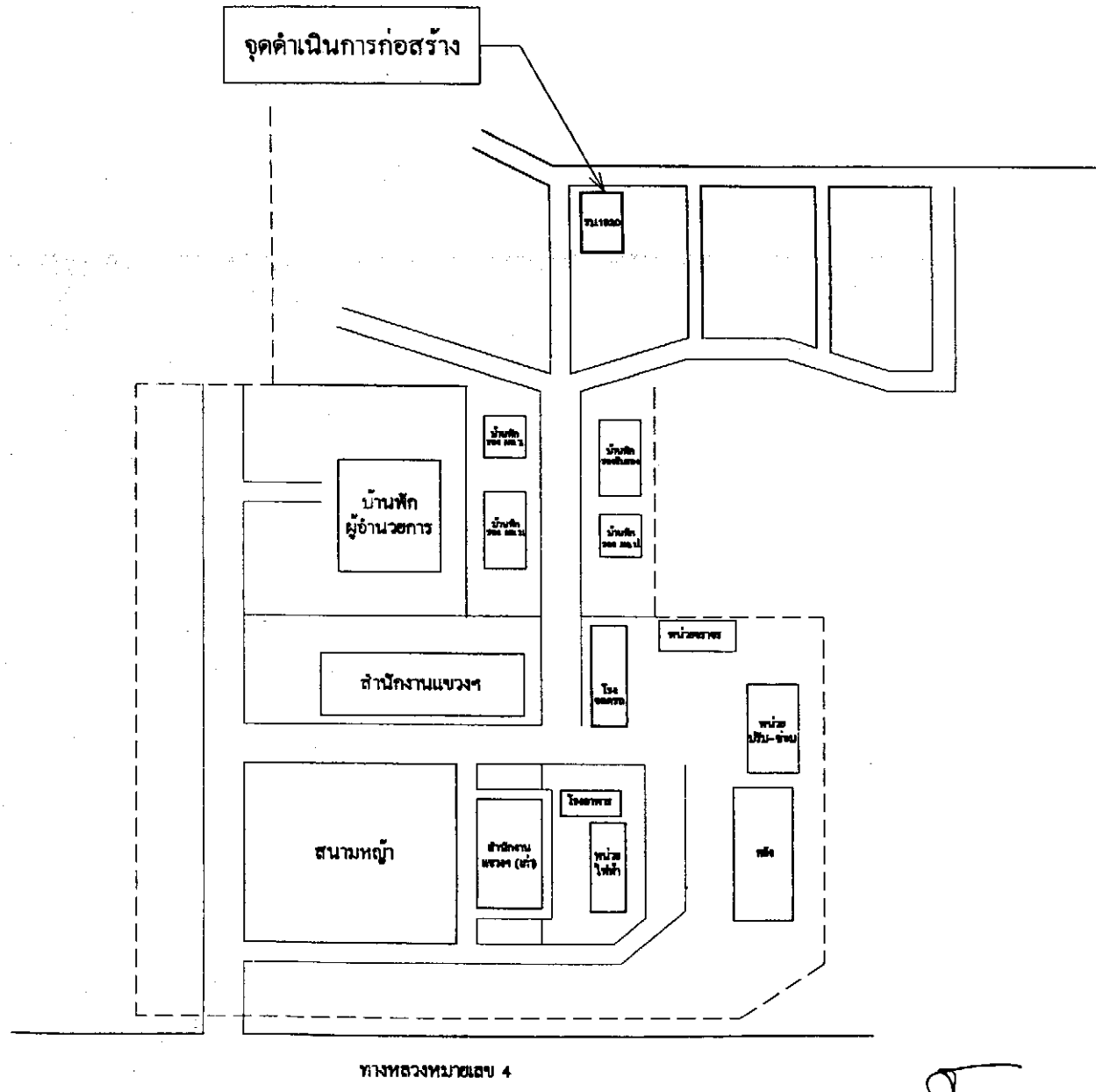

ลงนาม ..... เห็นชอบ  
(นายกิตติ ทรัพย์ประสม)  
รช.ทล.15.2

แผนที่สังเขป  
บ้านพักอาศัยและสิ่งก่อสร้างประกอบ บ้านพักข้าราชการ รบ.1920

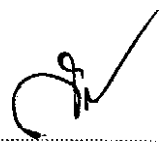

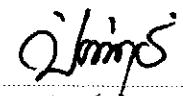
ลงนาม  ตรวจ  
(นายสมเกียรติ ทรัพย์สุดใจ)  
ร.อ.ชท(ว) ราชบุรี

ลงนาม  เห็นชอบ  
(นายป๋วยวัฒน์ ไทรงาม)  
ร.อ.ชท.ราชบุรี

เขียน  ลงนาม  เห็นชอบ  
นางสาวสุภวรรณ นวลผกา (นายเจตติ ทรัพย์ประสม)  
ร.อ.ท.ร.15.2

บ้านพักอาศัยและสิ่งก่อสร้างประกอบ บ้านพักข้าราชการ รบ.1920

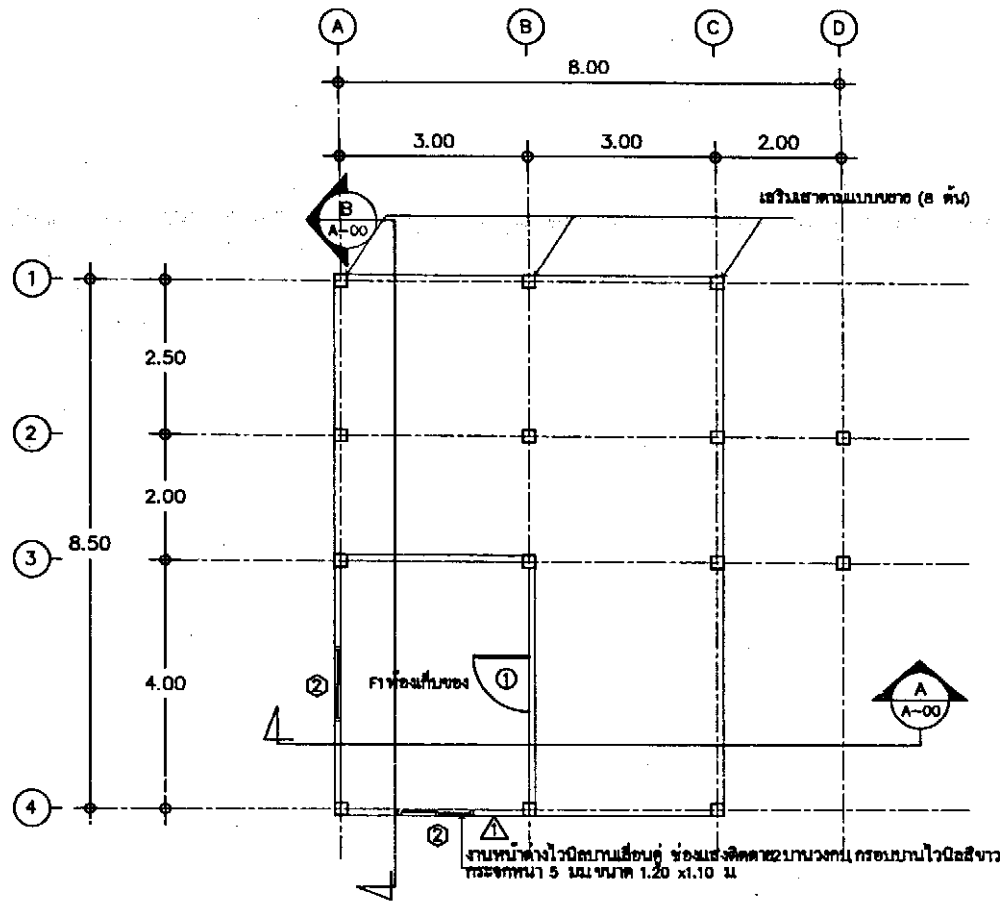

แปลนพื้นชั้นล่าง  
scale 1 : 100

ลงนาม.....  
(นายสมเกียรติ ทรัพย์ดี) 29/2  
รช.บพ.(ว) ราชบุรี

ลงนาม.....  
(นายปิยวัฒน์ ใจงาม) เห็นชอบ  
รช.บพ.ราชบุรี

นางสาวสุกวรรณ นวลผกา

ลงนาม.....  
(นายกิตติ ทรัพย์ประสม) เห็นชอบ  
รช.พล.15.2

บ้านพักอาศัยและสิ่งก่อสร้างประกอบ บ้านพักข้าราชการ รบ.1920

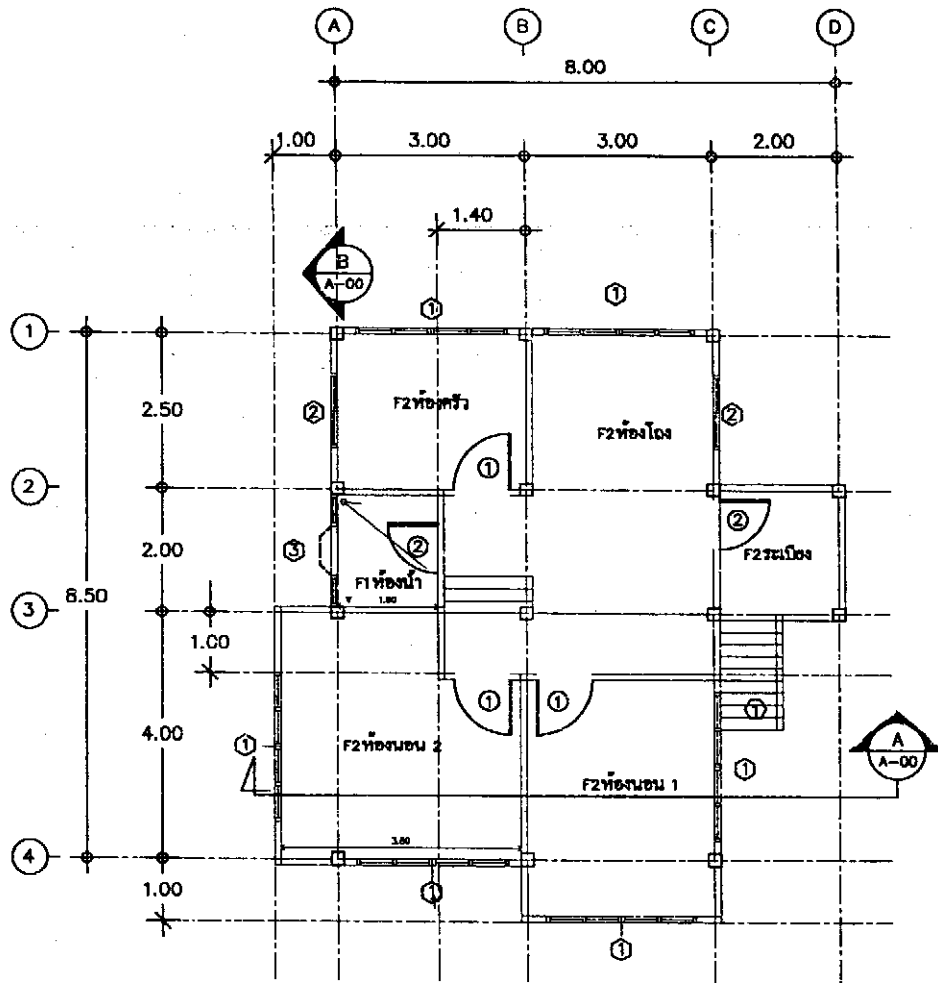

แปลนพื้นชั้นบน  
scale 1 : 100

รูปแบบอาคารเดิม

รายการประกอบแบบ

รายการผนัง

P1 ผนังก่ออิฐบล็อก เซาะร่อง

P2 ผนังทาสีไม้ทาสีโครงค้ำไม้ 1 1/2"x3"

P3 ผนังก่ออิฐสูง 1.20 ม. ตันบนทาสีไม้ทาสี

รายการพื้น

F1 พื้น ค.ส.ล. ขัดหยาบ

F2 พื้น ไม้ปาร์เก้ 8"

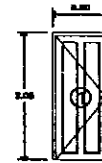

D1 บานเปิดเดี่ยว  
ประตู U-PVC 0.80x2.00  
วงกบ U-PVC 0.90x2.05

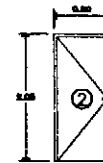

D2 บานเปิดเดี่ยว  
ประตู U-PVC  
0.70x2.00  
วงกบ U-PVC  
0.80x2.05

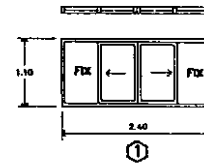

W1 งานหน้าต่างโวลีบานเลื่อนคู่ ช่องแสงติดตาย 2 บาน  
วงกบกรอบบานโวลีสีขาวระกอกทนมขนาด 2.40x1.10 ม

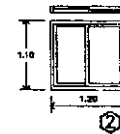

W2 งานหน้าต่างโวลีบานเลื่อนชั้น  
วงกบกรอบบานโวลีสีขาวระกอกทนมขนาด 1.20x1.10 ม



W3 งานหน้าต่างโวลีบานกระชัง  
วงกบกรอบบานโวลีสีขาวระกอกทนม  
ขนาด 0.60x0.50 ม

ลงนาม..... (นายสมเกียรติ ทรัพย์ศักดิ์) ควบคุม  
หรือ.ชท.(จ) ราชบุรี

ลงนาม..... (นายปิยะวัฒน์ ทรัพย์งาม) เห็นชอบ  
ผอ.ชท.ราชบุรี

นางสาวสุภาวรรณ นวลผกา

ลงนาม..... (นายกิตติ ทรัพย์ประสม) เห็นชอบ  
ร.ส.ทล.15.2



บ้านพักอาศัยและสิ่งก่อสร้างประกอบ บ้านพักข้าราชการ รบ.1920

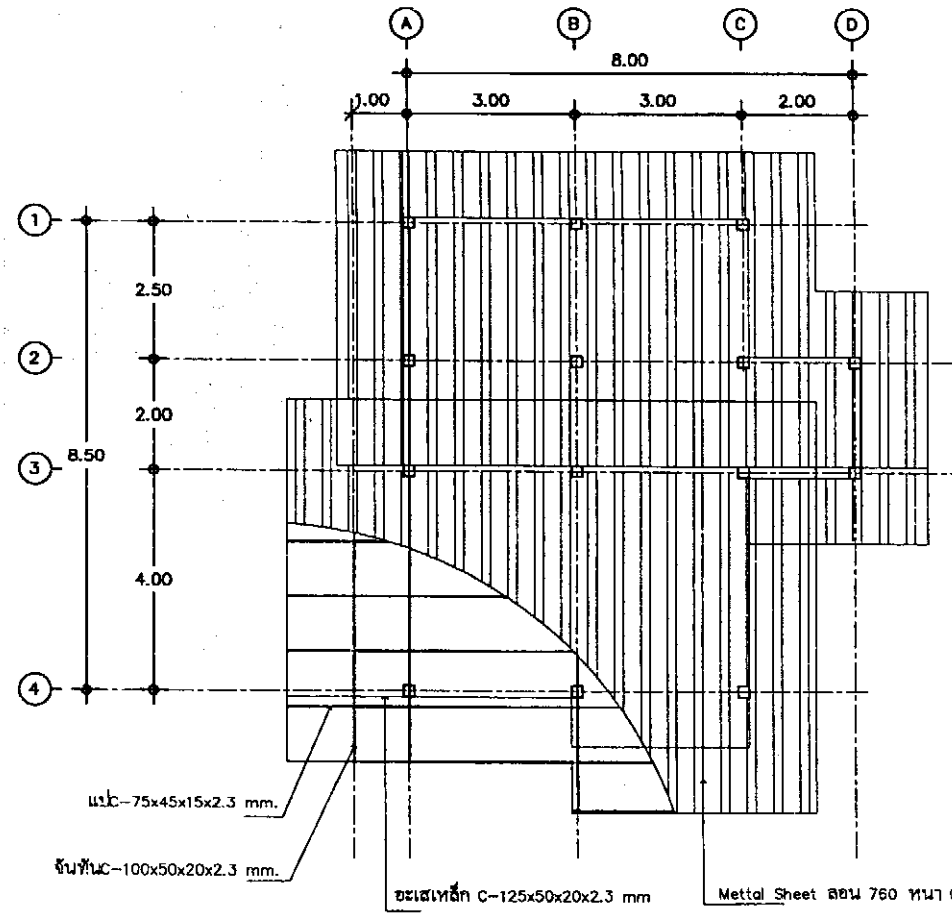

แปลนหลังคา  
scale 1 : 100

ลงนาม ..... ตรวจสอบ  
 (นายสมเกียรติ ทรัพย์ศักดิ์)  
 รช.ชท.(ว) ราชบุรี

ลงนาม ..... เห็นชอบ  
 (นายปรีดิวัฒน์ ทรจาง)  
 รช.ชท.ราชบุรี

เขียน ..... ลงนาม ..... เห็นชอบ  
 นางสาวสุวรรณา นวลผกา (นายกิตติ ทรัพย์ประสม)  
 รช.ทล.15.2

บ้านพักอาศัยและสิ่งก่อสร้างประกอบ บ้านพักข้าราชการ รน1920

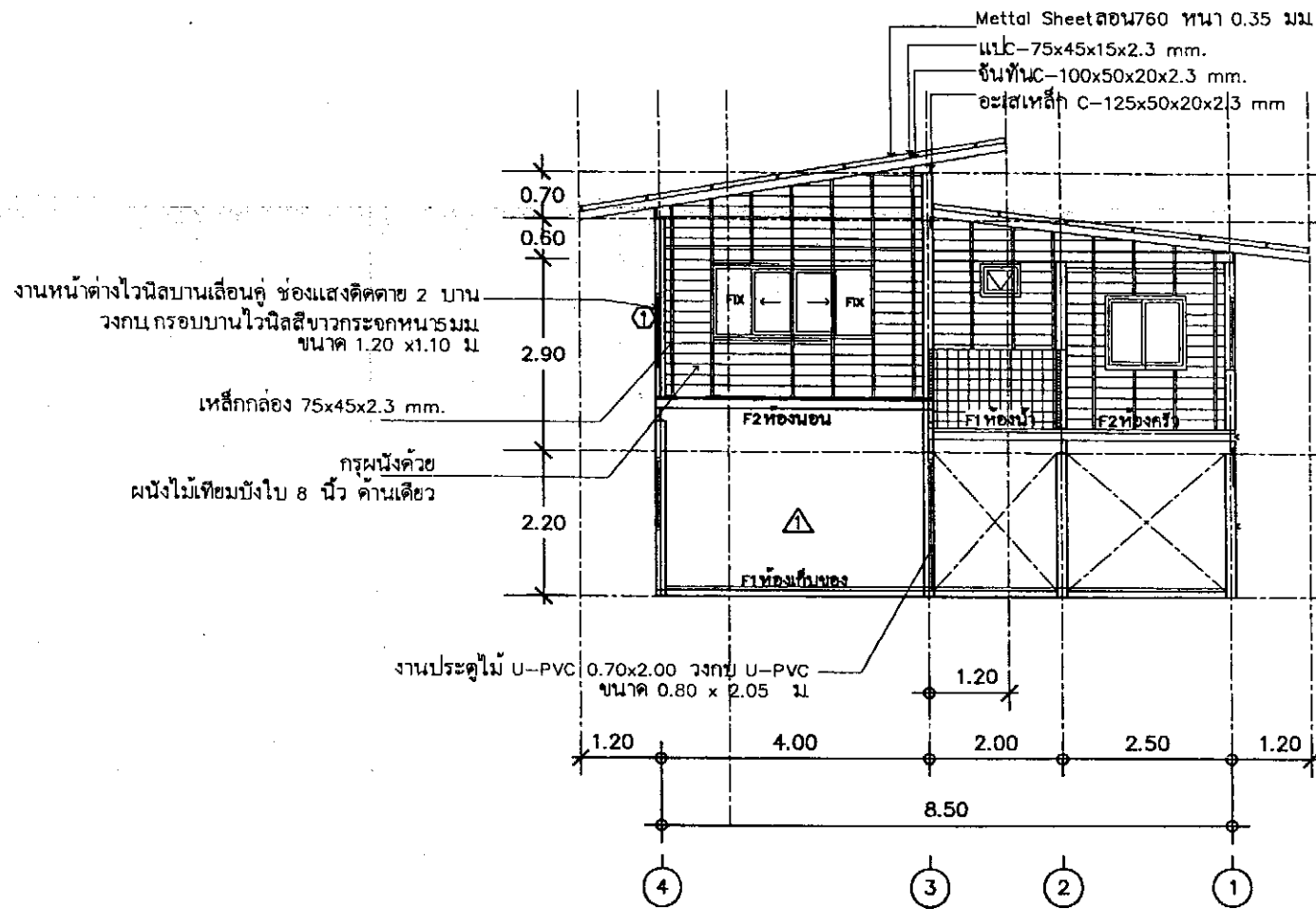

รูปตัด A-A  
scale 1 : 100

ลงนาม ..... ตรวจ  
(นายสมเกียรติ ทรัพย์สัตรู)  
รช.บท(7) ราชบุรี

ลงนาม ..... เห็นชอบ  
(นายปวิวัฒน์ ไกรงาม)  
ผอ.ชท.ราชบุรี

เขียน .....  
นางสาวสุภาวรณ์ นวลผกา

ลงนาม ..... เห็นชอบ  
(นายกิตติ ทรัพย์ประเสริฐ)  
รช.ทล.15.2

บ้านพักอาศัยและสิ่งก่อสร้างประกอบ บ้านพักข้าราชการ รบ.1920

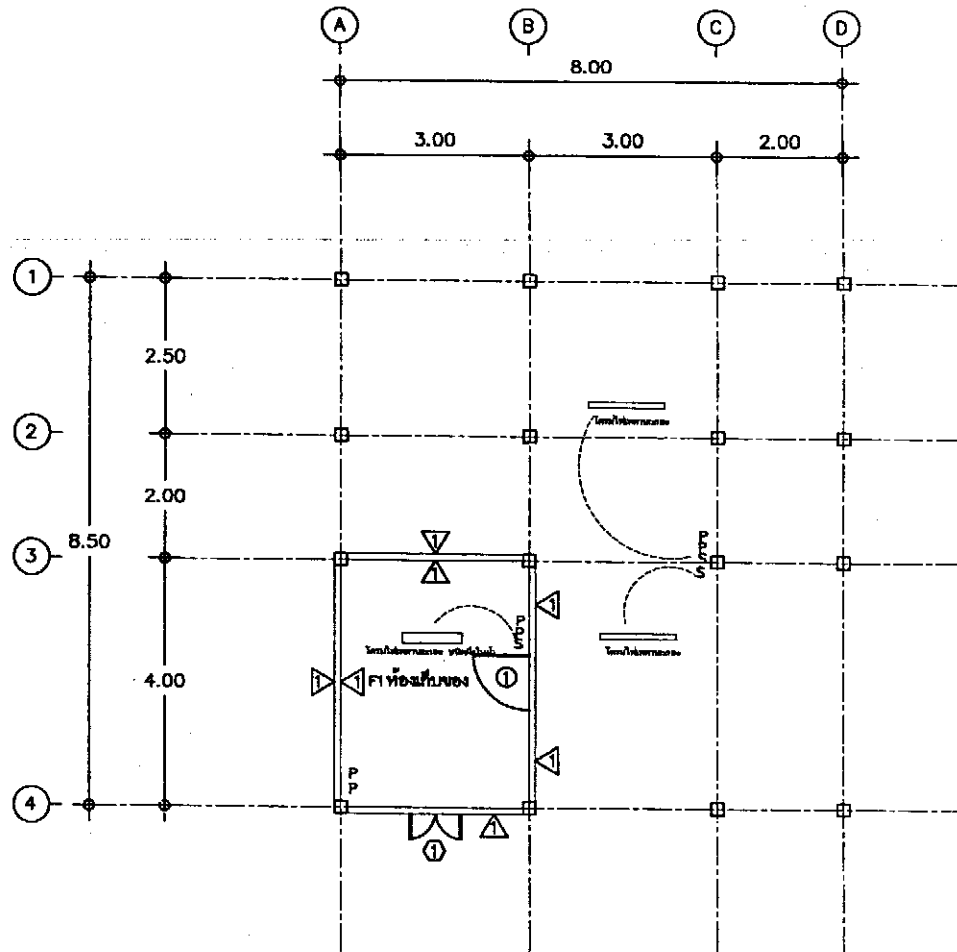

แปลนไฟฟ้าชั้นล่าง  
scale 1 : 100

เขียน  
นางสาวสุวรรณา นวลผกา

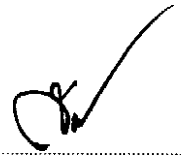
ลงนาม  .....ตรวจ  
(นายสมเกียรติ ทรัพย์เลิศ)  
รศ.ชท.(3) ราชบุรี

ลงนาม  .....เห็นชอบ  
(นายปวิวัฒน์ ไกรงาม)  
พล.ชท.ราชบุรี

ลงนาม  .....เห็นชอบ  
(นายกิตติ ทรัพย์ประสม)  
รศ.ทล.15.2

บ้านพักอาศัยและสิ่งก่อสร้างประกอบ บ้านพักข้าราชการ รน1920

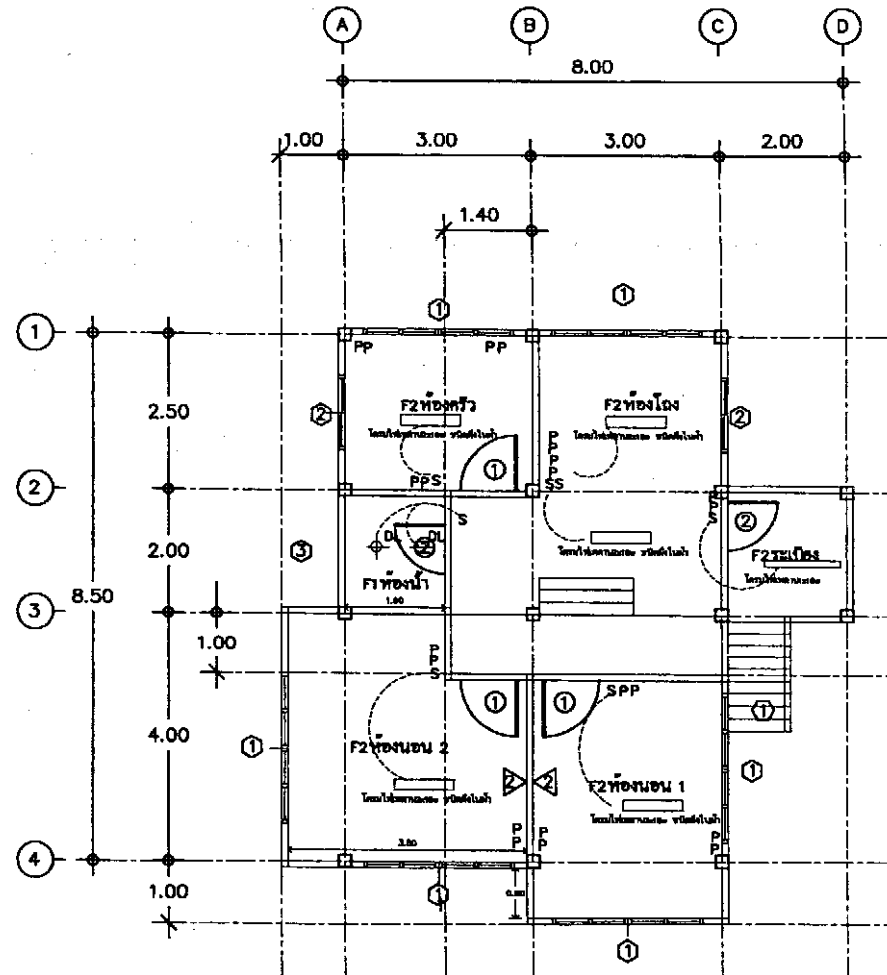

แปลนพื้นไฟฟ้า  
scale 1 : 100

นางสาวสุวรรณา นวลผกา เขียน

ลงนาม..... (นายสมเกียรติ ทรัพย์ไธสง) ควบคุม  
รช.ท.ร. 15.2

ลงนาม..... (นายชัยวัฒน์ ไทงาม) เห็นชอบ  
รช.ท.ร. 15.2

ลงนาม..... (นายกิตติ ทรัพย์ประสม) เห็นชอบ  
รช.ท.ร. 15.2

แผนที่สังเขป  
บ้านพักอาศัยและสิ่งก่อสร้างประกอบ บ้านพักข้าราชการ รบ1914

จุดดำเนินการก่อสร้าง

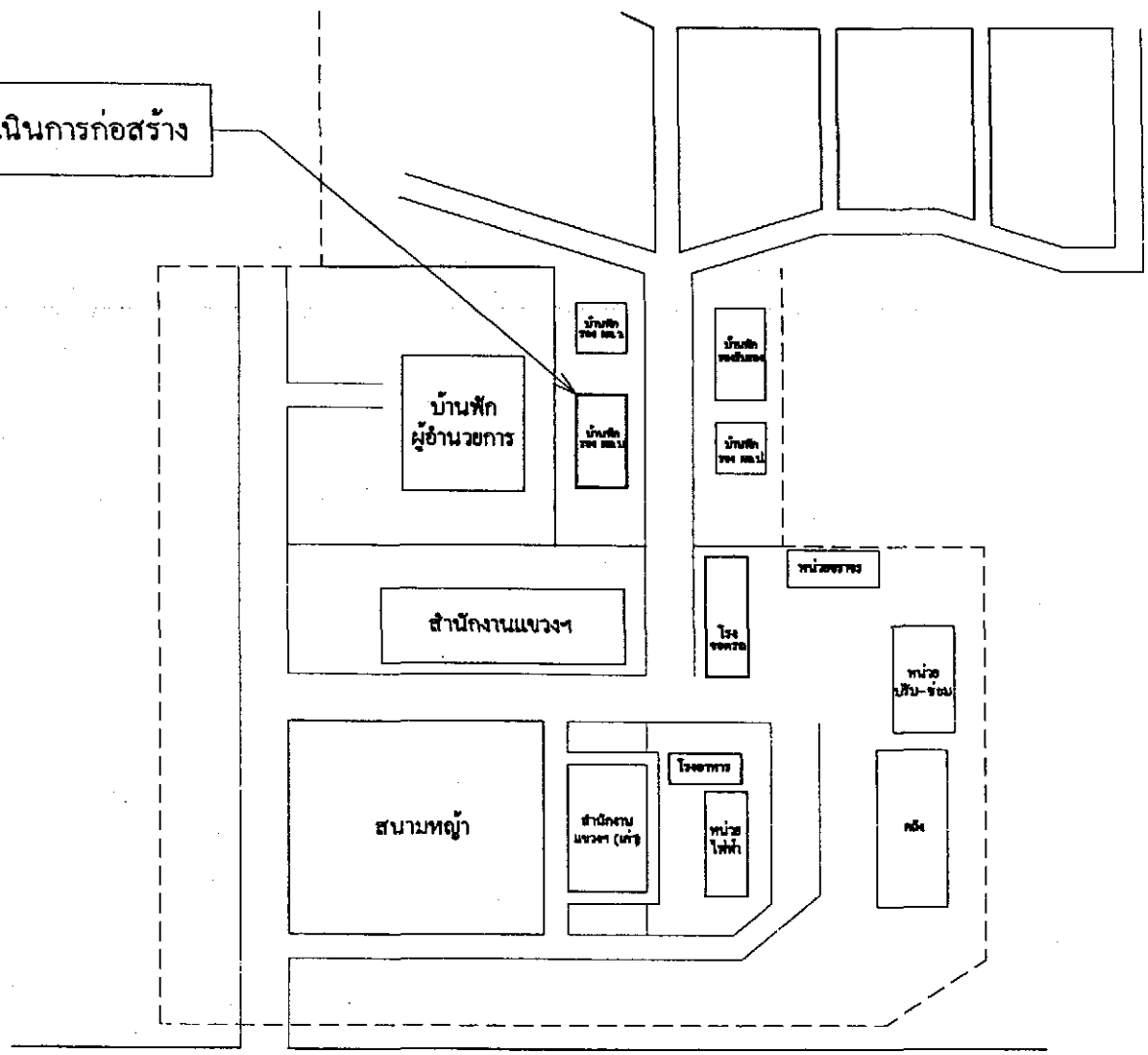

ทางหลวงหมายเลข 4

เขียน  
นางสาวสุภาวรรณ นวลผกา

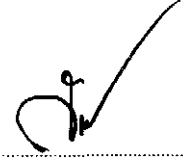
ลงนาม  ครวง  
(นายสมเกียรติ ทรัพย์สัดชัย)  
ร.อ.ชท.(จ) ราชบุรี

ลงนาม  เห็นชอบ  
(นายปรีดีวัฒน์ ทรัพย์งาม)  
ผอ.ชท.ราชบุรี

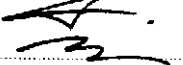
ลงนาม  เห็นชอบ  
(นายกิตติ ทรัพย์ประสม)  
ร.ส.ทล.15.2

บ้านพักอาศัยและสิ่งก่อสร้างประกอบ บ้านพักข้าราชการ รบ.1914

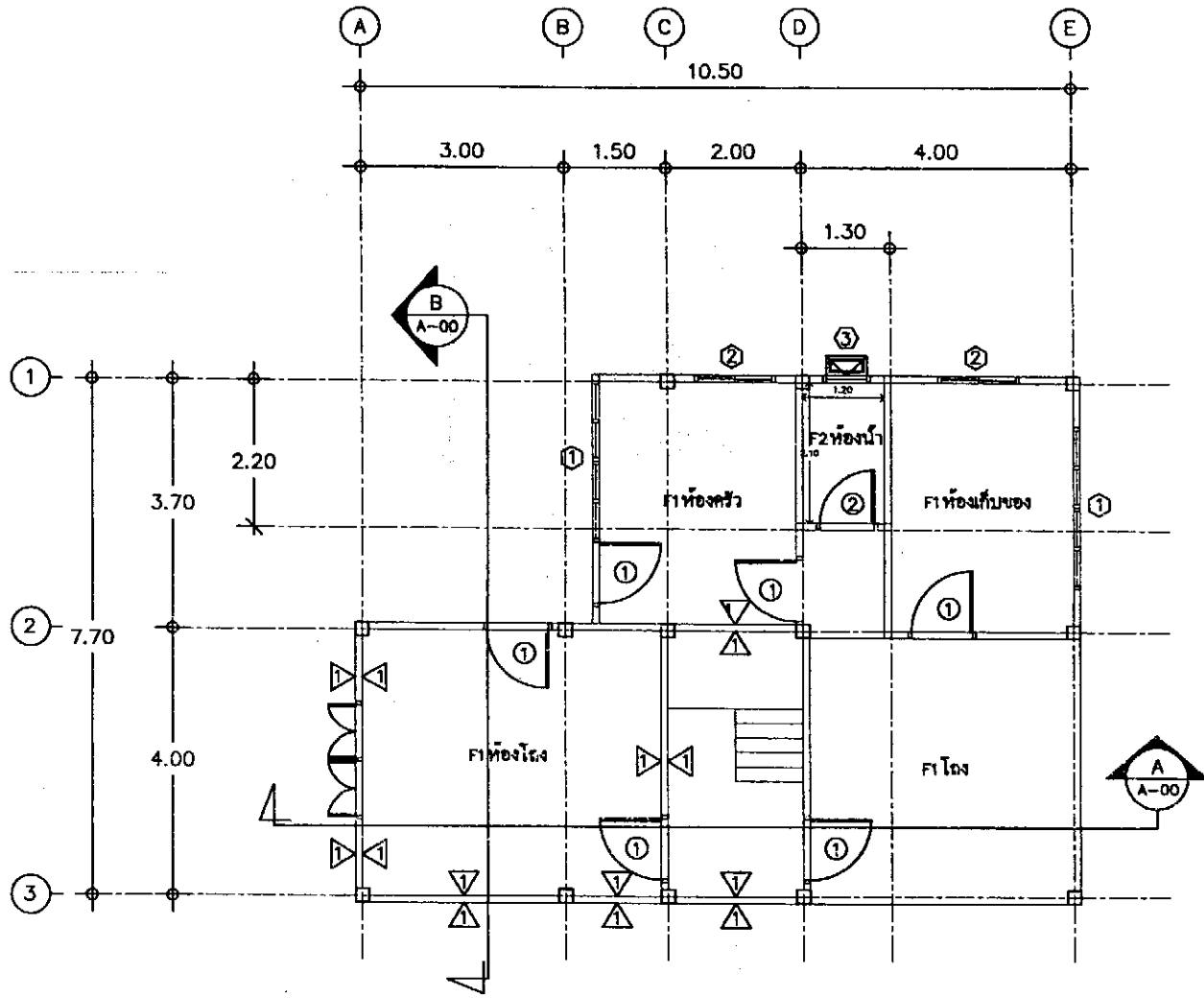

แปลนพื้นที่ล่าง  
scale 1 : 100

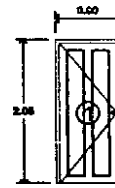

D1 บ้านเปิดเดี่ยว  
ประตู U-PVC 0.80x2.00  
วงกบ U-PVC 0.90x2.05

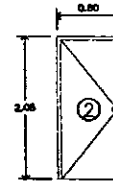

D2 บ้านเปิดเดี่ยว  
ประตู U-PVC 0.70x2.00  
วงกบ U-PVC 0.80x2.05

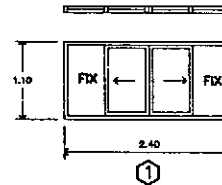

W1 งานหน้าต่างโวลิตบานเลื่อนคู่ ช่องแสงติดคิ้ว 2 บาน  
วงกบ กรอบบานโวลิตสีขาวกระเบื้องรวมขนาด 2.40x1.10 ม

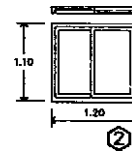

W2 งานหน้าต่างโวลิตบานเลื่อนสลับ  
วงกบ กรอบบานโวลิตสีขาวกระเบื้องรวมขนาด 1.20x1.10 ม



W3 งานหน้าต่างโวลิตบานกระทุ้ง  
วงกบ กรอบบานโวลิตสีขาวกระเบื้อง  
รวมขนาด 0.60x0.50 ม

ลงนาม .....ตรวจ  
(นายสมเกียรติ ทรัพย์สัตย์)  
ร.ช.ท.(ว) ราชบุรี

ลงนาม .....เห็นชอบ  
(นายปวิวัฒน์ ไทรงาม)  
ผ.ช.ท.ราชบุรี

นางสาวสุภาวรัตน์ นวลผลก เขียน

ลงนาม .....เห็นชอบ  
(นายศักดิ์ ทรัพย์ประสม)  
ร.ช.ท.15.2

บ้านพักอาศัยและสิ่งก่อสร้างประกอบ บ้านพักข้าราชการ รพ.1914

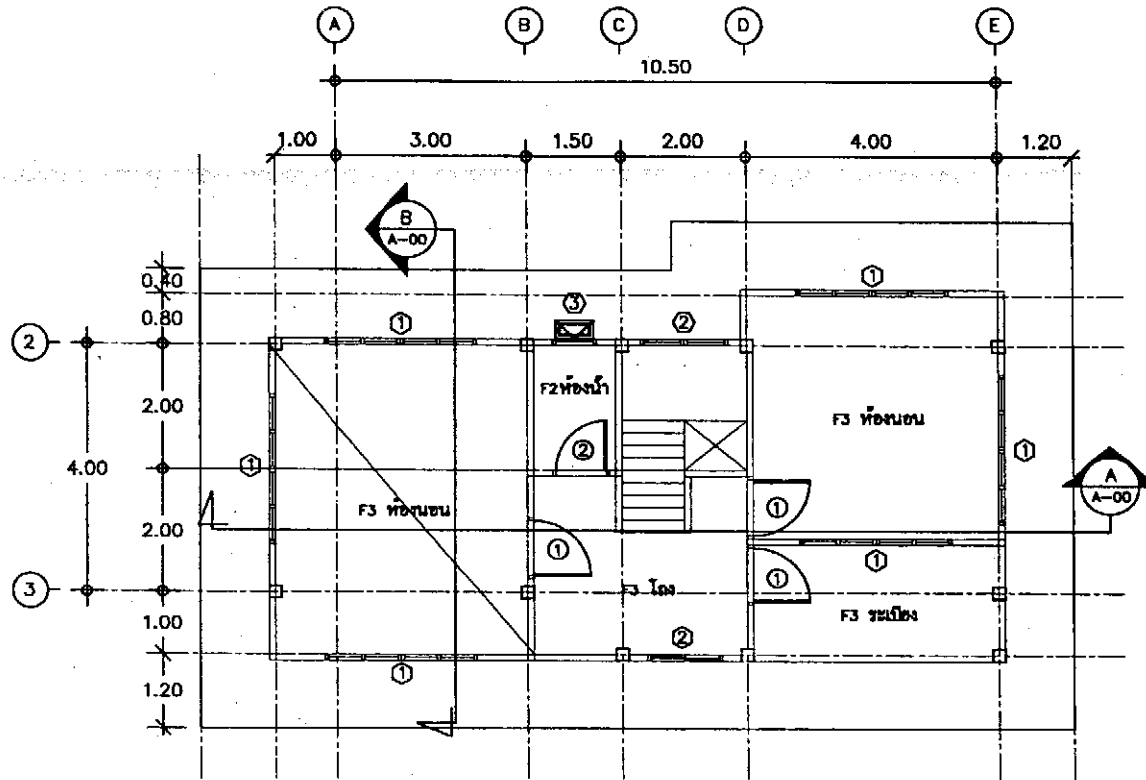

แปลนพื้นชั้นบน  
scale 1 : 100

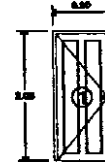

D1 บ้านเบ็ดเตล็ด  
ประตู U-PVC 0.80x2.00  
วงกบ U-PVC 0.90x2.05

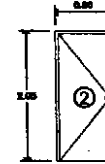

D2 บ้านเบ็ดเตล็ด  
ประตู U-PVC 0.70x2.00  
วงกบ U-PVC 0.80x2.05

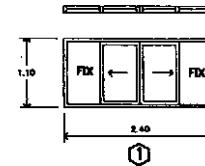

W1 งานหน้าต่างโวลบานเลื่อนคู่ ช่องแสงคิดค่า 2 บาน  
วงกบกรอบบานโวลสีขาวกระจกทึบขนาด 2.40x1.10 ม.

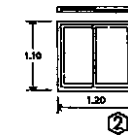

W2 งานหน้าต่างโวลบานเลื่อนเดี่ยว  
วงกบกรอบบานโวลสีขาวกระจกทึบขนาด 1.20x1.10 ม.



W3 งานหน้าต่างโวลบานกระทุ้ง  
วงกบกรอบบานโวลสีขาวกระจก  
ทึบขนาด 0.60x0.50 ม.

ลงนาม.....ตรวจ  
(นายสมเกียรติ ทรัพย์ไต้ชัย)  
รช.ขท.(จ) ราชบุรี

ลงนาม.....เห็นชอบ  
(นายปวิวัฒน์ เทรจงาม)  
ผอ.ขท.ราชบุรี

นางสาวสุภาวรรณ นวลผลกา เขียน

ลงนาม.....เห็นชอบ  
(นายกิตติ ทรัพย์ประสม)  
รช.ทธ.15.2

บ้านพักอาศัยและสิ่งก่อสร้างประกอบ บ้านพักข้าราชการ รน1914

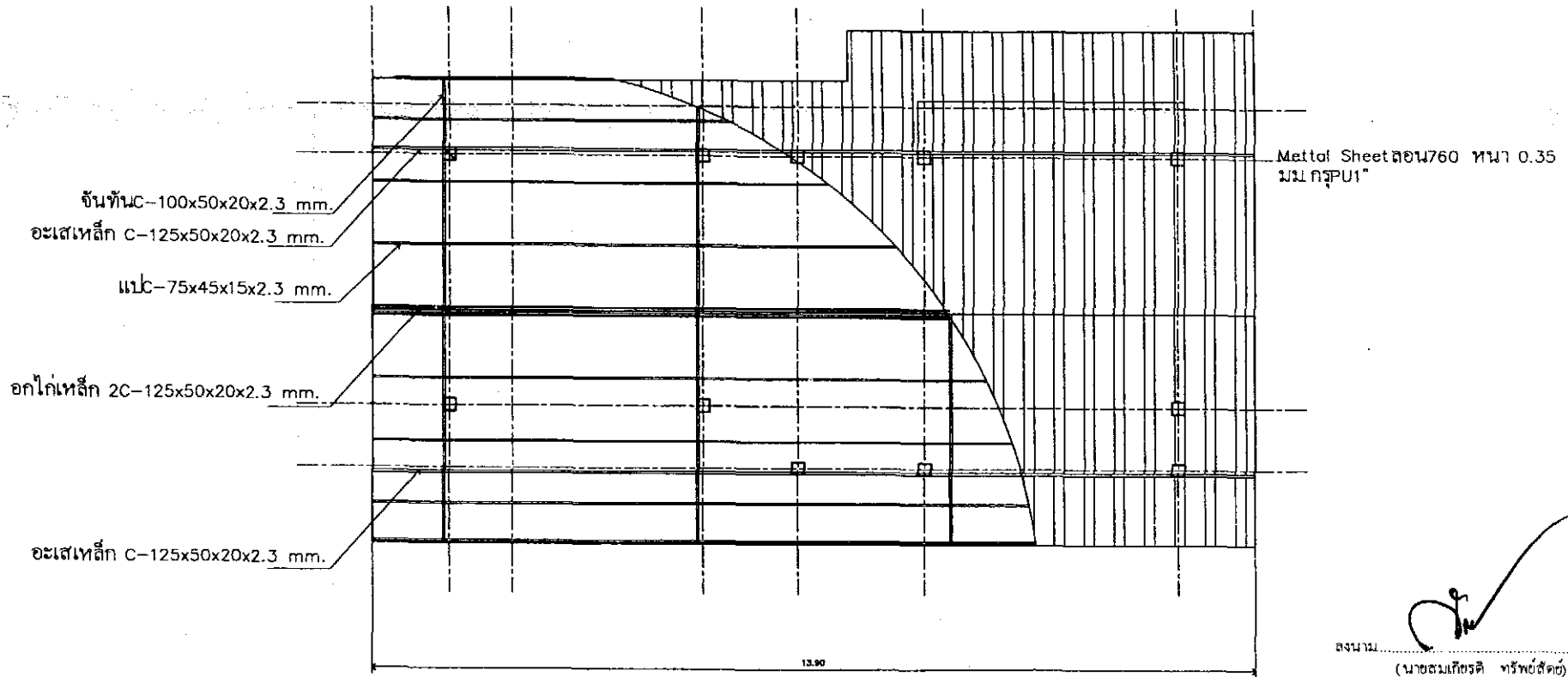

แปลนหลังคา  
scale 1 : 100

.....ตรวจ  
(นายสมเกียรติ ทรัพย์ศักดิ์)  
รช.ขท.(ว) ราชบุรี

.....เห็นชอบ  
(นายปวิวัฒน์ ไทรงาม)  
รช.ขท.ราชบุรี

.....เขียน  
นางสาวสุกวรรณ บวลงภา

.....เห็นชอบ  
(นายกิตติ ทรัพย์ประสม)  
รช.ทล.15.2



บ้านพักอาศัยและสิ่งก่อสร้างประกอบ บ้านพักข้าราชการ รบ.1914

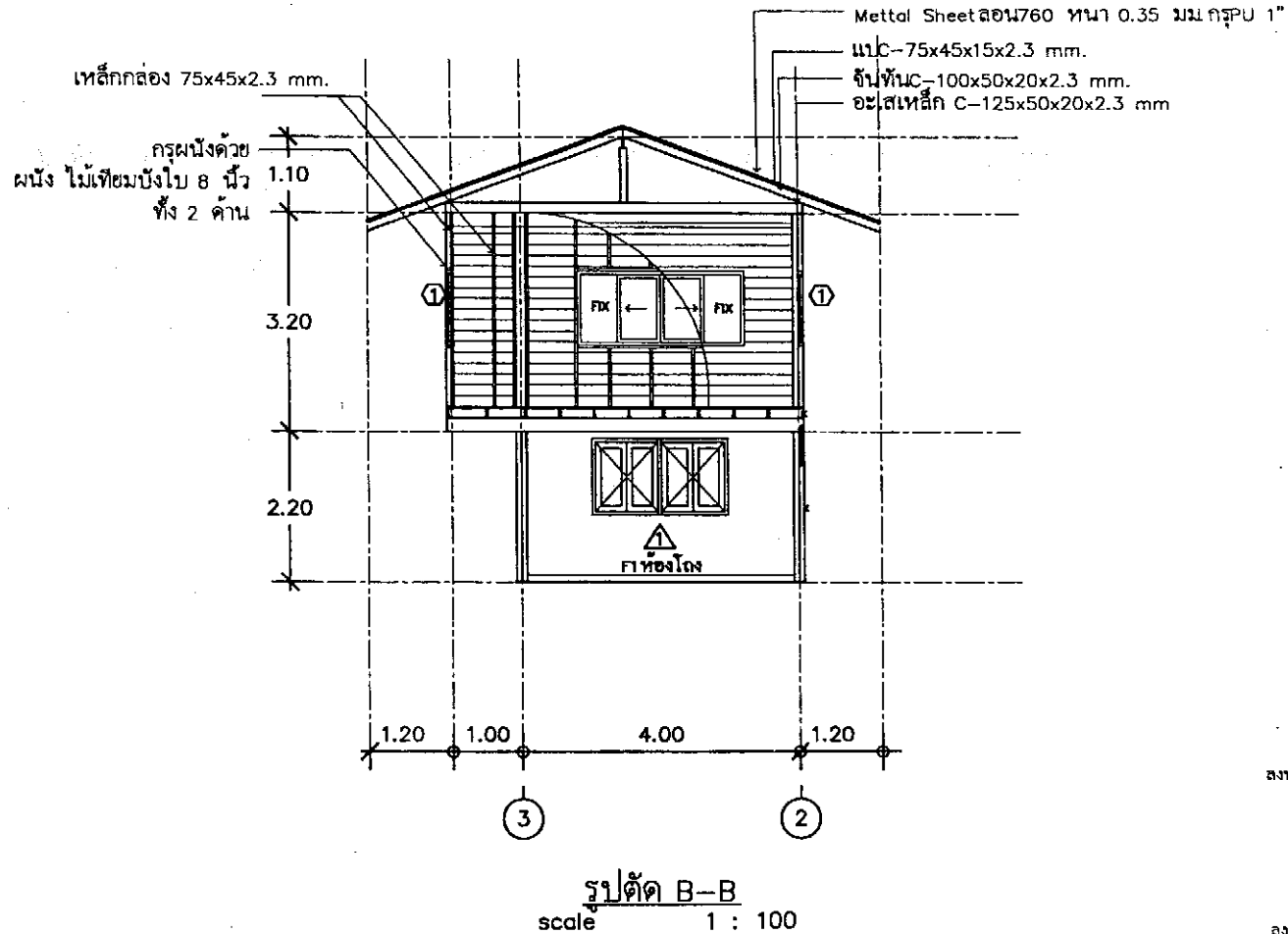

ชงนาม.....ตรวจ  
(นายสมเกียรติ ทรัพย์สัดย)  
รช.บท(ว) ราชบุรี

ลงนาม.....เห็นชอบ  
(นายปวิวัฒน์ ไตรรงค์)  
รช.บท ราชบุรี

นางสาวสุวรรณ นวลพกา

ลงนาม.....เห็นชอบ  
(นายกิตติ ทรัพย์ประสม)  
รช. ทล.15.2

บ้านพักอาศัยและสิ่งก่อสร้างประกอบ บ้านพักข้าราชการ รบ1914

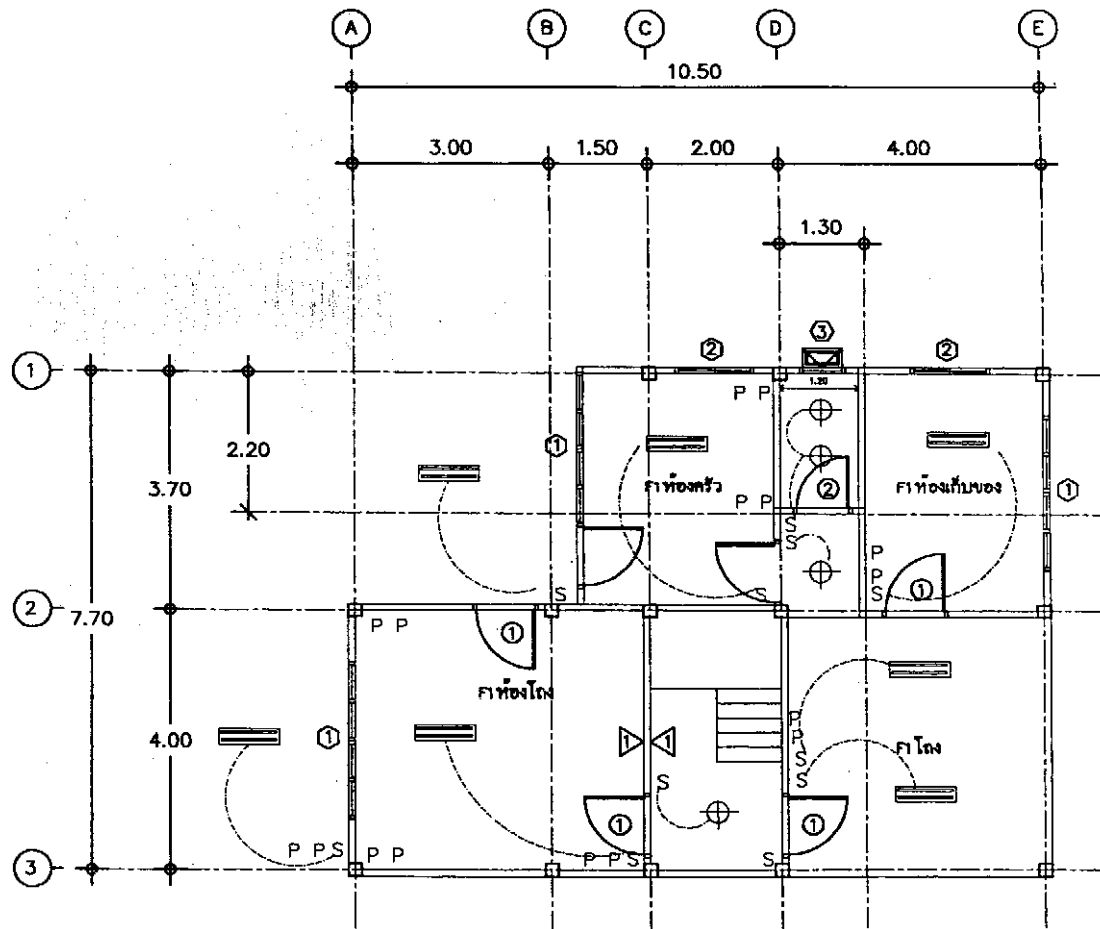

แปลนไฟฟ้าชั้นล่าง  
scale 1 : 100

  
 ลงนาม.....  
 (นายสมเกียรติ ทรัพย์สัตว์)  
 รอ.บท(ว) ราชบุรี

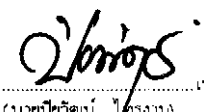
  
 ลงนาม.....  
 (นายปวิวัฒน์ ใจทรงาม)  
 ผอ.บท ราชบุรี

  
 เขียน  
 นางสาวสุภาวรรณ นวลผกา

  
 ลงนาม.....  
 (นายกิตติ ทรัพย์ประสม)  
 รศ.ทล15.2

บ้านพักอาศัยและสิ่งก่อสร้างประกอบ บ้านพักข้าราชการ รน1914

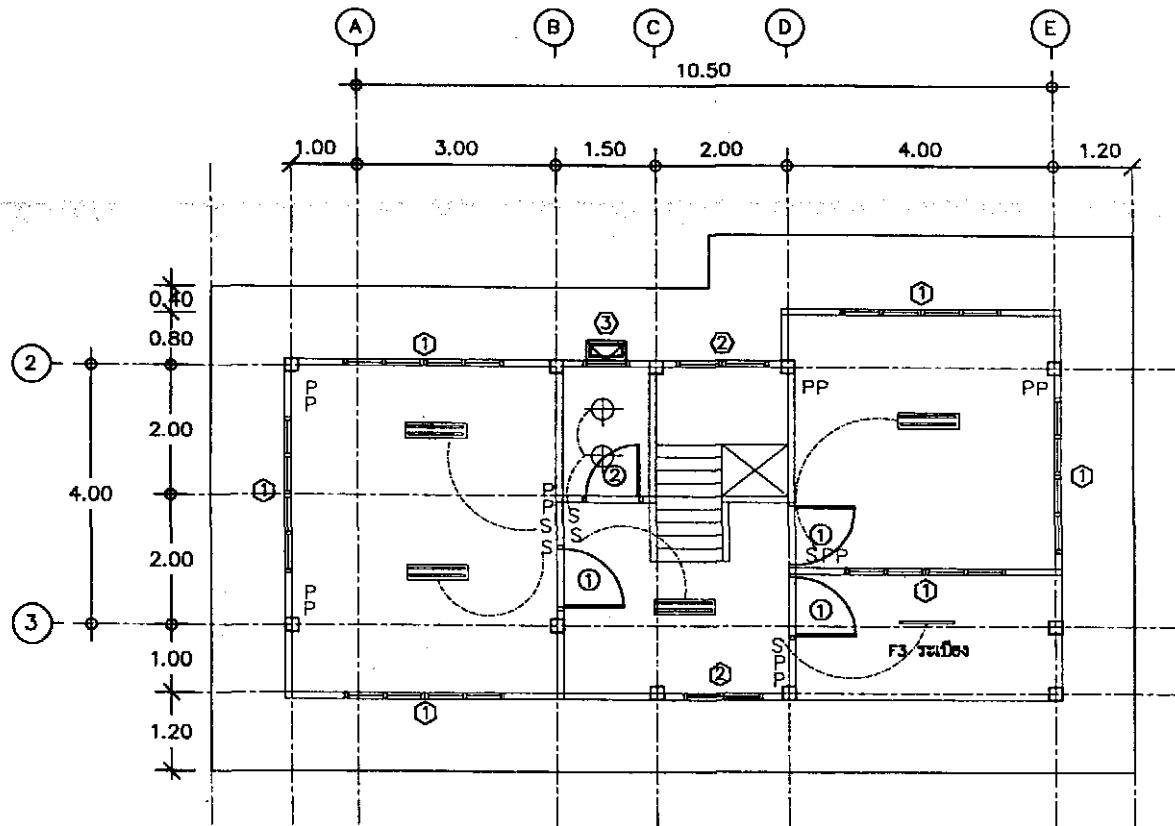

แปลนไฟฟ้าชั้นบน  
scale 1 : 100

ลงนาม.....  
(นายสมเกียรติ ทรัพย์สิทธิ์)  
รช.ขท.(ว) ราชบุรี

ลงนาม.....  
(นายปรีดิพันธ์ ทรัพย์งาม)  
ผอ.ขท. ราชบุรี

เขียน.....  
นางสาวสุภาวรรณ นวลผกา

ลงนาม.....  
(นายกิตติ ทรัพย์ประสม)  
รช. ทล.15.2

แผนที่สิ่งแบบ  
บ้านพักอาศัยและสิ่งก่อสร้างประกอบ บ้านพักข้าราชการ รบ.1929

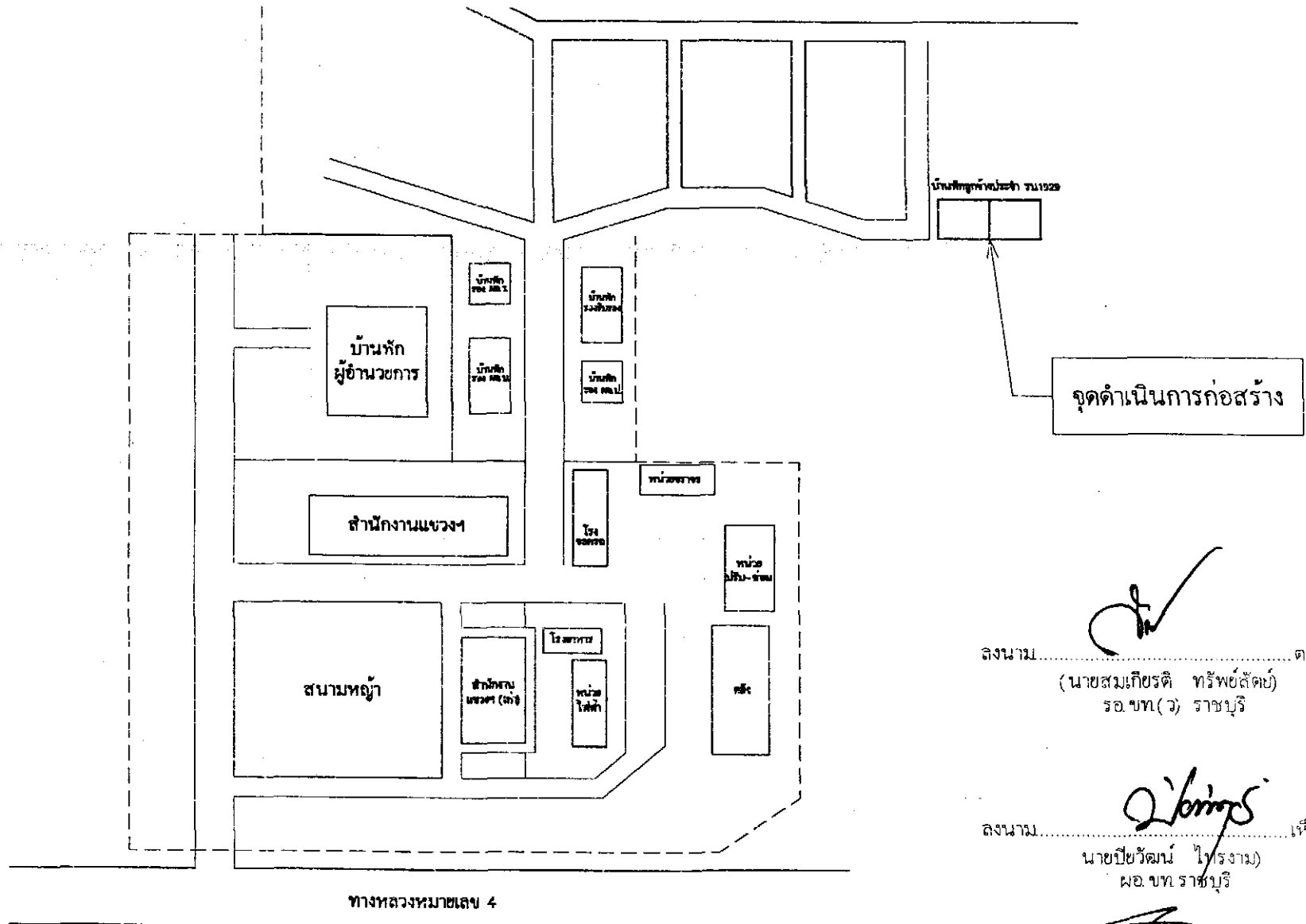

ลงนาม.....ตรวจ  
(นายสมเกียรติ ทรัพย์สัตย์)  
ร.อ.ชท(ว) ราชบุรี

ลงนาม.....เห็นชอบ  
นายเป็ยวัฒน์ ไกรงาม)  
ผอ.ชท.ราชบุรี

เขียน  
นางสาวสุวรรณ์ นวลผลา

ลงนาม.....เห็นชอบ  
(นายกิตติ ทรัพย์ประสม)  
ร.ส.ทล.15.2

บ้านพักอาศัยและสิ่งก่อสร้างประกอบ บ้านพักข้าราชการ รบ.1929

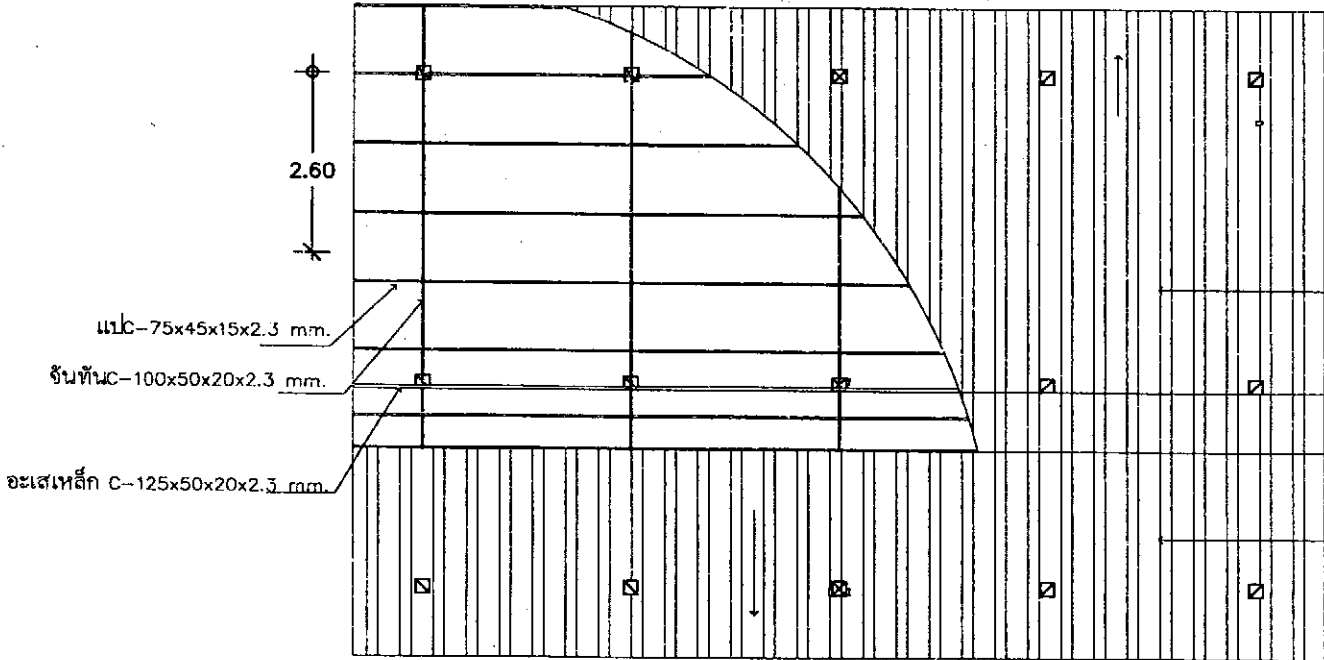
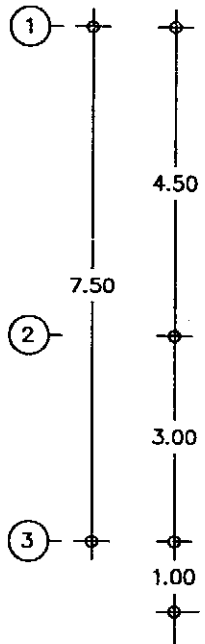
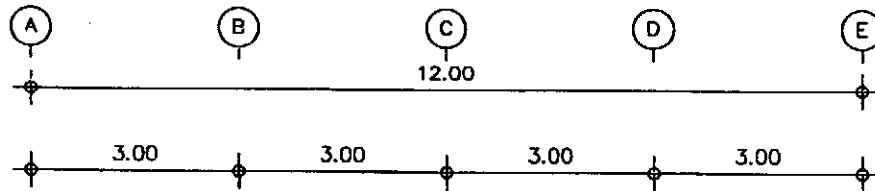



Mettal Sheet ลีอน760 ทนฯ 0.35 มม. กรุ๊ป1"

Mettal Sheet ลีอน760 ทนฯ 0.35 มม. กรุ๊ป1"

แปลนพื้นหลังคา  
scale 1 : 100

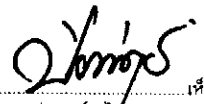
ลงนาม  ..... ตรวจ  
(นายสมเกียรติ ทวีพงษ์สัตย์)  
รช.ท(ว) ราชบุรี

ลงนาม  ..... เห็นชอบ  
(นายปิยวัฒน์ ไกรงาม)  
ผอ.ขท.ราชบุรี

เขียน  .....  
นางสาววสุภรณ์ นวดตภา  
ลงนาม  ..... เห็นชอบ  
(นายกิตติ ทวีพงษ์ประสม)  
รช.ทล.15.2

บ้านพักอาศัยและสิ่งก่อสร้างประกอบ บ้านพักข้าราชการ รบ.1929

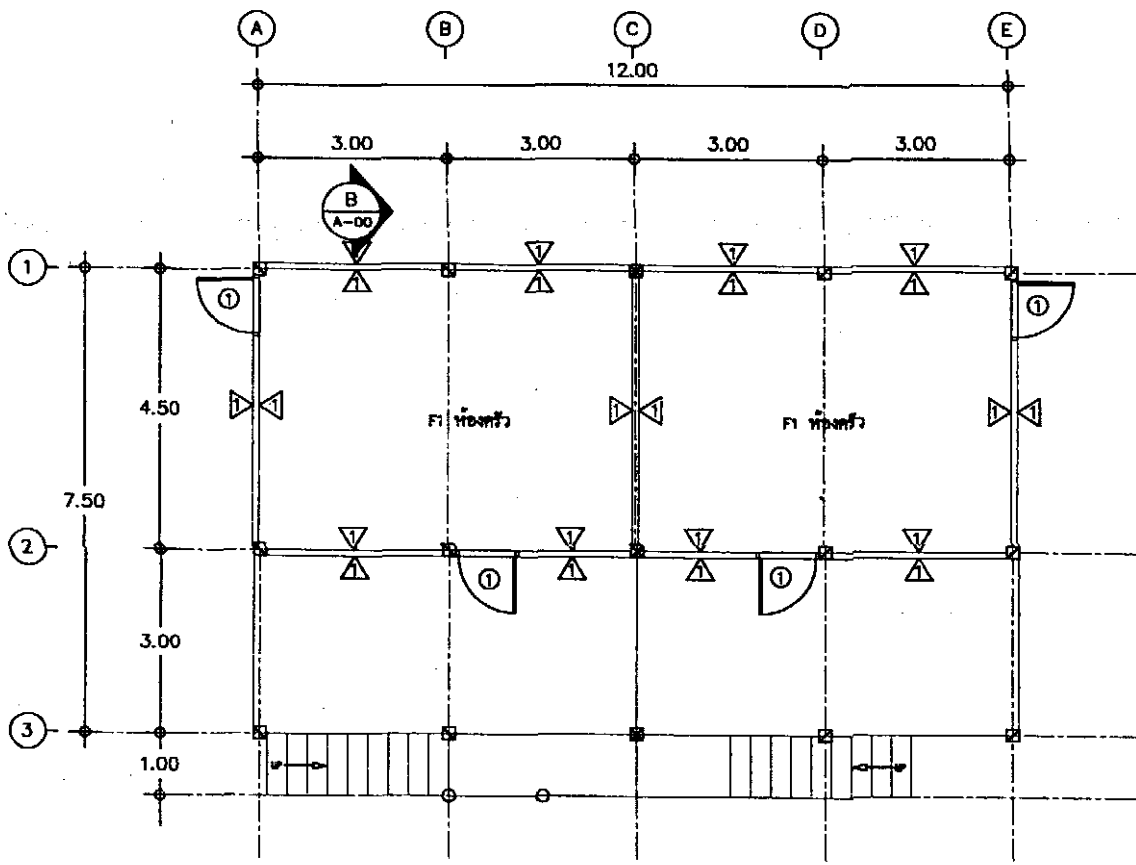

แปลนพื้นที่ล่าง  
scale 1 : 100

รายการพื้น  
F1 พื้น ค.ส.ล. ขัดหยาบ  
F2 พื้น ไม้เนื้อแข็ง 8"

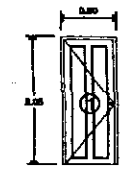

D2 บานเปิดเดี่ยว  
ประตู U-PVC 0.80x2.00  
วงกบ U-PVC 0.90x2.05

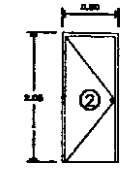

D2 บานเปิดเดี่ยว  
ประตู U-PVC 0.70x2.00  
วงกบ U-PVC 0.80x2.05

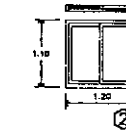

W2 งานหน้าต่างไวนิลบานเลื่อนสลัก  
วงกบ กรอบบานไวนิลสีขาวกระจก  
หน้ารวม ขนาด 1.20x1.10 ม.

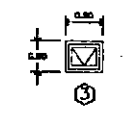

W2 งานหน้าต่างไวนิลบานกระทุ้ง  
วงกบ กรอบบานไวนิลสีขาวกระจก  
หน้ารวม  
ขนาด 0.60x0.50 ม.

ลงนาม.....ตรวจ  
(นายสมเกียรติ ทรัพย์สัตย์)  
รช.ท(ว) ราชบุรี

ลงนาม.....เห็นชอบ  
(นายปวิวัฒน์ ทรงาม)  
ผอ.ขท ราชบุรี

เขียน  
นางสาวสุวรรณา นวลนภา

ลงนาม.....เห็นชอบ  
(นายกิตติ ทรัพย์ประสม)  
รช.ทล.15.2

บ้านพักอาศัยและสิ่งก่อสร้างประกอบ บ้านพักข้าราชการ รบ.1929

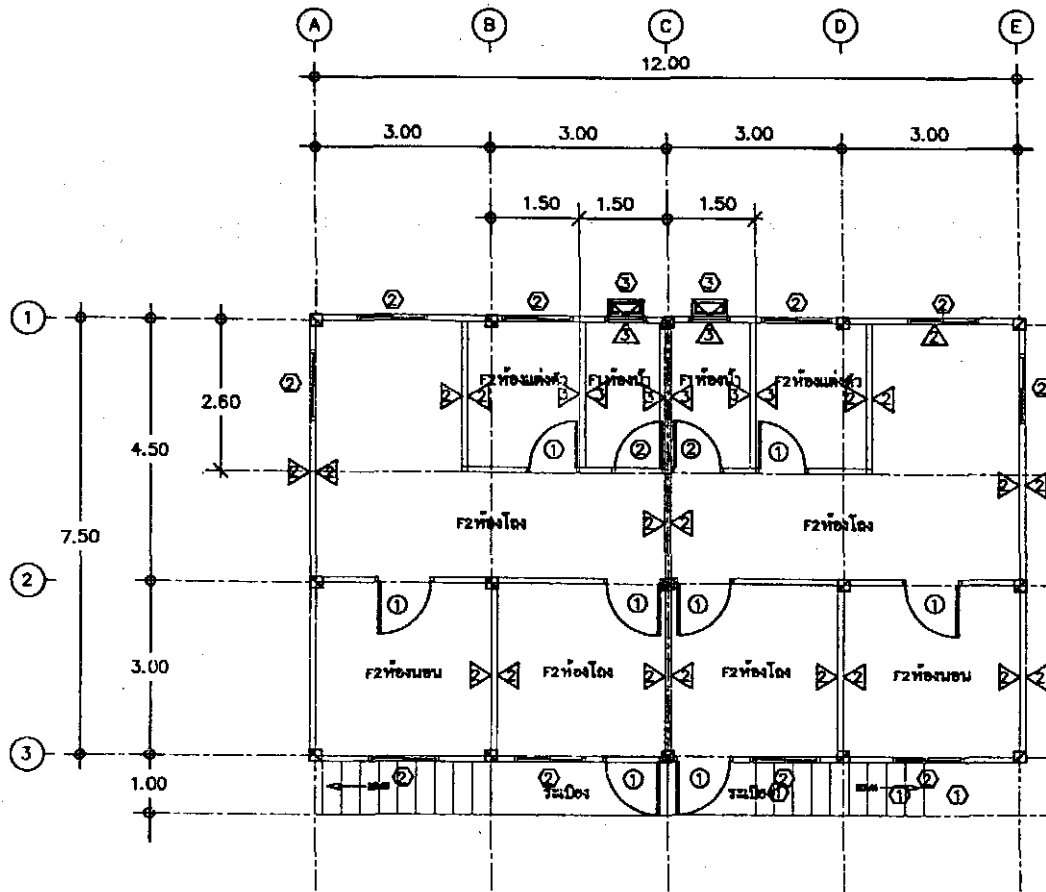

รายการพื้น  
F1 พื้น ค.ส.ล. ขัดทาบ  
F2 พื้น ไม้เนื้อแข็ง 8"

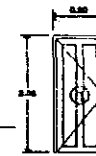

D2 บานเปิดเดี่ยว  
ประตู U-PVC 0.80x2.00  
วงกบ U-PVC 0.90x2.05

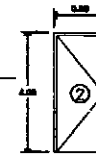

D2 บานเปิดเดี่ยว  
ประตู U-PVC 0.70x2.00  
วงกบ U-PVC 0.80x2.05

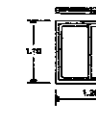

W2 งานหน้าต่างโวลีบานเลื่อนสลัก  
วงกบ ครอบบานโวลีอลูมิเนียม  
ทนซมม ขนาด 1.20x1.10 ม



W2 งานหน้าต่างโวลีบานกระทุ้ง  
วงกบ ครอบบานโวลีอลูมิเนียม  
ทนซมม  
ขนาด 0.60x0.50 ม

ลงนาม.....  
(นายสมเกียรติ ทรัพย์ศักดิ์)  
รชขท.(2) ราชบุรี

ลงนาม.....  
(นายปวิวัฒน์ ไตรงาม)  
รชขท.ราชบุรี

ลงนาม.....  
(นายศักดิ์ ทรัพย์ประสม)  
รช.ทล.5.2

นางสาวจตุพร นวลผกา

แปลนพื้นชั้นบน  
scale 1 : 100

บ้านพักอาศัยและสิ่งก่อสร้างประกอบ บ้านพักข้าราชการ รบ.1929

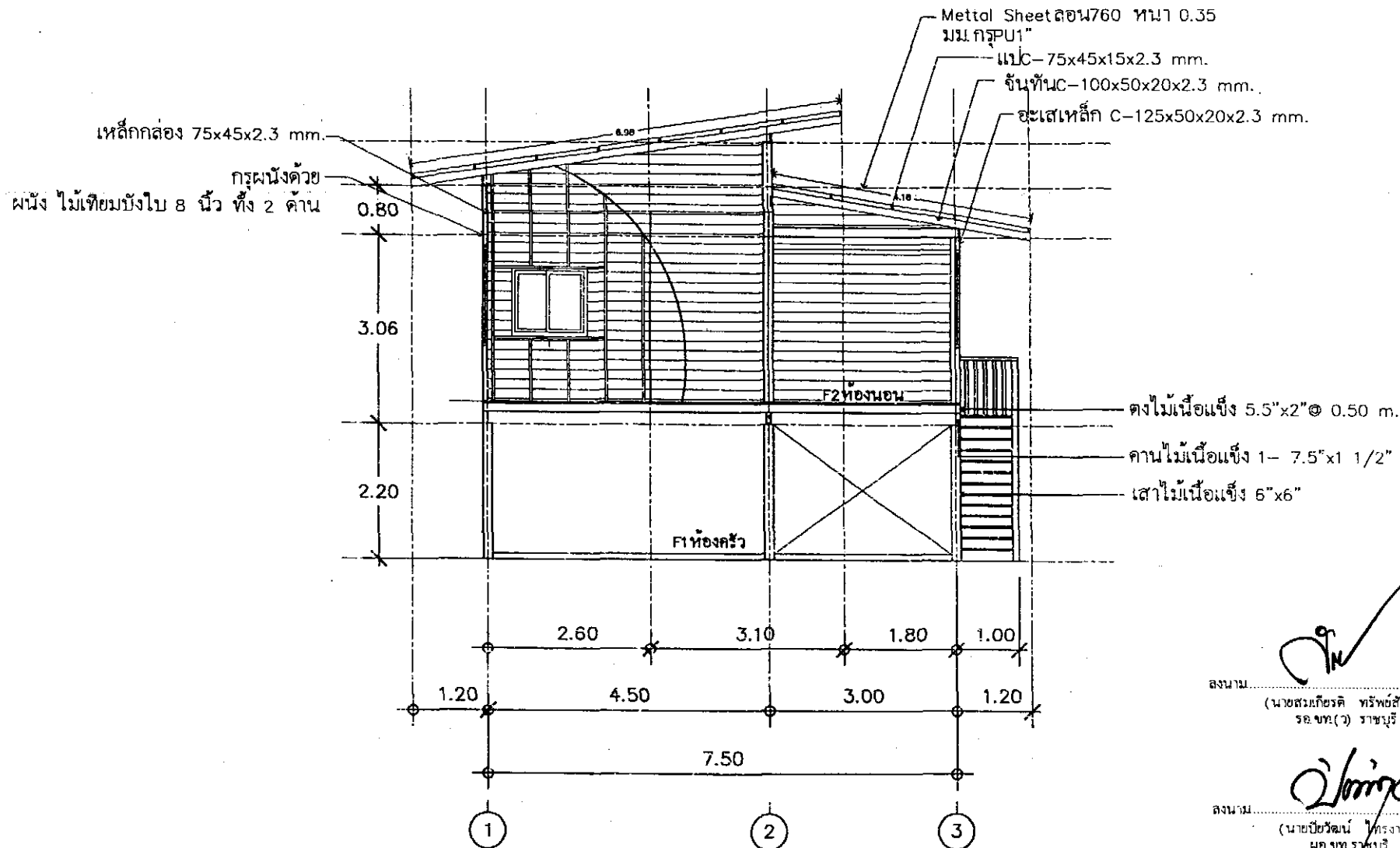

ลงนาม.....ตรวจ  
(นายสมเกียรติ ทรัพย์สัดอ)  
รช. ขท. (ว) ราชบุรี

ลงนาม.....เห็นชอบ  
(นายปรีชา ธรรม)  
รช. ขท. ราชบุรี

เขียน.....เห็นชอบ  
นางสาวสุวรรณา นวลหงา  
(นายกิตติ ทรัพย์ประสม)  
รช. ทล. 15.2



บ้านพักอาศัยและสิ่งก่อสร้างประกอบ บ้านพักข้าราชการ รบ.1929

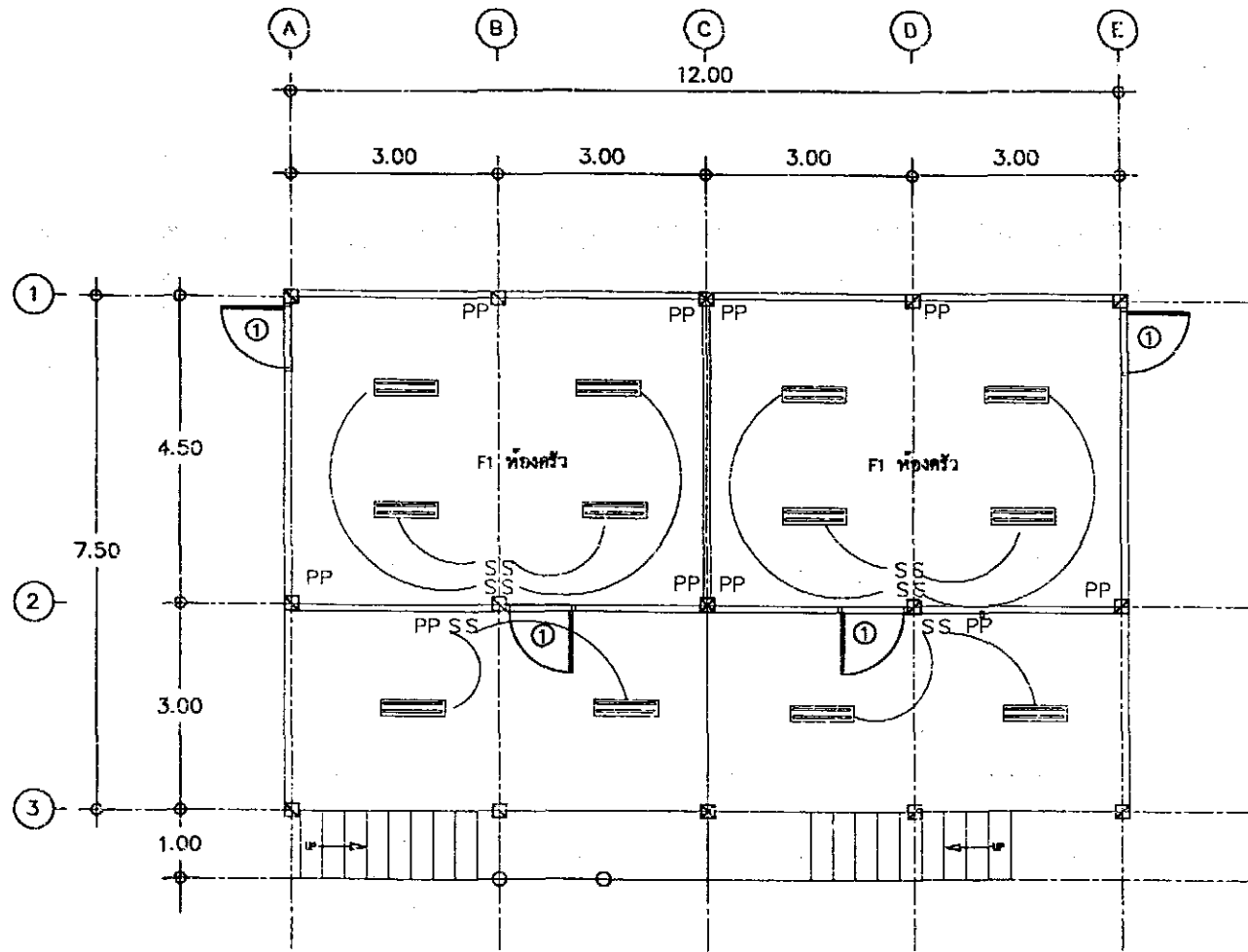

แปลนไฟฟ้าชั้นล่าง  
scale 1 : 100

เขียน  
นางสาววสุภวรรณ นวลผกา

ชงนาม  
(นายสมเกียรติ ทรัพย์สิดะ)  
รช.ขท.(ว) ราชบุรี

ลงนาม  
(นายปวีตน์ ทรายงาม)  
ผอ.ขท.ราชบุรี

ลงนาม  
(นายกิตติ ทรัพย์ประสม)  
รช.ทล.15.2

บ้านพักอาศัยและสิ่งก่อสร้างประกอบ บ้านพักข้าราชการ รบ.1929

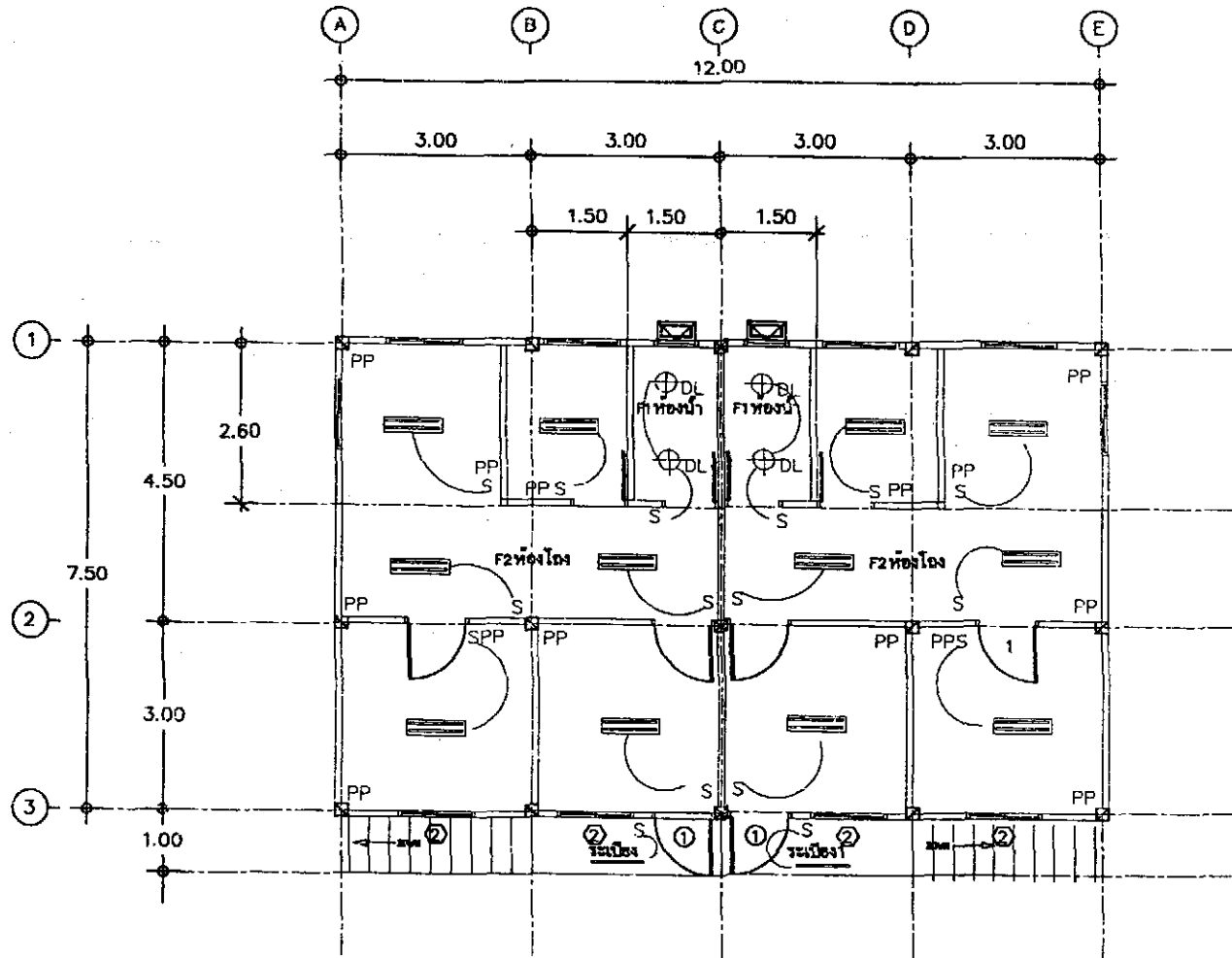

แปลนไฟฟ้าชั้นบน  
scale 1 : 100

เขียน  
นางสาวสุภาวรรณ นวลพกา

ลงนาม .....  
(นายสมเกียรติ ทรัพย์สุดใจ)  
รศ.ชท.(จ) ราชบุรี

ลงนาม .....  
(นายปิยวัฒน์ ไตรงาม)  
ผอ.ชท.ราชบุรี

ลงนาม .....  
(นายกิตติ ทรัพย์ประสม)  
รศ.ทล.15.2