



ประกาศกรมทางหลวง

เรื่อง ประกวดราคาจ้างงานเปลี่ยนแปลงทดแทนและปรับปรุงสายใยแก้วนำแสงระหว่าง บางป่อ - พันธ์นิคม
บนทางหลวงพิเศษหมายเลข ๗ ด้วยวิธีประกวดราคาอิเล็กทรอนิกส์ (e-bidding)

กรมทางหลวง มีความประสงค์จะประกวดราคาจ้างงานเปลี่ยนแปลงทดแทนและปรับปรุงสายใยแก้วนำแสงระหว่างบางป่อ - พันธ์นิคม บนทางหลวงพิเศษหมายเลข ๗ ด้วยวิธีประกวดราคาอิเล็กทรอนิกส์ (e-bidding) ราคาากลางของงานจ้าง ในการประกวดราคาครั้งนี้ เป็นเงินทั้งสิ้น ๔๙,๔๔๙,๐๑๒.๙๔ บาท (สี่สิบเก้าล้านสี่แสนสี่หมื่นเก้าพันสี่ร้อยสองบาทเก้าสิบลีสี่สตางค์) ตามรายการ ดังนี้

งานเปลี่ยนแปลงทดแทนและปรับปรุง สายใยแก้วนำแสงระหว่างบางป่อ - พันธ์นิคมบนทางหลวงพิเศษ หมายเลข ๗	จำนวน	๑	งาน
---	-------	---	-----

ผู้ยื่นข้อเสนอจะต้องมีคุณสมบัติ ดังต่อไปนี้

๑. มีความสามารถตามกฎหมาย

๒. ไม่เป็นบุคคลล้มละลาย

๓. ไม่อยู่ระหว่างเลิกกิจการ

๔. ไม่เป็นบุคคลซึ่งอยู่ระหว่างถูกระงับการยื่นข้อเสนอหรือทำสัญญากับหน่วยงานของรัฐไว้ชั่วคราว

เนื่องจากเป็นผู้ที่ไม่ผ่านเกณฑ์การประเมินผลการปฏิบัติงานของผู้ประกอบการตามระเบียบ ที่รัฐมนตรีว่าการกระทรวงการคลังกำหนดตามที่ประกาศเผยแพร่ในระบบเครือข่ายสารสนเทศของกรมบัญชีกลาง

๕. ไม่เป็นบุคคลซึ่งถูกระงับชื่อไว้ในบัญชีรายชื่อผู้ทำงานและได้แจ้งเวียนชื่อให้เป็นผู้ทำงาน ของหน่วยงานของรัฐในระบบเครือข่ายสารสนเทศของกรมบัญชีกลาง ซึ่งรวมถึงนิติบุคคลที่ผู้ทำงานเป็นหุ้นส่วนผู้จัดการ กรรมการผู้จัดการ ผู้บริหาร ผู้มีอำนาจในการดำเนินงานในกิจการของนิติบุคคลนั้นด้วย

๖. มีคุณสมบัติและไม่มีลักษณะต้องห้ามตามที่คณะกรรมการนโยบายการจัดซื้อจัดจ้างและ การบริหารพัสดุภาครัฐกำหนดในราชกิจจานุเบกษา

๗. เป็นนิติบุคคลผู้มีอาชีพรับจ้างงานที่ประกวดราคาอิเล็กทรอนิกส์ดังกล่าว

๘. ไม่เป็นผู้มีผลประโยชน์ร่วมกันกับผู้ยื่นข้อเสนอรายอื่นที่เข้ายื่นข้อเสนอให้แก่กรมทางหลวง ณ วันประกาศประกวดราคาอิเล็กทรอนิกส์ หรือไม่เป็นผู้กระทำการอันเป็นการขัดขวางการแข่งขันราคาอย่างเป็นธรรม ในการประกวดราคาอิเล็กทรอนิกส์ครั้งนี้

๙. ไม่เป็นผู้ได้รับเอกสิทธิ์หรือความคุ้มกัน ซึ่งอาจปฏิเสธไม่ยอมขึ้นศาลไทย เว้นแต่รัฐบาลของผู้ยื่นข้อเสนอได้มีคำสั่งสละเอกสิทธิ์และความคุ้มกันเช่นนั้น

๑๐ ผู้ยื่นข้อเสนอต้องลงทะเบียนที่มีข้อมูลถูกต้องครบถ้วนในระบบจัดซื้อจัดจ้างภาครัฐด้วยอิเล็กทรอนิกส์ (Electronic Government Procurement : e-GP) ของกรมบัญชีกลาง

๑๑ ผู้ยื่นข้อเสนอต้องมีประสบการณ์ผลงานติดตั้งในลักษณะเดียวกันกับงานที่ประกวดราคาจ้างด้วยวิธีการทางอิเล็กทรอนิกส์ ซึ่งผลงานดังกล่าวของผู้ยื่นข้อเสนอต้องเป็นผลงานในสัญญาเดียวเท่านั้น และเป็นสัญญาที่ที่ผู้ยื่นข้อเสนอได้ทำงานแล้วเสร็จตามสัญญา ซึ่งได้มีการส่งมอบงาน และตรวจรับเรียบร้อยแล้ว อย่างน้อย ๑ สัญญา มูลค่าไม่น้อยกว่า ๑๔,๘๕๐,๐๐๐.๐๐ บาท โดยเป็นผลงานที่เป็นคู่สัญญาโดยตรงกับราชการ หน่วยงานตามกฎหมายว่าด้วยระเบียบบริหารราชการท้องถิ่น

๑๒ ผู้ยื่นข้อเสนอที่ยื่นข้อเสนอในรูปแบบของ "กิจการร่วมค้า" ต้องมีคุณสมบัติดังนี้

กรณีที่ข้อตกลงระหว่างผู้เข้าร่วมค้ากำหนดให้ผู้เข้าร่วมค้ารายใดรายหนึ่งเป็นผู้เข้าร่วมค้าหลัก ข้อตกลงระหว่างผู้เข้าร่วมค้าจะต้องมีการกำหนดสัดส่วนหน้าที่และความรับผิดชอบในปริมาณงาน สิ่งของ หรือมูลค่าตามสัญญาของผู้เข้าร่วมค้าหลักมากกว่าผู้เข้าร่วมค้ารายอื่นทุกราย

กรณีที่ข้อตกลงระหว่างผู้เข้าร่วมค้ากำหนดให้ผู้เข้าร่วมค้ารายใดรายหนึ่งเป็นผู้เข้าร่วมค้าหลัก กิจการร่วมค้านั้นต้องใช้ผลงานของผู้เข้าร่วมค้าหลักรายเดียวเป็นผลงานของกิจการร่วมค้าที่ยื่นข้อเสนอ

สำหรับข้อตกลงระหว่างผู้เข้าร่วมค้าที่ไม่ได้กำหนดให้ผู้เข้าร่วมค้ารายใดเป็นผู้เข้าร่วมค้าหลัก ผู้เข้าร่วมค้าทุกรายจะต้องมีคุณสมบัติครบถ้วนตามเงื่อนไขที่กำหนดไว้ในเอกสารเชิญชวน

กรณีที่ข้อตกลงระหว่างผู้เข้าร่วมค้ากำหนดให้มีการมอบหมายผู้เข้าร่วมค้ารายใดรายหนึ่งเป็นผู้ยื่นข้อเสนอ ในนามกิจการร่วมค้า การยื่นข้อเสนอดังกล่าวต้องมีหนังสือมอบอำนาจ

สำหรับข้อตกลงระหว่างผู้เข้าร่วมค้าที่ไม่ได้กำหนดให้ผู้เข้าร่วมค้ารายใดเป็นผู้ยื่นข้อเสนอผู้เข้าร่วมค้าทุกรายจะต้องลงลายมือชื่อในหนังสือมอบอำนาจให้ผู้เข้าร่วมค้ารายใดรายหนึ่งเป็นผู้ยื่นข้อเสนอในนามกิจการร่วมค้า

กรณีผู้ประกอบการ SMEs ที่จะเสนอราคาในรูปแบบของ "กิจการร่วมค้า" ต้องมีคุณสมบัติดังนี้

(๑) ผู้เข้าร่วมค้าทุกรายจะต้องเป็นผู้ประกอบการ SMEs

(๒) ผู้เข้าร่วมค้าทุกรายจะต้องเป็นผู้ประกอบการที่เป็นบุคคลธรรมดาที่ถือสัญชาติไทย หรือนิติบุคคลที่จัดตั้งขึ้นตามกฎหมายไทย

๑๓. ผู้ยื่นข้อเสนอต้องมีมูลค่าสุทธิของกิจการ ดังนี้

๑๓.๑ กรณีผู้ยื่นข้อเสนอเป็นนิติบุคคล

(๑) กรณีผู้ยื่นข้อเสนอเป็นนิติบุคคลที่จัดตั้งขึ้นตามกฎหมายไทยซึ่งได้จดทะเบียนเกินกว่า ๑ ปี ต้องมีมูลค่าสุทธิของกิจการ จากผลต่างระหว่างสินทรัพย์สุทธิหักด้วยหนี้สินสุทธิ ที่ปรากฏในงบแสดงฐานะการเงินที่มีการตรวจรับรองแล้ว ของ ๑ ปีสุดท้ายก่อนวันยื่นข้อเสนอ ซึ่งจะต้องแสดงค่าเป็นบวก

(๒) กรณีผู้ยื่นข้อเสนอเป็นนิติบุคคลที่จัดตั้งขึ้นตามกฎหมายไทย ซึ่งยังไม่มีงบแสดงฐานะการเงินกับกรมพัฒนาธุรกิจการค้า ให้พิจารณาการกำหนดมูลค่าของทุนจดทะเบียน โดยผู้ยื่นข้อเสนอจะต้องมีทุนจดทะเบียนที่เรียกชำระมูลค่าหุ้นแล้ว ณ วันที่ยื่นข้อเสนอ ไม่ต่ำกว่า ๘ ล้านบาท

๑๓.๒ กรณีผู้ยื่นข้อเสนอเป็นบุคคลธรรมดา

ให้พิจารณาจากหนังสือรับรองบัญชีเงินฝาก โดยต้องมีเงินฝากคงเหลือในบัญชีธนาคาร เป็นมูลค่าไม่น้อยกว่า ๑ ใน ๔ ของมูลค่างบประมาณของโครงการหรือรายการที่ยื่นข้อเสนอในแต่ละครั้ง และหากเป็น ผู้ชนะการจัดซื้อจัดจ้างหรือเป็นผู้ได้รับการคัดเลือกจะต้องแสดงหนังสือรับรองบัญชีเงินฝากที่มีมูลค่าดังกล่าวอีกครั้ง หนึ่งในวันลงนามในสัญญา ทั้งนี้ หนังสือรับรองบัญชีเงินฝากซึ่งธนาคารออกให้แก่ผู้ยื่นข้อเสนอ นับถึงวันยื่นข้อเสนอ หรือวันลงนามในสัญญา ไม่เกิน ๙๐ วัน

๑๓.๓ กรณีที่ผู้ยื่นข้อเสนอมีคุณสมบัติไม่เป็นไปตามข้อ ๑๓.๑ (๑) ข้อ ๑๓.๑ (๒) และข้อ ๑๓.๒ ผู้ยื่นข้อเสนอสามารถหนังสือรับรองวงเงินสินเชื่อที่ธนาคารภายในประเทศ หรือบริษัทเงินทุนหรือบริษัทเงินทุนหลัก ทรัพย์ที่ได้รับอนุญาตให้ประกอบกิจการเงินทุนเพื่อการพาณิชย์และประกอบธุรกิจค้าประกันตามประกาศของธนาคาร แห่งประเทศไทย ตามรายชื่อบริษัทเงินทุนที่ธนาคารแห่งประเทศไทยแจ้งเวียนให้ทราบ โดยพิจารณาจากยอดเงินรวม ของวงเงินสินเชื่อที่สำนักงานใหญ่รับรอง หรือที่สำนักงานสาขารับรอง (กรณีได้รับมอบอำนาจจากสำนักงานใหญ่) ซึ่งออกให้แก่ผู้ยื่นข้อเสนอ นับถึงวันยื่นข้อเสนอไม่เกิน ๙๐ วัน โดยต้องมีวงเงินสินเชื่อจากธนาคารไม่น้อยกว่า ๑ ใน ๔ ของมูลค่างบประมาณของโครงการหรือรายการที่ยื่นข้อเสนอในแต่ละครั้ง

๑๓.๔ กรณีตามข้อ ๑๓.๑ - ๑๓.๓ ไม่ใช่บังคับกับกรณีดังต่อไปนี้

(๑) การจัดซื้อจัดจ้างครั้งหนึ่งไม่เกิน ๕๐๐,๐๐๐ บาท

(๒) กรณีที่ผู้ยื่นข้อเสนอเป็นหน่วยงานของรัฐ

(๓) นิติบุคคลที่จัดตั้งขึ้นตามกฎหมายไทยที่อยู่ระหว่างการฟื้นฟูกิจการตามพระราช

บัญญัติล้มละลาย (ฉบับที่ ๑๐) พ.ศ. ๒๕๖๑

(๔) การซื้อและการเช่าอสังหาริมทรัพย์

ผู้ยื่นข้อเสนอต้องยื่นข้อเสนอและเสนอราคาทางระบบจัดซื้อจัดจ้างภาครัฐด้วยอิเล็กทรอนิกส์ในวันที่ ระหว่างเวลา น. ถึง น.

ผู้สนใจสามารถขอรับเอกสารประกวดราคาอิเล็กทรอนิกส์ โดยดาวน์โหลดเอกสารทางระบบจัดซื้อ จัดจ้างภาครัฐด้วยอิเล็กทรอนิกส์ หัวข้อ ค้นหาประกาศจัดซื้อจัดจ้างได้ตั้งแต่วันที่ประกาศจนถึงวันเสนอราคา

ผู้ยื่นข้อเสนอสามารถเตรียมเอกสารข้อเสนอได้ตั้งแต่วันที่ประกาศจนถึงวันเสนอราคา

ผู้สนใจสามารถดูรายละเอียดได้ที่เว็บไซต์ www.doh.go.th หรือ www.gprocurement.go.th

หรือสอบถามทางโทรศัพท์หมายเลข ๐-๒๓๕๔-๖๖๖๘ ต่อ ๒๕๕๑๒ ในวันและเวลาราชการ

ผู้สนใจต้องการทราบรายละเอียดเพิ่มเติมเกี่ยวกับสถานที่หรือร่างรายละเอียดขอบเขตของงานทั้ง โครงการ โปรดสอบถามมายัง กรมทางหลวง ผ่านทางไปรษณีย์อิเล็กทรอนิกส์ motorway@doh.go.th หรือช่องทาง ตามที่กรมบัญชีกลางกำหนดภายในวันที่ โดยกรมทางหลวงจะชี้แจงรายละเอียดดังกล่าวผ่านทางเว็บไซต์ www.gprocurement.go.th ในวันที่

ประกาศ ณ วันที่ พฤศจิกายน พ.ศ. ๒๕๖๗

(นายสุวิชาณ สุระบาล)

ผู้อำนวยการกองทางหลวงพิเศษระหว่างเมือง

ปฏิบัติราชการแทนอธิบดีกรมทางหลวง



เอกสารประกวดราคาจ้างด้วยวิธีประกวดราคาอิเล็กทรอนิกส์ (e-bidding)

เลขที่

ประกวดราคาจ้างงานเปลี่ยนแปลงทดแทนและปรับปรุงสายใยแก้วนำแสงระหว่าง/บางบ่อ - พันธ์นิคม/บนทางหลวง

พิเศษหมายเลข ๗/ ด้วยวิธีประกวดราคาอิเล็กทรอนิกส์ (e-bidding)

ตามประกาศ กรมทางหลวง

ลงวันที่

พฤศจิกายน ๒๕๖๗

กรมทางหลวง ซึ่งต่อไปนี้เรียกว่า "กองทางหลวงพิเศษระหว่างเมือง" มีความประสงค์จะ ประกวดราคา
จ้างงานเปลี่ยนแปลงทดแทนและปรับปรุงสายใยแก้วนำแสงระหว่าง/บางบ่อ - พันธ์นิคม/บนทางหลวงพิเศษหมายเลข ๗/
ด้วยวิธีประกวดราคาอิเล็กทรอนิกส์ (e-bidding) โดยมีข้อแนะนำและข้อกำหนดดังต่อไปนี้

๑. เอกสารแนบท้ายเอกสารประกวดราคาอิเล็กทรอนิกส์

- ๑.๑ ร่างรายละเอียดขอบเขตของงานทั้งโครงการ (Terms of Reference : TOR)
- ๑.๒ แบบใบเสนอราคาที่กำหนดไว้ในระบบจัดซื้อจัดจ้างภาครัฐด้วยอิเล็กทรอนิกส์
- ๑.๓ แบบสัญญาจ้างทำของ
- ๑.๔ แบบหนังสือค้ำประกัน
 - (๑) หลักประกันการเสนอราคา
 - (๒) หลักประกันสัญญา
 - (๓) หลักประกันการรับเงินค่าจ้างล่วงหน้า
- ๑.๕ บทนิยาม
 - (๑) ผู้ที่มีผลประโยชน์ร่วมกัน
 - (๒) การขัดขวางการแข่งขันอย่างเป็นธรรม
- ๑.๖ แบบบัญชีเอกสารที่กำหนดไว้ในระบบจัดซื้อจัดจ้างภาครัฐด้วยอิเล็กทรอนิกส์
 - (๑) บัญชีเอกสารส่วนที่ ๑
 - (๒) บัญชีเอกสารส่วนที่ ๒
- ๑.๗ แผนการใช้วัสดุที่ผลิตภายในประเทศ
- ๑.๘ แผนการทำงาน
- ๑.๙ ผนวก ก.
- ๑.๑๐ ผนวก ข.
- ๑.๑๑ ผนวก ค.
- ๑.๑๒ ผนวก ง.
- ๑.๑๓ บัญชีรายการ

๒. คุณสมบัติของผู้ยื่นข้อเสนอ

๒.๑ มีความสามารถตามกฎหมาย

๒.๒ ไม่เป็นบุคคลล้มละลาย

๒.๓ ไม่อยู่ระหว่างเลิกกิจการ

๒.๔ ไม่เป็นบุคคลซึ่งอยู่ระหว่างถูกระงับการยื่นข้อเสนอหรือทำสัญญากับหน่วยงานของรัฐไว้

ชั่วคราว เนื่องจากเป็นผู้ที่ไม่ผ่านเกณฑ์การประเมินผลการปฏิบัติงานของผู้ประกอบการตามระเบียบ ที่รัฐมนตรีว่าการกระทรวงการคลังกำหนดตามที่ประกาศเผยแพร่ในระบบเครือข่ายสารสนเทศของกรมบัญชีกลาง

๒.๕ ไม่เป็นบุคคลซึ่งถูกระบุชื่อไว้ในบัญชีรายชื่อผู้ทำงานและได้แจ้งเวียนชื่อให้เป็นผู้ทำงานของหน่วยงานของรัฐในระบบเครือข่ายสารสนเทศของกรมบัญชีกลาง ซึ่งรวมถึงนิติบุคคลที่ผู้ทำงานเป็นหุ้นส่วนผู้จัดการ กรรมการผู้จัดการ ผู้บริหาร ผู้มีอำนาจในการดำเนินงานในกิจการของนิติบุคคลนั้นด้วย

๒.๖ มีคุณสมบัติและไม่มีลักษณะต้องห้ามตามที่คณะกรรมการนโยบายการจัดซื้อจัดจ้างและการบริหารพัสดุภาครัฐกำหนดในราชกิจจานุเบกษา

๒.๗ เป็นนิติบุคคลผู้มีอาชีพรับจ้างงานที่ประกวดราคาอิเล็กทรอนิกส์ดังกล่าว

๒.๘ ไม่เป็นผู้มีผลประโยชน์ร่วมกันกับผู้ยื่นข้อเสนอรายอื่นที่เข้ายื่นข้อเสนอให้แก่

กองทางหลวงพิเศษระหว่างเมือง ณ วันประกาศประกวดราคาอิเล็กทรอนิกส์ หรือไม่เป็นผู้กระทำการอันเป็นการขัดขวาง การแข่งขันอย่างเป็นธรรมในการประกวดราคาอิเล็กทรอนิกส์ครั้งนี้

๒.๙ ไม่เป็นผู้ได้รับเอกสิทธิ์หรือความคุ้มกัน ซึ่งอาจปฏิเสธไม่ยอมขึ้นศาลไทย เว้นแต่รัฐบาลของผู้ยื่นข้อเสนอได้มีคำสั่งให้สละเอกสิทธิ์และความคุ้มกันเช่นนั้น

๒.๑๐ ผู้ยื่นข้อเสนอต้องลงทะเบียนที่มีข้อมูลถูกต้องครบถ้วนในระบบจัดซื้อจัดจ้างภาครัฐด้วยอิเล็กทรอนิกส์ (Electronic Government Procurement : e-GP) ของกรมบัญชีกลาง

๒.๑๑ ผู้ยื่นข้อเสนอต้องมีประสบการณ์ผลงานติดตั้งในลักษณะเดียวกันกับงานที่ประกวดราคาจ้างด้วยวิธีการทางอิเล็กทรอนิกส์ ซึ่งผลงานดังกล่าวของผู้ยื่นข้อเสนอต้องเป็นผลงานในสัญญาเดี่ยวเท่านั้น และเป็นสัญญาที่ผู้ยื่นข้อเสนอได้ทำงานแล้วเสร็จตามสัญญา ซึ่งได้มีการส่งมอบงาน และตรวจรับเรียบร้อยแล้ว อย่างน้อย ๑ สัญญา มูลค่าไม่น้อยกว่า ๑๔,๘๕๐,๐๐๐.๐๐ บาท โดยเป็นผลงานที่เป็นคู่สัญญาโดยตรงกับราชการ หน่วยงานตามกฎหมายว่าด้วยระเบียบบริหารราชการท้องถิ่น

๒.๑๒ ผู้ยื่นข้อเสนอที่ยื่นข้อเสนอในรูปแบบของ "กิจการร่วมค้า" ต้องมีคุณสมบัติดังนี้

กรณีที่ข้อตกลงระหว่างผู้เข้าร่วมค้ากำหนดให้ผู้เข้าร่วมค้ารายใดรายหนึ่งเป็นผู้เข้าร่วมค้าหลัก ข้อตกลงระหว่างผู้เข้าร่วมค้าจะต้องมีการกำหนดสัดส่วนหน้าที่ และความรับผิดชอบในปริมาณงาน สิ่งของ หรือมูลค่าตามสัญญาของผู้เข้าร่วมค้าหลักมากกว่าผู้เข้าร่วมค้ารายอื่นทุกราย

กรณีที่ข้อตกลงระหว่างผู้เข้าร่วมค้ากำหนดให้ผู้เข้าร่วมค้ารายใดรายหนึ่งเป็นผู้เข้าร่วมค้าหลัก กิจการร่วมค้านั้นต้องใช้ผลงานของผู้เข้าร่วมค้าหลักรายเดียวเป็นผลงานของกิจการร่วมค้าที่ยื่นข้อเสนอ

สำหรับข้อตกลงระหว่างผู้เข้าร่วมค้าที่ไม่ได้กำหนดให้ผู้เข้าร่วมค้ารายใดเป็นผู้เข้าร่วมค้าหลัก ผู้เข้าร่วมค้าทุกรายจะต้องมีคุณสมบัติครบถ้วนตามเงื่อนไขที่กำหนดไว้ในเอกสารเชิญชวน หรือหนังสือเชิญชวน

กรณีที่ข้อตกลงระหว่างผู้เข้าร่วมค้ากำหนดให้มีการมอบหมายผู้เข้าร่วมค้ารายใดรายหนึ่งเป็นผู้ยื่นข้อเสนอ ในนามกิจการร่วมค้า การยื่นเสนอดังกล่าวไม่ต้องมีหนังสือมอบอำนาจ

สำหรับข้อตกลงระหว่างผู้เข้าร่วมคำที่ไม่ได้กำหนดให้ผู้เข้าร่วมคำรายใดเป็นผู้ยื่นข้อเสนอ ผู้เข้าร่วมคำทุกรายจะต้องลงลายมือชื่อในหนังสือมอบอำนาจให้ผู้เข้าร่วมคำรายใดรายหนึ่งเป็นผู้ยื่นข้อเสนอในนาม กิจการร่วมค้า

กรณีผู้ประกอบการ SMEs ที่จะเสนอราคาในรูปแบบของ“กิจการร่วมค้า” ต้องมี คุณสมบัติ ดังนี้

(๑) ผู้เข้าร่วมคำทุกรายจะต้องเป็นผู้ประกอบการ SMEs

(๒) ผู้เข้าร่วมคำทุกรายจะต้องเป็นผู้ประกอบการที่เป็นบุคคลธรรมดาที่ถือ สัญชาติไทย หรือนิติบุคคลที่จัดตั้งขึ้นตามกฎหมายไทย

๒.๑๓ ผู้ยื่นข้อเสนอต้องมีมูลค่าสุทธิของกิจการ ดังนี้

(๑) กรณีผู้ยื่นข้อเสนอเป็นนิติบุคคลที่จัดตั้งขึ้นตามกฎหมายไทยซึ่งได้จดทะเบียนเกินกว่า ๑ ปี ต้องมีมูลค่าสุทธิของกิจการ จากผลต่างระหว่างสินทรัพย์สุทธิหักด้วยหนี้สินสุทธิ ที่ปรากฏในงบแสดงฐานะการเงินที่มีการตรวจรับรองแล้ว ซึ่งจะต้องแสดงค่าเป็นบวก ๑ ปีสุดท้ายก่อนวันยื่นข้อเสนอ

(๒) กรณีผู้ยื่นข้อเสนอเป็นนิติบุคคลที่จัดตั้งขึ้นตามกฎหมายไทย ซึ่งยังไม่มีกิจการรายงาน งบแสดงฐานะการเงินกับกรมพัฒนาธุรกิจการค้า ให้พิจารณาการกำหนดมูลค่าของทุนจดทะเบียน โดยผู้ยื่นข้อเสนอจะต้องมีทุนจดทะเบียนที่เรียกชำระมูลค่าหุ้นแล้ว ณ วันที่ยื่นข้อเสนอ ไม่ต่ำกว่า ๘ ล้านบาท

(๓) สำหรับการจัดซื้อจัดจ้างครั้งหนึ่งที่มีวงเงินเกิน ๕๐๐,๐๐๐ บาทขึ้นไป กรณีผู้ยื่นข้อเสนอเป็นบุคคลธรรมดา โดยพิจารณาจากหนังสือรับรองบัญชีเงินฝากไม่เกิน ๙๐ วันก่อนวันยื่นข้อเสนอ โดยต้องมีเงินฝากคงเหลือในบัญชีธนาคารเป็นมูลค่า ๑ ใน ๔ ของมูลค่างบประมาณของโครงการหรือรายการที่ยื่นข้อเสนอในแต่ละ ครั้ง และหากเป็นผู้ชนะการจัดซื้อจัดจ้างหรือเป็นผู้ได้รับการคัดเลือกจะต้องแสดงหนังสือรับรองบัญชีเงินฝากที่มีมูลค่า ดังกล่าวอีกครั้งหนึ่งในวันลงนามในสัญญา

(๔) กรณีที่ผู้ยื่นข้อเสนอไม่มีมูลค่าสุทธิของกิจการหรือทุนจดทะเบียน หรือมีแต่ไม่เพียงพอที่จะเข้ายื่นข้อเสนอ ผู้ยื่นข้อเสนอสามารถขอวงเงินสินเชื่อ โดยต้องมีวงเงินสินเชื่อ ๑ ใน ๔ ของมูลค่างบประมาณของโครงการหรือรายการที่ยื่นข้อเสนอในแต่ละครั้ง (สินเชื่อที่ธนาคารภายในประเทศ หรือบริษัทเงินทุนหรือบริษัทเงินทุนหลักทรัพย์ที่ได้รับอนุญาตให้ประกอบกิจการเงินทุนเพื่อการพาณิชย์ และประกอบธุรกิจค้าประกันตามประกาศของธนาคารแห่งประเทศไทย ตามรายชื่อบริษัทเงินทุนที่ธนาคารแห่งประเทศไทยแจ้งเวียนให้ทราบ โดยพิจารณาจากยอดเงินรวมของวงเงินสินเชื่อที่สำนักงานใหญ่รับรองหรือที่สำนักงานสาขารับรอง (กรณีได้รับมอบอำนาจจากสำนักงานใหญ่) ซึ่งออกให้แก่ผู้ยื่นข้อเสนอ นับถึงวันยื่นข้อเสนอไม่เกิน ๙๐ วัน)

(๕) กรณีตาม (๑) - (๔) ยกเว้นสำหรับกรณีดังต่อไปนี้

(๕.๑) กรณีที่ผู้ยื่นข้อเสนอเป็นหน่วยงานของรัฐ

(๕.๒) นิติบุคคลที่จัดตั้งขึ้นตามกฎหมายไทยที่อยู่ระหว่างการฟื้นฟูกิจการตามพระราชบัญญัติล้มละลาย (ฉบับที่ ๑๐) พ.ศ. ๒๕๖๑

๓. หลักฐานการยื่นข้อเสนอ

ผู้ยื่นข้อเสนอจะต้องเสนอเอกสารหลักฐานยื่นมาพร้อมกับการเสนอราคาทางระบบจัดซื้อจัดจ้างภาครัฐด้วยอิเล็กทรอนิกส์ โดยแยกเป็น ๒ ส่วน คือ

๓.๑ ส่วนที่ ๑ อย่างน้อยต้องมีเอกสารดังต่อไปนี้

(๑) ในกรณีผู้ยื่นข้อเสนอเป็นนิติบุคคล

(ก) ห้างหุ้นส่วนสามัญหรือห้างหุ้นส่วนจำกัด ให้ยื่นสำเนาหนังสือรับรองการจดทะเบียนนิติบุคคล บัญชีรายชื่อหุ้นส่วนผู้จัดการ ผู้มีอำนาจควบคุม (ถ้ามี)

(ข) บริษัทจำกัดหรือบริษัทมหาชนจำกัด ยื่นสำเนาหนังสือรับรองการจดทะเบียนนิติบุคคล หนังสือบริคณห์สนธิ บัญชีรายชื่อกรรมการผู้จัดการ ผู้มีอำนาจควบคุม (ถ้ามี) และบัญชีผู้ถือหุ้นรายใหญ่ (ถ้ามี)

~~(๒) ในกรณีที่ผู้ยื่นข้อเสนอเป็นบุคคลธรรมดาหรือคณะบุคคลที่มีไม่นิติบุคคล ให้ยื่นสำเนาบัตรประจำตัวประชาชนของผู้ยื่น ข้อเสนอข้อตกลงที่แสดงถึงการเข้าเป็นหุ้นส่วน (ถ้ามี) สำเนาบัตรประจำตัวประชาชนของผู้เป็นหุ้นส่วน หรือสำเนาหนังสือเดินทางของผู้เป็นหุ้นส่วนที่มีได้ถือสัญชาติไทย~~

(๓) ในกรณีผู้ยื่นข้อเสนอเป็นผู้ยื่นข้อเสนอร่วมกันในฐานะเป็นผู้ร่วมค้า ให้ยื่นสำเนาสัญญาของการเข้าร่วมค้า และเอกสารตามที่ระบุไว้ใน (๑) หรือ (๒) ของผู้ร่วมค้า แล้วแต่กรณี

(๔) ผู้ยื่นข้อเสนอต้องแสดงหลักฐานเกี่ยวกับมูลค่าสุทธิของกิจการ ดังนี้

(๔.๑) ในกรณีผู้ยื่นข้อเสนอเป็นนิติบุคคล ให้ยื่นงบแสดงฐานะการเงินที่มีการรับรองแล้วของ ๑ ปีสุดท้ายก่อนวันยื่นข้อเสนอ โดยให้ยื่นขณะเข้าเสนอราคา

(๔.๒) ในกรณีผู้ยื่นข้อเสนอเป็นบุคคลธรรมดา ให้ยื่นหนังสือรับรองบัญชีเงินฝากไม่เกิน ๙๐ วัน นับถึงวันยื่นข้อเสนอหรือวันลงนามในสัญญา โดยให้ยื่นขณะเข้าเสนอราคา และจะต้องแสดงหนังสือรับรองบัญชีเงินฝากที่มีมูลค่าดังกล่าวอีกครั้งหนึ่งในวันลงนามในสัญญา

(๔.๓) กรณีที่ผู้ยื่นข้อเสนอไม่มีมูลค่าสุทธิของกิจการและทุนจดทะเบียน หรือมีแต่ไม่เพียงพอที่จะเข้ายื่นข้อเสนอ ให้ยื่นสำเนาหนังสือรับรองวงเงินสินเชื่อ (สินเชื่อที่ธนาคารภายในประเทศหรือบริษัทเงินทุนหรือบริษัทเงินทุนหลักทรัพย์ที่ได้รับอนุญาตให้ประกอบกิจการเงินทุนเพื่อการพาณิชย์และประกอบธุรกิจค้าประกัน ตามประกาศของธนาคารแห่งประเทศไทย ตามรายชื่อบริษัทเงินทุนที่ธนาคารแห่งประเทศไทยแจ้งเวียนให้ทราบ โดยพิจารณาจากยอดเงินรวมของวงเงินสินเชื่อที่สำนักงานใหญ่รับรองหรือที่สำนักงานสาขารับรอง (กรณีได้รับมอบอำนาจจากสำนักงานใหญ่) ซึ่งออกให้แก่ผู้ยื่นข้อเสนอ นับถึงวันยื่นข้อเสนอไม่เกิน ๙๐ วัน)

(๕) สำเนาใบทะเบียนภาษีมูลค่าเพิ่ม

(๖) บัญชีเอกสารส่วนที่ ๑ ทั้งหมดที่ได้ยื่นพร้อมกับการเสนอราคาทางระบบจัดซื้อจัดจ้างภาครัฐด้วยอิเล็กทรอนิกส์ ตามแบบในข้อ ๑.๖ (๑) โดยไม่ต้องแนบในรูปแบบ PDF File (Portable Document Format)

ทั้งนี้ เมื่อผู้ยื่นข้อเสนอดำเนินการแนบไฟล์เอกสารตามบัญชีเอกสารส่วนที่ ๑ ครบถ้วน ถูกต้องแล้ว ระบบจัดซื้อจัดจ้างภาครัฐด้วยอิเล็กทรอนิกส์จะสร้างบัญชีเอกสารส่วนที่ ๑ ตามแบบในข้อ ๑.๖ (๑) ให้โดยผู้ยื่นข้อเสนอไม่ต้องแนบบัญชีเอกสารส่วนที่ ๑ ดังกล่าวในรูปแบบ PDF File (Portable Document Format)

๓.๒ ส่วนที่ ๒ อย่างน้อยต้องมีเอกสารดังต่อไปนี้

(๑) ในกรณีที่ผู้ยื่นข้อเสนอมอบอำนาจให้บุคคลอื่นกระทำการแทนให้แนบหนังสือมอบอำนาจซึ่งติดอากรแสตมป์ตามกฎหมาย โดยมีหลักฐานแสดงตัวตนของผู้มอบอำนาจและผู้รับมอบอำนาจ ทั้งนี้ หากผู้รับมอบอำนาจเป็นบุคคลธรรมดาต้องเป็นผู้ที่บรรลุนิติภาวะตามกฎหมายแล้วเท่านั้น

(๒) หลักประกันการเสนอราคา ตามข้อ ๕

(๓) สำเนาหนังสือรับรองผลงาน ตามข้อ ๒.๑๑

(๔) รายละเอียดคุณลักษณะเฉพาะของพัสดุ ข้อ ๕.๒

(๕) สำเนาใบขึ้นทะเบียนผู้ประกอบการวิสาหกิจขนาดกลางและขนาดย่อม (SMEs) (ถ้ามี) และกรณีใบขึ้นทะเบียนดังกล่าวหมดอายุ ณ วันยื่นข้อเสนอ จะไม่มีสิทธิได้แต้มต่อตามหลักเกณฑ์ที่กำหนด

(๖) บัญชีเอกสารส่วนที่ ๒ ทั้งหมดที่ได้ยื่นพร้อมกับการเสนอราคาทางระบบจัดซื้อจัดจ้างภาครัฐด้วยอิเล็กทรอนิกส์ ตามแบบในข้อ ๑.๖ (๒) โดยไม่ต้องแนบในรูปแบบ PDF File (Portable Document Format)

ทั้งนี้ เมื่อผู้ยื่นข้อเสนอดำเนินการแนบไฟล์เอกสารตามบัญชีเอกสารส่วนที่ ๒ ครบถ้วน ถูกต้องแล้ว ระบบจัดซื้อจัดจ้างภาครัฐด้วยอิเล็กทรอนิกส์จะสร้างบัญชีเอกสารส่วนที่ ๒ ตามแบบ ในข้อ ๑.๖ (๒) ให้โดยผู้ยื่นข้อเสนอไม่ต้องแนบบัญชีเอกสารส่วนที่ ๒ ดังกล่าวในรูปแบบ PDF File (Portable Document Format)

๔. การเสนอราคา

๔.๑ ผู้ยื่นข้อเสนอต้องยื่นข้อเสนอและเสนอราคาทางระบบจัดซื้อจัดจ้างภาครัฐ ด้วยอิเล็กทรอนิกส์ตามที่กำหนดไว้ในเอกสารประกวดราคาอิเล็กทรอนิกส์นี้ โดยไม่มีเงื่อนไขใดๆ ทั้งสิ้น และจะต้องกรอกข้อความให้ถูกต้องครบถ้วน พร้อมทั้งหลักฐานแสดงตัวตนและทำการยืนยันตัวตนของ ผู้ยื่นข้อเสนอโดยไม่ต้องแนบใบเสนอราคาในรูปแบบ PDF File (Portable Document Format)

๔.๒ ในการเสนอราคาให้เสนอราคาเป็นเงินบาทและเสนอราคาได้เพียงครั้งเดียวและราคาเดียวโดยเสนอราคารวม และหรือราคาต่อหน่วย และหรือต่อรายการ ตามเงื่อนไขที่ระบุไว้ท้ายใบเสนอราคาให้ถูกต้อง ทั้งนี้ ราคารวมที่เสนอจะต้องตรงกันทั้งตัวเลขและตัวหนังสือ ถ้าตัวเลขและตัวหนังสือไม่ตรงกัน ให้ถือตัวหนังสือเป็นสำคัญ โดยคิดราคารวมทั้งสิ้นซึ่งรวมค่าภาษีมูลค่าเพิ่ม ภาษีอากรอื่น และค่าใช้จ่ายอื่นๆ ทั้งปวงไว้แล้ว

ราคาที่เสนอจะต้องเสนอกำหนดยื่นราคาไม่น้อยกว่า ๑๒๐ วัน ตั้งแต่วันเสนอราคาโดยภายในกำหนดยื่นราคา ผู้ยื่นข้อเสนอต้องรับผิดชอบราคาที่ตนได้เสนอไว้และจะถอนการเสนอราคามีได้

๔.๓ ผู้ยื่นข้อเสนอจะต้องเสนอกำหนดเวลาดำเนินการแล้วเสร็จไม่เกิน ๓๐๐ วัน นับถัดจากวันลงนามในสัญญาจ้าง หรือวันที่ได้รับหนังสือแจ้งจาก กองทางหลวงพิเศษระหว่างเมือง ให้เริ่มทำงาน

๔.๔ ก่อนเสนอราคา ผู้ยื่นข้อเสนอควรตรวจดูร่างสัญญา ร่างรายละเอียดขอบเขตของงานทั้งโครงการ (Terms of Reference : TOR) ให้ถี่ถ้วนและเข้าใจเอกสารประกวดราคาจ้างอิเล็กทรอนิกส์ทั้งหมดเสียก่อนที่จะตกลงยื่นข้อเสนอตามเงื่อนไข ในเอกสารประกวดราคาจ้างอิเล็กทรอนิกส์

๔.๕ ผู้ยื่นข้อเสนอจะต้องยื่นข้อเสนอและเสนอราคาทางระบบจัดซื้อจัดจ้างภาครัฐด้วยอิเล็กทรอนิกส์ในวันที่ ระหว่างเวลา น. ถึง น. และเวลาในการเสนอราคาให้ถือตามเวลาของระบบการจัดซื้อจัดจ้างภาครัฐด้วยอิเล็กทรอนิกส์เป็นเกณฑ์

เมื่อพ้นกำหนดเวลายื่นข้อเสนอและเสนอราคาแล้ว จะไม่รับเอกสารการยื่นข้อเสนอ และการเสนอราคาใดๆ โดยเด็ดขาด

๔.๖ ผู้ยื่นข้อเสนอต้องจัดทำเอกสารสำหรับการใช้ในการเสนอราคาในรูปแบบไฟล์เอกสารประเภท PDF File (Portable Document Format) โดยผู้ยื่นข้อเสนอต้องเป็นผู้รับผิดชอบตรวจสอบความครบถ้วน ถูกต้อง และชัดเจนของเอกสาร PDF File ก่อนที่จะยืนยันการเสนอราคา แล้วจึงส่งข้อมูล (Upload) เพื่อเป็นการเสนอราคาข้อเสนอให้แก่กองทางหลวงพิเศษระหว่างเมืองผ่านทางระบบจัดซื้อจัดจ้างภาครัฐด้วยอิเล็กทรอนิกส์

๔.๗ คณะกรรมการพิจารณาผลการประกวดราคาอิเล็กทรอนิกส์จะดำเนินการตรวจสอบคุณสมบัติของผู้ยื่นข้อเสนอแต่ละรายว่า เป็นผู้ยื่นข้อเสนอที่มีผลประโยชน์ร่วมกันกับผู้ยื่นเสนอรายอื่นตามข้อ ๑.๕

กรณีที่ยื่นข้อเสนอที่ยื่นข้อเสนอในรูปแบบของ "กิจการร่วมค้า" ประสงค์จะใช้หนังสือคำประกันอิเล็กทรอนิกส์ของธนาคารในประเทศเป็นหลักประกันการเสนอราคาให้ระบุชื่อผู้เข้าร่วมค้ารายที่สัญญาร่วมค้ากำหนดให้เป็นผู้เข้ายื่นข้อเสนอกับหน่วยงานของรัฐเป็นผู้ยื่นข้อเสนอ

หลักประกันการเสนอราคาตามข้อนี้ กองทางหลวงพิเศษระหว่างเมืองจะคืนให้ผู้ยื่นข้อเสนอหรือผู้ค้าประกันภายใน ๑๕ วัน นับถัดจากวันที่กองทางหลวงพิเศษระหว่างเมืองได้พิจารณาเห็นชอบรายงานผลคัดเลือกผู้ชนะการประกวดราคาเรียบร้อยแล้ว เว้นแต่ผู้ยื่นข้อเสนอรายที่คัดเลือกไว้ซึ่งเสนอราคาต่ำสุดหรือได้คะแนนรวมสูงสุดไม่เกิน ๓ ราย ให้คืนได้ต่อเมื่อได้ทำสัญญาหรือข้อตกลง หรือผู้ยื่นข้อเสนอได้พ้นจากข้อผูกพันแล้ว

การคืนหลักประกันการเสนอราคา ไม่ว่าในกรณีใด ๆ จะคืนให้โดยไม่มีดอกเบี้ย

๖. หลักเกณฑ์และสิทธิในการพิจารณา

๖.๑ ในการพิจารณาผลการยื่นข้อเสนอประกวดราคาอิเล็กทรอนิกส์ครั้งนี้ กองทางหลวงพิเศษระหว่างเมืองจะพิจารณาตัดสินโดยใช้หลักเกณฑ์ ราคา

๖.๒ การพิจารณาผู้ชนะการยื่นข้อเสนอ

กรณีใช้หลักเกณฑ์ราคาในการพิจารณาผู้ชนะการยื่นข้อเสนอ กองทางหลวงพิเศษระหว่างเมือง จะพิจารณาจาก ราคารวม

๖.๓ หากผู้ยื่นข้อเสนอรายใดมีคุณสมบัติไม่ถูกต้องตามข้อ ๒ หรือยื่นหลักฐานการยื่นข้อเสนอไม่ถูกต้อง หรือไม่ครบถ้วนตามข้อ ๓ หรือยื่นข้อเสนอไม่ถูกต้องตามข้อ ๔ คณะกรรมการพิจารณาผล การประกวดราคาอิเล็กทรอนิกส์จะไม่รับพิจารณาข้อเสนอของผู้ยื่นข้อเสนอรายนั้น เว้นแต่ ผู้ยื่นข้อเสนอรายใดเสนอเอกสารทางเทคนิคหรือรายละเอียดคุณลักษณะเฉพาะของพัสดุที่จะจ้างไม่ครบถ้วน หรือเสนอรายละเอียดแตกต่างไปจากเงื่อนไขที่กองทางหลวงพิเศษระหว่างเมืองกำหนดไว้ในประกาศและเอกสารประกวดราคาอิเล็กทรอนิกส์ ในส่วนที่มีสาระสำคัญและความต่างนั้นไม่มีผลทำให้เกิดการได้เปรียบเสียเปรียบต่อ ผู้ยื่นข้อเสนอรายอื่น หรือเป็นการผิดพลาดเล็กน้อย คณะกรรมการฯ อาจพิจารณาผ่อนปรนการตัดสินสิทธิ ผู้ยื่นข้อเสนอรายนั้น

๖.๔ กองทางหลวงพิเศษระหว่างเมืองสงวนสิทธิไม่พิจารณาข้อเสนอของผู้ยื่นข้อเสนอโดยไม่มี การผ่อนผัน ในกรณีดังต่อไปนี้

(๑) ไม่กรอกชื่อผู้ยื่นข้อเสนอในการเสนอราคาทางระบบจัดซื้อจัดจ้างด้วย

อิเล็กทรอนิกส์

(๒) เสนอรายละเอียดแตกต่างไปจากเงื่อนไขที่กำหนดในเอกสารอิเล็กทรอนิกส์ที่เป็นสาระสำคัญ หรือมีผลทำให้เกิดความได้เปรียบเสียเปรียบแก่ผู้ยื่นข้อเสนอรายอื่น

๖.๕ ในการตัดสินการประกวดราคาอิเล็กทรอนิกส์หรือในการทำสัญญา คณะกรรมการพิจารณาผลการประกวดราคาอิเล็กทรอนิกส์หรือกองทางหลวงพิเศษระหว่างเมือง มีสิทธิให้ผู้ยื่นข้อเสนอชี้แจงข้อเท็จจริงเพิ่มเติมได้ กองทางหลวงพิเศษระหว่างเมืองมีสิทธิที่จะไม่รับข้อเสนอ ไม่รับราคา หรือไม่ทำสัญญา หากข้อเท็จจริงดังกล่าวไม่เหมาะสมหรือไม่ถูกต้อง

๖.๖ กองทางหลวงพิเศษระหว่างเมืองทรงไว้ซึ่งสิทธิที่จะไม่รับราคาต่ำสุด หรือราคาหนึ่งราคาใด หรือราคา ที่เสนอทั้งหมดก็ได้ และอาจพิจารณาเลือกจ้างในจำนวน หรือขนาด หรือเฉพาะรายการหนึ่งรายการใด หรืออาจจะยกเลิกการประกวดราคาอิเล็กทรอนิกส์โดยไม่พิจารณาจัดจ้างเลยก็ได้ สุดแต่จะพิจารณา ทั้งนี้ เพื่อประโยชน์ของทางราชการเป็นสำคัญ และให้ถือว่าการตัดสินของกองทางหลวงพิเศษระหว่างเมืองเป็นเด็ดขาด ผู้ยื่นข้อเสนอจะเรียกร้องค่าใช้จ่าย หรือค่าเสียหายใดๆ มิได้ รวมทั้งกองทางหลวงพิเศษระหว่างเมืองจะพิจารณายกเลิกการ

ประกวดราคาอิเล็กทรอนิกส์และลงโทษผู้ยื่นข้อเสนอเป็นผู้ทำงาน ไม่ว่าจะเป็นผู้ยื่นข้อเสนอที่ได้รับการคัดเลือกหรือไม่ก็ตาม หากมีเหตุที่เชื่อถือได้ว่าการยื่นข้อเสนอกระทำการโดยไม่สุจริต เช่น การเสนอเอกสารอันเป็นเท็จ หรือใช้ชื่อบุคคลธรรมดา หรือนิติบุคคลอื่นมายื่นข้อเสนอแทน เป็นต้น

ในกรณีที่ผู้ยื่นข้อเสนอรายที่เสนอราคาต่ำสุด เสนอราคาต่ำจนคาดหมายได้ว่าไม่อาจดำเนินงานตามเอกสารประกวดราคาอิเล็กทรอนิกส์ได้ คณะกรรมการพิจารณาผลการประกวดราคาอิเล็กทรอนิกส์หรือกองทางหลวงพิเศษระหว่างเมือง จะให้ผู้ยื่นข้อเสนออื่นชี้แจงและแสดงหลักฐานที่ทำให้เชื่อได้ว่า ผู้ยื่นข้อเสนอสามารถดำเนินงานตามเอกสารประกวดราคาอิเล็กทรอนิกส์ให้เสร็จสมบูรณ์ หากคำชี้แจงไม่เป็นที่รับฟังได้ กองทางหลวงพิเศษระหว่างเมือง มีสิทธิที่จะไม่รับข้อเสนอหรือไม่รับราคาของผู้ยื่นข้อเสนอรายนั้น ทั้งนี้ ผู้ยื่นข้อเสนอดังกล่าวไม่มีสิทธิเรียกร้องค่าใช้จ่ายหรือค่าเสียหายใดๆ จากกองทางหลวงพิเศษระหว่างเมือง

๖.๗ ก่อนลงนามในสัญญากองทางหลวงพิเศษระหว่างเมือง อาจประกาศยกเลิกการประกวดราคาอิเล็กทรอนิกส์ หากปรากฏว่ามีการกระทำที่เข้าลักษณะผู้ยื่นข้อเสนอที่ชนะการประกวดราคาหรือที่ได้รับการคัดเลือก มีผลประโยชน์ร่วมกัน หรือมีส่วนได้เสียกับผู้ยื่นข้อเสนอรายอื่น หรือขัดขวางการแข่งขันอย่างเป็นธรรม หรือสมยอมกันกับผู้ยื่นข้อเสนอรายอื่น หรือเจ้าหน้าที่ในการเสนอราคา หรือสื่อว่ากระทำการทุจริตอื่นใดในการเสนอราคา

๖.๘ หากผู้ยื่นข้อเสนอซึ่งเป็นผู้ประกอบการ SMEs เสนอราคาสูงกว่าราคาต่ำสุดของผู้ยื่นข้อเสนอรายอื่นที่ไม่เกินร้อยละ ๑๐ ให้หน่วยงานของรัฐจัดซื้อจัดจ้างกับผู้ประกอบการ SMEs ดังกล่าว โดยจัดเรียงลำดับผู้ยื่นข้อเสนอซึ่งเป็นผู้ประกอบการ SMEs ซึ่งเสนอราคาสูงกว่าราคาต่ำสุดของผู้ยื่นข้อเสนอรายอื่นไม่เกินร้อยละ ๑๐ ที่ จะเรียกมาทำสัญญาไม่เกิน ๓ ราย

ผู้ยื่นข้อเสนอที่เป็นกิจการร่วมค้าที่จะได้สิทธิตามวรรคหนึ่ง ผู้เข้าร่วมค้าทุกรายจะต้องเป็นผู้ประกอบการ SMEs

ทั้งนี้ ผู้ประกอบการ SMEs ที่จะได้แต้มต่อด้านราคาตามวรรคหนึ่ง จะต้องมีวงเงินสัญญาสะสมตามปีปฏิทินรวมกับราคาที่เสนอในครั้งแล้ว มีมูลค่ารวมกันไม่เกินมูลค่าของรายได้ตามขนาดที่ขึ้นทะเบียนไว้กับ สสว.

๖.๙ หากผู้ยื่นข้อเสนอซึ่งมิใช่ผู้ประกอบการ SMEs แต่เป็นบุคคลธรรมดาที่ถือสัญชาติไทย หรือนิติบุคคลที่จัดตั้งขึ้นตามกฎหมายไทยเสนอราคาสูงกว่าราคาต่ำสุดของผู้ยื่นข้อเสนอซึ่งเป็นผู้ประกอบการ SMEs ที่มีได้ถือสัญชาติไทยหรือนิติบุคคลที่จัดตั้งขึ้นตามกฎหมายของต่างประเทศไม่เกินร้อยละ ๓ ให้จัดซื้อจัดจ้างกับบุคคลธรรมดาที่ถือสัญชาติไทยหรือนิติบุคคลที่จัดตั้งขึ้นตามกฎหมายไทยดังกล่าว

ผู้ยื่นข้อเสนอที่เป็นกิจการร่วมค้าที่จะได้สิทธิตามวรรคหนึ่ง ผู้เข้าร่วมค้าทุกรายจะต้องเป็นผู้ประกอบการ SMEs หรือนิติบุคคลที่จัดตั้งขึ้นตามกฎหมายไทย

ทั้งนี้ ผู้ประกอบการ SMEs ที่จะได้แต้มต่อด้านราคาตามวรรคหนึ่ง จะต้องมีวงเงินสัญญาสะสมตามปีปฏิทินรวมกับราคาที่เสนอในครั้งแล้วมีมูลค่ารวมกันไม่เกินมูลค่าของรายได้ตามขนาดที่ขึ้นทะเบียนไว้กับ สสว.

๗. การทำสัญญาจ้าง

ผู้ชนะการประกวดราคาอิเล็กทรอนิกส์จะต้องทำสัญญาจ้างตามแบบสัญญา ดังระบุในข้อ ๑.๓ หรือทำข้อตกลงเป็นหนังสือกับกองทางหลวงพิเศษระหว่างเมือง ภายใน ๑๕ วัน นับถัดจากวันที่ได้รับแจ้ง และจะต้องวางหลักประกันสัญญาเป็นจำนวนเงินเท่ากับร้อยละ ๕ ของราคาค่าจ้างที่ประกวดราคาอิเล็กทรอนิกส์ได้ ให้กองทางหลวงพิเศษระหว่างเมืองยึดถือไว้ในขณะทำสัญญา โดยใช้หลักประกันอย่างหนึ่งอย่างใดดังต่อไปนี้

๗.๑ เงินสด

๗.๒ เช็คหรือตราพท์ที่ธนาคารสั่งจ่ายให้แก่กองทางหลวงพิเศษระหว่างเมือง ซึ่งเป็นเช็คหรือตราพท์ลงวันที่ใช้เช็คหรือตราพท์นั้นชำระต่อเจ้าหน้าที่ในวันทำสัญญา หรือก่อนวันนั้น ไม่เกิน ๓ วัน ทำการ

๗.๓ หนังสือค้ำประกันของธนาคารภายในประเทศ ตามตัวอย่างที่คณะกรรมการนโยบายกำหนด ดังระบุในข้อ ๑.๔ (๒) หรือจะเป็นหนังสือค้ำประกันอิเล็กทรอนิกส์ตามวิธีการที่กรมบัญชีกลางกำหนด

๗.๔ หนังสือค้ำประกันของบริษัทเงินทุน หรือบริษัทเงินทุนหลักทรัพย์ที่ได้รับอนุญาตให้ประกอบกิจการเงินทุนเพื่อการพาณิชย์และประกอบธุรกิจค้ำประกัน ตามประกาศของธนาคารแห่งประเทศไทย ตามรายชื่อบริษัทเงินทุนที่ธนาคารแห่งประเทศไทยแจ้งเวียนให้ทราบ โดยอนุโลมให้ใช้ตามตัวอย่างหนังสือค้ำประกันของธนาคารที่คณะกรรมการนโยบายกำหนด ดังระบุในข้อ ๑.๔ (๒)

๗.๕ พันธบัตรรัฐบาลไทย

หลักประกันนี้จะคืนให้ โดยไม่มีดอกเบี้ยภายใน ๑๕ วันนับถัดจากวันที่ผู้ชนะการประกวดราคาอิเล็กทรอนิกส์ (ผู้รับจ้าง) พ้นจากข้อผูกพันตามสัญญาจ้างแล้ว

หลักประกันนี้จะคืนให้ โดยไม่มีดอกเบี้ย ตามอัตราส่วนของงานจ้างซึ่งกองทางหลวงพิเศษระหว่างเมือง ได้รับมอบไว้แล้ว

๘. ค่าจ้างและการจ่ายเงิน

กองทางหลวงพิเศษระหว่างเมือง จะจ่ายค่าจ้างซึ่งได้รวมภาษีมูลค่าเพิ่มตลอดจนภาษีอากรอื่น ๆ และค่าใช้จ่ายทั้งปวงด้วยแล้วให้แก่ผู้ยื่นข้อเสนอที่ได้รับการคัดเลือกให้เป็นผู้รับจ้าง โดยแบ่งออกเป็น ๕ งวดดังนี้

งวดที่ ๑ เป็นจำนวนเงินในอัตราร้อยละ ๑๕ ของค่าจ้าง เมื่อผู้รับจ้างได้ปฏิบัติงานตามรายละเอียดคุณลักษณะเฉพาะของพัสดุ ข้อ ๘ ให้แล้วเสร็จภายใน ๗๕ วัน

งวดที่ ๒ เป็นจำนวนเงินในอัตราร้อยละ ๑๕ ของค่าจ้าง เมื่อผู้รับจ้างได้ปฏิบัติงานตามรายละเอียดคุณลักษณะเฉพาะของพัสดุ ข้อ ๘ ให้แล้วเสร็จภายใน ๑๒๐ วัน

งวดที่ ๓ เป็นจำนวนเงินในอัตราร้อยละ ๒๐ ของค่าจ้าง เมื่อผู้รับจ้างได้ปฏิบัติงานตามรายละเอียดคุณลักษณะเฉพาะของพัสดุ ข้อ ๘ ให้แล้วเสร็จภายใน ๑๘๐ วัน

งวดที่ ๔ เป็นจำนวนเงินในอัตราร้อยละ ๒๕ ของค่าจ้าง เมื่อผู้รับจ้างได้ปฏิบัติงานตามรายละเอียดคุณลักษณะเฉพาะของพัสดุ ข้อ ๘ ให้แล้วเสร็จภายใน ๒๔๐ วัน

งวดสุดท้าย เป็นจำนวนเงินในอัตราร้อยละ ๒๕ ของค่าจ้าง เมื่อผู้รับจ้างได้ปฏิบัติงานทั้งหมดให้แล้วเสร็จเรียบร้อยตามสัญญาหรือข้อตกลงจ้างเป็นหนังสือ และ กองทางหลวงพิเศษระหว่างเมือง ได้ตรวจรับมอบงานจ้างเรียบร้อยแล้ว

๙. อัตราค่าปรับ

ค่าปรับตามแบบสัญญาจ้างแนบท้ายเอกสารประกวดราคาอิเล็กทรอนิกส์นี้ หรือข้อตกลงจ้างเป็นหนังสือจะกำหนด ดังนี้

๙.๑ กรณีที่ผู้รับจ้างนำงานที่รับจ้างไปจ้างช่วงให้ผู้อื่นทำอีกทอดหนึ่งโดยไม่ได้รับอนุญาตจากกองทางหลวงพิเศษระหว่างเมือง จะกำหนดค่าปรับสำหรับการฝ่าฝืนดังกล่าวเป็นจำนวนร้อยละ ๑๐.๐๐ ของวงเงินของงานจ้างช่วงนั้น

๙.๒ กรณีที่ผู้รับจ้างปฏิบัติผิดสัญญาจ้างนอกเหนือจากข้อ ๙.๑ จะกำหนดค่าปรับเป็นรายวันในอัตราร้อยละ ๐.๑๐ ของราคาค่าจ้าง

๑๐. การรับประกันความชำรุดบกพร่อง

ผู้ชนะการประกวดราคาอิเล็กทรอนิกส์ซึ่งได้ทำสัญญาจ้างตามแบบดั่งระบุในข้อ ๑.๓ หรือทำข้อตกลงจ้างเป็นหนังสือ แล้วแต่กรณี จะต้องรับประกันความชำรุดบกพร่องของงานจ้างที่เกิดขึ้นภายในระยะเวลาไม่น้อยกว่า ๒ ปี นับถัดจากวันที่กองทางหลวงพิเศษระหว่างเมืองได้รับมอบงาน โดยต้องบริหารจัดการซ่อมแซมแก้ไขให้ใช้การได้ดีดังเดิมภายใน ๑ วัน นับถัดจากวันที่ได้รับแจ้งความชำรุดบกพร่อง

๑๑. การจ่ายเงินล่วงหน้า

ผู้ยื่นข้อเสนอมีสิทธิเสนอขอรับเงินล่วงหน้า ในอัตราไม่เกินร้อยละ ๑๕ ของราคาค่าจ้างทั้งหมด แต่ทั้งนี้จะต้องส่งมอบหลักประกันเงินล่วงหน้า เป็นพันธบัตรรัฐบาลไทย หรือหนังสือค้ำประกันหรือหนังสือค้ำประกันอิเล็กทรอนิกส์ของธนาคารในประเทศตามแบบดั่งระบุในข้อ ๑.๔ (๓) ให้แก่กองทางหลวงพิเศษระหว่างเมืองก่อนการรับเงินล่วงหน้า

๑๒. ข้อสงวนสิทธิในการยื่นข้อเสนอและอื่น ๆ

๑๒.๑ เงินค่าจ้างสำหรับงานจ้างครั้งนี้ ได้มาจากเงินนอกงบประมาณจากเงินทุนค่าธรรมเนียมนำผ่านทาง ประจำปี พ.ศ.๒๕๖๘

การลงนามในสัญญาจะกระทำต่อเมื่อ กองทางหลวงพิเศษระหว่างเมืองได้รับอนุมัติเงินค่าจ้างจากเงินนอกงบประมาณจากเงินทุนค่าธรรมเนียมนำผ่านทาง ประจำปี พ.ศ.๒๕๖๘ แล้วเท่านั้น

๑๒.๒ เมื่อกองทางหลวงพิเศษระหว่างเมืองได้คัดเลือกผู้ยื่นข้อเสนอรายใด ให้เป็นผู้รับจ้าง และได้ตกลงจ้างตามการประกวดราคาอิเล็กทรอนิกส์แล้ว ถ้าผู้รับจ้างจะต้องส่งหรือนำสิ่งของมาเพื่องานจ้างดังกล่าว เข้ามาจากต่างประเทศ และของนั้นต้องนำเข้ามาโดยทางเรือในเส้นทางที่มีเรือไทยเดินอยู่ และสามารถให้บริการรับขนได้ตามที่รัฐมนตรีว่าการกระทรวงคมนาคมประกาศกำหนด ผู้ยื่นข้อเสนอซึ่งเป็นผู้รับจ้างจะต้องปฏิบัติตามกฎหมายว่าด้วยการส่งเสริมการพาณิชย์ ดังนี้

(๑) แฉ่งการส่งหรือนำสิ่งของดังกล่าวเข้ามาจากต่างประเทศ ต่อกรมเจ้าท่า ภายใน ๗ วัน นับตั้งแต่วันที่ผู้รับจ้างส่งหรือซื้อของจากต่างประเทศ เว้นแต่เป็นของที่รัฐมนตรีว่าการกระทรวงคมนาคมประกาศยกเว้นให้บรรทุกโดยเรืออื่นได้

(๒) จัดการให้สิ่งของดังกล่าวบรรทุกโดยเรือไทย หรือเรือที่มีสิทธิเช่นเดียวกับเรือไทย จากต่างประเทศมายังประเทศไทย เว้นแต่จะได้รับอนุญาตจากกรมเจ้าท่า ให้บรรทุกสิ่งของนั้น โดยเรืออื่นที่มีไ้เรือไทย ซึ่งจะต้องได้รับอนุญาตเช่นนั้นก่อนบรรทุกของลงเรืออื่น หรือเป็นของที่รัฐมนตรีว่าการกระทรวงคมนาคมประกาศยกเว้นให้บรรทุกโดยเรืออื่น

(๓) ในกรณีที่ไม่ปฏิบัติตาม (๑) หรือ (๒) ผู้รับจ้างจะต้องรับผิดชอบตามกฎหมายว่าด้วยการส่งเสริมการพาณิชย์

๑๒.๓ ผู้ยื่นข้อเสนอซึ่งกองทางหลวงพิเศษระหว่างเมืองได้คัดเลือกแล้ว ไม่ไปทำสัญญา หรือข้อตกลงจ้างเป็นหนังสือภายในเวลาที่กำหนดดั่งระบุไว้ในข้อ ๗ กองทางหลวงพิเศษระหว่างเมืองจะริบหลักประกันการยื่นข้อเสนอ หรือเรียกออกจากผู้ออกหนังสือค้ำประกันการยื่นข้อเสนอทันที และอาจพิจารณาเรียกหรือให้ชดใช้ความเสียหายอื่น (ถ้ามี) รวมทั้งจะพิจารณาให้เป็นผู้ทำงานตามระเบียบกระทรวงการคลังว่าด้วยการจัดซื้อจัดจ้างและการบริหารพัสดุภาครัฐ

๑๒.๔ กองทางหลวงพิเศษระหว่างเมืองสงวนสิทธิ์ที่จะแก้ไขเพิ่มเติมเงื่อนไข หรือข้อกำหนดในแบบสัญญาหรือข้อตกลงจ้างเป็นหนังสือให้เป็นไปตามความเห็นของสำนักงานอัยการสูงสุด (ถ้ามี)

๑๒.๕ ในกรณีที่เอกสารแนบท้ายเอกสารประกวดราคาอิเล็กทรอนิกส์นี้ มีความขัดหรือแย้งกัน ผู้ยื่นข้อเสนอจะต้องปฏิบัติตามคำวินิจฉัยของกองทางหลวงพิเศษระหว่างเมือง คำวินิจฉัยดังกล่าวให้ถือเป็นที่สุด และ ผู้ยื่นข้อเสนอ ไม่มีสิทธิเรียกร้องค่าใช้จ่ายใดๆ เพิ่มเติม

๑๒.๖ กองทางหลวงพิเศษระหว่างเมือง อาจประกาศยกเลิกการจัดจ้างในกรณีต่อไปนี้ได้ โดยที่ผู้ยื่นข้อเสนอ จะเรียกร้องค่าเสียหายใดๆ จากกองทางหลวงพิเศษระหว่างเมืองไม่ได้

(๑) กองทางหลวงพิเศษระหว่างเมืองไม่ได้รับการจัดสรรเงินที่จะใช้ในการจัดจ้างหรือ ได้รับจัดสรร แต่ไม่เพียงพอที่จะทำการจัดจ้างครั้งนี้ต่อไป

(๒) มีการกระทำที่เข้าลักษณะผู้ยื่นข้อเสนอที่ชนะการจัดจ้างหรือที่ได้รับการคัดเลือก มีผลประโยชน์ร่วมกัน หรือมีส่วนได้เสียกับผู้ยื่นข้อเสนอรายอื่น หรือขัดขวางการแข่งขันอย่างเป็นธรรม หรือสมยอม กันกับผู้ยื่นข้อเสนอรายอื่น หรือเจ้าหน้าที่ในการเสนอราคา หรือถือว่ากระทำการทุจริตอื่นใด ในการเสนอราคา

(๓) การทำการจัดจ้างครั้งนี้ต่อไปอาจก่อให้เกิดความเสียหายแก่กองทางหลวงพิเศษ ระหว่างเมือง หรือกระทบต่อประโยชน์สาธารณะ

(๔) กรณีอื่นในทำนองเดียวกับ (๑) (๒) หรือ (๓) ตามที่กำหนดในกฎกระทรวง ซึ่งออก ตามความในกฎหมายว่าด้วยการจัดซื้อจัดจ้างและการบริหารพัสดุภาครัฐ

๑๓. การปฏิบัติตามกฎหมายและระเบียบ

ในระหว่างระยะเวลาการจ้าง ผู้ยื่นข้อเสนอที่ได้รับการคัดเลือกให้เป็นผู้รับจ้างต้องปฏิบัติตาม หลักเกณฑ์ที่กฎหมายและระเบียบได้กำหนดไว้โดยเคร่งครัด

๑๔. การประเมินผลการปฏิบัติงานของผู้ประกอบการ

กองทางหลวงพิเศษระหว่างเมือง สามารถนำผลการปฏิบัติงานแล้วเสร็จตามสัญญาของผู้ยื่นข้อ เสนอที่ได้รับการคัดเลือกให้เป็นผู้รับจ้างเพื่อนำมาประเมินผลการปฏิบัติงานของผู้ประกอบการ

ทั้งนี้ หากผู้ยื่นข้อเสนอที่ได้รับการคัดเลือกไม่ผ่านเกณฑ์ที่กำหนดจะถูกระงับการยื่นข้อเสนอหรือ ทำสัญญากับกองทางหลวงพิเศษระหว่างเมือง ไว้ชั่วคราว

กรมทางหลวง

พฤศจิกายน ๒๕๖๗

รายละเอียดคุณลักษณะเฉพาะของพัสดุที่จะจัดหา
งานเปลี่ยนทดแทนและปรับปรุงสายใยแก้วนำแสงระหว่าง บางบ่อ - พันธ์นิคม
บนทางหลวงพิเศษหมายเลข ๗
ปีงบประมาณ ๒๕๖๘

๑. ความเป็นมา

เนื่องจากบนทางหลวงพิเศษหมายเลข ๗ มีโครงข่ายสายใยแก้วนำแสงสำหรับส่งข้อมูล คือสายใยแก้วนำแสงขนาด ๙๖ คอร์ สำหรับส่งข้อมูลหลัก และสายใยแก้วนำแสงขนาด ๔๘ คอร์ สำหรับส่งข้อมูลอุปกรณ์อำนวยความสะดวก

ปัจจุบันโครงข่ายเดิมมีอายุการใช้งานมากกว่า ๑๐ ปี มีการซ่อมเนื่องจากโครงการก่อสร้าง และมีการโครงการสายเป็นจำนวนมาก ทำให้ประสิทธิภาพการใช้งานลดลง ประกอบกับมีความต้องการในการเพิ่มอุปกรณ์อำนวยความสะดวกการจราจรเพิ่มขึ้น เกิดปัญหาคุณภาพของสัญญาณ และปริมาณไม่เพียงพอต่อการใช้งานในปัจจุบัน จึงมีความจำเป็นเร่งด่วนในการแก้ไขปัญหาที่เกิดขึ้นในช่วง ด่านฯ บางบ่อ -ด่านฯ พันธ์นิคม โดยโครงข่ายสายใยแก้วนำแสงขนาด ๔๘ คอร์ในบริเวณนี้ไม่เพียงพอในการใช้งานในปัจจุบัน ซึ่งในด้านขาเข้า และขาออก ต้องการใช้งานฝั่งละ ๔๘ คอร์ จึงจำเป็นต้องนำสายใยแก้วนำแสงขนาด ๙๖ คอร์ มาใช้ ทำให้มีจุดตัดต่อมากขึ้น ทำให้เกิดค่า Loss มากขึ้น อาจส่งผลให้การส่งข้อมูลหลักเกิดปัญหาหากมีการเพิ่มอุปกรณ์ หรือเพิ่มระบบการใช้งานบนสายใยแก้วนำแสงขนาด ๙๖ คอร์ได้ ในโครงการนี้จึงขอเปลี่ยนโครงข่ายสายใยแก้วนำแสงขนาด ๔๘ คอร์ เป็นขนาด ๙๖ คอร์ เปลี่ยนเมนหลักขนาด ๙๖ คอร์ใหม่ พร้อมกับเดินโครงข่ายใหม่ โดยการปักเสาใหม่ เพื่อหลีกเลี่ยงความเสียหายจากโครงการก่อสร้างบนสายทาง และสะดวกต่อการบำรุงรักษาต่อไป

๒. คำจำกัดความ

๒.๑ กท.	หมายถึง	กองทางหลวงพิเศษระหว่างเมือง กรมทางหลวง
๒.๒ ผู้ว่าจ้าง	หมายถึง	กรมทางหลวง โดยกองทางหลวงพิเศษระหว่างเมือง
๒.๓ ผู้รับจ้าง	หมายถึง	ผู้ยื่นข้อเสนอที่มีคุณสมบัติตามข้อกำหนดไว้ในข้อ ๑๑. ซึ่งได้รับการพิจารณาคัดเลือก และได้ลงนามในสัญญาจ้างฯ กับกรมทางหลวง โดย กองทางหลวงพิเศษระหว่างเมือง
๒.๔ ผู้ยื่นข้อเสนอ	หมายถึง	นิติบุคคล หรือกลุ่มนิติบุคคล หรือกิจการร่วมค้า (Joint venture) ที่มีคุณสมบัติตามข้อ ๑๑. และมีสิทธิ์เข้ายื่นข้อเสนอเพื่อเข้ามารับจ้างดำเนินการโครงการนี้
๒.๕ บำรุงรักษา	หมายถึง	การดูแลบำรุงรักษา ซ่อมแซม แก้ไข ปรับปรุงระบบฯ ให้สามารถใช้งานได้อย่างต่อเนื่องและตลอดเวลา การบำรุงรักษาเชิงป้องกันตามกำหนดเวลา (Preventive Maintenance, PM) และ การซ่อมแซมแก้ไขในกรณีที่ระบบชำรุด (Corrective Maintenance, CM)

๒.๖ อาคารศูนย์ฯ	หมายถึง	อาคารศูนย์ควบคุมทางหลวงพิเศษ (ลาดกระบัง) ซึ่งตั้งอยู่ที่บริเวณแยกต่างระดับลาดกระบัง ประมาณ กม.๒๑ บนทางหลวงพิเศษหมายเลข ๗ แขวงทับยาว เขตลาดกระบัง กรุงเทพมหานคร
๒.๗ ระบบฯ	หมายถึง	สายส่งข้อมูลใยแก้วนำแสง ศูนย์ควบคุมฯ ลาดกระบัง - ด่านฯ พันธ์นิคม
๒.๘ อาคารด่านฯ	หมายถึง	อาคารด่านฯ บางบ่อ ,อาคารด่านฯ พันธ์นิคม

๓. วัตถุประสงค์

- ๓.๑ เพื่อดำเนินการเพื่อปรับปรุงสายใยแก้วนำแสงในช่วง ด่านฯ บางบ่อ - ด่านฯ พันธ์นิคม โดยเปลี่ยนสายใยแก้วนำแสงขนาด ๔๘ คอร์ซึ่งไม่เพียงพอในการใช้งานในปัจจุบัน เป็นสายใยแก้วนำแสงขนาด ๙๖ คอร์ เพื่อให้เพียงพอการใช้งานและมีคอร์สำรองสำหรับการเพิ่มเติมอุปกรณ์หรือระบบในอนาคต
- ๓.๒ เพื่อดำเนินการเปลี่ยนทดแทนสายใยแก้วนำแสงขนาด ๙๖ คอร์เก่าซึ่งเสียหายมากและมีค่าความสูญเสีย (LOSS) สูง โดยโครงข่ายใหม่ได้เปลี่ยนการติดตั้งจากการขุดวางเป็นการแขวนบนอากาศโดยปักเสาไฟฟ้าและติดตั้งโครงสร้างรับสาย เพื่อหลีกเลี่ยงความเสียหายจากโครงการก่อสร้างบนสายทางและสะดวกต่อการบำรุงรักษาต่อไป
- ๓.๓ เพื่อลดภาระการซ่อมบำรุงของสายใยแก้วนำแสง

๔. ขอบเขตงาน

ผู้รับจ้างจะต้องจัดหาวัสดุ อุปกรณ์ แรงงาน และเครื่องมือ เพื่อทำการติดตั้งและเปลี่ยนทดแทนปรับปรุงสายส่งข้อมูลใยแก้วนำแสง ด่านฯ บางบ่อ - ด่านฯ พันธ์นิคม ตามข้อกำหนดข้อ ๕ โดยมีจำนวนและจุดติดตั้งแนะนำตามเอกสารแนบ “ภาคผนวก ก”, “ภาคผนวก ข” และ “ภาคผนวก ค”

๕. เงื่อนไขและข้อกำหนด

๕.๑ ข้อกำหนดทั่วไป

๕.๑.๑ ผู้รับจ้างจะต้องจัดทำและเสนอ แผนงาน/ผลงาน รายเดือนดังต่อไปนี้

๕.๑.๑.๑ ผู้รับจ้างต้องนำเสนอแผนการดำเนินงาน รายละเอียดขั้นตอนการทำงาน วิธีการติดตั้งตามหลักวิศวกรรม ให้ครอบคลุมขอบเขตงานที่จ้างที่จะใช้ในการทำงานให้แล้วเสร็จตามกำหนดการ รวมถึง ผลกระทบที่จะเกิดขึ้นและแนวทางแก้ไขปัญหา เพื่อไม่ให้กระทบกับการทำงานของ Control Room และระบบต่างๆ ที่เกี่ยวข้องของผู้ว่าจ้าง ให้ กท. พิจารณาถึงขั้นตอนการทำงานและความเป็นไปได้ในการปฏิบัติงานที่น่าเชื่อถือภายในระยะเวลา ๑๕ วัน นับถัดจากวันที่เริ่มสัญญา

๕.๑.๑.๒ ผลดำเนินงานของเดือนที่ผ่านมาภายในวันที่ ๕ ของทุกเดือนถัดไปประกอบด้วย รายงานสถานะของโครงการ รายงานสรุปการดำเนินงานในรอบเดือนที่ผ่านมาทั้งหมด

๕.๑.๑.๓ รูปแบบรายงานต่าง ๆ ต้องเสนอเพื่อขอความเห็นชอบจากผู้ควบคุมงานก่อนดำเนินการ

๕.๑.๑.๔ การปรับเปลี่ยนแผนดำเนินงานของเดือนต้องแจ้งขอความเห็นชอบจากผู้ควบคุมงานก่อนดำเนินการ

๕.๑.๒ ผู้รับจ้างต้องดำเนินการสำรวจพื้นที่จุดติดตั้ง ออกแบบ และติดตั้งสายใยแก้วนำแสง ในช่วงด้านๆ บางบ่อ - ด้านๆ พนัสนิคม ทั้งขาเข้าและขาออก บนทางหลวงพิเศษหมายเลข ๗ แนวการปักเสารองรับสายใยแก้วนำแสง แนวทางการแขวนสายใยแก้วนำแสงบนอากาศ พร้อมติดตั้งโครงสร้างรับสาย และอุปกรณ์ที่เกี่ยวข้องให้ครบถ้วน

๑) สายใยแก้วนำแสง ขนาด ๘๖ คอร์ สำหรับส่งข้อมูลหลัก

๒) สายใยแก้วนำแสง ขนาด ๘๖ คอร์ สำหรับส่งข้อมูลอุปกรณ์อำนวยความสะดวกจราจร

โดยมีจำนวนและจุดติดตั้งแนะนำตามเอกสารแนบ “ภาคผนวก ก” รายละเอียดของอุปกรณ์ใน”ภาคผนวก ข” รายการอุปกรณ์ในสายทาง ระหว่าง ด้านๆ บางบ่อ - ด้านๆ พนัสนิคม ใน “ภาคผนวก ค” โดยผู้รับจ้างจะต้องส่งแบบติดตั้งให้ผู้ว่าจ้างพิจารณาอนุมัติก่อนดำเนินการ ในกรณีที่สายส่งข้อมูลใยแก้วนำแสง ระหว่างด้านๆ บางบ่อ - ด้านๆ พนัสนิคม ที่ผู้รับจ้างเสนอมา ไม่สามารถใช้งานร่วมกับระบบเดิมที่ กท. ใช้งานอยู่ ผู้รับจ้างจะต้องดำเนินการจัดหา ปรับปรุงหรือปรับแต่งค่าหรือเปลี่ยนทดแทน ฮาร์ดแวร์เพิ่มเติม เพื่อให้สายส่งข้อมูลใยแก้วนำแสง ที่ผู้รับจ้างเสนอ สามารถทำงานร่วมกับระบบงานที่ กท. ใช้งานอยู่ได้อย่างมีประสิทธิภาพ โดยผู้รับจ้างต้องดำเนินการจัดหาเองและดำเนินการเองทั้งสิ้นโดยไม่สามารถเรียกร้องจากผู้ว่าจ้างได้ และการปรับปรุงหรือปรับแต่งค่าหรือเปลี่ยนทดแทน ฮาร์ดแวร์ ในโครงการฯ ผู้รับจ้างจะต้องดำเนินการตามข้อ ๕.๑.๑ เพื่อเสนอให้ กท. พิจารณาก่อนทุกครั้ง

๕.๑.๓ อุปกรณ์ที่จัดซื้อนี้ต้องเป็นของแท้ ของใหม่ ไม่เคยใช้งานมาก่อน ไม่เป็นของเก่าเก็บ อยู่ในสภาพที่สามารถใช้งานได้ทันทีและมีคุณสมบัติตามเอกสารใน”ภาคผนวก ข”

๕.๑.๔ ผู้รับจ้างต้องจัดหา วัสดุ อุปกรณ์ที่จำเป็นต้องใช้เพื่อติดตั้งงานเปลี่ยนทดแทนและปรับปรุงสายใยแก้วนำแสง ระหว่างด้านๆ บางบ่อ - ด้านๆ พนัสนิคม บนทางหลวงพิเศษหมายเลข ๗ ในโครงการนี้ เพื่อให้สามารถใช้งานได้มีประสิทธิภาพ ในกรณีที่ไม่มีในข้อกำหนด ผู้รับจ้างต้องดำเนินการจัดหาเองโดยไม่สามารถเรียกร้องจากผู้ว่าจ้างได้

๕.๑.๕ ผู้รับจ้างต้องจัดหาเครื่องมือวัดได้แก่ OTDR ที่ผ่านการสอบเทียบมาไม่เกิน ๑ ปี มาใช้เป็นเครื่องมือในการทดสอบสายใยแก้วนำแสงที่ติดตั้งในโครงการ

๕.๑.๖ ผู้รับจ้างจะต้องเชื่อมต่อจากสายใยแก้วนำแสงสำหรับส่งข้อมูลอุปกรณ์ CCTV ที่มีอยู่เดิม กับอุปกรณ์ optical splitter ให้เชื่อมต่อเฉพาะคอร์ที่ใช้งานเครือข่ายใยแก้วนำแสงแบบพาสซีฟ กิกะบิต และต้องเชื่อมต่อในรูปแบบที่สามารถ cascade optical splitter ให้สามารถสลับทิศทางการส่งข้อมูลของอุปกรณ์ CCTV ที่มีอยู่เดิม ในกรณีที่สายใยแก้วนำแสงเกิดความเสียหาย เพื่อให้อุปกรณ์ CCTV ที่มีอยู่เดิม สามารถส่งข้อมูลได้ตลอดเวลา

๕.๑.๗ การเชื่อมต่อสายจาก Splitter ย่อยในแต่ละโซนมายังจุดติดตั้ง ONU ให้ใช้สายสำเร็จรูปหรือสายแบบ FTTx ซึ่งเข้าหัวด้วยวิธี Fusion Splice และ ต้องไม่มีการเชื่อมต่อสายนอกเหนือจากการเข้าหัว หรือ รูปแบบที่เหมาะสมกว่าตามที่ผู้ควบคุมงานเห็นสมควร

- ๕.๑.๘ ผู้รับจ้างจะต้องนำเสนอแผนการติดตั้ง และ เอกสารรายละเอียดอุปกรณ์ที่จะใช้ในการติดตั้งทั้งหมด ต่อคณะกรรมการก่อนการติดตั้ง เพื่อขออนุมัติดำเนินการซึ่งคณะกรรมการจะเป็นผู้กำหนดสถานที่ติดตั้ง
- ๕.๑.๙ ผู้รับจ้างต้องดำเนินการเชื่อมต่ออุปกรณ์บนสายทางให้สามารถใช้งานได้ต้องมีประสิทธิภาพ กรณีที่อุปกรณ์บนสายทางไม่สามารถเชื่อมต่อ หรือใช้งานได้ ผู้รับจ้างต้องเป็นผู้รับผิดชอบจัดหาอุปกรณ์มาติดตั้ง ทดแทนให้ระบบสามารถใช้งานได้ดังเดิม โดยอุปกรณ์ที่นำมาติดตั้งทดแทน ต้องเป็นอุปกรณ์ที่เทียบเท่าหรือสูงกว่าของ กท. ที่มีอยู่เดิม และค่าใช้จ่ายในการดำเนินการผู้รับจ้างต้องเป็นฝ่ายรับผิดชอบเองทั้งหมด
- ๕.๑.๑๐ ผู้รับจ้างจะต้องส่งผลการทดสอบสายสัญญาณใยแก้วนำแสง และ ภาพแสดงจุดติดตั้งอุปกรณ์ทั้งหมดที่นำเสนอในโครงการ ในรูปแบบเอกสาร หรือ เอกสารอิเล็กทรอนิกส์
- ๕.๑.๑๑ ภายในระยะเวลาของการดำเนินงาน ผู้รับจ้างต้องมีผู้เชี่ยวชาญและผู้ประสานงานตามที่ผู้ว่าจ้างกำหนดตลอดระยะเวลาในโครงการ โดย กท. จะเป็นผู้ประสานงานกับหน่วยงานที่เกี่ยวข้อง เพื่อให้การดำเนินงานเป็นไปตามวัตถุประสงค์
- ๕.๑.๑๒ ผู้รับจ้างจะต้องดำเนินการบำรุงรักษาเชิงป้องกันตามเวลาที่กำหนด (PM) ทุกๆ ระยะเวลา ๓ เดือน และการซ่อมแซมแก้ไขในกรณีที่ระบบชำรุด (CM) เพื่อให้ระบบฯ สามารถใช้งานได้อย่างต่อเนื่องและมีประสิทธิภาพ ตลอดระยะเวลารับประกันผลงาน นับจากวันส่งมอบงานเป็นระยะเวลา ๒ ปี
- ๕.๑.๑๓ ผู้รับจ้าง ต้องจัดทำเอกสารแบบ As-Built ข้อมูลตำแหน่งในการติดตั้งเสารองรับสายใยแก้วนำแสง สายสำหรับ Loop Enclosure โดยระบุ จุดติดตั้ง ปริมาณ Loop ตัวเลขบอกระยะบนสายใยแก้วนำแสง (Mark length) และส่งมอบรายการอุปกรณ์ทั้งหมดของโครงการฯ โดยระบุชื่ออุปกรณ์เป็นภาษาไทย และภาษาอังกฤษ และภาพถ่ายประกอบ ในรูปแบบเอกสาร และไฟล์เอกสารที่บันทึกลงใน Flash Drive จำนวน ๕ ชุด โดยจะต้องดำเนินการส่งมอบให้ กท. ในการส่งงานงวดสุดท้าย
- ๕.๑.๑๔ ผู้รับจ้างต้องสำรวจ จัดเก็บ เพื่อจัดทำทะเบียนรายการอุปกรณ์ระบบฯ ทั้งหมดตาม ”ภาคผนวก ก”, ”ภาคผนวก ข” และ ”ภาคผนวก ค” ให้เสร็จสิ้นและส่งมอบ โดยมีละเอียดอย่างน้อยดังนี้

- ชื่อ ยี่ห้อ (Brand) รุ่น (Model)
- หมายเลขเครื่อง (Serial Number) หมายเลขครุภัณฑ์ (ถ้ามี)
- ภาพถ่าย
- โครงการฯ และปีที่ตรวจรับ
- ประมาณการราคาอุปกรณ์
- สถานที่ติดตั้ง

ทั้งนี้ผู้ว่าจ้างสงวนสิทธิ์ในการเปลี่ยนแปลงรายการดังกล่าวได้ตามความเหมาะสม โดยต้องจัดส่งผู้ว่าจ้างในรูปแบบ Excel File และเอกสารรายงาน ในรูปแบบเอกสารและไฟล์เอกสารที่บันทึกลงใน Flash Drive จำนวน ๕ ชุด โดยจะต้องดำเนินการส่งมอบให้ กท. ในการส่งงานงวดสุดท้าย

๕.๑.๑๕ ผู้รับจ้างต้องใช้พัสดุประเภทวัสดุหรือครุภัณฑ์ที่ผลิตภายในประเทศไม่น้อยกว่าร้อยละ ๖๐ ของมูลค่าวัสดุหรือครุภัณฑ์ที่จะใช้ในโครงการฯ นี้

๕.๑.๑๖ ผู้รับจ้างต้องจัดทำแผนการใช้พัสดุที่ผลิตภายในประเทศ ตามแบบฟอร์มที่กำหนดยื่นให้ หน่วยงานภายใน ๖๐ วัน นับถัดจากวันที่ได้ลงนามตามสัญญา

๕.๒ ข้อกำหนดการแสดงเอกสารทางด้านเทคนิค

๕.๒.๑ ผู้ยื่นข้อเสนอต้องนำเสนอเอกสารแผนดำเนินงานตลอดโครงการ ให้สามารถติดตั้งใช้งาน ได้อย่างถูกต้องและมีประสิทธิภาพ โดยจะต้องครอบคลุมขอบเขตงานตามข้อ ๔ และ รายละเอียดใน”ภาคผนวก ก”, ”ภาคผนวก ข” และ”ภาคผนวก ค” การดำเนินการดังกล่าว จะต้องสอดคล้องกับการปฏิบัติงานของเจ้าหน้าที่ของ กท. และการบริหารจัดการระหว่าง ดำเนินงานต้องไม่เกิดผลกระทบต่อการทำงานของ Control Room และระบบต่างๆ ที่ เกี่ยวข้องของผู้ว่าจ้าง ให้ กท. พิจารณาถึงขั้นตอนการทำงานและความเป็นไปได้ในการ ปฏิบัติงานที่น่าเชื่อถือ เพื่อให้ผู้ว่าจ้างมั่นใจว่าผู้ยื่นข้อเสนอมีความเข้าใจในการดำเนินการ ติดตั้งระบบฯ และสามารถทำงานได้อย่างต่อเนื่อง ตลอดเวลาแห่งสัญญาฯนี้ พร้อมกับยื่น เอกสารในวันยื่นเสนอราคา

๕.๒.๒ ผู้ยื่นข้อเสนอต้องนำเสนอเอกสารแผนดำเนินการบำรุงรักษา โดยต้องแสดงแผนบำรุงรักษาเชิง ป้องกันตามกำหนดเวลา (PM) และอธิบายขั้นตอนการบำรุงรักษาแบบแก้ไขในกรณีชำรุด (CM) ตลอดระยะเวลารับประกัน พร้อมกับยื่นเอกสารในวันยื่นเสนอราคา

๕.๒.๓ ผู้ยื่นข้อเสนอต้องออกแบบการใช้งานสายใยแก้วนำแสงสำหรับส่งข้อมูลอุปกรณ์อำนวยความสะดวก ให้ครอบคลุมทุกอุปกรณ์ที่มีอยู่ในปัจจุบัน ตาม”ภาคผนวก ค” สำหรับอุปกรณ์ CCTV ผู้ยื่นข้อเสนอต้องออกแบบให้สามารถใช้งานได้ตามปกติ ในกรณีที่เกิดความเสียหายกับสายใย แก้วนำแสงเพียงจุดใดจุดหนึ่ง

๕.๒.๔ ผู้ยื่นข้อเสนอจะต้องเข้าร่วมการทดสอบความพร้อม (Proof of Concept : POC) เพื่อทดสอบ ความรู้ ความเข้าใจ ความสามารถในระบบบริหารจัดการเครือข่ายสายใยแก้วนำแสง ในครั้งนี้ ตามรายละเอียดที่ระบุไว้ใน “ภาคผนวก ง”

ผู้มีสิทธิ์เข้าร่วมการทดสอบ จะต้องเป็นผู้ยื่นข้อเสนอ ที่มีคุณสมบัติครบถ้วนตาม ข้อกำหนดจากคณะกรรมการพิจารณาผลฯ ก่อน โดยคณะกรรมการพิจารณาผลฯ จะ ดำเนินการตรวจสอบเอกสารที่ได้รับมอบจากผู้ยื่นข้อเสนอ และแจ้งผลการพิจารณาผู้มีสิทธิ์ เข้าร่วมการทดสอบ พร้อมตารางนัดหมายในการทดสอบอีกครั้ง

โดย กท. จะเป็นผู้จัดเตรียมอุปกรณ์หลักของระบบฯ และ สถานที่ในการดำเนินการ ทดสอบ ผู้มีสิทธิ์ทดสอบจะต้องจัดเตรียมบุคลากรผู้เชี่ยวชาญ และบุคลากรสนับสนุน พร้อม เครื่องมือ อุปกรณ์ที่จำเป็นสำหรับการดำเนินการทดสอบ ตามรายละเอียดที่ระบุไว้ใน “ภาคผนวก ง” ในวันและเวลาเดียวกัน เมื่อทดสอบแล้วเสร็จผู้ยื่นข้อเสนอต้องร่วมกันนำ อุปกรณ์เดิมของ กท. มาทำการติดตั้งคืนให้ระบบสามารถกลับมาใช้งานได้ปกติ และไม่คิด ค่าใช้จ่ายใด ๆ

ทั้งนี้ผู้มีสิทธิ์เข้าร่วมการทดสอบความพร้อม (POC) จะต้องผ่านเกณฑ์การทดสอบความ พร้อม (POC) ในทุกหัวข้อที่ระบุไว้ใน”ภาคผนวก ง” ในกรณีที่ผ่านการทดสอบเพียงข้อใด ข้อหนึ่ง กรมทางหลวงขอสงวนสิทธิ์ไม่พิจารณาข้อเสนอด้านราคาของผู้ยื่นข้อเสนอดังกล่าว

๕.๒.๕ ผู้ยื่นข้อเสนอจะต้องทำตารางเปรียบเทียบรายละเอียดและเงื่อนไขเฉพาะต่อข้อกำหนดและรายละเอียดคุณลักษณะเฉพาะ เป็นรายชื่อของเอกสารโครงการฯ โดยใช้ตัวอย่างแบบฟอร์มการเปรียบเทียบตามตารางที่ ๑ ในการเปรียบเทียบรายการดังกล่าว หากมีกรณีที่ต้องมีการอ้างอิงข้อความหรือเอกสารในส่วนอื่นที่จัดทำเสนอมา ผู้ยื่นข้อเสนอต้องระบุให้เห็นอย่างชัดเจน สามารถตรวจสอบได้โดยง่ายไว้ในเอกสารเปรียบเทียบด้วยว่า สิ่งที่ต้องการอ้างอิงถึงนั้น อยู่ในส่วนใดตำแหน่งใดของเอกสารอื่น ๆ ที่จัดทำเสนอมา สำหรับเอกสารที่อ้างอิงถึงให้หมายเหตุ หรือขีดเส้นใต้ หรือระบายสี พร้อมเขียนหัวข้อกำกับไว้ เพื่อให้สามารถตรวจสอบกับเอกสารเปรียบเทียบได้ง่ายและตรงกันด้วย

ตารางที่ ๑ ตารางเปรียบเทียบคุณสมบัติข้อกำหนดและรายละเอียดข้อเสนอโครงการฯ

อ้างอิงข้อ	ข้อกำหนด/ อุปกรณ์ที่ต้องการ	ข้อกำหนด/ อุปกรณ์ที่นำเสนอ	เอกสารอ้างอิง
ระบุหัวข้อให้ตรงกับหัวข้อที่ระบุในเอกสารประกวดราคา	ให้คัดลอกคุณลักษณะเฉพาะที่กำหนดในข้อกำหนดการก่อสร้าง (Specifications) มากروقในช่องนี้	ให้ระบุคุณลักษณะเฉพาะที่ผู้ยื่นข้อเสนอเสนอ	ระบุหมายเลขหน้าของเอกสารอ้างอิงของผู้ยื่นข้อเสนอ

๕.๒.๖ ผู้ยื่นข้อเสนอต้องส่งแคตตาล็อกของรายละเอียดคุณลักษณะเฉพาะของทุกรายการที่ผู้ยื่นข้อเสนอได้เสนอ พร้อมทั้งระบุชื่อผลิตภัณฑ์ และรุ่นที่นำเสนอให้ชัดเจน โดยต้องขีดเส้นใต้หรือระบายสี เน้นคุณสมบัติที่ตรงตามข้อกำหนดของ กท. ทั้งนี้คุณลักษณะเฉพาะของอุปกรณ์ที่ผู้เสนอราคานำเสนอต่อ กท. ต้องสามารถปฏิบัติตามข้อกำหนดรายละเอียดคุณลักษณะเฉพาะที่กรมกำหนดได้นับตั้งแต่วันที่ยื่นข้อเสนอ กรณีที่อุปกรณ์มีหลายรุ่น (Model) หรือ Series หรือมี Option ต้องระบุให้ชัดเจนว่าจะส่งมอบรุ่นหรือ Series ไດ และ Option ไດ เพื่อประกอบการพิจารณา สำหรับเอกสารที่ยื่นมาหากเป็นสำเนารูปถ่ายจะต้องรับรองสำเนาถูกต้อง โดยผู้มีอำนาจทำนิติกรรมแทนนิติบุคคล กรณีที่ กท. มีข้อสงสัยเกี่ยวกับรายละเอียดคุณลักษณะเฉพาะของอุปกรณ์ที่นำเสนอ คณะกรรมการประกวดราคาขอสงวนสิทธิ์ในการร้องขอให้ผู้ยื่นเสนอนำอุปกรณ์มาติดตั้งเพื่อทดสอบ และแสดงคุณลักษณะเฉพาะของอุปกรณ์ดังกล่าวต่อ กท. ภายใน ๕ วัน นับจากวันที่ได้รับแจ้ง

๕.๓ ข้อกำหนดด้านบุคลากร

ผู้รับจ้างต้องมีบุคลากร ผู้เชี่ยวชาญ ที่มีประสบการณ์ทางวิชาชีพเสนอให้กับกองทางหลวงพิเศษระหว่างเมือง ภายใน ๑๕ วันหลังจากลงนามสัญญา โดยจะต้องประกอบด้วย บุคลากรหลักอย่างน้อยดังต่อไปนี้

๕.๓.๑ ผู้ควบคุมงาน วุฒิการศึกษาไม่ต่ำกว่า ระดับปริญญาตรี และมีประสบการณ์การทำงานในหน้าที่เกี่ยวข้อง อย่างน้อย ๑๐ ปี จำนวน ๑ คน

- ๕.๓.๒ ผู้เชี่ยวชาญงานโครงข่ายสื่อสารข้อมูล สาขาวิศวกรรม ในด้านที่เกี่ยวข้อง หรือ สาขา คอมพิวเตอร์ หรือ สาขาเทคโนโลยีสารสนเทศ หรือ สาขาอื่นที่เทียบเท่า วุฒิการศึกษาไม่ต่ำกว่า ระดับปริญญาตรี และมีประสบการณ์การทำงานอย่างน้อย ๕ ปี จำนวน ๑ คน
- ๕.๓.๓ ช่างเทคนิคประจำโครงการ วุฒิการศึกษาไม่ต่ำกว่า ระดับปริญญาตรี และมีประสบการณ์การทำงานในด้านที่เกี่ยวข้อง อย่างน้อย ๕ ปี จำนวน ๓ คน
- ๕.๓.๔ ผู้ประสานงาน วุฒิการศึกษาไม่ต่ำกว่า ระดับปริญญาตรี จำนวน ๑ คน

๖. ข้อกำหนดเกี่ยวกับการเข้าปฏิบัติงาน

- ๖.๑ ผู้รับจ้างต้องเตรียมวัสดุอุปกรณ์อำนวยความสะดวกในการทำงานบนทางหลวงพิเศษตามมาตรฐาน ข้อกำหนด ระเบียบคำสั่งของกรมทางหลวง เช่น กรวยยาง ป้ายสะท้อนแสง ไฟกระพริบ เป็นต้น
- ๖.๒ ผู้รับจ้างต้องแต่งกายตามเครื่องแบบที่ได้รับความเห็นชอบจากผู้ว่าจ้าง โดยมีป้าย ชื่อ-สกุล หน่วยงาน แสดงไว้ที่ชุดปฏิบัติงานชัดเจน และใส่เสื้อสะท้อนแสงตลอดเวลาขณะปฏิบัติงานสนาม
- ๖.๓ ผู้รับจ้างต้องแจ้งรายชื่อผู้ปฏิบัติงานในโครงการนี้ พร้อมสำเนาเอกสารต่าง ๆ เช่น บัตรประชาชน สำเนาทะเบียนบ้าน หลักฐานการศึกษา สำเนาใบขับขี่ (กรณีที่เป็นพนักงานขับรถ) หรืออื่น ๆ ให้ผู้ควบคุมงานพิจารณาก่อนปฏิบัติงาน
- ๖.๔ รถยนต์ที่ผู้รับจ้างใช้งาน ต้องจ่ายค่าผ่านทางทุกครั้ง เมื่อผ่านด่านฯ เพื่อเข้าดำเนินงานในโครงการนี้
- ๖.๕ รถที่ใช้บรรทุกวัสดุอุปกรณ์ต้องมีไฟสัญญาณวับที่สามารคมองเห็นได้ในระยะปลอดภัยเพื่อเปิดใช้งานอย่างน้อย ๒ ดวง พร้อมกับแผ่นป้ายสะท้อนแสง ขนาดไม่น้อยกว่า ๐.๙๐ x ๑.๐๐ ม. ติดบริเวณท้ายรถหรือบริเวณหัวแก๊งของรถกระบะ มีข้อความ “โปรดระวังงานก่อสร้าง” หรือ “โปรดระวังงานซ่อมระบบฯ” ตามมาตรฐานกรมทางหลวง ซึ่งมองเห็นได้ชัดเจนทั้งในเวลากลางวันและกลางคืนโดยต้องให้ กท. ทำการตรวจสอบและให้ความเห็นชอบก่อนดำเนินงาน
- ๖.๖ ผู้รับจ้างต้องจัดการรถบรรทุกเล็กขนาดเครื่องยนต์ไม่น้อยกว่า ๑,๘๐๐ CC รวมจำนวน ๑ คันที่มีสภาพใช้งานได้ดี (ผู้รับจ้างเป็นผู้รับผิดชอบค่าใช้จ่ายที่เกี่ยวข้องกับเชื้อเพลิง ค่าธรรมเนียมผ่านทาง น้ำมันหล่อลื่น ค่าซ่อมบำรุงรักษาตามกำหนดเวลา ประกันภัยชั้น ๑ และพ.ร.บ. ฯลฯ) เพื่อใช้ในการควบคุมงาน

๗. เงื่อนไขประมาณ ระยะเวลาในการดำเนินงาน

- ๗.๑ วงเงินงบประมาณ ๔๙,๕๐๐,๐๐๐.๐๐ บาท (สี่สิบล้านห้าแสนบาทถ้วน)
- ๗.๒ ราคากลาง ๔๙,๔๔๙,๐๑๒.๙๔ บาท (สี่สิบล้านสี่แสนสี่หมื่นเก้าพันสิบสองบาทเก้าสิบลีตสตางค์)
- ๗.๓ หลักประกันการเสนอราคา ๒,๔๗๕,๐๐๐ บาท (สองล้านสี่แสนเจ็ดหมื่นห้าพันบาทถ้วน)
- ๗.๔ ระยะเวลาดำเนินงาน ๓๐๐ วัน (นับถัดจากวันที่ลงนามในสัญญา)

๘. การบอกเลิกสัญญาและค่าปรับ

- ๘.๑ กรณีผู้รับจ้างผิดสัญญาจะถูกปรับในอัตราต่อวันร้อยละ ๐.๑๐ ของค่างานในสัญญา
- ๘.๒ ในกรณีที่ผู้รับจ้างไม่เข้าดำเนินการบำรุงรักษา ซ่อมแซม และแก้ไข อุปกรณ์ในระบบฯ ตามกำหนดไว้ในรายละเอียดของข้อกำหนดนี้ ผู้ว่าจ้างสงวนสิทธิ์ในการให้ผู้รับจ้างรายอื่นดำเนินการบำรุงรักษา

ซ่อมแซม และแก้ไข ระบบฯ ให้สามารถ ทำงานต่อไปได้ โดยผู้รับจ้างต้องเป็นผู้รับผิดชอบค่าใช้จ่ายที่เกิดขึ้นทั้งหมด และจะไม่สามารถเรียกร้อง ค่าเสียหายใด ๆ ทั้งสิ้นจากผู้ว่าจ้างได้

๘.๓ ผู้ว่าจ้างมีสิทธิบอกเลิกสัญญากับผู้รับจ้าง ทันทีที่ผู้รับจ้างไม่ปฏิบัติตามเงื่อนไขสัญญา โดยผู้รับจ้างต้องจ่ายค่าเสียหายให้กับผู้ว่าจ้างเต็มจำนวนตามสัญญานี้ และผู้ว่าจ้างจะพิจารณาเสนอให้ผู้รับจ้างเป็นผู้ ใช้งานของทางราชการต่อไป

๙. หลักเกณฑ์การจ่ายเงิน

กรมทางหลวงจะจ่ายเงินล่วงหน้าให้แก่ผู้รับจ้างในอัตราร้อยละ ๑๕ ของค่างานตามสัญญา และจะหักเงิน ค่าจ้างในแต่ละงวดเพื่อชดใช้คืนเงินค่าจ้างล่วงหน้าไว้จำนวนร้อยละ ๒๐ (ยี่สิบ) ของจำนวนเงินค่าจ้างในแต่ละงวด จนกว่าจำนวนเงินที่หักไว้จะครบตามจำนวนเงินค่าจ้างล่วงหน้าที่ผู้รับจ้างได้รับไปแล้ว ยกเว้นค่าจ้างงวดสุดท้ายจะ หักไว้เป็นจำนวนเท่ากับจำนวนเงินค่าจ้างล่วงหน้าที่เหลือทั้งหมด

๙.๑ การจ่ายเงินค่าจ้าง กองทางหลวงพิเศษระหว่างเมืองจะจ่ายเงินค่าจ้างตามปริมาณงานที่ทำแล้วเสร็จ จำนวน ๕ งวด

งวดที่ ๑ ภายใน ๗๕ วัน เมื่อผู้รับจ้างดำเนินงานมากกว่า ๒๐% ของโครงการ เบิกจ่ายได้ ๑๕% ของสัญญาจ้าง

งวดที่ ๒ ภายใน ๑๒๐ วัน เมื่อผู้รับจ้างดำเนินงานมากกว่า ๓๕% ของโครงการ เบิกจ่ายได้ ๑๕% ของสัญญาจ้าง

งวดที่ ๓ ภายใน ๑๘๐ วัน เมื่อผู้รับจ้างดำเนินงานมากกว่า ๕๕% ของโครงการ เบิกจ่ายได้ ๒๐% ของสัญญาจ้าง

งวดที่ ๔ ภายใน ๒๔๐ วัน เมื่อผู้รับจ้างดำเนินงานมากกว่า ๘๐% ของโครงการ เบิกจ่ายได้ ๒๕% ของสัญญาจ้าง

งวดที่ ๕ ภายใน ๓๐๐ วัน เมื่อผู้รับจ้างดำเนินงานแล้วเสร็จครบถ้วนตามสัญญา เบิกจ่ายได้ ๒๕% ของสัญญา

๙.๒ หลักเกณฑ์ประกอบในการคิดค่าผลงานสำหรับจ่ายเงินวัสดุอุปกรณ์ที่ส่งมอบไว้ในสัญญา (Material on Site) ของแต่ละงวดงาน ผู้ว่าจ้างจะคิดผลความก้าวหน้าการดำเนินงานได้ถึงร้อยละ ๕๐ (ห้าสิบ) ของ ราคาวัสดุอุปกรณ์ที่ระบุไว้ในใบแจ้งปริมาณและราคา (Bill of Quantity) เมื่อวัสดุอุปกรณ์ที่จะนำมา ติดตั้งในงานได้ส่งมาที่สถานที่ที่ผู้ว่าจ้างอนุมัติให้เป็นสถานที่จัดเก็บวัสดุอุปกรณ์และต้องเก็บกอง ลักษณะที่ยอมรับได้สามารถเข้าตรวจสอบได้ง่าย โดยผู้รับจ้างเป็นผู้รับผิดชอบต่อความเสียหายหรือสูญ หายในวัสดุอุปกรณ์เหล่านี้ ผู้รับจ้างจะต้องทำบัญชีวัสดุอุปกรณ์ที่เก็บรักษานี้นยื่นต่อผู้ว่าจ้างเพื่อ ตรวจสอบ จึงจะสามารถเบิกจ่ายเงินงวดสำหรับวัสดุอุปกรณ์ที่ส่งมานี้ การจ่ายเงินจะไม่ถือว่าเป็นการ ยอมรับในวัสดุอุปกรณ์นั้น ๆ หากวัสดุอุปกรณ์นี้ชำรุด บกพร่อง ผิดข้อกำหนด ผู้ว่าจ้างมีสิทธิปฏิเสธ ไม่ให้นำวัสดุอุปกรณ์นั้น ๆ มาใช้งาน ถึงแม้ว่าจะได้มีการจ่ายเงินตามประมาณการเบิกจ่ายดังกล่าวไป แล้ว ซึ่งผู้รับจ้างจะต้องรับผิดชอบจัดหาวัสดุอุปกรณ์แทนจำนวนที่ผู้ว่าจ้างไม่ยอมรับด้วย และเมื่อติดตั้ง ทดสอบผู้ว่าจ้างจะคิดผลความก้าวหน้าการดำเนินงานให้ผู้รับจ้างได้อีกร้อยละ ๒๕ ตามราคาต่อหน่วย และผู้ว่าจ้างจะคิดผลความก้าวหน้าการดำเนินงานในรายการที่เกี่ยวกับค่าติดตั้งและค่าวัสดุอุปกรณ์ ๑๐๐% เมื่อดำเนินการติดตั้งแล้วเสร็จ

๙.๓ การจ่ายเงินงวดสุดท้าย จะจ่ายให้เมื่องานทั้งหมดตามสัญญาได้แล้วเสร็จทุกประการ รวมทั้งทำความสะอาดสถานที่ก่อสร้างให้สะอาดเรียบร้อย พร้อมทั้งจัดทำรายการอุปกรณ์ทั้งหมดของโครงการฯ โดยระบุชื่ออุปกรณ์เป็นภาษาไทย พร้อมยี่ห้อ รุ่น หมายเลขเครื่อง ราคา ที่อยู่ ภาพถ่ายประกอบ มอบให้กับผู้ว่าจ้างและผู้ว่าจ้างตรวจรับงานแล้วเสร็จทั้งโครงการฯ

๑๐. ข้อกำหนดด้านการบำรุงรักษา

- ๑๐.๑ ผู้รับจ้างต้องเสนอแผนงานบำรุงรักษา ตลอดระยะเวลารับประกันของสัญญา และกรณีที่มีการเปลี่ยนแปลงแผน ต้องได้รับอนุมัติจาก กท. ทุกครั้งก่อนการดำเนินการ
- ๑๐.๒ ผู้รับจ้างต้องรับประกันการชำรุดบกพร่องของระบบ ที่ติดตั้งใหม่ พร้อมทั้งอุปกรณ์ประกอบต่าง ๆ เป็นระยะเวลาไม่น้อยกว่า ๒ ปี (Warranty Period) โดยนับถึ่จากวันที่คณะกรรมการตรวจรับพัสดุลงนามตรวจรับงานงวดสุดท้าย
- ๑๐.๓ ผู้รับจ้างต้องรับทราบเหตุ วิเคราะห์ปัญหา แนวทางการแก้ไข ในกรณีที่ระบบสำรองไฟฟ้า (UPS) ที่ส่งมอบเกิดขัดข้อง ไม่สามารถใช้งานได้ทั้งระบบ หรือบางส่วน ภายใน ๖ ชั่วโมง และให้สามารถใช้งานได้ภายใน ๒๔ ชั่วโมง นับจากวันที่ได้รับแจ้ง หากอุปกรณ์เกิดการชำรุดบกพร่อง หรือขัดข้องอันเนื่องมาจากการใช้งานตามปกติ ผู้รับจ้างจะต้องจัดการเปลี่ยนอุปกรณ์ที่ชำรุด โดยไม่คิดค่าใช้จ่ายใด ๆ ทั้งสิ้น ตลอดระยะเวลารับประกันคุณภาพผลงาน
- ๑๐.๔ ผู้รับจ้างต้องจัดเตรียมศูนย์บริการในการรับแจ้งเหตุ (Help Desk Center) ที่สามารถให้บริการรับแจ้งปัญหาจากผู้ใช้งานตลอดเวลาของการปฏิบัติงาน ๒๔ ชั่วโมง อันประกอบด้วยหมายเลขโทรศัพท์ โทรสาร จดหมายอิเล็กทรอนิกส์ (e-mail)

๑๑. คุณสมบัติของผู้ยื่นข้อเสนอ

- ๑๑.๑ มีความสามารถตามกฎหมาย
- ๑๑.๒ ไม่เป็นบุคคลล้มละลาย
- ๑๑.๓ ไม่อยู่ระหว่างเลิกกิจการ
- ๑๑.๔ ไม่เป็นบุคคลซึ่งอยู่ระหว่างถูกระงับการยื่นข้อเสนอหรือทำสัญญากับหน่วยงานของรัฐไว้ชั่วคราว เนื่องจากเป็นผู้ที่ไม่ผ่านเกณฑ์การประเมินผลการปฏิบัติงานของผู้ประกอบการตามระเบียบที่รัฐมนตรีว่าการกระทรวงการคลังกำหนดตามที่ประกาศเผยแพร่ในระบบเครือข่ายสารสนเทศของกรมบัญชีกลาง
- ๑๑.๕ ไม่เป็นบุคคลซึ่งถูกระบุชื่อไว้ในบัญชีรายชื่อผู้ทำงานและได้แจ้งเวียนชื่อให้เป็นผู้ทำงานของหน่วยงานของรัฐในระบบเครือข่ายสารสนเทศของกรมบัญชีกลาง ซึ่งรวมถึงนิติบุคคลที่ผู้ทำงานเป็นหุ้นส่วน ผู้จัดการ กรรมการผู้จัดการ ผู้บริหาร ผู้มีอำนาจในการดำเนินงานในกิจการของนิติบุคคลนั้นด้วย
- ๑๑.๖ มีคุณสมบัติและไม่มีลักษณะต้องห้ามตามที่คณะกรรมการนโยบายการจัดซื้อจัดจ้างและการบริหารพัสดุภาครัฐกำหนดในราชกิจจานุเบกษา
- ๑๑.๗ เป็นนิติบุคคล ผู้มีอาชีพรับจ้างที่ประกวดราคาจ้างด้วยวิธีการทางอิเล็กทรอนิกส์ดังกล่าว

๑๑.๘ ไม่เป็นผู้มีผลประโยชน์ร่วมกันกับผู้ยื่นข้อเสนอรายอื่นที่เข้ายื่นข้อเสนอให้แก่กรมทางหลวง ณ วันประกาศประกวดราคาอิเล็กทรอนิกส์ หรือไม่เป็นผู้กระทำการอันเป็นการขัดขวางการแข่งขันอย่างเป็นธรรมในการประกวดราคาอิเล็กทรอนิกส์ครั้งนี้

๑๑.๙ ไม่เป็นผู้ได้รับเอกสิทธิ์หรือความคุ้มกัน ซึ่งอาจปฏิเสธไม่ยอมขึ้นศาลไทยเว้นแต่รัฐบาลของผู้ยื่นข้อเสนอได้มีคำสั่งให้สละเอกสิทธิ์และความคุ้มกันเช่นนั้น

๑๑.๑๐ ผู้ยื่นข้อเสนอต้องลงทะเบียนในระบบจัดซื้อจัดจ้างภาครัฐด้วยอิเล็กทรอนิกส์ (Electronic Government Procurement: e - GP) ของกรมบัญชีกลาง

๑๑.๑๑ ผู้ยื่นข้อเสนอต้องมีประสบการณ์ผลงานติดตั้งในลักษณะเดียวกันกับงานที่ประกวดราคาจ้างด้วยวิธีการทางอิเล็กทรอนิกส์ ซึ่งผลงานดังกล่าวของผู้ยื่นข้อเสนอต้องเป็นผลงานในสัญญาเดียวเท่านั้น และเป็นสัญญาที่ผู้ยื่นข้อเสนอได้ทำงานแล้วเสร็จตามสัญญา ซึ่งได้มีการส่งมอบงาน และตรวจรับเรียบร้อยแล้ว อย่างน้อย ๑ สัญญา มูลค่าไม่น้อยกว่า ๑๔,๘๕๐,๐๐๐.๐๐ บาท โดยเป็นผลงานที่เป็นคู่สัญญาโดยตรงกับราชการ หน่วยงานตามกฎหมายว่าด้วยระเบียบบริหารราชการท้องถิ่น

๑๑.๑๒ ผู้ยื่นข้อเสนอที่เสนอราคาในรูปแบบของ “กิจการร่วมค้า” ต้องมีคุณสมบัติ ดังนี้

กรณีที่ข้อตกลงระหว่างผู้เข้าร่วมค้ากำหนดให้ผู้เข้าร่วมค้ารายใดรายหนึ่งเป็นผู้เข้าร่วมค้าหลัก ข้อตกลงระหว่างผู้เข้าร่วมค้าจะต้องมีการกำหนดสัดส่วนหน้าที่ และความรับผิดชอบในปริมาณงาน สิ่งของ หรือมูลค่าตามสัญญาของผู้เข้าร่วมค้าหลักมากกว่าผู้เข้าร่วมค้ารายอื่นทุกราย

กรณีที่ข้อตกลงระหว่างผู้เข้าร่วมค้ากำหนดให้ผู้เข้าร่วมค้ารายใดรายหนึ่งเป็นผู้เข้าร่วมค้าหลัก กิจการร่วมค้านั้นต้องใช้ผลงานของผู้เข้าร่วมค้าหลักรายเดียวเป็นผลงานของกิจการร่วมค้าที่ยื่นข้อเสนอ

สำหรับข้อตกลงระหว่างผู้เข้าร่วมค้าที่ไม่ได้กำหนดให้ผู้เข้าร่วมค้ารายใดเป็นผู้เข้าร่วมค้าหลัก ผู้เข้าร่วมค้าทุกรายจะต้องมีคุณสมบัติครบถ้วนตามเงื่อนไขที่กำหนดไว้ในเอกสารเชิญชวนหรือหนังสือเชิญชวน

กรณีที่ข้อตกลงระหว่างผู้เข้าร่วมค้ากำหนดให้มีการมอบหมายผู้เข้าร่วมค้ารายใดรายหนึ่งเป็นผู้ยื่นข้อเสนอ ในนามกิจการร่วมค้า การยื่นข้อเสนอดังกล่าวต้องมีหนังสือมอบอำนาจ

สำหรับข้อตกลงระหว่างผู้เข้าร่วมค้าที่ไม่ได้กำหนดให้ผู้เข้าร่วมค้ารายใดเป็นผู้ยื่นข้อเสนอ ผู้เข้าร่วมค้าทุกรายจะต้องลงลายมือชื่อในหนังสือมอบอำนาจให้ผู้เข้าร่วมค้ารายใดรายหนึ่งเป็นผู้ยื่นข้อเสนอในนามกิจการร่วมค้า

กรณีผู้ประกอบการ SMEs ที่จะเสนอราคาในรูปแบบของ “กิจการร่วมค้า” ต้องมีคุณสมบัติ ดังนี้

(๑) ผู้เข้าร่วมค้าทุกรายจะต้องเป็นผู้ประกอบการ SMEs

(๒) ผู้เข้าร่วมค้าทุกรายจะต้องเป็นผู้ประกอบการที่เป็นบุคคลธรรมดาที่ถือ สัญชาติไทย หรือนิติบุคคลที่จัดตั้งขึ้นตามกฎหมายไทย

๑๑.๑๓ ผู้ยื่นข้อเสนอต้องมีมูลค่าสุทธิของกิจการเป็นไปตามหนังสือคณะกรรมการวินิจฉัยปัญหาการจัดซื้อจัดจ้างและบริหารพัสดุภาครัฐ ด่วนที่สุด ที่ กค(กวจ) ๐๔๐๕.๒/ว๑๒๔ ลงวันที่ ๑ มีนาคม ๒๕๖๖ ดังนี้

(๑) กรณีผู้ยื่นข้อเสนอเป็นนิติบุคคลที่จัดตั้งขึ้นตามกฎหมายไทยซึ่งได้จดทะเบียนเกินกว่า ๑ ปี ต้องมีมูลค่าสุทธิของกิจการ จากผลต่างระหว่างสินทรัพย์สุทธิหักด้วยหนี้สินสุทธิ

 - ๑๐ - 

ที่ปรากฏในงบแสดงฐานะการเงินที่มีการตรวจรับรองแล้ว ซึ่งจะต้องแสดงค่าเป็นบวก ๑ ปีสุดท้าย ก่อนวันยื่นข้อเสนอ

(๒) กรณีผู้ยื่นข้อเสนอเป็นนิติบุคคลที่จัดตั้งขึ้นตามกฎหมายไทย ซึ่งยังไม่มีงบแสดงฐานะการเงินกับกรมพัฒนาธุรกิจการค้า ให้พิจารณาการกำหนดมูลค่าของทุนจดทะเบียน โดยผู้ยื่นข้อเสนอจะต้องมีทุนจดทะเบียนที่เรียกชำระมูลค่าหุ้นแล้ว ณ วันที่ยื่นข้อเสนอ ไม่ต่ำกว่า ๘ ล้านบาท

(๓) สำหรับการจัดซื้อจัดจ้างครั้งหนึ่งที่มีวงเงินเกิน ๕๐๐,๐๐๐ บาทขึ้นไป กรณีผู้ยื่นข้อเสนอเป็นบุคคลธรรมดา โดยพิจารณาจากหนังสือรับรองบัญชีเงินฝาก ไม่เกิน ๙๐ วันก่อนวันยื่นข้อเสนอ โดยต้องมีเงินฝากคงเหลือในบัญชีธนาคารเป็นมูลค่า ๑ ใน ๔ ของมูลค่างบประมาณของโครงการหรือรายการที่ยื่นข้อเสนอในแต่ละครั้ง และหากเป็นผู้ชนะการจัดซื้อจัดจ้างหรือเป็นผู้ได้รับการคัดเลือกจะต้องแสดงบัญชีเงินฝากที่มีมูลค่าดังกล่าวอีกครั้งหนึ่งในวันลงนามในสัญญา

(๔) กรณีที่ผู้ยื่นข้อเสนอไม่มีมูลค่าสุทธิของกิจการหรือทุนจดทะเบียน หรือมีแต่ไม่เพียงพอที่จะเข้ายื่นข้อเสนอ ผู้ยื่นข้อเสนอสามารถขอวงเงินสินเชื่อ โดยต้องมีวงเงินสินเชื่อ ๑ ใน ๔ ของมูลค่างบประมาณของโครงการหรือรายการที่ยื่นข้อเสนอในครั้งนั้น (สินเชื่อที่ธนาคารภายในประเทศหรือบริษัทเงินทุนหรือบริษัทเงินทุนหลักทรัพย์ที่ได้รับอนุญาตให้ประกอบกิจการเงินทุนเพื่อการพาณิชย์ และประกอบธุรกิจค้าประกันตามประกาศของธนาคารแห่งประเทศไทย ตามรายชื่อบริษัทเงินทุนที่ธนาคารแห่งประเทศไทยแจ้งเวียนให้ทราบ โดยพิจารณาจากยอดเงินรวมของวงเงินสินเชื่อที่สำนักงานใหญ่รับรอง หรือที่สำนักงานสาขารับรอง (กรณีได้รับมอบอำนาจจากสำนักงานใหญ่ ซึ่งออกให้แก่ผู้ยื่นข้อเสนอ นับถึงวันยื่นข้อเสนอไม่เกิน ๙๐ วัน)

(๕) กรณีตาม (๑) - (๔) ยกเว้นสำหรับกรณีดังต่อไปนี้

(๕.๑) กรณีที่ผู้ยื่นข้อเสนอเป็นหน่วยงานของรัฐ

(๕.๒) นิติบุคคลที่จัดตั้งขึ้นตามกฎหมายไทยที่อยู่ระหว่างการฟื้นฟูกิจการตามพระราชบัญญัติล้มละลาย (ฉบับที่ ๑๐) พ.ศ. ๒๕๖๑

๑๒. หลักเกณฑ์และสิทธิในการพิจารณา

กรมทางหลวง โดย กองทางหลวงพิเศษระหว่างเมือง กำหนดหลักเกณฑ์การพิจารณาดังนี้ในการพิจารณาผู้ชนะการยื่นข้อเสนอประกวดราคาอิเล็กทรอนิกส์ครั้งนี้ กรมจะพิจารณาตัดสินโดยใช้หลักเกณฑ์ ราคา และจะพิจารณาจากราคารวม

๑๒.๑ หากผู้ยื่นข้อเสนอซึ่งเป็นผู้ประกอบการ SMEs เสนอราคาสูงกว่าราคาต่ำสุดของผู้ยื่นข้อเสนอรายอื่นที่ไม่เกินร้อยละ ๑๐ ให้หน่วยงานของรัฐจัดซื้อจัดจ้างจากผู้ประกอบการ SMEs ดังกล่าว โดยจัดเรียงลำดับผู้ยื่นข้อเสนอซึ่งเป็นผู้ประกอบการ SMEs ซึ่งเสนอราคาสูงกว่าราคาต่ำสุดของผู้ยื่นข้อเสนอรายอื่นไม่เกินร้อยละ ๑๐ ที่จะเรียกมาทำสัญญาไม่เกิน ๓ ราย

ผู้ยื่นข้อเสนอที่เป็นกิจการร่วมค้าที่ได้สิทธิตามข้างต้น ผู้เข้าร่วมค้าทุกรายจะต้องเป็นผู้ประกอบการ SMEs

ทั้งนี้ ผู้ประกอบการ SMEs ที่จะได้แต้มต่อด้านราคาตามวรรคหนึ่ง จะต้องมีวงเงินสัญญาสะสมตามปีปฏิทินรวมกับราคาที่เสนอในครั้งแล้ว มีมูลค่ารวมกันไม่เกินมูลค่าของรายได้ตามขนาดที่ขึ้นทะเบียนไว้กับ สสว.

๑๒.๒ หากผู้ยื่นข้อเสนอซึ่งมิใช่ผู้ประกอบการ SME แต่เป็นบุคคลธรรมดาที่ถือสัญชาติไทยหรือนิติบุคคลที่จัดตั้งขึ้นตามกฎหมายไทยเสนอราคาสูงกว่าราคาต่ำสุดของผู้ยื่นข้อเสนอซึ่งเป็นบุคคลธรรมดาที่มีได้ถือสัญชาติไทยหรือนิติบุคคลที่จัดตั้งขึ้นตามกฎหมายของต่างประเทศไม่เกินร้อยละ ๓ ให้จัดซื้อหรือจัดจ้างจากผู้ยื่นข้อเสนอซึ่งเป็นบุคคลธรรมดาที่ถือสัญชาติไทยหรือนิติบุคคลที่จัดตั้งขึ้นตามกฎหมายไทยดังกล่าว ผู้ยื่นข้อเสนอที่เป็นกิจการร่วมค้าที่จะได้สิทธิตามวรรคหนึ่ง ผู้เข้าร่วมค้าทุกรายจะต้องเป็นบุคคลธรรมดาที่ถือสัญชาติไทยหรือนิติบุคคลที่จัดตั้งขึ้นตามกฎหมายไทย

๑๒.๓ ในการพิจารณาหากผู้เสนอราคารายใดมีคุณสมบัติไม่ถูกต้องตามเอกสารประกวดราคาข้างข้อ ๑๑ และข้อ ๕.๒ หรือยื่นหลักฐานการยื่นข้อเสนอไม่ถูกต้อง หรือไม่ครบถ้วน หรือเสนอเอกสารที่ไม่ชัดเจนตามเอกสารประกวดราคาข้างด้วยวิธีประกวดราคาอิเล็กทรอนิกส์ (e-bidding) แล้วคณะกรรมการพิจารณาผลการประกวดราคาอิเล็กทรอนิกส์จะไม่รับพิจารณาราคาของผู้ประสงค์จะ เสนอราคารายนั้น เว้นแต่เป็นข้อผิดพลาด หรือผิดพลาดเพียงเล็กน้อย หรือผิดพลาดไป จากเงื่อนไขของเอกสารประกวดราคาอิเล็กทรอนิกส์ในส่วนที่มีสาระสำคัญ ทั้งนี้ เฉพาะในกรณีที่พิจารณาเห็นว่าจะเป็นประโยชน์ต่อกท. เท่านั้น โดย กท. สามารถเชิญผู้ยื่นข้อเสนอเข้ามาชี้แจง หรือทดสอบระบบถ้ามีข้อสงสัยหรือไม่มั่นใจในการเสนอของผู้เสนอรายนั้นได้ โดยถ้าผู้เสนอรายนั้นไม่เข้ามาชี้แจงและทดสอบ ภายใน ๗ วัน กท. มีสิทธิที่จะไม่รับข้อเสนอหรือไม่รับราคาของผู้ยื่นข้อเสนอรายนั้น

๑๒.๔ ผู้ยื่นข้อเสนอจะต้องเข้าร่วมการทดสอบความพร้อม (Proof of Concept : POC) เพื่อทดสอบความรู้ ความเข้าใจ ความสามารถในการบริหารจัดการระบบเครือข่ายคอมพิวเตอร์ในภาพรวมและเชื่อมโยงกับระบบอุปกรณ์เดิมที่ กท. มีอยู่ ในครั้งนี้ ตามข้อกำหนดข้อ ๕.๒.๗ และรายละเอียดที่ระบุไว้ใน “ภาคผนวก ง”

ทั้งนี้ผู้มีสิทธิเข้าร่วมการทดสอบความพร้อม (POC) จะต้องผ่านเกณฑ์การทดสอบความพร้อม (POC) ในทุกหัวข้อที่ระบุไว้ใน “ภาคผนวก ง” ในกรณีที่ไม่ผ่านการทดสอบเพียงข้อใดข้อหนึ่ง กรมทางหลวงขอสงวนสิทธิ์ให้ผู้ยื่นข้อเสนอรายนั้น ไม่ผ่านการพิจารณาข้อเสนอด้านเทคนิค และจะไม่พิจารณาข้อเสนอด้านราคาของผู้ยื่นข้อเสนอดังกล่าว

๑๒.๕ กท. สงวนสิทธิ์ไม่พิจารณาข้อเสนอของผู้ยื่นข้อเสนอโดยไม่มีการผ่อนผัน ในกรณีดังต่อไปนี้

- ไม่ปรากฏชื่อผู้ยื่นข้อเสนอรายนั้นในบัญชีผู้รับเอกสารประกวดราคาอิเล็กทรอนิกส์ของ กท.
- ไม่กรอกชื่อนิติบุคคล (บุคคลธรรมดา) หรือลงลายมือชื่ออิเล็กทรอนิกส์ของผู้ยื่นข้อเสนออย่างหนึ่งอย่างใด หรือทั้งหมดในใบเสนอราคา
- เสนอรายละเอียดแตกต่างไปจากเงื่อนไขที่กำหนดในเอกสารประกวดราคาอิเล็กทรอนิกส์ที่เป็นสาระสำคัญ หรือมีผลทำให้เกิดความได้เปรียบเสียเปรียบแก่ผู้ยื่นข้อเสนอรายอื่น

๑๒.๖ ในการตัดสินใจประกวดราคาอิเล็กทรอนิกส์หรือในการทำสัญญา คณะกรรมการพิจารณาผลการประกวดราคาอิเล็กทรอนิกส์หรือ กท. มีสิทธิให้ผู้ยื่นข้อเสนอชี้แจงข้อเท็จจริง สภาพฐานะ หรือข้อเท็จจริงอื่นใดที่เกี่ยวข้องกับผู้ยื่นข้อเสนอได้ กรมมีสิทธิที่จะไม่รับข้อเสนอ ไม่รับราคา หรือไม่ทำสัญญา หากหลักฐานดังกล่าวไม่มีความเหมาะสมหรือไม่ถูกต้อง

๑๒.๗ กท. ทรงไว้ซึ่งสิทธิที่จะไม่รับราคาต่ำสุด หรือราคาหนึ่งราคาใด หรือราคาที่เสนอทั้งหมดก็ได้และอาจพิจารณาเลือกจ้าง ในจำนวน หรือขนาด หรือเฉพาะรายการหนึ่งรายการใด หรืออาจจะยกเลิกการประกวดราคาอิเล็กทรอนิกส์โดยไม่พิจารณาจัดจ้างเลยก็ได้ สุดแต่จะพิจารณา ทั้งนี้ เพื่อประโยชน์ของ

ทางราชการเป็นสำคัญ และให้ถือว่า การตัดสินใจของ กท. เป็นเด็ดขาด ผู้ยื่นข้อเสนอจะเรียกร้องค่าเสียหายใดๆ มิได้ รวมทั้ง กท. จะพิจารณายกเลิกการประกวดราคาอิเล็กทรอนิกส์และลงโทษผู้ยื่นข้อเสนอเป็นผู้ทำงานไม่ว่าจะเป็นผู้ยื่นข้อเสนอที่ได้รับการคัดเลือกหรือไม่ก็ตาม หากมีเหตุที่เชื่อได้ว่า การยื่นข้อเสนอกระทำการโดยไม่สุจริต เช่น การเสนอเอกสารอันเป็นเท็จ หรือใช้ข้อมูลบุคคลธรรมดา หรือนิติบุคคลอื่นมาเสนอราคาแทน เป็นต้น

ในกรณีที่ผู้ยื่นข้อเสนอรายที่เสนอราคาต่ำสุด เสนอราคาต่ำจนคาดหมายได้ว่าไม่อาจดำเนินงานตามสัญญาได้ คณะกรรมการพิจารณาผลการประกวดราคาอิเล็กทรอนิกส์หรือกรมจะให้ผู้ยื่นข้อเสนออื่นชี้แจงและแสดงหลักฐานที่ทำให้เชื่อได้ว่า ผู้ยื่นข้อเสนอสามารถดำเนินงานตามประกวดราคาจ้างอิเล็กทรอนิกส์ให้เสร็จสมบูรณ์ หากคำชี้แจงไม่เป็นที่รับฟังได้ กท. มีสิทธิที่จะไม่รับข้อเสนอ หรือไม่รับราคาของผู้ยื่นข้อเสนอรายนั้น

๑๒.๘ ในกรณีที่ปรากฏข้อเท็จจริงภายหลังจากการพิจารณาข้อเสนอกว่า ผู้ยื่นข้อเสนอที่มีสิทธิได้รับการคัดเลือกเป็นผู้ยื่นข้อเสนอที่มีผลประโยชน์ร่วมกันกับผู้ยื่นข้อเสนอรายอื่นอื่น ณ วันประกาศ ประกวดราคาอิเล็กทรอนิกส์ หรือเป็นผู้ยื่นข้อเสนอที่กระทำการอันเป็นการขัดขวางการแข่งขันราคาอย่างเป็นธรรม กรมมีอำนาจที่จะตัดรายชื่อผู้ยื่นข้อเสนอที่ได้รับคัดเลือกรายดังกล่าวออก และ กท. จะพิจารณาลงโทษผู้ยื่นข้อเสนอรายนั้นเป็นผู้ทำงาน

๑๒.๙ ในกรณีนี้หากกรมพิจารณาเห็นว่ากรณียกเลิกการพิจารณาผลการเสนอราคาที่ได้ดำเนินการไปแล้วจะเป็นประโยชน์แก่ทางราชการอย่างยิ่ง กท. มีอำนาจยกเลิกการพิจารณาผลการเสนอราคาดังกล่าวได้

๑๓. กรรมสิทธิ์ ในข้อมูลเอกสาร/ผลการดำเนินงาน

ต้องส่งมอบลิขสิทธิ์หรือสิทธิอื่นใด ที่ถูกต้องตามกฎหมายเกี่ยวกับวัสดุและอุปกรณ์ ชุดโปรแกรมที่เกี่ยวข้องกับระบบฯ สำหรับใช้ในการซ่อมแซมอุปกรณ์ในระบบฯ เพื่อเป็นผู้ทรงสิทธิที่ถูกต้องด้วยกฎหมาย

๑๓.๑ กรณีที่มีการแก้ไข ปรับปรุง โปรแกรมการทำงาน (Software) ผู้รับจ้าง ต้องส่งมอบสิทธิในการใช้งาน (License) และชุดโปรแกรมที่ได้รับการแก้ไขปรับปรุงล่าสุด ให้กับผู้ว่าจ้างเพื่อเป็นผู้ทรงสิทธิที่ถูกต้องตามกฎหมาย

๑๓.๒ ผู้ว่าจ้าง ขอสงวนสิทธิ์ ในการเปลี่ยนแปลงราคาค่างานกรณีที่ กท. เข้าดำเนินการโครงการใด ๆ ที่ทับซ้อนกับโครงการนี้ โดยพิจารณาปรับลดค่างานตามที่กำหนดไว้ในราคาประเมิน (ราคากลาง)

๑๔. ข้อกำหนดอื่น ๆ

๑๔.๑ กองทางหลวงพิเศษระหว่างเมือง กรมทางหลวง ขอสงวนสิทธิ์ในการปรับปรุงแก้ไขหรือยกเลิกข้อกำหนดดังกล่าวนี้บางส่วนหรือทั้งหมด และให้ถือว่า การพิจารณาวินิจฉัยชี้ขาดของผู้ว่าจ้างเป็นที่สิ้นสุด ทั้งนี้ผู้ยื่นข้อเสนอดตกลงยินยอมไม่เรียกร้องค่าเสียหายไม่ว่ากรณีใด ๆ ทั้งสิ้นจากผู้ว่าจ้าง

๑๔.๒ กองทางหลวงพิเศษระหว่างเมือง กรมทางหลวง ขอสงวนสิทธิ์ในการพิจารณาขยายอายุสัญญาตามแนวทางการพิจารณาขยายอายุสัญญาหรือการงดหรือลดค่าปรับงานจ้างเหมาของกรมทางหลวง (สิงหาคม ๒๕๖๑)

๑๔.๓ กองทางหลวงพิเศษระหว่างเมือง กรมทางหลวง จะทำสัญญาผูกพันก็ต่อเมื่อได้รับเงินประมาณการรายจ่ายเงินทุนค่าธรรมเนียมผ่านทาง ประจำปีงบประมาณ ๒๕๖๘ จากกระทรวงการคลังแล้วเท่านั้น

๑๕. หมายเหตุ

ผู้สนใจสามารถวิจารณ์และเสนอข้อคิดเห็นหรือข้อเสนอแนะเกี่ยวกับร่างรายละเอียดคุณลักษณะเฉพาะของพัสดุที่จัดหางานนี้เป็นลายลักษณ์อักษร โดยไปรษณีย์ตอบรับด่วนพิเศษ (EMS) ส่งไปที่ ฝ่ายบริหารงานทั่วไปกองทางหลวงพิเศษระหว่างเมือง กรมทางหลวง อาคารหมายเลข ๑๙ ถนนศรีอยุธยา เขตราชเทวี กรุงเทพฯ ๑๐๔๐๐ หรือโทรสารหมายเลข ๐๒-๓๕๔-๖๖๖๘ ต่อ ๒๕๕๑๒ หรือ Email Address : motorway@doh.go.th โดยระบุชื่อ ที่อยู่ และหมายเลขโทรศัพท์ที่สามารถติดต่อได้ ในกรณีที่เป็นการระบุชื่อผู้มีอำนาจลงนามผูกพันนิติบุคคล

คณะกรรมการจัดทำรายละเอียดคุณลักษณะเฉพาะของพัสดุที่จะจัดหา

(ลงชื่อ)..........ประธานกรรมการ
(นายอดิสรณ์ ทองกุ่ม)

(ลงชื่อ)..........กรรมการ
(นายปัญญา เลากุลรัตน์)

(ลงชื่อ)..........กรรมการ
(นายชนดล เที้ยวแสง)

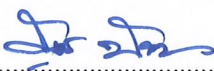
(ลงชื่อ)..........กรรมการ
(นายสุรชาติ ปันแดน)

ภาคผนวก ข

งานเปลี่ยนทดแทนและปรับปรุงสายใยแก้วนำแสงระหว่าง บางบ่อ - พันธ์นิคม บนทางหลวงพิเศษหมายเลข ๗

รายละเอียดของคุณลักษณะอุปกรณ์

๑. คุณลักษณะเฉพาะของสายใยแก้วนำแสง ขนาด ๙๖ Core
 - ๑.๑ สายใยแก้วนำแสงเป็นชนิด Single Mode มีขนาด ๙๖ Cores
 - ๑.๒ คุณสมบัติการลดทอนสัญญาณที่ ๑,๓๑๐ nm ไม่เกิน ๐.๓๕ dB/km. และ ๑,๕๐๐ nm ไม่เกิน ๐.๒๒ dB/Km
 - ๑.๓ เส้นใยแก้วนำแสงจะต้องบรรจุอยู่ใน Loose tube ซึ่งจะต้องมีระบบป้องกันน้ำแบบ Gel หรือ Dry-Core Technology หรือดีกว่า เพื่อป้องกันน้ำ และต้องมี Color Code เพื่อความสะดวกในการตรวจสอบ
 - ๑.๔ ตัวเปลือก (Jacket) เป็นชนิด Double Jacket จะต้องทนต่อการขีดข่วน ทนต่อแรงดึงได้
 - ๑.๕ โครงสร้างของสายต้องออกแบบมาให้สามารถใช้งาน Outdoor วางฝังกลบในดินหรือในท่อหรือรางได้โดยตรงมีโครงสร้างภายในแบบ Laminated Aluminum Tape หรือ Steel Armor Tape หรือดีกว่า
 - ๑.๖ ต้องเป็นสายที่ผ่านการรับรองมาตรฐาน ITU-T G๖๕๒, TIA/EIA – ๕๙๘ – A, ASTM, มอก. หรือมาตรฐานสากลที่ยอมรับได้และโรงงานผู้ผลิตจะต้องได้รับรองมาตรฐาน ISO๙๐๐๑ เป็นอย่างน้อย เป็นโรงงานที่ผลิตในประเทศไทย และจะต้องเปิดกิจการผลิตสายใยแก้วนำแสงมาแล้วไม่ต่ำกว่า ๑๐ ปี

๒. คุณลักษณะของอุปกรณ์ Optical Fiber Closure ๙๖ ไฟเบอร์ ต้องมีคุณสมบัติอย่างน้อยดังต่อไปนี้
 - ๒.๑ เป็นหัวต่อสายใยแก้วนำแสง ๙๖ ไฟเบอร์
 - ๒.๒ สามารถใช้กับสายที่ติดตั้งแบบแขวนบนเสาไฟฟ้า (Aerial Installation) โดยต่อสายในลักษณะต่อตรง (In-Line or straight join) เหมาะสำหรับใช้ในงานสนาม
 - ๒.๓ สามารถใช้งานได้ดีในสภาพอากาศไม่น้อยกว่า ๔๐ องศา
 - ๒.๔ Closure ผลิตจากวัสดุที่สามารถทนทานรังสี UV และสารเคมีกัดกร่อนได้ดี
 - ๒.๕ มีลักษณะรูปทรงสี่เหลี่ยมหรือทรงกระบอก เป็นต้น
 - ๒.๖ สามารถป้องกันน้ำเข้าได้ดี
 - ๒.๗ ความยาว ≤ ๕๗๔ mm
 - ๒.๘ ความกว้าง ≤ ๒๒๒ mm
 - ๒.๙ ความลึก ≤ ๑๓๘ mm

ภาคผนวก ข

งานเปลี่ยนแปลงและปรับปรุงสายใยแก้วนำแสงระหว่าง บางบ่อ - พันธ์นิคม บนทางหลวงพิเศษหมายเลข ๗

- ๒.๑๐ น้ำหนักรวม ≤ ๔.๘๕ kg
- ๒.๑๑ มีช่องสายเข้า/ออก ได้อย่างน้อย ๖ ช่อง สามารถใช้งานกับสายที่มีขนาดเส้นผ่านศูนย์กลางได้ตั้งแต่ ๘ mm.- ๒๗ mm.
- ๒.๑๒ มี Heat shrink splice protector สำหรับหุ้มรอยต่อ
- ๒.๑๓ Closure แต่ละตัวต้องสามารถระบุ ID Number ได้ (Contract Number: xxx-xxxx-xxx-xxx)

๓. คุณสมบัติเฉพาะของท่อ HDPE ขนาด ๑๔๐ mm. มีรายละเอียดดังต่อไปนี้

- ๓.๑ เป็นท่อร้อยสาย ที่ใช้วัสดุประเภทพอลิเอทิลีน ชนิดความหนาแน่นสูง (HDPE) เป็นพลาสติกที่ได้มีการพัฒนาเพื่อนำมาใช้งานเชิงวิศวกรรม เหมาะสำหรับงานร้อยสายไฟฟ้า, สาย Fiber Optic
- ๓.๒ เป็นท่อร้อยสาย ที่สามารถทนต่อสารเคมี ทนต่อสภาพความเป็นกรด-ด่างของดิน ไม่เป็นสนิม เหมาะสำหรับงานร้อยสายที่ฝังดิน มีอายุการใช้งานยาวนาน
- ๓.๓ เป็นท่อร้อยสาย ที่สามารถทนทานต่อแสงแดด (-๔๐°C ถึง ๘๐°C) และทนแรงกดแรงกระแทกได้เป็นอย่างดี ผลิตจากเม็ดพลาสติกที่ใช้งานในเชิงวิศวกรรม มีสารป้องกันแสงแดดจึงไม่กรอบหรือแตกหักง่าย ไม่ก่อให้เกิดการเสียหายต่อสายภายใน
- ๓.๔ เป็นท่อร้อยสาย ที่มีน้ำหนักเบา น้ำหนักเบากว่า ๕-๗ เท่าเมื่อเปรียบเทียบกับท่อเหล็ก ผิวภายในและภายนอกเรียบมัน มีความลื่น เหมาะสำหรับใช้งานร้อยสายทุกประเภท
- ๓.๕ เป็นท่อร้อยสาย ที่สามารถโค้งงอได้ $๒๐-๔๐$ เท่าของเส้นผ่าศูนย์กลางท่อ ทำให้สะดวกและประหยัดเวลาในการประกอบและติดตั้ง
- ๓.๖ วัสดุท่อเป็น HDPE ที่มีคุณภาพสูง
- ๓.๗ ท่อพอลิเอทิลีนชนิดความหนาแน่นสูงต้องเป็นท่อที่ผ่านการรับรองมาตรฐาน ASTM. , มอก. หรือมาตรฐานเทียบเท่าที่ยอมรับได้และโรงงานผู้ผลิตจะต้องได้รับรองมาตรฐาน ISO๙๐๐๑ เป็นอย่างน้อย และเป็นโรงงานที่ผลิตในประเทศไทย

๔. งานติดตั้งกล่องพักสายสำหรับ LOOP ชุบกัลวาไนซ์ ขนาด ๖๕ x ๗๕ x ๒๕ หนา ๒mm.

- ๔.๑ มีขนาดไม่น้อยกว่า ๖๕ cm x ๗๕ cm x ๒๕ cm หนา ๒ mm.
- ๔.๒ ทำจากวัสดุที่ป้องกันสนิมและการกัดกร่อนที่จะเกิดกับโลหะ

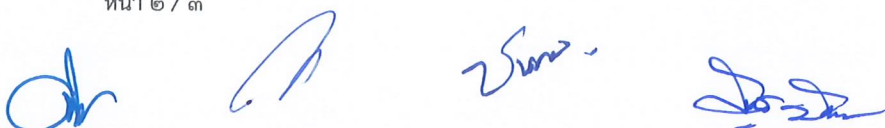

ภาคผนวก ข

งานเปลี่ยนแปลงแทนและปรับปรุงสายใยแก้วนำแสงระหว่าง บางบ่อ - พันธ์นิคม
บนทางหลวงพิเศษหมายเลข ๗

๕. งานปักเสาไฟฟ้า สูง ๘.๐๐ ม.พร้อมอุปกรณ์ประกอบเสาไฟฟ้า

- ๕.๑ เสารองรับสายไฟฟ้าและสายใยแก้วนำแสง ขนาดความสูง ๘.๐๐ เมตร มี มอก.รับรอง หรือเทียบเท่า
- ๕.๒ อุปกรณ์ Support ประกอบที่ติดตั้งบนเสา มี มอก. รับรอง หรือเทียบเท่า



ภาคผนวก ง

งานเปลี่ยนแปลงและปรับปรุงสายใยแก้วนำแสงระหว่าง บางบ่อ - พันธ์นิคม

บนทางหลวงพิเศษหมายเลข 7

การทดสอบความพร้อม (Proof of Concept : POC)

ระบบบริหารจัดการเครือข่ายสายใยแก้วนำแสง

ผู้มีสิทธิ์เข้าร่วมการทดสอบความพร้อม (Proof of Concept : POC) จะต้องเตรียมบุคลากรผู้เชี่ยวชาญ และบุคลากรสนับสนุน พร้อมเครื่องมือ อุปกรณ์ที่จำเป็นสำหรับการดำเนินการทดสอบระบบบริหารจัดการเครือข่ายสายใยแก้วนำแสง เพื่อให้ กท. มั่นใจได้ว่าระบบสายสื่อสารสามารถทำงานแทนกันได้ ในกรณีที่สายใยแก้วนำแสง บางส่วนเสียหาย

กท. จะเป็นผู้จัดเตรียมสถานที่ในการดำเนินการทดสอบ โดยผู้มีสิทธิ์ทดสอบจะต้องทำการทดสอบตามรายละเอียดที่กำหนดไว้ในตารางด้านล่างต่อไปนี้ หากผู้มีสิทธิ์ทดสอบไม่ผ่านการทดสอบตามตารางด้านล่างนี้เพียงข้อใดข้อหนึ่ง ถือว่าไม่ผ่านเกณฑ์การทดสอบ กท. ขอสงวนสิทธิ์ไม่พิจารณาข้อเสนอด้านราคาของผู้ยื่นข้อเสนอ ดังกล่าว

กท. ขอสงวนสิทธิ์ในการพิจารณาคัดเลือกผู้ยื่นข้อเสนอ ทั้งนี้ห้ามติดคณะกรรมการพิจารณาผล ถือเป็นที่สุดโดยไม่มีการอุทธรณ์ใดๆทั้งสิ้น และผู้ยื่นข้อเสนอไม่มีสิทธิเรียกร้องค่าเสียหายใดๆทั้งสิ้นจาก กท.

เกณฑ์ในการพิจารณา

ลำดับ	รายการ	ผ่าน	ไม่ผ่าน
๑	ผู้มีสิทธิ์เข้าร่วมการทดสอบจะต้องติดตั้งระบบ CCTV ตามที่ได้ ออกแบบไว้ตามข้อ ๕.๒.๓		
๒	ผลการจำลองเหตุการณ์ความเสียหายของสายใยแก้วนำแสง จำนวน ๑ จุด อุปกรณ์ CCTV ยังสามารถทำงานได้		
๓	คุณภาพสัญญาณที่ได้จาก CCTV เมื่อผ่านระบบเครือข่ายใยแก้วนำแสงที่ผู้มีสิทธิ์เข้าร่วมการทดสอบออกแบบ โดยตั้งความละเอียดไม่น้อยกว่า ๑๐๘๐p (๑,๙๒๐ x ๑,๐๘๐ พิกเซล) Full HD ภาพที่ได้ยังสามารถใช้งานได้ปกติ		

การเตรียมการของผู้ว่าจ้าง

- ผู้ว่าจ้างจะจำลองระบบ CCTV ที่ใช้งานอยู่ในปัจจุบัน ดังนี้
 - ระบบไฟฟ้า AC อุปกรณ์รับ-ส่งสัญญาณใยแก้วนำแสง (Media Convertor) และ สำหรับระบบ การจัดการสายใยแก้วนำแสงที่ผู้ยื่นออกแบบ
 - อุปกรณ์ CCTV สำหรับทดสอบร่วมกับเครือข่ายใยแก้วนำแสง รวมทั้งระบบไฟฟ้า
 - อุปกรณ์ Switch สำหรับรองรับการเชื่อมต่ออุปกรณ์กระจายสัญญาณเครือข่ายใยแก้วนำแสง (FIBER-OPTIC-PATCH-PANEL) อย่างน้อย ๒ port

ภาคผนวก ง
งานเปลี่ยนทดแทนและปรับปรุงสายใยแก้วนำแสงระหว่าง บางบ่อ - พันธ์นิคม
บนทางหลวงพิเศษหมายเลข 7

การเตรียมการของผู้ยื่นข้อเสนอ

1. ผู้ยื่นข้อเสนอเตรียมอุปกรณ์เพื่อจำลองการเชื่อมต่อสายใยแก้วนำแสงตามที่ผู้ยื่นข้อเสนอได้ออกแบบไว้ในข้อ ๕.๒.๓

วิธีการในการทดสอบ

1. เชื่อมต่อ CCTV เข้ากับเครือข่ายใยแก้วนำแสง และ monitor ดูการเชื่อมต่อเป็นเวลา ๑๐ นาที
2. จำลองเหตุการณ์โดยปลดสายใยแก้วนำแสง จำนวน ๑ จุด ระหว่างอุปกรณ์กระจายสัญญาณเครือข่ายใยแก้วนำแสงกับ CCTV และสังเกตที่จอ monitor ผลจาก CCTV
3. จำลองเหตุการณ์โดยปลดสายใยแก้วนำแสง ระหว่างอุปกรณ์กระจายสัญญาณเครือข่ายใยแก้วนำแสงกับ Switch และสังเกตที่จอ monitor สัญญาณจาก CCTV





KINGDOM OF THAILAND
MINISTRY OF TRANSPORT
DEPARTMENT OF HIGHWAYS

ภาคผนวก ก แบบแนะนำการติดตั้ง

งานเปลี่ยนทดแทนและปรับปรุงสายใยแก้วนำแสง
ระหว่างบางบ่อ - พันธ์นิคม บนทางหลวงพิเศษหมายเลข ๗

A21
CONSULTANT

A21 CONSULTANT CO.,LTD.



DAOREUK COMMUNICATIONS CO.,LTD.

Mr

Signature

Signature

Signature

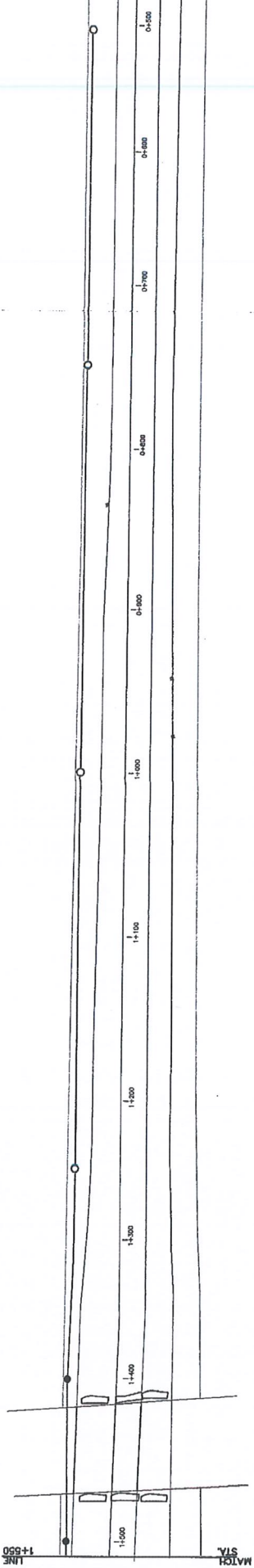

DESIGN	///
DRAWN	///
CHECKED	///

FILED BOOK NO.	
PROFILE	
ALIGNMENT	

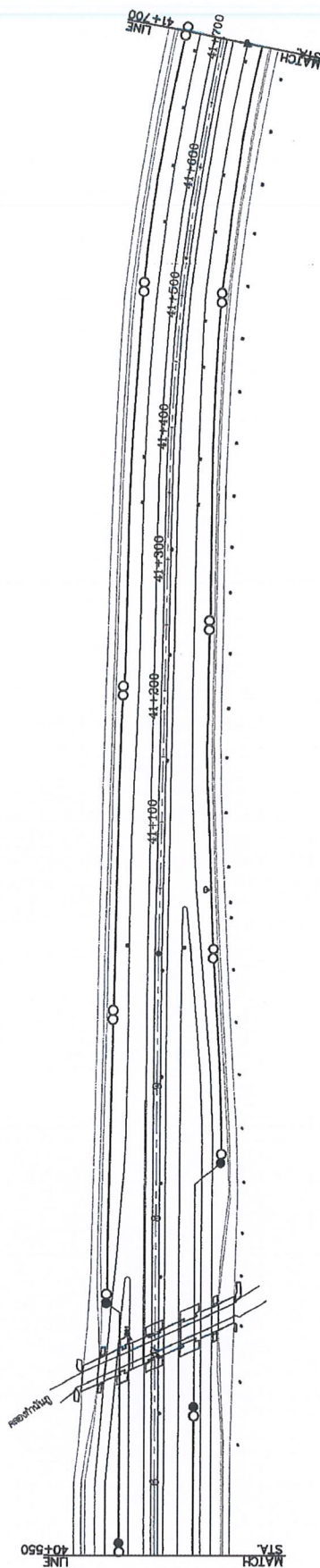

SURVEY	///
DRAWN	///
CHECKED	///

LEGEND :
 ———— แนวสายเคเบิลใยแก้ว
 ∞ แนวเส้นทางสายไฟเบอร์ ออปติก 96 core

Submitted by: *[Signature]*
 Checked: *[Signature]*

NO.		DESCRIPTION	DATE	STATUS
1				
2				
3				
4				
5				
6				
7				
8				
9				
10				
11				
12				
13				
14				
15				
16				
17				
18				
19				
20				
21				
22				
23				
24				
25				
26				
27				
28				
29				
30				
31				
32				
33				
34				
35				
36				
37				
38				
39				
40				
41				
42				
43				
44				
45				
46				
47				
48				
49				
50				
51				
52				
53				
54				
55				
56				
57				
58				
59				
60				
61				
62				
63				
64				
65				
66				
67				
68				
69				
70				
71				
72				
73				
74				
75				
76				
77				
78				
79				
80				
81				
82				
83				
84				
85				
86				
87				
88				
89				
90				
91				
92				
93				
94				
95				
96				
97				
98				
99				
100				

Submitted by: *[Signature]*
 Checked: *[Signature]*

DATE: 15 AUG 2024
 SCALE: 1:1000
 SHEET NO. 03

DESIGNED: A. THIPANANT
 DRAWN: A. THIPANANT
 CHECKED: JARAPOL WANGSE, J. THIPANANT

PROJECT MANAGER: *[Signature]*

งานศึกษาและออกแบบระบบโทรคมนาคม
 STA.0+550 - STA.1+550
 STA.1+0+550 - STA.1+700

งานศึกษาและออกแบบระบบโทรคมนาคม
 STA.0+550 - STA.1+550
 STA.1+0+550 - STA.1+700

A21 AZI CONSULTANT CO., LTD.
 DIARELK COMMUNICATIONS CO., LTD.

KINGDOM OF THAILAND
 MINISTRY OF TRANSPORT
 DEPARTMENT OF HIGHWAYS

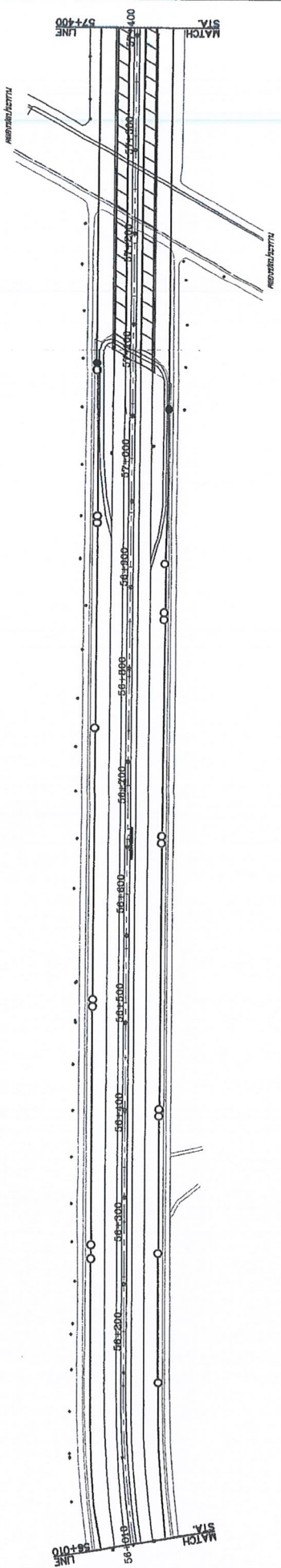

DESIGN	///
PRFT	///
CHECKED	///

FILED BOOK NO.	
PROFILE	
ALIGNMENT	

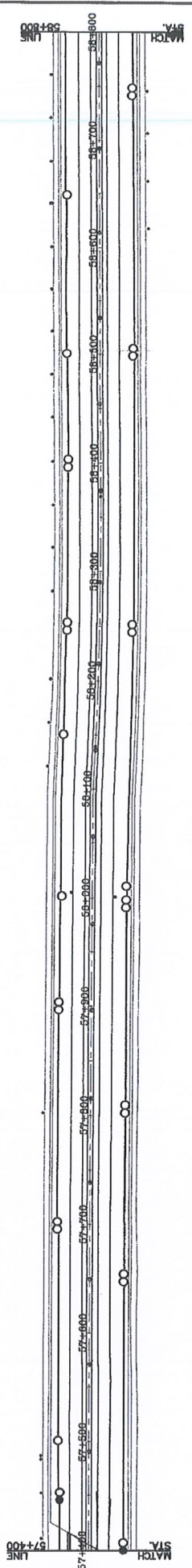

SURVEY	///
DESIGN	///
CHECKED	///

LEGEND :

— ภาชนะบรรจุเส้นใยนำแสง

∞ ภาชนะบรรจุสายเคเบิลใยนำแสง fiber optic 96 core

Obh

Sura

NO.	DESCRIPTION	REVISION	DATE
1			
2			
3			
4			
5			
6			
7			
8			
9			
10			
11			
12			
13			
14			
15			
16			
17			
18			
19			
20			
21			
22			
23			
24			
25			
26			
27			
28			
29			
30			
31			
32			
33			
34			
35			
36			
37			
38			
39			
40			
41			
42			
43			
44			
45			
46			
47			
48			
49			
50			
51			
52			
53			
54			
55			
56			
57			
58			
59			
60			
61			
62			
63			
64			
65			
66			
67			
68			
69			
70			
71			
72			
73			
74			
75			
76			
77			
78			
79			
80			
81			
82			
83			
84			
85			
86			
87			
88			
89			
90			
91			
92			
93			
94			
95			
96			
97			
98			
99			
100			
101			
102			
103			
104			
105			
106			
107			
108			
109			
110			
111			
112			
113			
114			
115			
116			
117			
118			
119			
120			
121			
122			
123			
124			
125			
126			
127			
128			
129			
130			
131			
132			
133			
134			
135			
136			
137			
138			
139			
140			
141			
142			
143			
144			
145			
146			
147			
148			
149			
150			
151			
152			
153			
154			
155			
156			
157			
158			
159			
160			
161			
162			
163			
164			
165			
166			
167			
168			
169			
170			
171			
172			
173			
174			
175			
176			
177			
178			
179			
180			
181			
182			
183			
184			
185			
186			
187			
188			
189			
190			
191			
192			
193			
194			
195			
196			
197			
198			
199			
200			
201			
202			
203			
204			
205			
206			
207			
208			
209			
210			
211			
212			
213			
214			
215			
216			
217			
218			
219			
220			
221			
222			
223			
224			
225			
226			
227			
228			
229			
230			
231			
232			
233			
234			
235			
236			
237			
238			
239			
240			
241			
242			
243			
244			
245			
246			
247			
248			
249			
250			
251			
252			
253			
254			
255			
256			
257			
258			
259			
260			
261			
262			
263			
264			
265			
266			
267			
268			
269			
270			
271			
272			
273			
274			
275			
276			
277			
278			
279			
280			
281			
282			
283			
284			
285			
286			
287			
288			
289			
290			
291			
292			
293			
294			
295			
296			
297			
298			
299			
300			

NO.	DESCRIPTION	REVISION	DATE
1			
2			
3			
4			
5			
6			
7			
8			
9			
10			
11			
12			
13			
14			
15			
16			
17			
18			
19			
20			
21			
22			
23			
24			
25			
26			
27			
28			
29			
30			
31			
32			
33			
34			
35			
36			
37			
38			
39			
40			
41			
42			
43			
44			
45			
46			
47			
48			
49			
50			
51			
52			
53			
54			
55			
56			
57			
58			
59			
60			
61			
62			
63			
64			
65			
66			
67			
68			
69			
70			
71			
72			
73			
74			
75			
76			
77			
78			
79	</		

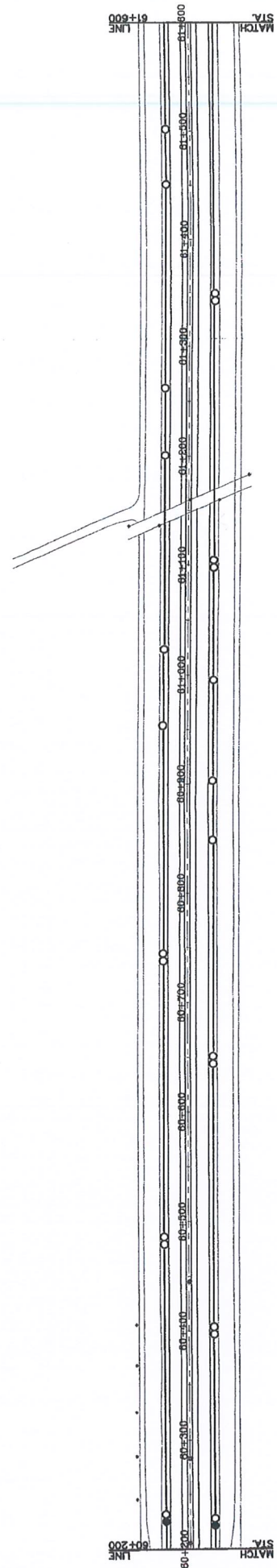
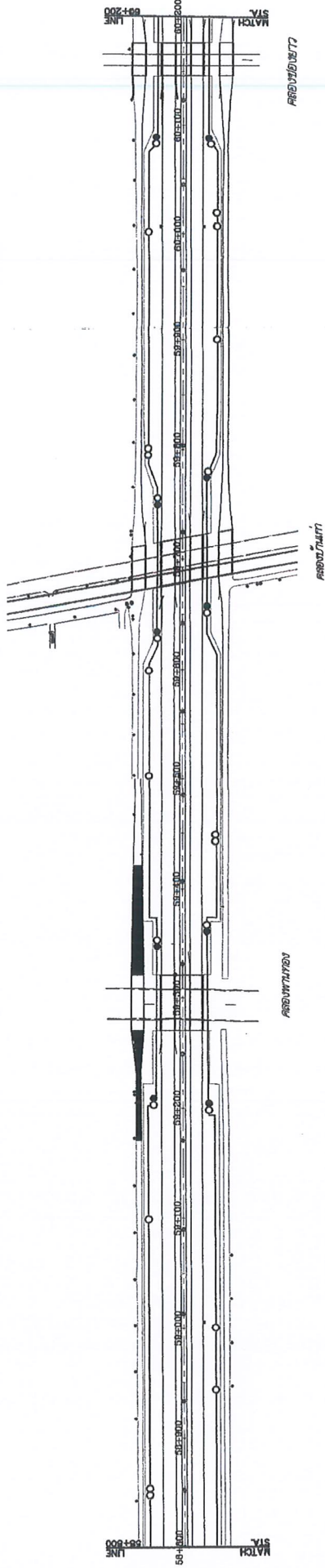

LEGEND :
 — แนวสายใยแก้วนำแสง
 ∞ แนวบริเวณสายใยแก้วนำแสง fiber optic 96 core

Signature
 วิศวกรโครงการ

DESIGN	///
DRAFT	///
CHECKED	///

FILED BOOK NO.	
PROFILE	ALIGNMENT

SURVEY	///
DRAWN	///
CHECKED	///

NO.	DESCRIPTION	REVISION	DATE	BY	CHECKED	DATE	SCALE	DATE :	AUG 2024
								NO.	12
KINGDOM OF THAILAND MINISTRY OF TRANSPORT DEPARTMENT OF HIGHWAYS								RECORD : A. THIPANANT DRAWN : A. THIPANANT CHECKED : ANTHONY LIMSEK	
บริษัท อารี คอนซัลแตนท์ จำกัด A21 ARI CONSULTANT CO.,LTD. บริษัท อารี คอมมูนิเคชัน จำกัด ARI COMMUNICATIONS CO.,LTD.								STA. 80+800 - STA. 81+600 PROJECT NAME :	
งานติดตั้งแนวท่อใยแก้วนำแสง 22.700/กม.01 - 02 - 03 แผนผังบริเวณสายใยแก้วนำแสง								SUBMITTED BY : ANTHONY LIMSEK (PROJECT MANAGER)	

DESIGN	///
DRAWN	///
CHECKED	///

FILED BOOK NO.	
PROFILE	
ALIGNMENT	

SURVEY	///
DRAWN	///
CHECKED	///

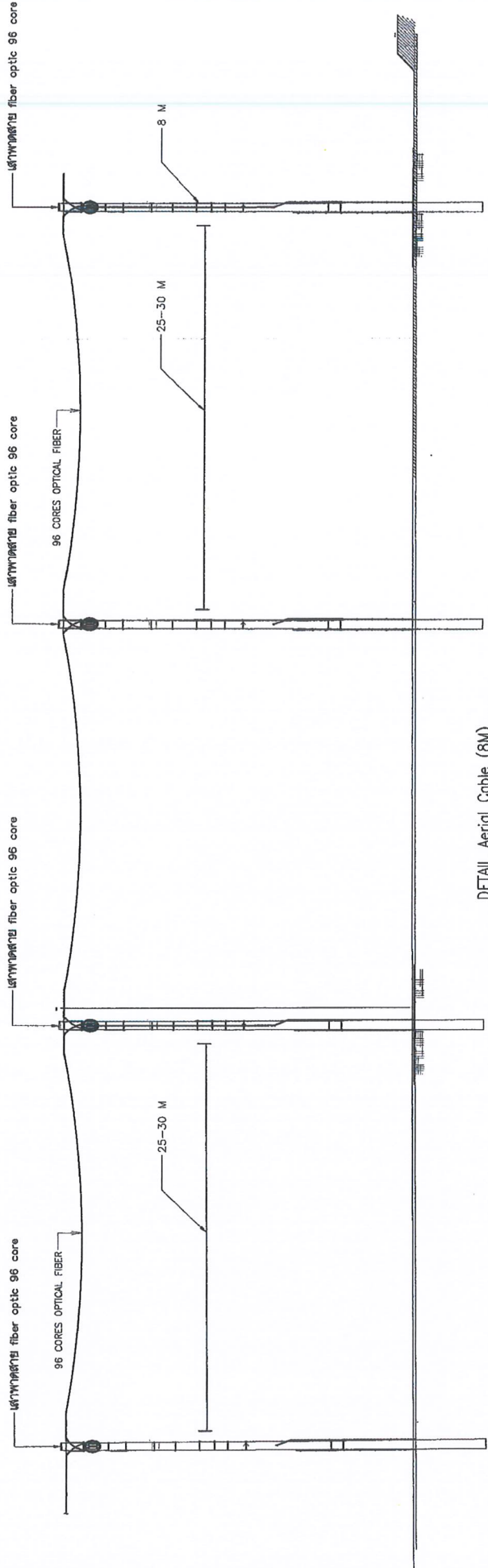

DETAIL Aerial Cable (8M)
NOT TO SCALE

หมายเหตุ
 1. ระบุ รายละเอียด ของโครงสร้าง เสาต้นแบบ ให้ชัดเจน
 2. ระบุ รายละเอียด ของโครงสร้าง เสาต้นแบบ ให้ชัดเจน
 3. ระบุ รายละเอียด ของโครงสร้าง เสาต้นแบบ ให้ชัดเจน

Handwritten signatures and initials

NO.	
DESCRIPTION	
CHECKED DATE	
CHECKED NAME	
DATE	
FILED	
NO.	
DESCRIPTION	
CHECKED DATE	
CHECKED NAME	
DATE	
FILED	
NO.	
DESCRIPTION	
CHECKED DATE	
CHECKED NAME	
DATE	
FILED	

KINGDOM OF THAILAND
 MINISTRY OF TRANSPORT
 DEPARTMENT OF HIGHWAYS

A21 A21 CONSULTANT CO.,LTD.
 OAREUK COMMUNICATIONS CO.,LTD.

กรมการขนส่งทางบก
 กรมทางหลวง - วิทยาลัยการขนส่งทางบก

DETAIL Aerial Cable (8M)

SUBMITTED
 BY: A. THIPAPANT
 (PROJECT MANAGER)

DESIGNED: A. THIPAPANT
 DRAWN: A. THIPAPANT
 CHECKED: A. THIPAPANT

DATE: AUG 2024
 SCALE: 1:1
 SHEET NO: 18

ภาคผนวก ข

งานเปลี่ยนแปลงแทนและปรับปรุงสายใยแก้วนำแสงระหว่าง บางบ่อ - พนมสนิม บนทางหลวงพิเศษหมายเลข ๗

รายละเอียดของคุณลักษณะอุปกรณ์

๑. คุณลักษณะเฉพาะของสายใยแก้วนำแสง ขนาด ๙๖ Core
 - ๑.๑ สายใยแก้วนำแสงเป็นชนิด Single Mode มีขนาด ๙๖ Cores
 - ๑.๒ คุณสมบัติการลดทอนสัญญาณที่ ๑,๓๑๐ nm ไม่เกิน ๐.๓๕ dB/km. และ ๑,๕๐๐ nm ไม่เกิน ๐.๒๒ dB/Km
 - ๑.๓ เส้นใยแก้วนำแสงจะต้องบรรจุอยู่ใน Loose tube ซึ่งจะต้องมีระบบป้องกันน้ำแบบ Gel หรือ Dry-Core Technology หรือดีกว่า เพื่อป้องกันน้ำ และต้องมี Color Code เพื่อความสะดวกในการตรวจสอบ
 - ๑.๔ ตัวเปลือก (Jacket) เป็นชนิด Double Jacket จะต้องทนต่อการขีดข่วน ทนต่อแรงดึงได้
 - ๑.๕ โครงสร้างของสายต้องออกแบบมาให้สามารถใช้งาน Outdoor วางฝังกลบในดินหรือในท่อหรือรางได้โดยตรงมีโครงสร้างภายในแบบ Laminated Aluminum Tape หรือ Steel Armor Tape หรือดีกว่า
 - ๑.๖ ต้องเป็นสายที่ผ่านการรับรองมาตรฐาน ITU-T G๖๕๒, TIA/EIA – ๕๘๘ – A, ASTM, มอก. หรือมาตรฐานสากลที่ยอมรับได้และโรงงานผู้ผลิตจะต้องได้รับรองมาตรฐาน ISO๙๐๐๑ เป็นอย่างน้อย เป็นโรงงานที่ผลิตในประเทศไทย และจะต้องเปิดกิจการผลิตสายใยแก้วนำแสงมาแล้วไม่ต่ำกว่า ๑๐ ปี
๒. คุณลักษณะของอุปกรณ์ Optical Fiber Closure ๙๖ ไฟเบอร์ ต้องมีคุณสมบัติอย่างน้อยดังต่อไปนี้
 - ๒.๑ เป็นหัวต่อสายใยแก้วนำแสง ๙๖ ไฟเบอร์
 - ๒.๒ สามารถใช้กับสายที่ติดตั้งแบบแขวนบนเสาไฟฟ้า (Aerial Installation) โดยต่อสายในลักษณะต่อตรง (In-Line or straight join) เหมาะสำหรับใช้ในงานสนาม
 - ๒.๓ สามารถใช้งานได้ดีในสภาพอากาศไม่น้อยกว่า ๔๐ องศา
 - ๒.๔ Closure ผลิตจากวัสดุที่สามารถทนทานรังสี UV และสารเคมีกัดกร่อนได้ดี
 - ๒.๕ มีลักษณะรูปทรงสี่เหลี่ยมหรือทรงกระบอก เป็นต้น
 - ๒.๖ สามารถป้องกันน้ำเข้าได้ดี
 - ๒.๗ ความยาว ≤ ๕๗๔ mm
 - ๒.๘ ความกว้าง ≤ ๒๒๒ mm
 - ๒.๙ ความลึก ≤ ๑๓๘ mm

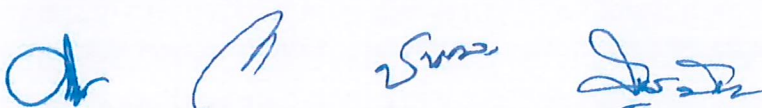

ภาคผนวก ข

งานเปลี่ยนแปลงและปรับปรุงสายใยแก้วนำแสงระหว่าง บางบ่อ - พันธ์นิคม
บนทางหลวงพิเศษหมายเลข ๗

- ๒.๑๐ น้ำหนักรวม ≤ ๔.๘๕ kg
- ๒.๑๑ มีช่องสายเข้า/ออก ได้อย่างน้อย ๖ ช่อง สามารถใช้งานกับสายที่มีขนาดเส้นผ่านศูนย์กลางได้ ตั้งแต่ ๘ mm.- ๒๗ mm.
- ๒.๑๒ มี Heat shrink splice protector สำหรับหุ้มรอยต่อ
- ๒.๑๓ Closure แต่ละตัวต้องสามารถระบุ ID Number ได้ (Contract Number: xxx-xxxx-xxx-xxx)

๓. คุณสมบัติเฉพาะของท่อ HDPE ขนาด ๑๔๐ mm. มีรายละเอียดดังต่อไปนี้

- ๓.๑ เป็นท่อร้อยสาย ที่ใช้วัสดุประเภทพอลิเอทิลีน ชนิดความหนาแน่นสูง (HDPE) เป็นพลาสติกที่ได้มีการพัฒนาเพื่อนำมาใช้ในการเชิงวิศวกรรม เหมาะสำหรับงานร้อยสายไฟฟ้า, สาย Fiber Optic
- ๓.๒ เป็นท่อร้อยสาย ที่สามารถทนต่อสารเคมี ทนต่อสภาพความเป็นกรด-ด่างของดิน ไม่เป็นสนิม เหมาะสำหรับงานร้อยสายที่ฝังดิน มีอายุการใช้งานยาวนาน
- ๓.๓ เป็นท่อร้อยสาย ที่สามารถทนทานต่อแสงแดด (-๔๐°C ถึง ๘๐°C) และทนแรงกดแรงกระแทกได้เป็นอย่างดี ผลิตจากเม็ดพลาสติกที่ใช้ในงานเชิงวิศวกรรม มีสารป้องกันแสงแดดจึงไม่กรอบหรือแตกหักง่าย ไม่ก่อให้เกิดการเสียหายต่อสายภายใน
- ๓.๔ เป็นท่อร้อยสาย ที่มีน้ำหนักเบา น้ำหนักเบากว่า ๕-๗ เท่าเมื่อเปรียบเทียบกับท่อเหล็ก ผิวภายในและภายนอกเรียบมัน มีความลื่น เหมาะสำหรับใช้งานร้อยสายทุกประเภท
- ๓.๕ เป็นท่อร้อยสาย ที่สามารถโค้งงอได้ ๒๐-๔๐ เท่าของเส้นผ่าศูนย์กลางท่อ ทำให้สะดวกและประหยัดเวลาในการประกอบและติดตั้ง
- ๓.๖ วัสดุท่อเป็น HDPE ที่มีคุณภาพสูง
- ๓.๗ ท่อพอลิเอทิลีนชนิดความหนาแน่นสูงต้องเป็นท่อที่ผ่านการรับรองมาตรฐาน ASTM. , มอก. หรือมาตรฐานเทียบเท่าที่ยอมรับได้และโรงงานผู้ผลิตจะต้องได้รับรองมาตรฐาน ISO๙๐๐๑ เป็นอย่างน้อย และเป็นโรงงานที่ผลิตในประเทศไทย

๔. งานติดตั้งกล่องพักสายสำหรับ LOOP ชุบกัลวาไนซ์ ขนาด ๖๕ x ๗๕ x ๒๕ หนา ๒mm.

- ๔.๑ มีขนาดไม่น้อยกว่า ๖๕ cm x ๗๕ cm x ๒๕ cm หนา ๒ mm.
- ๔.๒ ทำจากวัสดุที่ป้องกันสนิมและการกัดกร่อนที่จะเกิดกับโลหะ

ภาคผนวก ข

งานเปลี่ยนทดแทนและปรับปรุงสายใยแก้วนำแสงระหว่าง บางบ่อ - พันธ์นิคม
บนทางหลวงพิเศษหมายเลข ๗

๕. งานปักเสาไฟฟ้า สูง ๘.๐๐ ม.พร้อมอุปกรณ์ประกอบเสาไฟฟ้า

- ๕.๑ เสารองรับสายไฟฟ้าและสายใยแก้วนำแสง ขนาดความสูง ๘.๐๐ เมตร มี มอก.รับรอง หรือเทียบเท่า
- ๕.๒ อุปกรณ์ Support ประกอบที่ติดตั้งบนเสา มี มอก. รับรอง หรือเทียบเท่า



ภาพผนวก ค

Fiber Optic 48 core

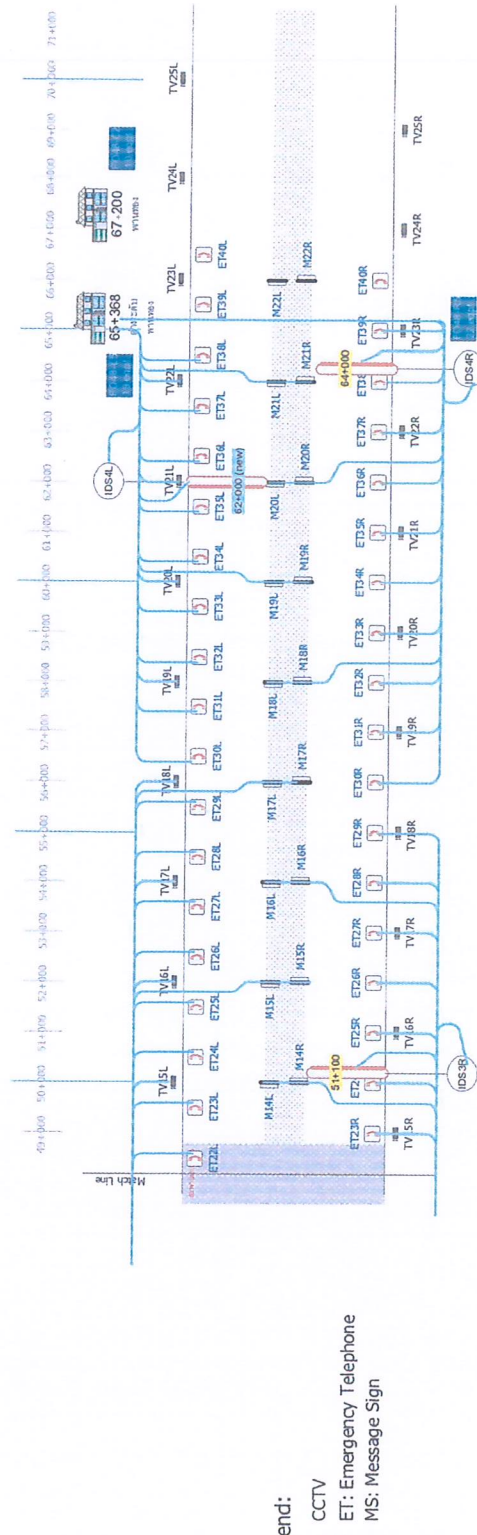
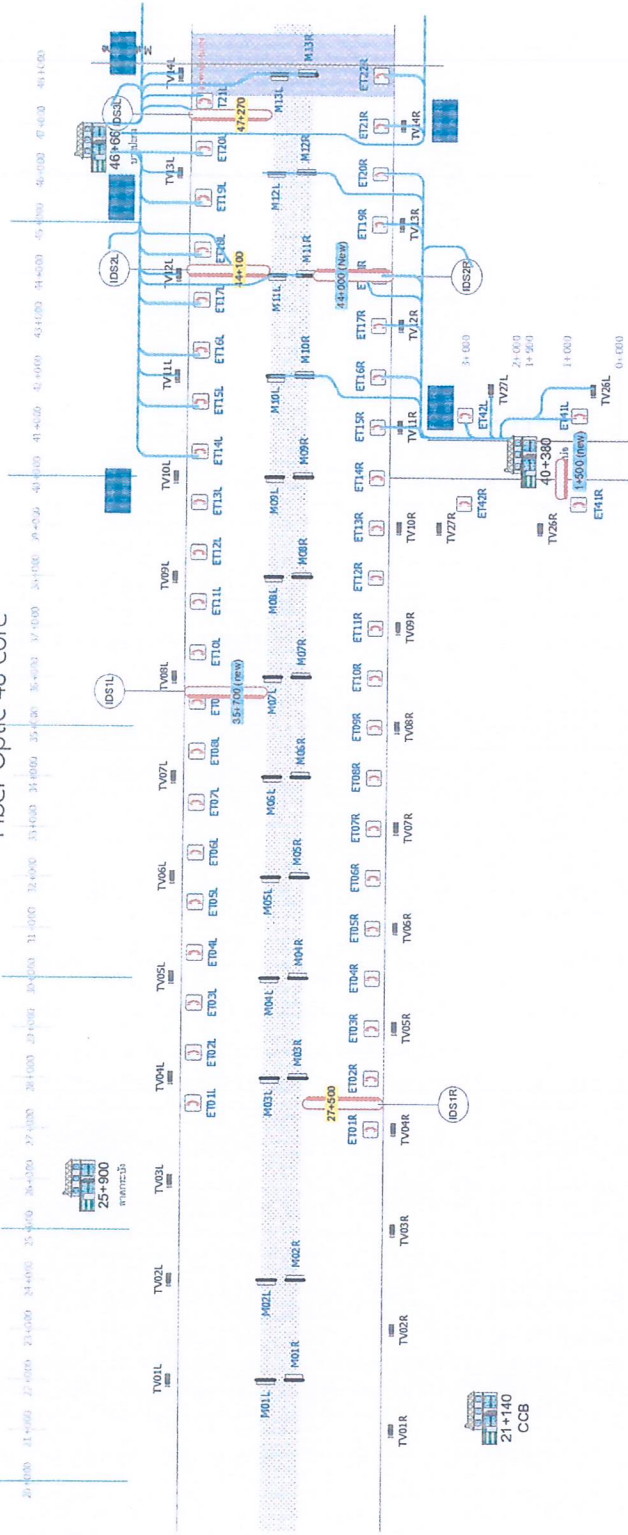

Handwritten signatures and initials in blue ink are present on the right side of the page, including a large signature and several smaller initials.

ภาคผนวก ค Fiber Optic 96 coer

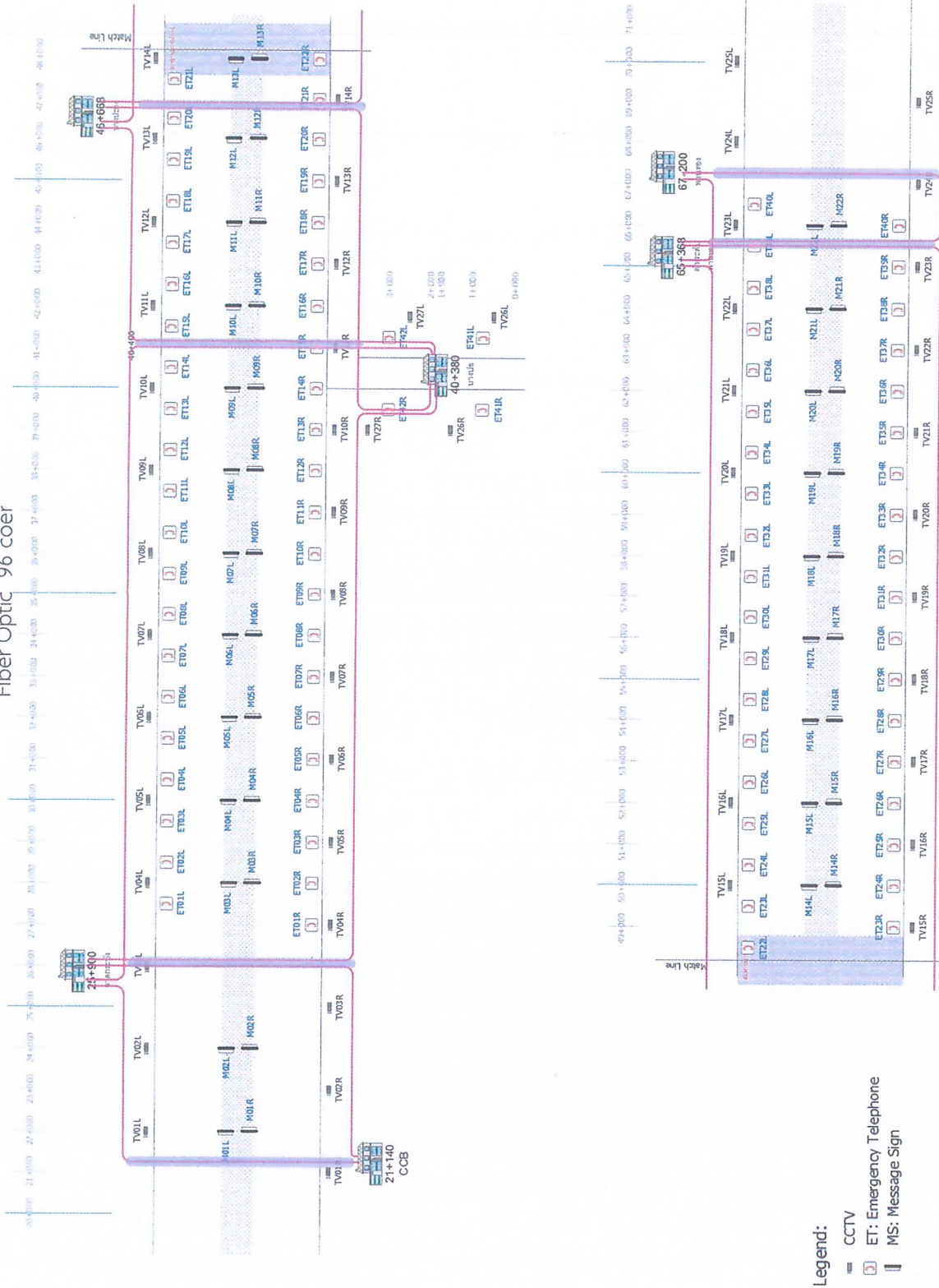

Legend:
 [Square with Camera] CCTV
 [Square with Telephone] ET: Emergency Telephone
 [Square with Sign] MS: Message Sign

Handwritten signatures and initials in blue ink, including a large signature at the top and initials 'OH' and 'Sue' below it.

ภาคผนวก ง

งานเปลี่ยนแปลงแทนและปรับปรุงสายใยแก้วนำแสงระหว่าง บางบ่อ - พนัสนิคม

บนทางหลวงพิเศษหมายเลข 7

การทดสอบความพร้อม (Proof of Concept : POC)

ระบบบริหารจัดการเครือข่ายสายใยแก้วนำแสง

ผู้มีสิทธิ์เข้าร่วมการทดสอบความพร้อม (Proof of Concept : POC) จะต้องเตรียมบุคลากรผู้เชี่ยวชาญ และบุคลากรสนับสนุน พร้อมเครื่องมือ อุปกรณ์ที่จำเป็นสำหรับการดำเนินการทดสอบระบบบริหารจัดการเครือข่ายสายใยแก้วนำแสง เพื่อให้ กท. มั่นใจได้ว่าระบบสายสื่อสารสามารถทำงานแทนกันได้ ในกรณีที่สายใยแก้วนำแสง บางส่วนเสียหาย

กท. จะเป็นผู้จัดเตรียมสถานที่ในการดำเนินการทดสอบ โดยผู้มีสิทธิ์ทดสอบจะต้องทำการทดสอบตามรายละเอียดที่กำหนดไว้ในตารางด้านล่างต่อไปนี้ หากผู้มีสิทธิ์ทดสอบไม่ผ่านการทดสอบตามตารางด้านล่างนี้เพียงข้อใดข้อหนึ่ง ถือว่าไม่ผ่านเกณฑ์การทดสอบ กท. ขอสงวนสิทธิ์ไม่พิจารณาข้อเสนอด้านราคาของผู้ยื่นข้อเสนอดังกล่าว

กท. ขอสงวนสิทธิ์ในการพิจารณาคัดเลือกผู้ยื่นข้อเสนอ ทั้งนี้ให้มติคณะกรรมการพิจารณาผล ถือเป็นที่สุดโดยไม่มีการอุทธรณ์ใดๆทั้งสิ้น และผู้ยื่นข้อเสนอไม่มีสิทธิเรียกร้องค่าเสียหายใดๆทั้งสิ้นจาก กท.

เกณฑ์ในการพิจารณา

ลำดับ	รายการ	ผ่าน	ไม่ผ่าน
๑	ผู้มีสิทธิ์เข้าร่วมการทดสอบจะต้องติดตั้งระบบ CCTV ตามที่ได้ ออกแบบไว้ตามข้อ ๕.๒.๓		
๒	ผลการจำลองเหตุการณ์ความเสียหายของสายใยแก้วนำแสง จำนวน ๑ จุด อุปกรณ์ CCTV ยังสามารถทำงานได้		
๓	คุณภาพสัญญาณที่ได้จาก CCTV เมื่อผ่านระบบเครือข่ายใยแก้วนำแสงที่ผู้มีสิทธิ์เข้าร่วมการทดสอบออกแบบ โดยตั้งความละเอียดไม่น้อยกว่า ๑๐๘๐p (๑,๙๒๐ x ๑,๐๘๐ พิกเซล) Full HD ภาพที่ได้ยังสามารถใช้งานได้ปกติ		

การเตรียมการของผู้ว่าจ้าง

- ผู้ว่าจ้างจะจำลองระบบ CCTV ที่ใช้งานอยู่ในปัจจุบัน ดังนี้
 - ระบบไฟฟ้า AC อุปกรณ์รับ-ส่งสัญญาณใยแก้วนำแสง (Media Convertor) และ สำหรับระบบ การจัดการสายใยแก้วนำแสงที่ผู้ยื่นออกแบบ
 - อุปกรณ์ CCTV สำหรับทดสอบร่วมกันกับเครือข่ายใยแก้วนำแสง รวมทั้งระบบไฟฟ้า
 - อุปกรณ์ Switch สำหรับรองรับการเชื่อมต่ออุปกรณ์กระจายสัญญาณเครือข่ายใยแก้วนำแสง (FIBER-OPTIC-PATCH-PANEL) อย่างน้อย ๒ port

ภาคผนวก ง

งานเปลี่ยนแปลงแทนและปรับปรุงสายใยแก้วนำแสงระหว่าง บางป้อ - พันธ์นิคม

บนทางหลวงพิเศษหมายเลข 7

การเตรียมการของผู้ยื่นข้อเสนอ

1. ผู้ยื่นข้อเสนอเตรียมอุปกรณ์เพื่อจำลองการเชื่อมต่อสายใยแก้วนำแสงตามที่ยื่นข้อเสนอได้ออกแบบไว้ในข้อ ๕.๒.๓

วิธีการในการทดสอบ

1. เชื่อมต่อ CCTV เข้ากับเครือข่ายใยแก้วนำแสง และ monitor ดูการเชื่อมต่อเป็นเวลา ๑๐ นาที
2. จำลองเหตุการณ์โดยปลดสายใยแก้วนำแสง จำนวน ๑ จุด ระหว่างอุปกรณ์กระจายสัญญาณเครือข่ายใยแก้วนำแสงกับ CCTV และสังเกตที่จอ monitor ผลจาก CCTV
3. จำลองเหตุการณ์โดยปลดสายใยแก้วนำแสง ระหว่างอุปกรณ์กระจายสัญญาณเครือข่ายใยแก้วนำแสงกับ Switch และสังเกตที่จอ monitor สัญญาณจาก CCTV

หน้า ๒ / ๒

