

รายละเอียดคุณลักษณะเฉพาะของพัสดุที่จัดหางานจ้างเหมาเปลี่ยนและติดตั้งระบบคัดแยกประเภทรถยนต์ (AVC) ด้านฯ ทับช้าง ๑ และด้านฯ ทับช้าง ๒

๑. บทนำ

ทางหลวงพิเศษหมายเลข ๙ หรือถนนวงแหวนรอบนอกด้านตะวันออก ตอน บางปะอิน - บางพลี เป็นทางหลวงพิเศษเก็บค่าธรรมเนียนผ่านทาง ปัจจุบันมีด่านเก็บเงินค่าธรรมเนียนผ่านทาง จำนวน ๔ แห่ง คือ ด้านฯ ัญบุรี ๑ ด้านฯ ัญบุรี ๒ ด้านฯ ทับช้าง ๑ (ขาเข้า) และด้านฯ ทับช้าง ๒ (ขาออก) ใช้ระบบเก็บเงินค่าธรรมเนียนผ่านทางที่ทันสมัย ระบบเก็บเงินฯ ดังกล่าวจะต้องมีความถูกต้อง แม่นยำ และทนทานต่อการใช้งานเนื่องจากต้องเปิดใช้งานตลอดเวลา ๒๔ ชั่วโมง เพื่อให้บริการแก่ผู้ใช้ทาง ให้มีความสมบูรณ์มากยิ่งขึ้น จึงจำเป็นต้องเพิ่มระบบแยกประเภทรถยนต์อัตโนมัติ (AVC)

กรมทางหลวง โดย กองทางหลวงพิเศษระหว่างเมือง มีความประสงค์จะเชิญผู้สนใจจัดทำข้อเสนอเพื่อพิจารณาคัดเลือกผู้ที่มีคุณสมบัติเหมาะสมเป็นผู้รับจ้างงานจ้างเหมาติดตั้งระบบแยกประเภทรถยนต์อัตโนมัติ (AVC) บนทางหลวงพิเศษหมายเลข ๙ ด้านฯ ทับช้าง ๑ (ขาเข้า) บริเวณช่องทางคู่ ๓,๔,๕,๖ และ คู่ ๗ และด้านฯ ทับช้าง ๒ (ขาออก) บริเวณช่องทางคู่ ๑,๒,๓,๔ และ คู่ ๕ โดยมีวัตถุประสงค์ ขอบเขตงาน และเงื่อนไขของการรับจ้างตามข้อกำหนด

ผู้สนใจที่มีคุณสมบัติตามข้อกำหนด และมีความประสงค์จะรับจ้างทำงานดังกล่าว จะต้องยื่นเอกสารให้ครบถ้วนตามรายละเอียดคุณลักษณะเฉพาะของพัสดุที่จะจัดหากำหนดไว้

๒. คำจำกัดความ

๒.๑. กท.	หมายถึง	กองทางหลวงพิเศษระหว่างเมือง
๒.๒. ผู้ว่าจ้าง	หมายถึง	กรมทางหลวง โดยกองทางหลวงพิเศษระหว่างเมือง
๒.๓. ผู้รับจ้าง	หมายถึง	ผู้ยื่นข้อเสนอที่มีคุณสมบัติตรงตามข้อกำหนดข้อ ๑๒. ซึ่งได้รับการพิจารณาคัดเลือกและลงนามในสัญญาซื้อขายกับกรมทางหลวง โดยกองทางหลวงพิเศษระหว่างเมือง
๒.๔. ผู้ยื่นข้อเสนอ	หมายถึง	นิติบุคคล หรือกลุ่มนิติบุคคล หรือกิจการร่วมค้า (Joint venture) ที่มีคุณสมบัติตามข้อ ๑๒. และมีสิทธิเข้ายื่นข้อเสนอเพื่อเข้ามารับจ้างดำเนินการโครงการนี้
๒.๕. ด้านฯ	หมายถึง	ด่านเก็บเงินค่าธรรมเนียนผ่านทาง ที่ตั้งอยู่บนทางหลวงพิเศษหมายเลข ๙ ประกอบด้วย ด้านฯ ทับช้าง ๑ (ขาเข้า) ด้านฯ ทับช้าง ๒ (ขาออก) ด้านฯ ัญบุรี ๑ และด้านฯ ัญบุรี ๒
๒.๖. ฝ่ายฯ	หมายถึง	ฝ่ายบริหารการจัดเก็บเงินค่าธรรมเนียน กองทางหลวงพิเศษระหว่างเมือง ตั้งอยู่ที่บริเวณทางแยก กม. ๒๑ บนทางหลวงพิเศษหมายเลข ๗ แขวงหลวงแพ่ง เขตลาดกระบัง กรุงเทพฯ
๒.๗. พนักงานฯ	หมายถึง	ข้าราชการ ลูกจ้างประจำ ลูกจ้างชั่วคราว และบุคลากร ในสังกัด กองทางหลวงพิเศษระหว่างเมือง ที่ปฏิบัติงานที่ด้านฯ และฝ่ายฯ



๒.๘. ระบบเก็บเงินฯ	หมายถึง	ระบบเก็บเงินค่าธรรมเนียมผ่านทาง แบบ Manual Toll Collection และ แบบ Electronic Toll Collection ซึ่งอยู่ในความควบคุมของผู้ว่าจ้าง
๒.๙. ระบบ AVC	หมายถึง	อุปกรณ์และระบบคัดแยกประเภทรถยนต์อัตโนมัติ (Automatic Vehicle Classification)

๓. วัตถุประสงค์

กท. มีความประสงค์จ้างเหมาเปลี่ยนอุปกรณ์แยกประเภทรถยนต์อัตโนมัติ (AVC) ซึ่งติดตั้งอยู่บนทางหลวงพิเศษระหว่างเมืองหมายเลข ๙ ที่ด่านฯ รวมจำนวน ๑๐ ชุดเพื่อให้ระบบ AVC สามารถทำการคัดแยกประเภทรถยนต์อัตโนมัติ มีความถูกต้องแม่นยำในระดับความเชื่อมั่นไม่น้อยกว่า ๙๕ %

๔. ขอบเขตงาน

ออกแบบและติดตั้งระบบ AVC ที่ด่านฯ ทับช้าง ๑ (ขาเข้า) บริเวณช่องทางตู้ ๓,๔,๕,๖ และ ตู้ ๗ และด่านฯ ทับช้าง ๒ (ขาออก) บริเวณช่องทางตู้ ๑,๒,๓,๔ และ ตู้ ๕ จำนวนทั้งหมด ๑๐ ช่องทาง คุณลักษณะเฉพาะของระบบฯ และ อุปกรณ์ โดยขอบเขตงานประกอบด้วยงานอย่างน้อยดังต่อไปนี้

- ๔.๑. จัดหาระบบ AVC ตามคุณลักษณะเฉพาะข้อ ๕.๔. และรูปแบบการติดตั้งให้เป็นไปตาม ภาคผนวก
- ๔.๒. ดำเนินการรื้อถอน พร้อมขนเก็บและติดตั้งระบบ AVC ให้สามารถทำงานร่วมกับระบบความคุมการจัดเก็บฯ ที่มีอยู่เดิมได้อย่างสมบูรณ์
- ๔.๓. จัดทำแผนงานการเข้าปฏิบัติงาน และ เสนอแผนการจัดการจราจร ให้สอดคล้องกับการปฏิบัติงานของเจ้าหน้าที่ของผู้ว่าจ้าง
- ๔.๔. ทดสอบระบบที่ติดตั้งใหม่ให้สามารถทำงานได้ตามข้อกำหนดของโครงการ

๕. เงื่อนไขและข้อกำหนด

๕.๑. ข้อกำหนดทั่วไป

- ๕.๑.๑. ผู้รับจ้างต้องนำเสนอแผนการดำเนินงาน รายละเอียดขั้นตอนการทำงาน วิธีการติดตั้งตามหลักวิศวกรรม ให้ครอบคลุมขอบเขตงาน ที่จะใช้ในการทำงานให้แล้วเสร็จตามกำหนดการ ให้ กท. พิจารณาขั้นตอนการทำงานและความเป็นไปได้ในการปฏิบัติงานที่น่าเชื่อถือว่าจะไม่กระทบกับระบบต่างๆ ที่เกี่ยวข้องของ ผู้ว่าจ้าง หากพิสูจน์ได้ว่ามีผลกระทบต่อระบบต่างๆ ของผู้ว่าจ้าง ผู้รับจ้างจะต้องรับผิดชอบค่าเสียหายตามที่ ผู้ว่าจ้างพิจารณา
- ๕.๑.๒. ผู้รับจ้าง ต้องเสนอรายละเอียดคุณสมบัติด้านเทคนิคให้กับผู้ว่าจ้างเห็นชอบ
- ๕.๑.๓. ผู้รับจ้าง ต้องเสนอแผนการดำเนินงานตลอดอายุสัญญาจ้าง โดยแผนงานต้องไม่กระทบต่อการเปิดช่องจราจรปกติ และ ไม่เป็นอุปสรรคในการปฏิบัติงานของพนักงาน
 - ๕.๑.๓.๑. แผนการจัดการจราจรระหว่างการติดตั้งระบบ AVC
 - ๕.๑.๓.๒. แผนการกำหนดช่วงเวลาทดสอบอุปกรณ์ระบบ AVC ช่วงเวลาการทดสอบระบบ AVC หลังการติดตั้ง
 - ๕.๑.๓.๓. แผนการจัดโปรแกรมการฝึกอบรมพนักงานที่ผู้ว่าจ้างกำหนด
- ๕.๑.๔. ผู้รับจ้าง ต้องเสนอแผนการบำรุงรักษาและซ่อมแซมตลอดระยะเวลารับประกันผลงาน

 นนค. นพ. รัตน

- ๕.๑.๕. การขออนุมัติหรือขอความเห็นชอบใด ๆ ผู้รับจ้างต้องเสนอเป็นลายลักษณ์อักษรถึงผู้ควบคุมงานของผู้ว่าจ้างก่อนไม่น้อยกว่า ๑๕ วันและต้องได้รับความเห็นชอบจากผู้ควบคุมงานของผู้ว่าจ้าง ก่อนดำเนินงาน
- ๕.๑.๖. ผู้รับจ้างต้องเสนอแบบที่จะนำมาใช้ในโครงการฯ นี้ และตำแหน่งในการติดตั้ง โดยต้องได้รับความเห็นชอบจากผู้ควบคุมงาน ก่อนลงมือปฏิบัติงานหรือติดตั้งระบบ AVC
- ๕.๑.๗. ผู้รับจ้างต้องดำเนินการติดตั้งอุปกรณ์ในส่วนของงานโยธาให้เป็นไปตามมาตรฐานของผลิตภัณฑ์ โดยเสนอแบบขอความเห็นชอบจากผู้รับจ้างก่อนดำเนินงาน
- ๕.๑.๘. กรณีที่ไม่มีความสอดคล้องกับอุปกรณ์เดิมที่กองทางหลวงพิเศษระหว่างเมืองมีอยู่ที่ด้านฯ ผู้รับจ้างต้องทำการปรับปรุงอุปกรณ์เดิมก่อน แต่การปรับปรุงอุปกรณ์เดิมต้องมีคุณสมบัติที่ไม่ต่ำกว่าที่มีอยู่เดิม
- ๕.๑.๙. การติดตั้งอุปกรณ์ Sensor ต้องสามารถทำงานได้อย่างมีประสิทธิภาพขจัดปัญหาการรบกวนจากแสง ความสั่นสะเทือน การหลุดตัวของถนน หรืออื่น ๆ ที่ทำให้ลดประสิทธิภาพการทำงานของอุปกรณ์
- ๕.๑.๑๐. การติดตั้งสายไฟหรือสายสัญญาณใด ๆ ต้องถูกร้อยในท่อร้อยสายหรือกล่องที่ได้มาตรฐาน มอก. โดยคำนึงถึงความปลอดภัยและความสวยงาม
- ๕.๑.๑๑. เมื่อดำเนินการติดตั้งระบบ AVC แล้วเสร็จต้องสามารถทำงานร่วมกับระบบที่มีอยู่เดิมได้อย่างสมบูรณ์
- ๕.๑.๑๒. ผู้รับจ้างต้องส่งมอบชุดอุปกรณ์ระบบ AVC สำรองให้แก่ผู้ว่าจ้างอย่างน้อยจำนวน ๑ ชุด อันประกอบด้วย Sensor, บอร์ดรับสัญญาณและบอร์ดส่งข้อมูล
- ๕.๒. ข้อกำหนดการแสดงเอกสารด้านเทคนิค
- ๕.๒.๑. ผู้ยื่นข้อเสนอ ต้องเสนอรายการดังต่อไปนี้ ให้กับผู้ว่าจ้างพิจารณา หากผลการพิจารณาไม่เป็นไปตามข้อกำหนด ผู้ว่าจ้าง ขอสงวนสิทธิ์ไม่พิจารณาอุปกรณ์ระบบตรวจสอบและแยกประเภทรถยนต์ที่จะติดตั้ง
- ๕.๒.๑.๑. Catalogue ของอุปกรณ์ระบบตรวจสอบและแยกประเภทรถยนต์
- ๕.๒.๑.๒. ใบรับรองคุณภาพของอุปกรณ์ฯ จากบริษัทฯ ผู้ผลิต
- ๕.๒.๑.๓. ผลการทดสอบอุปกรณ์ฯ ทั้งระบบ
- ๕.๒.๑.๔. สถานที่ที่มีประสบการณ์ในการใช้อุปกรณ์ (Site Reference)
- ๕.๒.๒. ผู้ยื่นข้อเสนอต้องจะนำเสนอแผนงาน ตามข้อ ๕.๑.๒., ๕.๑.๓. และข้อ ๕.๑.๖. และรายละเอียดขั้นตอนตอนการปฏิบัติงานในการดำเนินการติดตั้ง และขั้นตอนการทดสอบระบบฯ ให้ กท.พิจารณา
- ๕.๒.๓. ผู้ยื่นข้อเสนอต้องทำตารางเปรียบเทียบระหว่าง ข้อเสนอของผู้ยื่น กับรายงานข้อกำหนด ข้อ ๕.๔. ทั้งหมด เป็นรายชื่อโดยใช้ตัวอย่างแบบการเปรียบเทียบตามตารางที่ ๑ ในการเปรียบเทียบรายการดังกล่าว หากมีกรณีที่ต้องอาศัยการอ้างอิงข้อความหรือเอกสารในส่วนอื่นที่จัดทำมา ผู้ยื่นข้อเสนอต้องระบุให้เห็นอย่างชัดเจน สามารถตรวจสอบได้โดยง่ายไว้ในเอกสารเปรียบเทียบด้วยว่า สิ่งที่ต้องการอ้างอิงถึงนั้น อยู่ในส่วนใดตำแหน่งใด ของเอกสารอื่น ๆ ที่จัดทำเสนอมานี้ สำหรับเอกสารที่อ้างอิงถึง ให้หมายเหตุ หรือขีดเส้นใต้ หรือระบายสี พร้อมเขียนหัวข้อกำกับไว้ เพื่อให้สามารถตรวจสอบกับเอกสารเปรียบเทียบได้ง่ายและตรงกันด้วย

อ้างอิงข้อ	ข้อกำหนด/อุปกรณ์ที่ต้องการ	ข้อกำหนด/อุปกรณ์ที่นำเสนอ	เอกสารอ้างอิง
ระบุหัวข้อให้ตรงกับหัวข้อที่ระบุในเอกสารประกวดราคา	ให้คัดลอกคุณลักษณะเฉพาะที่กำหนดในรายการข้อกำหนดและภาคผนวก มากรอกในช่องนี้	ให้ระบุคุณลักษณะเฉพาะที่ผู้ยื่นข้อเสนออื่นเสนอ	ระบุหมายเลขหน้าของเอกสารอ้างอิงของผู้ยื่นข้อเสนอ

ตารางที่ ๑ ตารางเปรียบเทียบคุณสมบัติข้อกำหนดและรายละเอียดข้อเสนอโครงการ

- ๕.๒.๔. ผู้ยื่นข้อเสนอต้องเสนอเอกสาร แผนผังบุคลากร โดยจะต้องประกอบด้วยบุคลากรหลักและบุคลากรสนับสนุน ตามข้อ ๖.๑.
- ๕.๓. การเชื่อมต่อกับระบบควบคุมการจัดเก็บค่าธรรมเนียมผ่านทางที่มีอยู่เดิม
- ๕.๓.๑. สามารถส่งข้อมูล เพื่อเชื่อมต่อกับโปรแกรมที่ช่องทางที่มีอยู่เดิมได้อย่างสมบูรณ์
- ๕.๓.๒. ต้องสามารถเชื่อมต่อข้อมูลเข้ากับระบบควบคุมการจัดเก็บค่าธรรมเนียมผ่านทางที่มีอยู่เดิมได้อย่างสมบูรณ์
- ๕.๓.๓. ต้องสามารถทำงานได้สอดคล้องกับระบบฯ เดิม และต้องไม่เป็นอุปสรรคในการปฏิบัติงานของเจ้าหน้าที่
- ๕.๓.๔. ต้องส่งค่าประเภทรถยนต์ตามมาตรฐานของกรมทางหลวง ให้กับระบบฯ ปัจจุบัน Class ๑ หมายถึงรถยนต์ ๔ ล้อ Class ๒ หมายถึงรถยนต์ไม่เกิน ๖ ล้อ Class ๓ หมายถึงรถยนต์มากกว่า ๘ ล้อขึ้นไป และ/หรือ Class อื่น ๆ ตามที่กรมทางหลวงกำหนดในภายหลังไม่เกิน ๑๙ ประเภท
- ๕.๓.๕. เมื่อดำเนินการติดตั้งและทดสอบระบบในข้อ ๕.๓. แล้วเสร็จผลการตรวจนับและแยกประเภทรถยนต์ทั้งระบบฯ ต้องมีระดับความถูกต้องไม่น้อยกว่า ๙๙ %
- ๕.๓.๕.๑. การทดสอบระบบ ต้องเก็บข้อมูลตลอดเวลา ๒๔ ชั่วโมง ติดต่อกันไม่น้อยกว่า ๓ วัน ทุกช่องทางที่ดำเนินการติดตั้งระบบ
- ๕.๓.๕.๒. จัดทำรายงานสรุปผลการทดสอบพร้อมข้อมูล
- ๕.๔. อุปกรณ์และระบบ AVC ที่ผู้รับจ้างนำเข้ามาติดตั้งต้องเป็นของใหม่และมีคุณภาพไม่น้อยกว่าที่กำหนดดังนี้
- ๕.๔.๑. อุปกรณ์ตรวจสอบและแยกประเภทรถยนต์ชุดนับและแยกประเภทอัตโนมัติ (Automatic Vehicle Classification Unit) ประกอบด้วย
- ๕.๔.๒. ชุดนับจำนวนรถ (Optical Vehicle Detector : OVD) ต้องได้รับการออกแบบใช้งานเฉพาะด้าน มีความแข็งแรง ทนทาน (Heavy Duty Type) สามารถป้องกันการสั่นสะเทือนจากการซ่อมแซม (Shock) และการสั่นสะเทือนจากการจราจรที่วิ่งผ่านขณะทำงาน (Vibration) สามารถทำงานกลางแจ้ง (Outdoor) สามารถป้องกันแสงไฟต่าง ๆ ที่รบกวนจากการทำงานของอุปกรณ์ Sensor ได้สามารถนับจำนวนรถประเภทต่าง ๆ ได้ถูกต้องแม่นยำ อุปกรณ์ชุดนับจำนวนรถต้องสามารถแยกประเภทรถที่มีลักษณะเป็นรถพ่วงหรือรถลาก หรือรถที่วิ่งติดต่อกันมา ๒ คัน หรือสภาพการจราจรที่มีการเคลื่อนที่เร็วได้เป็นอย่างดีโดยไม่มีผลกระทบใด ๆ จากการเคลื่อนที่ผ่านของรถยนต์ในช่องจราจรใกล้เคียง หรือการเคลื่อนไหวของวัตถุที่ทำด้วยเหล็กบนเกาะกั้นระหว่างช่องทางหรือคนหรือสัตว์เดิน-วิ่งผ่าน
- ๕.๔.๓. ชุดนับจำนวนและแยกประเภทล้อและเพลลาเป็นชนิดฝังลงบนพื้นผิวทางมีตัวถัง (Casing) ของอุปกรณ์เป็นชิ้นเดียว (Unibody) ที่มีโครงสร้างแข็งแรง ทนทานต่อสารเคมีต่าง ๆ คราบน้ำมัน ทนทานต่อการเป็นสนิมและการสึกหรอหรือสามารถถอดซ่อมหรือทดแทนได้ง่ายและสามารถรองรับแรงกดทับได้โดยไม่มีอาการบิดตัวมีอายุการใช้งานไม่น้อยกว่า ๓ ปี

- ๕.๔.๔. อุปกรณ์ Sensor มีหน้าสัมผัสยาว ไม่มีส่วนหนึ่งส่วนใดสัมผัสล้อรถยนต์โดยตรง อุปกรณ์ทำงาน โดยวิธีตรวจสอบแรงกดทับของยางรถยนต์ (Pressure Sensitive) สามารถทำงานได้ในช่วงอุณหภูมิ -๒๙ ถึง +๗๑ องศาเซลเซียส
- ๕.๔.๕. อุปกรณ์ Sensor ต้องมีประสิทธิภาพหรืออายุการใช้งานไม่น้อยกว่า ๑ ปี หรือ ๕ ล้านครั้ง ของการกดทับ (Mean Time Before Fail = ๕ Million axles hits) และสามารถวัดความแม่นยำได้ไม่น้อยกว่า ๙๙ %
- ๕.๔.๖. อุปกรณ์ต้องสามารถตรวจนับและแยกประเภทแล้วส่งข้อมูลไปเก็บไว้ในเครื่องคอมพิวเตอร์ ซึ่งอยู่ที่ตู้เก็บเงินโดยทันที (Real Time)
- ๕.๔.๗. อุปกรณ์ต้องสามารถตรวจจับรถวิ่งผ่านด้วยความเร็วในช่วงระหว่าง ๐-๖๐ กิโลเมตรต่อชั่วโมง
- ๕.๔.๘. สามารถรองรับน้ำหนักของเพลารถที่กดทับได้ไม่ต่ำกว่า ๑๐ ตันต่อเพล

๖. บุคลากรและข้อกำหนดเกี่ยวกับการปฏิบัติงาน

- ๖.๑. ผู้รับจ้างต้องแสดงความพร้อมเกี่ยวกับบุคลากรในโครงการนี้ โดยบุคลากรต้องมีคุณสมบัติและประสบการณ์เกี่ยวข้องกับงานโครงการนี้ เป็นอย่างดี ผู้ยื่นข้อเสนอต้องแสดงจำนวนบุคลากรพร้อมคุณวุฒิการศึกษา และประสบการณ์ที่ชัดเจนไม่น้อยกว่าที่กำหนดดังนี้
- | | |
|----------------------------|---|
| ๖.๑.๑. ผู้จัดการโครงการ | ประสบการณ์ไม่น้อยกว่า ๑๐ ปีขึ้นไป |
| ๖.๑.๒. วิศวกรโยธา | ระดับสามัญวิศวกรขึ้นไป ประสบการณ์ไม่น้อยกว่า ๕ ปี |
| ๖.๑.๓. วิศวกรคอมพิวเตอร์ | ประสบการณ์ไม่น้อยกว่า ๓ ปี |
| ๖.๑.๔. โปรแกรมเมอร์ | ประสบการณ์ไม่น้อยกว่า ๓ ปี |
| ๖.๑.๕. ผู้ประสานงานโครงการ | ประสบการณ์ไม่น้อยกว่า ๓ ปี |
| ๖.๑.๖. ช่างเทคนิค | |
- ๖.๒. การเข้าปฏิบัติงาน เจ้าหน้าที่ของผู้รับจ้างต้องปฏิบัติไม่น้อยกว่าที่กำหนดดังนี้
- ๖.๒.๑. เจ้าหน้าที่ของผู้รับจ้างต้องแต่งเครื่องแบบที่เหมาะสม โดยชุดปฏิบัติงาน ต้องแสดงชื่อ ชื่อ สกุล และชื่อหน่วยงาน ติดไว้ที่ชุดปฏิบัติงานให้ชัดเจน และต้องมีแผ่นสะท้อนแสงติดที่ชุดหรือต้องใส่เสื้อสะท้อนแสงตลอดเวลาปฏิบัติงานที่ข่งจราจรหรือตู้เก็บเงิน
- ๖.๒.๒. ผู้รับจ้างต้องแสดงความพร้อมและจัดเตรียมวัสดุอุปกรณ์สำหรับอำนวยความสะดวกจราจรบริเวณช่องเก็บเงิน
- ๖.๒.๓. ผู้รับจ้างต้องแจ้งรายชื่อผู้ปฏิบัติงานในโครงการฯ นี้ พร้อมแนบสำเนาเอกสารต่าง ๆ ประกอบด้วย สำเนาบัตรประชาชน สำเนาทะเบียนบ้าน สำเนาบัตรประกันสังคม หลักฐานการศึกษา และ สำเนาใบขับขี่ (กรณีเป็นพนักงานขับรถ) ให้กับผู้ควบคุมงานของผู้ว่าจ้างก่อนปฏิบัติงาน
- ๖.๒.๔. รถที่ใช้บรรทุกวัสดุอุปกรณ์ที่เข้ามาดำเนินงานที่ด่านฯ ต้องมีไฟสัญญาณวับวาบ ที่สามารถมองเห็นได้ในระยะปลอดภัย เพื่อเปิดใช้งานอย่างน้อย ๒ ดวง พร้อมกับแผ่นป้ายสะท้อนแสงขนาดไม่น้อยกว่า ๐.๙๐ x ๑.๐๐ ม. ติดบริเวณท้ายรถหรือบริเวณหัวแกงของรถกระบะ มีข้อความ “โปรดระวังงานติดตั้งระบบเก็บเงิน” ตามมาตรฐานกรมทางหลวง ซึ่งมองเห็นได้ชัดเจนทั้งในเวลากลางวันและกลางคืน โดยต้องให้ กท. ทำการตรวจสอบและอนุมัติก่อนเข้าดำเนินงาน
- ๖.๒.๕. ผู้รับจ้างต้องจ่ายค่าผ่านทางทุกครั้งที่ผ่านมาด่านเก็บเงินค่าธรรมเนียมผ่านทาง

๗. ข้อกำหนดเกี่ยวกับลิขสิทธิ์หรือสิทธิอื่นใด

- ๗.๑. ต้องส่งมอบลิขสิทธิ์หรือสิทธิอื่นใด ที่ถูกต้องตามกฎหมายเกี่ยวกับวัสดุและอุปกรณ์ ชุดโปรแกรมที่เกี่ยวข้องกับระบบ AVC ในโครงการนี้ ให้กับผู้ว่าจ้าง เพื่อเป็นผู้ทรงสิทธิที่ถูกต้องด้วยกฎหมาย
- ๗.๒. กรณีที่มีการแก้ไข ปรับปรุง โปรแกรมการทำงาน (Software) ผู้รับจ้าง ต้องส่งมอบสิทธิในการใช้งาน (License) และชุดโปรแกรมที่ได้รับการแก้ไขปรับปรุงล่าสุด ให้กับผู้ว่าจ้างเพื่อเป็นผู้ทรงสิทธิที่ถูกต้องตามกฎหมาย

๘. ข้อกำหนดการรับประกันสัญญา

- ๘.๑. ผู้รับจ้างต้องรับประกันระบบ AVC และอุปกรณ์ในโครงการเป็นเวลา ๒ ปี ถัดจากวันที่คณะกรรมการตรวจการจ้างดำเนินการตรวจรับมอบงานเรียบร้อยแล้ว
- ๘.๒. ผู้รับจ้างต้องเสนอแผนงานระหว่างการรับประกันตามข้อ ๘.๑. ประกอบด้วยแผนการตรวจสอบและบำรุงรักษาปกติ โดยนำส่งให้ตรวจสอบและให้ความเห็นชอบก่อนการส่งงานงวดสุดท้าย
- ๘.๓. ผู้รับจ้างต้องแจ้งรายชื่อผู้ประสานงานเพื่อรับแจ้งเหตุจากผู้ว่าจ้างตลอดระยะเวลาประกัน พร้อมทั้งอยู่ที่ติดต่อได้โดยชัดเจน หมายเลขโทรศัพท์ โทรสาร จดหมายอิเล็กทรอนิกส์ (E-Mail)
- ๘.๔. ผู้รับจ้าง ต้องดำเนินการตรวจสอบบำรุงรักษา ซ่อมแซม แก้ไขอย่างสม่ำเสมอให้ระบบควบคุมการจัดเก็บค่าธรรมเนียมผ่านทางสามารถตรวจนับและแยกประเภทรถยนต์ได้โดยอัตโนมัติ ทำงานได้ตลอดเวลาและมีความถูกต้อง
- ๘.๕. ผู้รับจ้าง ต้องจัดหาวัสดุ อะไหล่ เครื่องมือและอุปกรณ์ที่มีคุณภาพ และบุคลากรที่มีความรู้ความสามารถเข้าดำเนินการตรวจสอบบำรุงรักษา ซ่อมแซม แก้ไขอุปกรณ์ระบบตรวจสอบและแยกประเภทรถยนต์ให้สามารถทำงานได้ด้วยความถูกต้องตลอดเวลาแห่งสัญญา
- ๘.๖. การดำเนินการซ่อมแซม บำรุงรักษา ระหว่างการรับประกันสัญญา ต้องดำเนินการทันที โดยเริ่มนับจากได้รับแจ้งเหตุจากผู้ว่าจ้าง เป็นลายลักษณ์อักษร หรือทางโทรสาร หรือทางจดหมายอิเล็กทรอนิกส์ (E-Mail) ต้องเข้ามาดำเนินงานภายใน ๓ ชั่วโมง และต้องดำเนินการให้แล้วเสร็จภายในระยะเวลา ๓ ชั่วโมงกรณีไม่สามารถดำเนินการได้แล้วเสร็จ ผู้รับจ้างต้องดำเนินการจัดหาอุปกรณ์ในระบบที่ชำรุดบกพร่องที่มีคุณลักษณะไม่ต่ำกว่าที่ใช้ ในโครงการนี้ มาติดตั้งให้ใช้งานทดแทนให้แล้วเสร็จภายในเวลา ๖ ชั่วโมง

๙. ข้อกำหนดการบอกเลิกสัญญาและเงื่อนไขค่าปรับ

- ๙.๑. ในกรณีที่ผู้รับจ้างไม่เข้าดำเนินการบำรุงรักษา ซ่อมแซม และแก้ไข ตามกำหนดไว้ในรายละเอียดของข้อกำหนดนี้ ผู้ว่าจ้างสงวนสิทธิ์ในการให้ผู้รับจ้างรายอื่นดำเนินการบำรุงรักษา ซ่อมแซม และแก้ไข ระบบฯ ให้สามารถทำงานต่อไปได้ โดยผู้รับจ้างต้องเป็นผู้จ่ายค่าจ้างที่เกิดขึ้นทั้งหมด และจะไม่สามารถเรียกร้องค่าเสียหายใด ๆ ทั้งสิ้นจากผู้ว่าจ้างได้
- ๙.๒. ผู้ว่าจ้างมีสิทธิบอกเลิกสัญญากับผู้รับจ้าง ทันทีที่ผู้รับจ้างไม่ปฏิบัติตามเงื่อนไขสัญญา โดยผู้รับจ้างต้องจ่ายค่าเสียหายให้กับผู้ว่าจ้างเต็มจำนวนตามสัญญานี้ และผู้ว่าจ้างจะพิจารณาเสนอให้ผู้รับจ้างเป็นผู้ที่ทำงานของทางราชการต่อไป
- ๙.๓. ผู้ว่าจ้างจะคิดค่าปรับกรณีผู้รับจ้างปฏิบัติผิดสัญญาตามรายละเอียดคุณลักษณะเฉพาะของพัสดุที่จัดหานี้ ดังนี้
- ๙.๓.๑. อัตราค่าปรับในกรณีที่ผู้รับจ้างปฏิบัติผิดสัญญาข้อหนึ่งข้อใด อัตราร้อยละ ๐.๒๕ ต่อวัน ของมูลค่างานทั้งหมดของสัญญา กรณีผู้รับจ้างไปจ้างช่วงงานโดยไม่ได้รับอนุญาต จะคิดค่าปรับร้อยละ ๑๐ ของวงเงิน ของงานจ้างช่วงนั้น

๙.๓.๒. กรณีผู้รับจ้างผิดเงื่อนไขด้านการบำรุงรักษา ระบบฯ ตาม ข้อ ๘.๔. และข้อ ๘.๖. ต้องถูกปรับ ชั่วโมงละ ๕๐๐.๐๐ บาท (เศษของนาที่คิดเป็น ๑ ชั่วโมง)

๑๐. เงื่อนไขและระยะเวลาในการดำเนินงาน

- ๑๐.๑. เงื่อนไข ๓,๔๗๗,๔๐๐.๐๐ บาท (สามล้านสี่แสนเจ็ดหมื่นเจ็ดพันสี่ร้อยบาทถ้วน)
- ๑๐.๒. ราคากลาง ๓,๔๗๖,๐๐๖.๑๐ บาท (สามล้านสี่แสนเจ็ดหมื่นหกพันหกบาทสิบสตางค์)
- ๑๐.๓. ระยะเวลาในการดำเนินงาน ๑๒๐ วัน นับถัดจากวันลงนามในสัญญา

๑๑. หลักเกณฑ์การจ่ายเงิน

- ๑๑.๑. ผู้ว่าจ้างจะจ่ายเงินค่าจ้างให้กับผู้รับจ้าง จำนวน ๑ งวด เมื่อผู้รับจ้างได้ดำเนินงานแล้วเสร็จตามสัญญา พร้อมดำเนินการดังนี้
 - ๑๑.๑.๑. ทำความสะอาดสถานที่ก่อสร้างให้สะอาดเรียบร้อย
 - ๑๑.๑.๒. ส่งมอบลิขสิทธิ์หรือสิทธิอื่นใด ที่ถูกต้องตามกฎหมายเกี่ยวกับวัสดุและอุปกรณ์ ชุดโปรแกรมที่เกี่ยวข้องกับระบบงานในโครงการนี้ ให้กับผู้ว่าจ้าง เพื่อเป็นผู้ทรงสิทธิที่ถูกต้องด้วยกฎหมาย
 - ๑๑.๑.๓. จัดทำพร้อมส่งมอบรายการอุปกรณ์ทั้งหมดของโครงการฯ โดยระบุชื่ออุปกรณ์เป็นภาษาไทย พร้อมยี่ห้อ รุ่น หมายเลขเครื่อง ราคา ที่อยู่ ภาพถ่ายประกอบ มอบให้กับผู้ว่าจ้างและผู้ว่าจ้าง ตรวจสอบแล้วเสร็จทั้งโครงการฯ
 - ๑๑.๑.๔. คณะกรรมการตรวจการจ้างของผู้ว่าจ้างได้ทำการตรวจสอบผลงานตรงตามข้อกำหนดแห่งสัญญาทุกประการ

๑๒. คุณสมบัติของผู้ยื่นข้อเสนอ

- ๑๒.๑. มีความสามารถตามกฎหมาย
- ๑๒.๒. ไม่เป็นบุคคลล้มละลาย
- ๑๒.๓. ไม่อยู่ระหว่างเลิกกิจการ
- ๑๒.๔. ไม่เป็นบุคคลซึ่งอยู่ระหว่างถูกระงับการยื่นข้อเสนอหรือทำสัญญากับหน่วยงานของรัฐไว้ชั่วคราว เนื่องจากเป็นผู้ที่ไม่ผ่านเกณฑ์การประเมินผลการปฏิบัติงานของผู้ประกอบการตามระเบียบที่รัฐมนตรีว่าการกระทรวงการคลังกำหนดตามที่ประกาศเผยแพร่ในระบบเครือข่ายสารสนเทศของกรมบัญชีกลาง
- ๑๒.๕. ไม่เป็นบุคคลซึ่งถูกระงับไว้ในบัญชีรายชื่อผู้ทำงานและได้แจ้งเวียนชื่อให้เป็นผู้ทำงานของหน่วยงานของรัฐในระบบเครือข่ายสารสนเทศของกรมบัญชีกลาง ซึ่งรวมถึงนิติบุคคลที่ผู้ทำงานเป็นหุ้นส่วนผู้จัดการ กรรมการผู้จัดการ ผู้บริหาร ผู้มีอำนาจในการดำเนินงานในกิจการของนิติบุคคลนั้นด้วย
- ๑๒.๖. มีคุณสมบัติและไม่มีลักษณะต้องห้ามตามที่คณะกรรมการนโยบายการจัดซื้อจัดจ้างและการบริหารพัสดุภาครัฐกำหนดในราชกิจจานุเบกษา
- ๑๒.๗. เป็นนิติบุคคล จดทะเบียนเป็นผู้มีอาชีพรับจ้างงาน และประกวดราคาอิเล็กทรอนิกส์ดังกล่าว
- ๑๒.๘. ไม่เป็นผู้มีผลประโยชน์ร่วมกันกับผู้ยื่นข้อเสนอรายอื่นที่เข้ายื่นข้อเสนอให้แก่กรมทางหลวง ณ วันประกาศประกวดราคาอิเล็กทรอนิกส์ หรือไม่เป็นผู้กระทำการอันเป็นการขัดขวางการแข่งขันอย่างเป็นธรรมในการประกวดราคาอิเล็กทรอนิกส์ครั้งนี้
- ๑๒.๙. ไม่เป็นผู้ได้รับเอกสิทธิ์หรือความคุ้มกัน ซึ่งอาจปฏิเสธไม่ยอมขึ้นศาลไทยเว้นแต่รัฐบาลของผู้ยื่นข้อเสนอได้มีคำสั่งให้สละเอกสิทธิ์และความคุ้มกันเช่นนั้น

๑๒.๑๐. ผู้ยื่นข้อเสนอต้องมีผลงานก่อสร้างหรือติดตั้งระบบคัดแยกประเภทรถยนต์ (AVC) อย่างน้อย ๑ โครงการที่สิ้นสุดแล้ว มีมูลค่างานตามสัญญาไม่น้อยกว่า ๑,๐๐๐,๐๐๐.๐๐ บาท (หนึ่งล้านบาทถ้วน) ภายในระยะเวลา ๒ ปี และเป็นผลงานที่เป็นคู่สัญญาโดยตรงกับส่วนราชการ หน่วยงานตามกฎหมายว่าด้วยระเบียบบริหารราชการส่วนท้องถิ่น หน่วยงานอื่นซึ่งมีกฎหมายบัญญัติให้มีฐานะเป็นราชการส่วนท้องถิ่น หรือ รัฐวิสาหกิจ

ผู้ยื่นข้อเสนอที่เสนอราคาในรูปแบบของ “กิจการร่วมค้า” ต้องมีคุณสมบัติ ดังนี้

(๑) กรณีที่กิจการร่วมค้าได้จดทะเบียนเป็นนิติบุคคลใหม่ กิจการร่วมค้าต้องมีคุณสมบัติครบถ้วนตามเงื่อนไขที่กำหนดไว้ในเอกสารประกวดราคา และการเสนอราคาให้เสนอราคาในนาม “กิจการร่วมค้า” ส่วนคุณสมบัติด้านผลงานก่อสร้าง กิจการร่วมค้าดังกล่าวสามารถนำผลงานก่อสร้างของผู้เข้าร่วมค้ามาใช้แสดงเป็นผลงานก่อสร้างของกิจการร่วมค้าที่เข้าประกวดราคาได้

(๒) กรณีที่กิจการร่วมค้าไม่ได้จดทะเบียนเป็นนิติบุคคลใหม่ นิติบุคคลแต่ละนิติบุคคลที่เข้าร่วมค้าทุกรายจะต้องมีคุณสมบัติครบถ้วนตามเงื่อนไขที่กำหนดไว้ในเอกสารประกวดราคา เว้นแต่ในกรณีที่กิจการร่วมค้าได้มีข้อตกลงระหว่างผู้เข้าร่วมค้าเป็นลายลักษณ์อักษรกำหนดให้ผู้เข้าร่วมค้ารายใดรายหนึ่งเป็นผู้รับผิดชอบหลักในการเข้าเสนอรากับหน่วยงานของรัฐ และแสดงหลักฐานดังกล่าวมาพร้อมการยื่นข้อเสนอประกวดราคาทางระบบจัดซื้อจัดจ้างภาครัฐด้วยอิเล็กทรอนิกส์ กิจการร่วมค่านั้นสามารถใช้ผลงานก่อสร้างของผู้เข้าร่วมค้าหลักรายเดียวเป็นผลงานก่อสร้างของกิจการร่วมค้าที่ยื่นข้อเสนอได้ ทั้งนี้ “กิจการร่วมค้าที่จดทะเบียนเป็นนิติบุคคลใหม่” หมายความว่า กิจการร่วมค้าที่จดทะเบียนเป็นนิติบุคคลต่อกรมพัฒนาธุรกิจการค้า กระทรวงพาณิชย์

๑๒.๑๑. ผู้ยื่นข้อเสนอต้องลงทะเบียนในระบบจัดซื้อจัดจ้างภาครัฐด้วยอิเล็กทรอนิกส์ (Electronic Government Procurement: e - GP) ของกรมบัญชีกลาง

๑๓. หลักเกณฑ์และสิทธิในการพิจารณา

กรมทางหลวง โดย กองทางหลวงพิเศษระหว่างเมือง กำหนดหลักเกณฑ์การพิจารณาดังนี้

๑๓.๑. ในการประกวดราคาจ้างด้วยวิธีการทางอิเล็กทรอนิกส์นี้กรมทางหลวง โดยกองทางหลวงพิเศษระหว่างเมือง จะพิจารณาตัดสินด้วยราคารวม

๑๓.๒. หากผู้ยื่นข้อเสนอรายใดมีคุณสมบัติไม่ถูกต้องตามข้อ ๑๒. หรือยื่นข้อเสนอไม่ถูกต้องครบถ้วนตามข้อ ๕.๒ ของ รายละเอียดคุณลักษณะเฉพาะของพัสดุที่จัดหานั้น คณะกรรมการพิจารณาผลการประกวดราคาอิเล็กทรอนิกส์จะไม่รับพิจารณาราคาของผู้ยื่นข้อเสนอรายนั้น เว้นแต่เป็นข้อผิดพลาด หรือหลงผิดเพียงเล็กน้อย หรือผิดแผกไปจากเงื่อนไขของเอกสารประกวดราคาอิเล็กทรอนิกส์ในส่วนที่มีใช้สาระสำคัญ ทั้งนี้ เฉพาะในกรณีที่พิจารณาเห็นว่าจะเป็นประโยชน์ต่อกรมเท่านั้น

๑๓.๓. กรมสงวนสิทธิไม่พิจารณาข้อเสนอของผู้ยื่นข้อเสนอโดยไม่มีกรม่อนผัน ในกรณีดังต่อไปนี้

- (๑) ไม่ปรากฏชื่อผู้ยื่นข้อเสนอรายนั้นในบัญชีผู้รับเอกสารประกวดราคาอิเล็กทรอนิกส์ของกรม
- (๒) ไม่กรอกชื่อนิติบุคคล หรือลงลายมือชื่ออิเล็กทรอนิกส์ของผู้ยื่นข้อเสนออย่างหนึ่งอย่างใด หรือทั้งหมดในใบเสนอราคา
- (๓) เสนอรายละเอียดแตกต่างไปจากเงื่อนไขที่กำหนดในเอกสารประกวดราคาอิเล็กทรอนิกส์ที่เป็นสาระสำคัญ หรือมีผลทำให้เกิดความได้เปรียบเสียเปรียบแก่ผู้ยื่นข้อเสนอรายอื่น

๑๓.๔. ในการตัดสินการประกวดราคาอิเล็กทรอนิกส์หรือในการทำสัญญา คณะกรรมการพิจารณาผลการประกวดราคาอิเล็กทรอนิกส์หรือกรม มีสิทธิให้ผู้ยื่นข้อเสนอชี้แจงข้อเท็จจริง สภาพ ฐานะ หรือข้อเท็จจริงอื่นใดที่

เกี่ยวข้องกับผู้อื่นข้อเสนอได้ กรรมมีสิทธิที่จะไม่รับข้อเสนอ ไม่รับราคา หรือไม่ทำสัญญา หากหลักฐานดังกล่าว ไม่มีความเหมาะสมหรือไม่ถูกต้อง

- ๑๓.๕. กรรมทรงไว้ซึ่งสิทธิที่จะไม่รับราคาต่ำสุด หรือราคาหนึ่งราคาใด หรือราคาที่เสนอทั้งหมดก็ได้ และอาจพิจารณาเลือกจ้าง ในจำนวน หรือขนาด หรือเฉพาะรายการหนึ่งรายการใด หรืออาจจะยกเลิก การประกวดราคาอิเล็กทรอนิกส์โดยไม่พิจารณาจัดจ้างเลยก็ได้ สุดแต่จะพิจารณา ทั้งนี้ เพื่อประโยชน์ของ ทางการเป็นสำคัญ และให้ถือว่า การตัดสินใจของกรรมเป็นเด็ดขาดผู้ยื่นข้อเสนอจะเรียกร้องค่าเสียหายใดๆ มิได้ รวมทั้งกรรมจะพิจารณายกเลิกการประกวดราคาอิเล็กทรอนิกส์และลงโทษผู้ยื่นข้อเสนอเป็นผู้ทำงานไม่ ว่าจะเป็นผู้ยื่นข้อเสนอที่ได้รับการคัดเลือกหรือไม่ก็ตาม หากมีเหตุที่เชื่อถือว่า การยื่นข้อเสนอกระทำการ โดยไม่สุจริต เช่น การเสนอเอกสารอันเป็นเท็จ หรือใช้ข้อมูลบุคคลธรรมดา หรือนิติบุคคลอื่นมาเสนอราคาแทน เป็นต้น

ในกรณีที่ผู้ยื่นข้อเสนอรายที่เสนอราคาต่ำสุด เสนอราคาต่ำจนคาดหมายได้ว่าไม่อาจ ดำเนินงานตามสัญญาได้ คณะกรรมการพิจารณาผลการประกวดราคาอิเล็กทรอนิกส์หรือกรรมจะให้ผู้ยื่น ข้อเสนออื่นชี้แจงและแสดงหลักฐานที่ทำให้เชื่อได้ว่า ผู้ยื่นข้อเสนอสามารถดำเนินงานตามประกวดราคาจ้าง อิเล็กทรอนิกส์ให้เสร็จสมบูรณ์ หากคำชี้แจงไม่เป็นที่รับฟังได้ กรรมมีสิทธิที่จะไม่รับข้อเสนอหรือไม่รับราคา ของผู้ยื่นข้อเสนอรายนั้น

- ๑๓.๖. ในกรณีที่ปรากฏข้อเท็จจริงภายหลังจากการพิจารณาข้อเสนอว่า ผู้ยื่นข้อเสนอที่มีสิทธิได้รับการคัดเลือกเป็น ผู้ยื่นข้อเสนอที่มีผลประโยชน์ร่วมกันกับผู้ยื่นข้อเสนอรายอื่น ณ วันประกาศประกวดราคาอิเล็กทรอนิกส์ หรือ เป็นผู้ยื่นข้อเสนอที่กระทำการอันเป็นการขัดขวางการแข่งขันราคาอย่างเป็นธรรม กรรมมีอำนาจที่จะตัด รายชื่อผู้ยื่นข้อเสนอที่ได้รับการคัดเลือกรายดังกล่าวออก และกรรมจะพิจารณาลงโทษผู้ยื่นข้อเสนอรายนั้นเป็นผู้ ทำงาน

ในกรณีนี้หากกรรมพิจารณาเห็นว่าการยกเลิกการพิจารณาผลการเสนอราคาที่ได้ดำเนินการไป แล้วจะเป็นประโยชน์แก่ทางการอย่างยิ่ง กรรมมีอำนาจยกเลิกการพิจารณาผลการเสนอราคาดังกล่าวได้

๑๔. กรรมสิทธิ ในข้อมูล เอกสาร/ผลการดำเนินงาน

ข้อมูล เอกสาร ฐานข้อมูล โปรแกรม (Software) ที่ใช้ในโครงการฯ นี้และทรัพย์สินทางปัญญาทั้งหมดนี้ ที่ได้ จากการดำเนินงานให้ตกเป็นกรรมสิทธิ์และเป็นความลับของกองทางหลวงพิเศษระหว่างเมืองทั้งในระยะเวลาสัญญา รับจ้างและหลังสิ้นสุดสัญญาจ้าง ซึ่งผู้รับจ้างต้องไม่มอบหรือเปิดเผยข้อมูลให้แก่ผู้ใด หากไม่ได้รับความยินยอมเป็น ลายลักษณ์อักษรจากกองทางหลวงพิเศษระหว่างเมือง ตลอดจนผู้รับจ้างต้องเก็บรักษาความลับของข้อมูลและ รายละเอียดการดำเนินงานซึ่งผู้รับจ้างรับรู้โดยเคร่งครัด หากมีการนำไปใช้หรือเปิดเผยก่อให้เกิดความเสียหายต่อกอง ทางหลวงพิเศษระหว่างเมือง ผู้รับจ้างจะต้องรับผิดชอบต่อการกระทำดังกล่าว

๑๕. ข้อกำหนดอื่นๆ

- ๑๕.๑. ผู้ว่าจ้างขอสงวนสิทธิ์ในการปรับปรุง แก้ไข หรือยกเลิกข้อกำหนดดังกล่าวนี้บางส่วนหรือทั้งหมด และให้ถือว่าการพิจารณาวินิจฉัยชี้ขาดของผู้ว่าจ้างเป็นที่สิ้นสุด ทั้งนี้ผู้ยื่นข้อเสนอตกลงยินยอมไม่เรียกร้องค่าเสียหายไม่ว่ากรณีใดๆ ทั้งสิ้นจากผู้ว่าจ้าง
- ๑๕.๒. กรรมทางหลวงขอสงวนสิทธิ์ในการพิจารณาขยายอายุสัญญาตามแนวทางการพิจารณาขยายอายุสัญญาหรือ การงด หรือลดค่าปรับงานจ้างเหมาของกรรมทางหลวง (กันยายน ๒๕๕๖)

๑๖. หมายเหตุ

ผู้สนใจสามารถวิจารณ์ข้อเสนอข้อคิดเห็นหรือข้อเสนอแนะเกี่ยวกับร่างรายละเอียดคุณลักษณะเฉพาะของพัสดุที่จะจัดหาของงานนี้เป็นลายลักษณ์อักษรโดยไปรษณีย์ตอบรับด่วนพิเศษ (EMS) ส่งไปที่

ฝ่ายบริหารงานทั่วไป
อาคาร ๑๙ กองทางหลวงพิเศษระหว่างเมือง กรมทางหลวง
ถนนศรีอยุธยา เขตราชเทวี
กรุงเทพมหานคร ๑๐๕๐๐
หรือทางโทรสารหมายเลข ๐๒ ๓๕๔ ๔๔๖๑
หรือ E-mail address : motorway@doh.go.th
โดยระบุชื่อ ที่อยู่ หมายเลขโทรศัพท์ที่สามารถติดต่อได้

คณะกรรมการกำหนดร่างขอบเขตงาน

(ลงชื่อ)..........ประธานกรรมการ
(นายเผชญ์ หุนตระกูล)

(ลงชื่อ)..........กรรมการ
(นายชนดล เที้ยวแสง)

(ลงชื่อ)..........กรรมการ
(นายพิมกต์ รอดย้อย)

(ลงชื่อ)..........กรรมการและเลขานุการ
(นายวชิรศักดิ์ จันทสิงห์)

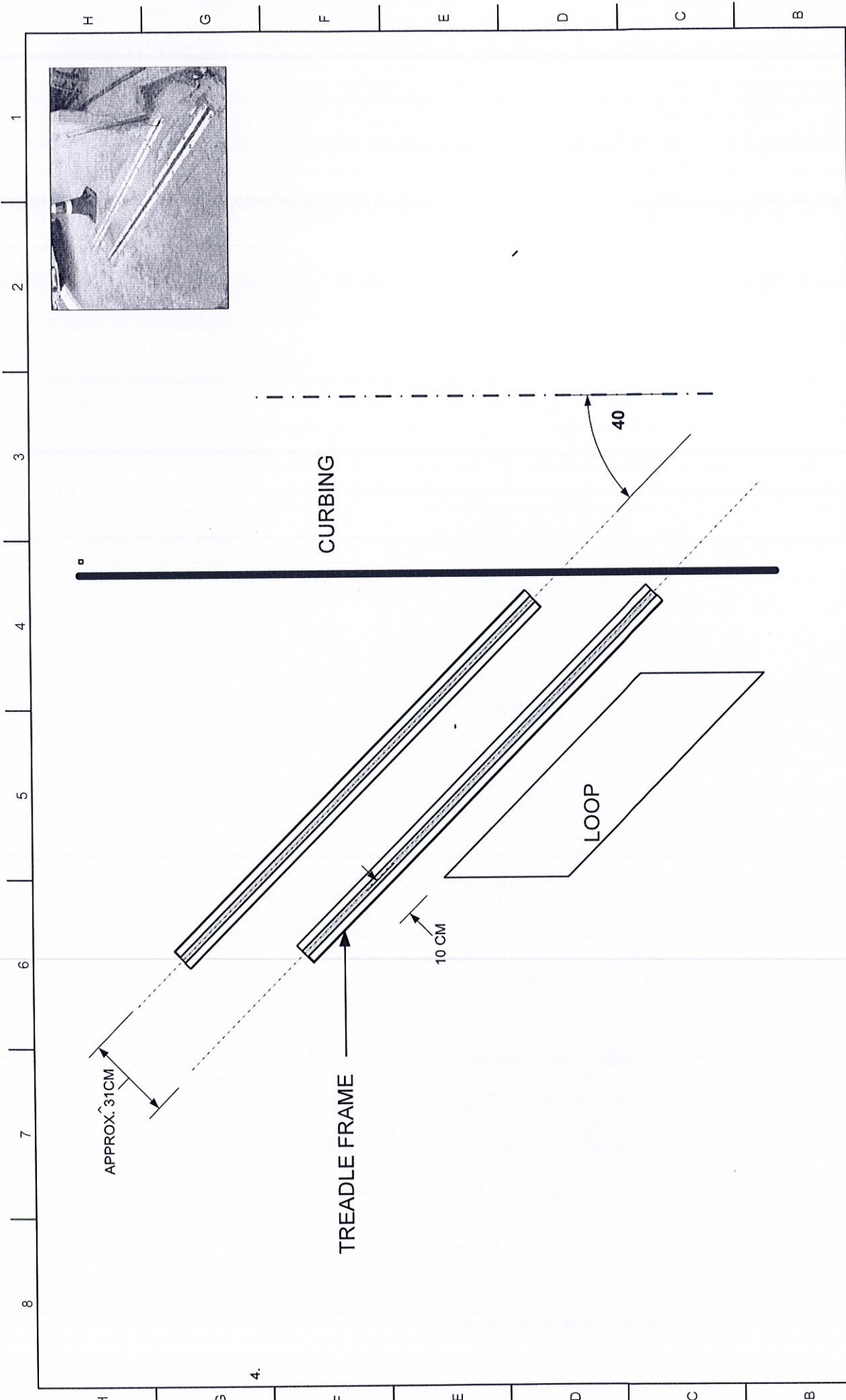

TITLE		Treadle installation	
DRAWN	CUSTOMER	REV	
ISSUED		SHEET	
06/08/09		1 OF 1	
SCALE		1	
7		2	
6		3	
5		4	
4		5	
3		6	
2		7	
1		8	

แบบแนะนำ

Handwritten signatures and notes in blue ink at the bottom of the page.