

**รายละเอียดคุณลักษณะเฉพาะของพัสดุที่จะจัดหา
งานจ้างเหมาบริการบำรุงรักษาระบบตรวจสอบรายได้และปรับปรุงโปรแกรมเพื่อให้รองรับ
ตามความต้องการของผู้ใช้งาน ประจำปีงบประมาณ ๒๕๖๙**

๑. ความเป็นมา

ฝ่ายตรวจสอบรายได้กองทางหลวงพิเศษระหว่างเมือง กรมทางหลวง ได้ติดตั้งและพัฒนาระบบสารสนเทศเพื่อใช้สำหรับตรวจสอบรายได้ค่าธรรมเนียมผ่านทาง โดยประกอบด้วยระบบงานต่าง ๆ ที่เชื่อมโยงกับระบบจัดเก็บเงินค่าธรรมเนียมผ่านทางฯ ระบบคอมพิวเตอร์แม่ข่าย ระบบจัดเก็บข้อมูล คอมพิวเตอร์ส่วนบุคคล ระบบเครือข่ายสื่อสาร และระบบคอมพิวเตอร์ซอฟต์แวร์ ฯลฯ ซึ่งติดตั้งอยู่ที่อาคารศูนย์บริหารจัดการจราจรกลางมอเตอร์เวย์ลาดกระบัง (CCB) และคอมพิวเตอร์แม่ข่ายสำหรับระบบตรวจสอบรายได้ติดตั้งประจำอาคารด่านเก็บเงินฯ ต่างๆ ด้วยภารกิจและปริมาณงานที่ต้องรับผิดชอบในการตรวจสอบรายได้จากการจัดเก็บค่าธรรมเนียมผ่านทางทำให้ฝ่ายตรวจสอบรายได้กองทางหลวงพิเศษระหว่างเมือง กรมทางหลวงมีความจำเป็นต้องมีการบำรุงรักษาและปรับปรุงระบบตรวจสอบรายได้ ให้ระบบดังกล่าวสามารถทำงานได้อย่างต่อเนื่อง และพร้อมใช้งานตลอดเวลา จึงมีความประสงค์ประกวดราคาจ้างเหมาบำรุงรักษาระบบตรวจสอบรายได้ดังกล่าวข้างต้น เพื่อให้ระบบงานต่าง ๆ สามารถทำงานได้อย่างมีประสิทธิภาพและเสถียรภาพมากยิ่งขึ้น รวมทั้งปรับปรุงประสิทธิภาพของโปรแกรมตรวจสอบรายได้ ให้สามารถดำเนินการรองรับการขยายตัวเพิ่มขึ้นตามจำนวนปริมาณรถยนต์ที่เพิ่มมากขึ้น การเชื่อมโยงกับการทางพิเศษแห่งประเทศไทยและจำนวนทางหลวงพิเศษระหว่างเมืองที่เพิ่มขึ้นในอนาคตอันใกล้ ให้สอดคล้องกับการแนวทางการพัฒนาของกรมทางหลวงในอนาคต

๒. คำจำกัดความ

กท.	หมายถึง	กองทางหลวงพิเศษระหว่างเมือง กรมทางหลวง
ผู้ว่าจ้าง	หมายถึง	กรมทางหลวง โดย กองทางหลวงพิเศษระหว่างเมือง
ผู้รับจ้าง	หมายถึง	ผู้ยื่นข้อเสนอที่มีคุณสมบัติตามข้อกำหนดไว้ในข้อ ๙. ได้รับ การพิจารณาคัดเลือกและได้ลงนามในสัญญาจ้างเหมาบริการบำรุงรักษาระบบตรวจสอบรายได้และปรับปรุงโปรแกรมเพื่อให้รองรับการใช้งานประจำปีงบประมาณ ๒๕๖๙
ผู้ยื่นข้อเสนอ	หมายถึง	นิติบุคคลหรือกลุ่มนิติบุคคล ที่มีคุณสมบัติตาม ข้อ ๙. และมีสิทธิ์เข้ายื่นข้อเสนอเพื่อรับจ้างดำเนินโครงการนี้
ระบบตรวจสอบรายได้	หมายถึง	ระบบที่ประกอบด้วยซอฟต์แวร์ปฏิบัติการ ซอฟต์แวร์ ประยุกต์ เครื่องคอมพิวเตอร์แม่ข่าย คอมพิวเตอร์ส่วนบุคคล เครื่องพิมพ์ และระบบเครือข่ายสื่อสาร โดยมีรายละเอียดตามเอกสารแนบหมายเลข ๑.
อาคารศูนย์	หมายถึง	อาคารศูนย์ควบคุมทางหลวงพิเศษ (ลาดกระบัง) ซึ่งตั้งอยู่บริเวณแยกต่างระดับลาดกระบัง ประมาณ กม.๒๑ บนทางหลวงพิเศษ

ด้านฯ	หมายถึง	หมายเลข ๗ แขวงทับยาว เขตลาดกระบัง กรุงเทพมหานคร อาคารด้านเก็บค่าธรรมเนียมผ่านทางทับช้าง ๑ ค่าธรรมเนียมผ่านทาง ทับช้าง ๒ อาคารด้านเก็บค่าธรรมเนียมผ่านทางธัญบุรี ๑ อาคารด้าน เก็บค่าธรรมเนียมผ่านทางธัญบุรี ๒ อาคารด้านเก็บค่าธรรมเนียมผ่าน ทางลาดกระบัง อาคารด้านเก็บค่าธรรมเนียมผ่านทางบางป่อ อาคาร ด้านเก็บค่าธรรมเนียมผ่านทางบางปะกง อาคารด้านเก็บค่าธรรมเนียม ผ่านทางพนัสนิคม อาคารด้านเก็บค่าธรรมเนียมผ่านทางบ้านบึง อาคารด้านเก็บค่าธรรมเนียมผ่านทางบางพระ (คีรี) อาคารด้านเก็บ ค่าธรรมเนียมผ่านทางหนองขาม อาคารด้านเก็บค่าธรรมเนียมผ่าน ทางโป่ง อาคารด้านเก็บค่าธรรมเนียมผ่านทางพัทธยา อาคารด้านเก็บ ค่าธรรมเนียมผ่านทางห้วยใหญ่ อาคารด้านเก็บค่าธรรมเนียมผ่านทาง เขาชีโอน อาคารด้านเก็บค่าธรรมเนียมผ่านทางอู่ตะเภา
การบำรุงรักษา	หมายถึง	การดูแลบำรุงรักษา ซ่อมแซม แก้ไข ปรับปรุงระบบฯ ให้สามารถใ้ งานได้อย่างต่อเนื่องและตลอดเวลา การบำรุงรักษาเชิงป้องกันตาม กำหนดเวลา (Preventive Maintenance : PM) และการซ่อมแซม แก้ไขในกรณีที่ระบบชำรุด (Corrective Maintenance : CM)

๓. วัตถุประสงค์ และขอบเขตของงาน

- ๓.๑. บำรุงรักษา ซ่อมแซม แก้ไข และตรวจสอบติดตาม เพื่อป้องกันและลดปัญหาที่เกิดจากการทำงาน
ของระบบตรวจสอบรายได้ ทั้งในส่วนฮาร์ดแวร์และซอฟต์แวร์ รวมถึงระบบเครือข่ายสื่อสารให้สามารถ
ทำงานได้อย่างต่อเนื่องและมีประสิทธิภาพ ตามรายละเอียดเอกสารแนบหมายเลข ๑.
- ๓.๒. ปรับปรุงโปรแกรมระบบตรวจสอบรายได้ ให้สามารถรองรับการทำงานได้ตรงตามความต้องการของ
ผู้ใช้งาน และตรงตามเป้าประสงค์ของระบบฯ โดยมีรายละเอียดความต้องการของฝ่ายตรวจสอบรายได้ตาม
รายละเอียดเอกสารแนบหมายเลข ๒.
- ๓.๓. สำรองข้อมูล (backup) ระบบงานและข้อมูลที่ได้ดำเนินการไปแล้ว ให้สามารถเรียกกลับมาใช้งานได้
โดยมีรายละเอียดตามเอกสารแนบหมายเลข ๓.
- ๓.๔. จัดหาบุคลากรที่เป็นผู้เชี่ยวชาญและฝ่ายปฏิบัติการคอยตรวจสอบ ติดตาม แก้ไข และสรุปปัญหา
ต่างๆ ให้กับฝ่ายตรวจสอบรายได้ เพื่อความรวดเร็วในการแก้ไขปัญหา โดยมีรายละเอียดคุณสมบัติ
บุคลากรตามเอกสารแนบหมายเลข ๔.

๔. เงื่อนไขทั่วไปและข้อกำหนดการแสดงผลเอกสารทางด้านเทคนิค

๔.๑ เงื่อนไขทั่วไป

- ๔.๑.๑ ผู้รับจ้างต้องดำเนินการบำรุงรักษา ซ่อมแซม แก้ไขให้ระบบฯ สามารถทำงานได้อย่าง
ต่อเนื่องตลอดเวลาแห่งสัญญาฯ โดยต้องดำเนินการให้เป็นไปตามเอกสารแนบหมายเลข

- ๑ - ๓ และการดำเนินการดังกล่าว จะต้องไม่ส่งผลกระทบต่อการใช้งานของฝ่ายตรวจสอบรายได้ กองทางหลวงพิเศษระหว่างเมือง กรมทางหลวง
- ๔.๑.๒ ภายในระยะเวลาสัญญาจ้าง ผู้รับจ้างต้องมีบุคคลากรตามที่ผู้ว่าจ้างกำหนด มาปฏิบัติงานตลอดระยะเวลาในสัญญาจ้าง เพื่อพร้อมรับแจ้งเหตุ แก้ไขปัญหา และติดตามการแก้ไขปัญหาต่างๆ ที่เกิดขึ้นจากการใช้งานระบบตรวจสอบรายได้
- ๔.๑.๓ ผู้รับจ้างจะต้องดำเนินการบำรุงรักษาเชิงป้องกันตามเวลาที่กำหนด (PM) และการซ่อมแซมแก้ไขในกรณีที่ระบบชำรุด (CM) เพื่อให้ระบบฯ สามารถใช้งานได้อย่างต่อเนื่องและมีประสิทธิภาพ
- ๔.๑.๔ ผู้รับจ้างจะต้องปรับปรุงโปรแกรมระบบตรวจสอบรายได้ เพื่อให้รองรับการใช้งานตามความต้องการของผู้ว่าจ้าง โดยมีรายละเอียดอย่างน้อยตามที่ระบุในเอกสารแนบหมายเลข ๒.
- ๔.๑.๕ ผู้รับจ้างต้องดำเนินการสำรองข้อมูล (backup) ในส่วนของแอปพลิเคชันและฐานข้อมูลตามรายละเอียดที่กำหนดไว้ ตามเอกสารแนบหมายเลข ๓.
- ๔.๑.๖ ผู้รับจ้างจะต้องจัดทำและเสนอ แผนงาน / ผลงาน รายเดือนดังต่อไปนี้
- ๔.๑.๖.๑ แผนการดำเนินงานของเดือนถัดไป ภายในวันที่ ๒๕ ของทุกเดือนปัจจุบัน
- ๔.๑.๖.๒ ผลการดำเนินงานของเดือนที่ผ่านมา ภายในวันที่ ๕ ของทุกเดือนปัจจุบัน ประกอบด้วยรายงานสถานะของอุปกรณ์และระบบต่างๆ รายงานผลการบำรุงรักษาฯ ในรอบเดือนที่ผ่านมาทั้งหมด
- ๔.๑.๖.๓ รูปแบบรายงานต่างๆ ต้องเสนอให้เพื่อขอความเห็นชอบจากผู้ควบคุมงานก่อนดำเนินการ
- ๔.๑.๖.๔ การปรับเปลี่ยนแผนการดำเนินงานของเดือนต้องแจ้งขอความเห็นชอบจากผู้ควบคุมงานก่อนดำเนินการ
- ๔.๑.๖.๕ จัดให้มีการประชุมประจำเดือน ระหว่างผู้รับจ้างและผู้ว่าจ้างหรือตามที่ผู้ว่าจ้างหรือผู้ควบคุมงานของผู้ว่าจ้างกำหนด โดยผู้รับจ้างเป็นผู้รับผิดชอบค่าใช้จ่ายในการดำเนินการ
- ๔.๑.๗ ผู้รับจ้างต้องสำรวจ จัดเก็บ เพื่อจัดทำทะเบียนรายการอุปกรณ์ในโครงการทั้งหมด ให้เสร็จสิ้น และต้องส่งมอบภายใน ๓๐ วัน นับถัดจากวันลงนามโดยมีรายละเอียดอย่างน้อยดังนี้
- ชื่อ ยี่ห้อ (Brand) รุ่น (Model) Firmware Version (ถ้ามี)
 - หมายเลขเครื่อง (Serial Number) หมายเลขครุภัณฑ์ (ถ้ามี)
 - ภาพถ่าย
 - สถานที่ติดตั้ง
- ทั้งนี้ผู้ว่าจ้างสงวนสิทธิ์ในการเปลี่ยนแปลงรายการดังกล่าวได้ตามความเหมาะสม โดยต้องจัดส่งผู้ว่าจ้างในในรูปแบบ Excel File และจะต้องทำการปรับปรุงข้อมูลทะเบียนดังกล่าวให้เป็นปัจจุบันเสมอตลอดอายุสัญญาจ้าง

17/๓

๔.๑.๘ ในกรณีที่ผู้รับจ้างไม่สามารถปรับปรุงโปรแกรมระบบตรวจสอบรายได้ที่กองทางหลวงพิเศษระหว่างเมืองใช้งานอยู่ ให้เป็นไปตามความต้องการของผู้ว่าจ้าง ผู้รับจ้างจะต้องดำเนินการพัฒนาโปรแกรมระบบตรวจสอบรายได้ขึ้นใหม่ให้เทียบเท่าระบบเดิมที่ใช้งานอยู่ และระหว่างนั้นผู้รับจ้างต้องทำให้ระบบตรวจสอบรายได้เดิมใช้งานได้ใช้งานได้อย่างต่อเนื่อง จนกว่าระบบใหม่จะแล้วเสร็จ โดยค่าใช้จ่ายที่เกิดขึ้นเป็นของผู้รับจ้างทั้งหมด

๔.๒ ข้อกำหนดการแสดงเอกสารทางด้านเทคนิค

๔.๒.๑ ระบบตรวจสอบรายได้

๔.๒.๑.๑ ผู้ยื่นข้อเสนอ ต้องเสนอเอกสารด้านเทคนิค ให้ครบถ้วนสมบูรณ์ ตามรายละเอียดในเอกสารแนบหมายเลข ๑. ถึง เอกสารแนบหมายเลข ๔.

๔.๒.๑.๒ ผู้ยื่นข้อเสนอ ต้องแสดงความพร้อมในด้านการบำรุงรักษาระบบตรวจสอบรายได้ โดยแสดงผลงานและประสบการณ์ ประวัติและผลงานที่ผ่านมา (Company Profile) พร้อมเขียนอธิบายความเข้าใจ ในการบำรุงรักษาระบบตรวจสอบรายได้ โดยแสดงความพร้อมในด้านการบำรุงรักษาเชิงป้องกันตามกำหนดเวลา (PM) และกรณีทีระบบชำรุด (CM)

๔.๒.๑.๓ ผู้ยื่นข้อเสนอ จะต้องทำตารางเปรียบเทียบระหว่างข้อกำหนดของกองทางหลวงพิเศษระหว่างเมือง กับข้อเสนอของผู้เสนอราคา สำหรับแสดงรายละเอียดตามเอกสารแนบหมายเลข ๑. ถึง เอกสารแนบหมายเลข ๔.

๔.๒.๑.๔ ผู้ยื่นข้อเสนอ ต้องเสนอแผนงานบำรุงรักษา ซ่อมแซม ระบบฯ วิธีการแก้ไข อัตรากำลัง และรายการอะไหล่สำรองที่เหมาะสมสำหรับดำเนินการ ตลอดอายุสัญญา

๔.๒.๑.๕ ผู้ยื่นข้อเสนอ ต้องเสนอแผนการฝึกอบรมระบบฯ ให้กับเจ้าหน้าที่ของผู้ว่าจ้าง

๔.๒.๒ ผู้ยื่นข้อเสนอ ต้องแสดงความพร้อมเกี่ยวกับบุคลากรหลักในโครงการนี้ ที่มีคุณสมบัติและประสบการณ์เกี่ยวข้องกับงานในโครงการนี้เป็นอย่างดี โดยต้องเสนอคุณวุฒิการศึกษา และประสบการณ์ที่ชัดเจนประกอบด้วย

๔.๒.๒.๑ ผู้จัดการโครงการ วุฒิการศึกษาระดับปริญญาตรี

สาขาเทคโนโลยีสารสนเทศ หรือสาขาการจัดการหรือสาขาอื่นที่เกี่ยวข้อง
มีประสบการณ์ทำงานไม่น้อยกว่า ๑๐ ปี จำนวน ๑ คน

๔.๒.๒.๒ ผู้เชี่ยวชาญด้านบริหารจัดการระบบ วุฒิการศึกษาระดับปริญญาตรี

สาขาเทคโนโลยีสารสนเทศ หรือสาขาอื่นที่เกี่ยวข้อง
มีใบรับรองไม่ต่ำกว่าระดับเชี่ยวชาญ Professional จากสถาบันการศึกษา หรือ
เจ้าของผลิตภัณฑ์ มีประสบการณ์การทำงานไม่น้อยกว่า ๕ ปี อย่างน้อย ๑ คน

๔.๒.๒.๓ นักวิเคราะห์กระบวนการทางธุรกิจ วุฒิการศึกษาระดับปริญญาตรี

สาขาเทคโนโลยีสารสนเทศ หรือสาขาอื่นที่เกี่ยวข้อง

1๖๓๗

- มีประสบการณ์ทำงานไม่น้อยกว่า ๑๐ ปี จำนวน ๑ คน
- ๔.๒.๒.๔ นักวิเคราะห์ระบบ วุฒิการศึกษาระดับปริญญาตรี
สาขาเทคโนโลยีสารสนเทศ หรือสาขาอื่นที่เกี่ยวข้อง
มีประสบการณ์ทำงานไม่น้อยกว่า ๑๐ ปี จำนวน ๑ คน
- ๔.๒.๒.๕ นักวิเคราะห์ข้อมูล วุฒิการศึกษาระดับปริญญาตรี
สาขาเทคโนโลยีสารสนเทศ หรือสาขาอื่นที่เกี่ยวข้อง
มีประสบการณ์ทำงานไม่น้อยกว่า ๑๐ ปี จำนวน ๑ คน
- ๔.๒.๒.๖ ผู้เชี่ยวชาญด้านฐานข้อมูล วุฒิการศึกษาระดับปริญญาตรี
สาขาเทคโนโลยีสารสนเทศ หรือสาขาอื่นที่เกี่ยวข้อง
มีประสบการณ์ทำงานไม่น้อยกว่า ๑๐ ปี จำนวน ๑ คน
- ๔.๒.๒.๗ นักพัฒนาโปรแกรม (Programmer) วุฒิการศึกษาระดับปริญญาตรี
สาขาเทคโนโลยีสารสนเทศ หรือสาขาอื่นที่เกี่ยวข้อง
มีประสบการณ์การทำงานไม่น้อยกว่า ๕ ปี อย่างน้อย ๔ คน
- ๔.๒.๒.๘ นักตรวจสอบระบบ (Tester) วุฒิการศึกษาระดับปริญญาตรี
สาขาเทคโนโลยีสารสนเทศ หรือสาขาอื่นที่เกี่ยวข้อง
มีประสบการณ์การทำงานไม่น้อยกว่า ๕ ปี อย่างน้อย ๑ คน
- ๔.๒.๒.๙ เจ้าหน้าที่ด้านสารสนเทศ วุฒิการศึกษาระดับปริญญาตรี
สาขาเทคโนโลยีสารสนเทศ หรือสาขาอื่นที่เกี่ยวข้อง
มีประสบการณ์ทำงานไม่น้อยกว่า ๕ ปี จำนวน ๑ คน
- ๔.๓ การฝึกอบรมถ่ายทอดความรู้
การฝึกอบรมถ่ายทอดความรู้ผู้รับจ้างจะต้องดำเนินการฝึกอบรมถ่ายทอดความรู้ให้เจ้าหน้าที่ของกรม
ทางหลวงให้สามารถใช้เครื่องมือที่พัฒนาขึ้นใหม่ในการปฏิบัติงานได้อย่างมีประสิทธิภาพ โดยฝึกอบรม
ภาคทฤษฎีและภาคปฏิบัติให้เจ้าหน้าที่กรมทางหลวง โดยเชิญผู้เข้าร่วมไม่น้อยกว่า ๒๙ คน และให้มี
การอบรมไม่น้อยกว่า ๒ วัน

๕ ข้อกำหนดเกี่ยวกับการบำรุงรักษา ซ่อมแซม แก้ไข และการส่งมอบเอกสาร

- ๕.๑ การดำเนินการบำรุงรักษา (PM) ต้องดำเนินการทันทีตามแผนงานที่ได้รับความเห็นชอบจากผู้ว่าจ้าง
โดยผู้รับจ้างจะต้องเข้าดำเนินการบำรุงรักษาอุปกรณ์ตามเอกสารแนบหมายเลข ๑.
ทุกเดือน หากผู้รับจ้างไม่ดำเนินการ ผู้ว่าจ้างจะพิจารณาดำเนินตามข้อ ๗
- ๕.๒ การดำเนินการซ่อมแซมแก้ไข (CM) กรณีระบบหรืออุปกรณ์ขัดข้องหรือชำรุด ต้องดำเนินการทันที
เมื่อได้รับแจ้งจากผู้ว่าจ้าง โดยผู้รับจ้างต้องวิเคราะห์ถึงสาเหตุของปัญหาและจัดการซ่อมแซมแก้ไขให้
สามารถใช้งานได้ติดตั้งเดิมภายใน ๑๒ ชั่วโมง นับจากเวลาที่ได้รับการแจ้งจาก กองทางหลวงพิเศษ
ระหว่างเมือง หากผู้รับจ้างไม่สามารถดำเนินการให้แล้วเสร็จภายในเวลาดังกล่าว หรือผู้รับจ้าง
ดำเนินการซ่อมแซมแก้ไขให้สามารถใช้งานได้ชั่วคราวและเกิดปัญหาเดิมซ้ำ (ภายใน ๗ วัน) ผู้รับจ้าง
จะต้องจัดหาอุปกรณ์คอมพิวเตอร์ที่มีสมรรถนะเทียบกันหรือดีกว่ามาใช้ทดแทนและเวลาขัดข้อง
ของระบบคอมพิวเตอร์นั้นจะเริ่มนับจากเวลาที่ผู้รับจ้างได้รับแจ้งว่าระบบคอมพิวเตอร์นั้น ไม่สามารถ

- ใช้งานได้จนถึงเวลาที่สามารถใช้ระบบคอมพิวเตอร์ที่ซ่อมแซมแล้วเสร็จสมบูรณ์ (ไม่เกิดปัญหาเดิมซ้ำๆ) หรือเวลาที่ผู้รับจ้างนำเครื่องคอมพิวเตอร์หรืออุปกรณ์ที่ใช้งานได้มาให้ใช้ทดแทน หากผู้รับจ้างไม่ดำเนินการ ผู้ว่าจ้างจะพิจารณาดำเนินตามข้อ ๗
- ๕.๓ ผู้รับจ้างต้องทำการบำรุงรักษาระบบงานตลอดระยะเวลารับประกัน ได้แก่ แก้ไขข้อผิดพลาด (Error หรือ Bug) ที่เกิดขึ้นเนื่องจากชุดคำสั่งปรับแต่ง (Tune Up) โปรแกรมระบบงานที่ผู้รับจ้างทำการพัฒนาขึ้น ผู้รับจ้างจะต้องวิเคราะห์ถึงสาเหตุของปัญหาและจัดการแก้ไขให้สามารถใช้งานได้ดีดังเดิมภายใน ๔๘ ชั่วโมง นับแต่ได้รับแจ้งจาก กองทางหลวงพิเศษระหว่างเมือง หากผู้รับจ้างไม่ดำเนินการ ผู้ว่าจ้างจะพิจารณาดำเนินตามข้อ ๗
- ๕.๔ กรณีอุปกรณ์ระบบฯ ชำรุดหรือเสียหาย เนื่องจาก อุบัติเหตุ ภัยธรรมชาติ หรือถูกกระทำให้เสียหายด้วยการละเมิด ผู้รับจ้างต้องทำการตรวจสอบ ประเมินราคาค่าซ่อม วิธีการซ่อม เสนอให้ผู้ว่าจ้างโดยเร็ว
- ๕.๕ ผู้รับจ้างต้องจัดทำรายงานการประชุม สรุปปัญหา อุปสรรค การแก้ไขปัญหา และการดำเนินการต่างๆ ของระบบตรวจสอบรายได้ทุกเดือน เป็น ลายลักษณ์อักษรต่อ กองทางหลวงพิเศษระหว่างเมือง ทุกเดือนภายใน ๗ วันทำการนับจากสิ้นเดือน (จำนวน อย่างน้อย ๒ ชุด พร้อม DVD-ROM จำนวน ๒ ชุด) โดยต้องได้รับการรับรองจากกรมทางหลวงทุกครั้ง
- ๕.๖ กำหนดการส่งมอบเอกสารหรือข้อมูลใด ๆ ตามเงื่อนไขในเอกสารแนบนี้อาจมีการเปลี่ยนแปลงขึ้นอยู่กับดุลยพินิจของผู้ว่าจ้าง และคำตัดสินของผู้ว่าจ้างเป็นที่สิ้นสุด

๖ ข้อกำหนดเกี่ยวกับลิขสิทธิ์หรือสิทธิอื่นใด

- ๖.๑ ต้องส่งมอบลิขสิทธิ์หรือสิทธิอื่นใด ที่ถูกต้องตามกฎหมายเกี่ยวกับวัสดุและอุปกรณ์ ชุดโปรแกรมที่เกี่ยวข้องกับระบบฯ สำหรับใช้ในการซ่อมแซมอุปกรณ์ในระบบฯ เพื่อเป็นผู้ทรงสิทธิ์ที่ถูกต้องตามกฎหมาย
- ๖.๒ กรณีที่มีการแก้ไข ปรับปรุง โปรแกรมการทำงาน (Software) ผู้รับจ้าง ต้องส่งมอบสิทธิในการใช้งาน (License) และชุดโปรแกรมที่ได้รับการแก้ไขปรับปรุงล่าสุด ให้กับผู้ว่าจ้างเพื่อเป็นผู้ทรงสิทธิ์ที่ถูกต้องตามกฎหมาย

๗ งบประมาณ ระยะเวลาในการดำเนินงาน และค่าปรับ

- ๗.๑ วงเงินงบประมาณ ๘,๗๔๑,๐๐๐.๐๐ บาท (แปดล้านเจ็ดแสนสี่หมื่นหนึ่งพันบาทถ้วน)
- ๗.๒ ราคากลาง ๘,๗๑๐,๐๐๐.๐๐ บาท (แปดล้านเจ็ดแสนหนึ่งหมื่นบาทถ้วน)
- ๗.๓ หลักประกันเสนอราคา ๔๓๗,๐๕๐.๐๐ บาท (สี่แสนสามหมื่นเจ็ดพันห้าสิบบาทถ้วน)
- ๗.๔ ระยะเวลาดำเนินงาน ๑๒ เดือน นับตั้งแต่ลงนามในสัญญา
- ๗.๕ ในกรณีที่ผู้รับจ้างไม่เข้าดำเนินการบำรุงรักษา ซ่อมแซม และแก้ไข อุปกรณ์ในระบบฯ ตามกำหนดไว้ในรายละเอียดของข้อกำหนดนี้ ผู้ว่าจ้างสงวนสิทธิ์ในการให้ผู้รับจ้างรายอื่นดำเนินการบำรุงรักษา ซ่อมแซม และแก้ไข ระบบฯ ให้สามารถทำงานต่อไปได้ โดยผู้รับจ้างต้องเป็นผู้จ่ายค่าจ้างที่เกิดขึ้นทั้งหมด และจะไม่สามารถเรียกร้องค่าเสียหายใด ๆ ทั้งสิ้นจากผู้ว่าจ้างได้
- ๗.๖ ผู้ว่าจ้างมีสิทธิบอกเลิกสัญญากับผู้รับจ้าง ทันทีที่ผู้รับจ้างไม่ปฏิบัติตามเงื่อนไขสัญญา โดยผู้รับจ้างต้องจ่ายค่าเสียหายให้กับผู้ว่าจ้างเต็มจำนวนตามสัญญา และผู้ว่าจ้างจะพิจารณาเสนอให้ผู้รับจ้างเป็นผู้ทำงานของทางราชการต่อไป

- ๗.๗ ผู้ว่าจ้างจะคิดค่าปรับกรณีที่ได้รับจ้างไม่สามารถดำเนินงานได้ตามข้อกำหนดเกี่ยวกับการบำรุงรักษาระบบตรวจสอบรายได้ และข้อกำหนดอื่นใด ที่กำหนดไว้ในข้อกำหนดนี้ ในอัตราร้อยละ ๐.๑๐ ของค่างานตามสัญญาต่อวัน

๘ หลักเกณฑ์การจ่ายเงิน

ผู้ว่าจ้างจะจ่ายค่าจ้างเป็นรายเดือน ๆ ละเท่า ๆ กัน ยกเว้นหากในกรณีที่งวดแรกหรืองวดสุดท้ายที่ไม่ครบเดือน ผู้ว่าจ้างจะคิดจ่ายค่างานตามที่แท้จริงคิดที่อัตราที่ถือว่า ๑ เดือนมี ๓๐ วัน และในกรณีที่ปีงบประมาณถัดไปกองทางหลวงพิเศษระหว่างเมืองยังไม่ได้ผู้รับจ้าง ของปีงบประมาณนั้น ผู้รับจ้างในสัญญานี้ ตกลงยินยอมที่จะดำเนินการบำรุงรักษาอุปกรณ์อย่างต่อเนื่องไปเป็นระยะเวลาอย่างน้อย ๓๐ วัน โดยไม่คิดค่าใช้จ่าย

๙ คุณสมบัติของผู้ยื่นข้อเสนอ

- ๙.๑ มีความสามารถตามกฎหมาย
 - ๙.๒ ไม่เป็นบุคคลล้มละลาย
 - ๙.๓ ไม่อยู่ระหว่างเลิกกิจการ
 - ๙.๔ ไม่เป็นบุคคลซึ่งอยู่ระหว่างถูกระงับการยื่นข้อเสนอหรือทำสัญญากับหน่วยงานของรัฐไว้ชั่วคราวเนื่องจากเป็นผู้ที่ไม่ผ่านเกณฑ์การประเมินผลการปฏิบัติงานของผู้ประกอบการตามระเบียบที่รัฐมนตรีว่าการกระทรวงการคลังกำหนดตามที่ประกาศเผยแพร่ในระบบเครือข่ายสารสนเทศของกรมบัญชีกลาง
 - ๙.๕ ไม่เป็นบุคคลซึ่งถูกระบุชื่อไว้ในบัญชีรายชื่อผู้ทำงานและได้แจ้งเวียนชื่อให้เป็นผู้ทำงานของหน่วยงานของรัฐในระบบเครือข่ายสารสนเทศของกรมบัญชีกลาง ซึ่งรวมถึงนิติบุคคลที่ผู้ทำงานเป็นหุ้นส่วนผู้จัดการ กรรมการผู้จัดการ ผู้บริหาร ผู้มีอำนาจในการดำเนินงานในกิจการของนิติบุคคลนั้นด้วย
 - ๙.๖ มีคุณสมบัติและไม่มีลักษณะต้องห้ามตามที่คณะกรรมการนโยบายการจัดซื้อจัดจ้างและการบริหารพัสดุภาครัฐกำหนดในราชกิจจานุเบกษา
 - ๙.๗ เป็นบุคคลธรรมดาหรือนิติบุคคลผู้มีอาชีพรับจ้างงานที่ประกวดราคาอิเล็กทรอนิกส์ดังกล่าว
 - ๙.๘ ไม่เป็นผู้มีผลประโยชน์ร่วมกันกับผู้ยื่นข้อเสนอรายอื่นที่เข้ายื่นข้อเสนอให้แก่กรมทางหลวง ณ วันประกาศประกวดราคาอิเล็กทรอนิกส์ หรือไม่เป็นผู้กระทำการอันเป็นการขัดขวางการแข่งขันราคาอย่างเป็นธรรม ในการประกวดราคาอิเล็กทรอนิกส์ครั้งนี้
 - ๙.๙ ไม่เป็นผู้ได้รับเอกสิทธิ์หรือความคุ้มกัน ซึ่งอาจปฏิเสธไม่ยอมขึ้นศาลไทย เว้นแต่รัฐบาลของผู้ยื่นข้อเสนอ ได้มีคำสั่งให้สละเอกสิทธิ์และความคุ้มกันเช่นนั้น
 - ๙.๑๐ ผู้ยื่นข้อเสนอต้องมีประสบการณ์ผลงานด้านการพัฒนาและ/หรือบำรุงรักษาระบบสารสนเทศที่มีคอมพิวเตอร์เครื่องแม่ข่าย Sun/Oracle ที่ใช้สถาปัตยกรรมแบบ RISC หรือ มีผลงานการพัฒนาโปรแกรมระบบตรวจสอบรายได้ขององค์กร หรือ ระบบจัดเก็บค่าธรรมเนียมผ่านทาง ที่มีมูลค่าไม่ต่ำกว่า ๒,๕๐๐,๐๐๐.-บาท ไม่น้อยกว่า ๑ โครงการ และเป็นผลงานที่เป็นคู่สัญญาโดยตรงกับ ส่วนราชการ หน่วยงานตามกฎหมาย ว่าด้วยระเบียบบริหารราชการส่วนท้องถิ่น รัฐวิสาหกิจ ในประเทศไทย โดยผู้ยื่นข้อเสนอต้องแนบสำเนาหนังสือรับรองผลงานและสำเนาสัญญาพร้อมวันยื่นเอกสาร ทั้งนี้ กองทางหลวงพิเศษระหว่างเมืองสงวนสิทธิ์ที่จะตรวจสอบข้อเท็จจริงที่เสนอ
- ๙.๑๐.๑ ผู้ยื่นข้อเสนอที่เสนอราคาในรูปแบบของ “กิจการร่วมค้า” ต้องมีคุณสมบัติ ดังนี้

(๑) การกำหนดสัดส่วนในการเข้าร่วมค้าของคู่สัญญา

กรณีที่ข้อตกลงระหว่างผู้เข้าร่วมคำกำหนดให้ผู้เข้าร่วมคำรายใดรายหนึ่งเป็นผู้เข้าร่วมคำหลัก
ข้อตกลงระหว่างผู้เข้าร่วมคำจะต้องมีการกำหนดสัดส่วนหน้าที่ และความรับผิดชอบในปริมาณงาน
สิ่งของ หรือมูลค่าตามสัญญาของผู้เข้าร่วมคำหลักมากกว่าผู้เข้าร่วมคำรายอื่นทุกราย

(๒) กรณีที่ข้อตกลงระหว่างผู้เข้าร่วมคำกำหนดให้ผู้เข้าร่วมคำรายใดรายหนึ่งเป็นผู้เข้าร่วมคำ
หลัก กิจการร่วมค่านั้นต้องใช้ผลงานของผู้เข้าร่วมคำหลักรายเดียวเป็นผลงานของกิจการร่วมคำที่ยื่น
ข้อเสนอ

สำหรับข้อตกลงระหว่างผู้เข้าร่วมคำที่ไม่ได้กำหนดให้ผู้เข้าร่วมคำรายใดเป็นผู้เข้าร่วมคำหลัก
ผู้เข้าร่วมคำทุกรายจะต้องมีคุณสมบัติครบถ้วนตามเงื่อนไขที่กำหนดไว้ในเอกสารเชิญชวน หรือหนังสือ
เชิญชวน

(๓) การยื่นข้อเสนอของกิจการร่วมคำ

(๓.๑) กรณีที่ข้อตกลงระหว่างผู้เข้าร่วมคำกำหนดให้มีการมอบหมายผู้เข้าร่วมคำรายใด
รายหนึ่งเป็นผู้ยื่นข้อเสนอ ในนามกิจการร่วมคำ การยื่นข้อเสนอดังกล่าวไม่ต้องมีหนังสือมอบอำนาจ

สำหรับข้อตกลงระหว่างผู้เข้าร่วมคำที่ไม่ได้กำหนดให้ผู้เข้าร่วมคำรายใดเป็นผู้ยื่น
ข้อเสนอ ผู้เข้าร่วมคำทุกรายจะต้องลงลายมือชื่อในหนังสือมอบอำนาจให้ผู้เข้าร่วมคำรายใดรายหนึ่ง
เป็นผู้ยื่นข้อเสนอในนามกิจการร่วมคำ

(๓.๒) การยื่นข้อเสนอด้วยวิธีประกวดราคาอิเล็กทรอนิกส์ (e - bidding) ให้ผู้เข้าร่วมคำที่
ได้รับมอบหมายหรือมอบอำนาจตามข้อ (๓.๑) ดำเนินการซื้อเอกสารประกวดราคาอิเล็กทรอนิกส์
กรณีที่มีการจำหน่ายเอกสารซื้อหรือจ้าง ผู้ยื่นข้อเสนอต้องลงทะเบียนที่มีข้อมูลถูกต้องครบถ้วนในระบบ
จัดซื้อจัดจ้างภาครัฐด้วยอิเล็กทรอนิกส์ (Electronic Government Procurement : e - GP) ของ
กรมบัญชีกลาง

๙.๑๑ ผู้ยื่นข้อเสนอต้องลงทะเบียนที่มีข้อมูลถูกต้องครบถ้วนในระบบจัดซื้อจัดจ้างภาครัฐด้วยอิเล็กทรอนิกส์
(Electronic Government Procurement : e - GP) ของกรมบัญชีกลาง

๙.๑๒ ผู้ยื่นข้อเสนอต้องมีมูลค่าสุทธิของกิจการ ดังนี้

๑. กรณีผู้ยื่นข้อเสนอเป็นนิติบุคคลที่จัดตั้งขึ้นตามกฎหมายไทยหรือต่างประเทศซึ่งได้จดทะเบียนเกิน
กว่า ๑ ปี ต้องมีมูลค่าสุทธิของกิจการ จากผลต่างระหว่างสินทรัพย์สุทธิหักด้วยหนี้สินสุทธิที่ปรากฏใน
งบแสดงฐานะการเงินที่มีการตรวจรับรองแล้ว ซึ่งจะต้องแสดงค่าเป็นบวก ๑ ปีสุดท้ายก่อนวันยื่น
ข้อเสนอ งบแสดงฐานะการเงิน ๑ ปีสุดท้ายก่อนวันยื่นข้อเสนอ หมายถึง งบแสดงฐานะการเงินย้อนไป
ก่อนวันที่หน่วยงานของรัฐกำหนดให้เป็นวันยื่นข้อเสนอ ๑ ปีปฏิทิน เว้นแต่กรณีนิติบุคคลที่จัดตั้งขึ้น
ตามกฎหมายไทย หากวันยื่นข้อเสนอเป็นช่วงระยะเวลาที่กรมพัฒนาธุรกิจการค้ากำหนดให้นิติบุคคล
ยื่นงบแสดงฐานะการเงินกับกรมพัฒนาธุรกิจการค้า ซึ่งจะอยู่ในช่วงเดือนมกราคม - เดือนพฤษภาคม
ของทุกปี โดยนิติบุคคลที่เป็นผู้ยื่นข้อเสนออยู่นั้นยังอยู่ในช่วงของการยื่นงบแสดงฐานะการเงินกับกรม
พัฒนาธุรกิจการค้า คือ ช่วงเดือนมกราคม - เดือนพฤษภาคม กรณีนี้ให้สามารถยื่นงบแสดงฐานะ
การเงินย้อนไปอีก ๑ ปี ได้

๒. กรณีผู้ยื่นข้อเสนอเป็นนิติบุคคลที่จัดตั้งขึ้นตามกฎหมายไทย ซึ่งยังไม่มีรายงานงบแสดงฐานะ
การเงินกับกรมพัฒนาธุรกิจการค้า ให้พิจารณาการกำหนดมูลค่าของทุนจดทะเบียน โดยผู้ยื่นข้อเสนอ
จะต้องมีทุนจดทะเบียนที่เรียกชำระมูลค่าหุ้นแล้ว ณ วันที่ยื่นข้อเสนอ ไม่ต่ำกว่า ๒ ล้านบาท

๓. สำหรับการจัดซื้อจัดจ้างครั้งหนึ่งที่มีวงเงินเกิน ๕๐๐,๐๐๐ บาทขึ้นไป กรณีผู้ยื่นข้อเสนอเป็นบุคคล
ธรรมดาให้พิจารณาจากหนังสือรับรองบัญชีเงินฝากไม่เกิน ๙๐ วัน ก่อนวันยื่นข้อเสนอโดยต้องมีเงิน
ฝากคงเหลือในบัญชีธนาคารเป็นมูลค่า ๑ ใน ๔ ของมูลค่างบประมาณของโครงการหรือรายการที่ยื่น

ข้อเสนอในแต่ละครั้ง และหากเป็นผู้ชนะการจัดซื้อจัดจ้างหรือเป็นผู้ได้รับการคัดเลือกจะต้องแสดงหนังสือรับรองบัญชีเงินฝากที่มีมูลค่าดังกล่าวอีกครั้งหนึ่งในวันลงนามในสัญญา

๔. กรณีที่ผู้ยื่นข้อเสนอไม่มีมูลค่าสุทธิของกิจการหรือทุนจดทะเบียน หรือมีแต่ไม่เพียงพอที่จะเข้ายื่นข้อเสนอ สามารถดำเนินการได้ดังนี้

(๑) กรณีผู้ยื่นข้อเสนอเป็นนิติบุคคลที่จัดตั้งขึ้นตามกฎหมายไทย หรือบุคคลธรรมดาที่ถือสัญชาติไทย ผู้ยื่นข้อเสนอสามารถขอวงเงินสินเชื่อ โดยต้องมีวงเงินสินเชื่อ ๑ ใน ๔ ของมูลค่างบประมาณของโครงการหรือรายการที่ยื่นข้อเสนอในแต่ละครั้ง จะเป็นสินเชื่อที่ธนาคารภายในประเทศ หรือบริษัทเงินทุนหรือบริษัทเงินทุนหลักทรัพย์ที่ได้รับอนุญาตให้ประกอบกิจการเงินทุนเพื่อการพาณิชย์และประกอบธุรกิจค้าประกันตามประกาศของธนาคารแห่งประเทศไทย ตามรายชื่อบริษัทเงินทุนที่ธนาคารแห่งประเทศไทยแจ้งเวียนให้ทราบ โดยพิจารณาจากยอดเงินรวมของวงเงินสินเชื่อที่สำนักงานใหญ่รับรอง หรือที่สำนักงานสาขารับรอง (กรณีได้รับมอบอำนาจจากสำนักงานใหญ่) ซึ่งออกให้แก่ผู้ยื่นข้อเสนอ นับถึงวันยื่นข้อเสนอไม่เกิน ๙๐ วัน

(๒) กรณีผู้ยื่นข้อเสนอเป็นนิติบุคคลที่จัดตั้งขึ้นตามกฎหมายต่างประเทศ หรือบุคคลธรรมดาที่ไม่ได้ถือสัญชาติไทย ผู้ยื่นข้อเสนอสามารถขอวงเงินสินเชื่อ โดยต้องมีวงเงินสินเชื่อ ๑ ใน ๔ ของมูลค่างบประมาณของโครงการหรือรายการที่ยื่นข้อเสนอในแต่ละครั้ง จะเป็นสินเชื่อที่ธนาคารภายในประเทศ หรือบริษัทเงินทุนหรือบริษัทเงินทุนหลักทรัพย์ที่ได้รับอนุญาตให้ประกอบกิจการเงินทุน เพื่อการพาณิชย์และประกอบธุรกิจค้าประกันตามประกาศของธนาคารแห่งประเทศไทย ตามรายชื่อบริษัทเงินทุนที่ธนาคารแห่งประเทศไทยแจ้งเวียนให้ทราบ หรือเป็นสินเชื่อที่ธนาคารต่างประเทศหรือบริษัทเงินทุนหลักทรัพย์ที่ได้รับอนุญาตให้ประกอบกิจการเงินทุนเพื่อการพาณิชย์และประกอบธุรกิจค้าประกันตามประกาศของธนาคารกลางต่างประเทศนั้น ตามรายชื่อบริษัทที่ธนาคารกลางต่างประเทศนั้นแจ้งเวียนให้ทราบ โดยพิจารณาจากยอดเงินรวมของวงเงินสินเชื่อที่สำนักงานใหญ่รับรอง หรือที่สำนักงานสาขารับรอง (กรณีได้รับมอบอำนาจจากสำนักงานใหญ่) ซึ่งออกให้แก่ผู้ยื่นข้อเสนอ นับถึงวันยื่นข้อเสนอไม่เกิน ๙๐ วัน

๕. กรณีผู้ยื่นข้อเสนอเป็นนิติบุคคลที่จัดตั้งขึ้นตามกฎหมายต่างประเทศ หรือบุคคลธรรมดาที่ไม่ได้ถือสัญชาติไทยตามข้อ ๒ ข้อ ๓ และข้อ ๔ (๒) มูลค่าจะต้องเป็นไปตามอัตราแลกเปลี่ยนเงินตราตามประกาศที่ธนาคารแห่งประเทศไทยกำหนด ในช่วงระหว่างวันที่เผยแพร่ประกาศและเอกสารประกวดราคาในระบบจัดซื้อจัดจ้างภาครัฐด้วยอิเล็กทรอนิกส์ (e - GP) จนถึงวันเสนอราคา

ทั้งนี้ผู้ยื่นข้อเสนอจะต้องยื่นเอกสารที่แสดงให้เห็นถึงข้อมูลเกี่ยวกับมูลค่าสุทธิของกิจการแล้ว แต่กรณีประกอบกับเอกสารดังกล่าวจะต้องผ่านการรับรองตามระเบียบกระทรวงการต่างประเทศว่าด้วยการรับรองเอกสาร พ.ศ. ๒๕๓๙ และที่แก้ไขเพิ่มเติม กำหนด โดยจะต้องยื่นเอกสารดังกล่าวในวันยื่นข้อเสนอ หากผู้ยื่นข้อเสนอไม่ได้มีการยื่นเอกสารดังกล่าวมาพร้อมกับการยื่นข้อเสนอให้ถือว่าผู้ยื่นข้อเสนอรายนั้นยื่นเอกสารไม่ครบถ้วนตามเงื่อนไขที่กำหนดไว้ในเอกสารประกวดราคา

๖. กรณีตามข้อ ๑ - ข้อ ๕ ไม่ใช่บังคับกับกรณีดังต่อไปนี้

(๖.๑) กรณีที่ผู้ยื่นข้อเสนอเป็นหน่วยงานของรัฐภายในประเทศ

(๖.๒) นิติบุคคลที่จัดตั้งขึ้นตามกฎหมายไทยที่อยู่ระหว่างการฟื้นฟูกิจการตามพระราชบัญญัติล้มละลาย พ.ศ. ๒๕๘๓ และที่แก้ไขเพิ่มเติม

(๖.๓) งานจ้างก่อสร้างที่กรมบัญชีกลางได้ขึ้นทะเบียนผู้ประกอบการงานก่อสร้างแล้ว และงานจ้างก่อสร้างที่หน่วยงานของรัฐที่ได้มีการจัดทำบัญชีผู้ประกอบการงานก่อสร้างที่มีคุณสมบัติเบื้องต้นไว้แล้วก่อนวันที่พระราชบัญญัติการจัดซื้อจัดจ้างฯ มีผลใช้บังคับ

(๖.๔) การจัดซื้อจัดจ้างตามมาตรา ๕๖ วรรคหนึ่ง (๒) (ข) และ (ค) แห่งพระราชบัญญัติการจัดซื้อจัดจ้างฯ

(๖.๕) การซื้อสังหาริมทรัพย์และการเช่าสังหาริมทรัพย์

(๖.๖) กรณีงานจ้างบริการหรืองานจ้างเหมาบริการกับบุคคลธรรมดา เช่น จ้างพนักงาน ขับรถ ครู ชาวต่างชาติ พนักงานเก็บขยะ พนักงานบันทึกข้อมูล เป็นต้น

๑๐ หลักเกณฑ์และสิทธิในการพิจารณา

กรมทางหลวง โดย กองทางหลวงพิเศษระหว่างเมือง กำหนดหลักเกณฑ์การพิจารณาดังนี้

๑๐.๑ ในการพิจารณาผู้ชนะการยื่นข้อเสนอประกวดราคาอิเล็กทรอนิกส์ครั้งนี้ กรมจะพิจารณาตัดสินโดยใช้หลักเกณฑ์ ราคา และจะพิจารณาจากราคารวม

๑๐.๒ หากผู้ยื่นข้อเสนอซึ่งเป็นผู้ประกอบการ SMEs เสนอราคาสูงกว่าราคาต่ำสุดของผู้ยื่นข้อเสนอรายอื่นที่ไม่เกินร้อยละ ๑๐ ให้หน่วยงานของรัฐจัดซื้อจัดจ้างจากผู้ประกอบการ SMEs ดังกล่าว โดยจัดเรียงลำดับผู้ยื่นข้อเสนอซึ่งเป็นผู้ประกอบการ SMEs ซึ่งเสนอราคาสูงกว่าราคาต่ำสุดของผู้ยื่นข้อเสนอรายอื่นไม่เกินร้อยละ ๑๐ ที่จะเรียกมาทำสัญญาไม่เกิน ๓ ราย ผู้ยื่นข้อเสนอที่เป็นกิจการร่วมค้าที่ได้สิทธิตามข้างต้น ผู้เข้าร่วมค้าทุกรายจะต้องเป็นผู้ประกอบการ SMEs

ทั้งนี้ ผู้ประกอบการ SMEs ที่จะได้แต้มต่อตามราคารวรรคหนึ่ง จะต้องมีวงเงินสัญญาสะสมตามปีปฏิทินรวมกับราคาที่เสนอในครั้งนั้นแล้ว มีมูลค่ารวมกันไม่เกินมูลค่าของรายได้ตามขนาดที่ขึ้นทะเบียนไว้กับ สสว.

๑๐.๓ หากผู้ยื่นข้อเสนอซึ่งมิใช่ผู้ประกอบการ SMEs แต่เป็นบุคคลธรรมดาที่ถือสัญชาติไทยหรือนิติบุคคลที่จัดตั้งขึ้นตามกฎหมายไทยเสนอราคาสูงกว่าราคาต่ำสุดของผู้ยื่นข้อเสนอซึ่งเป็นผู้ประกอบการ SMEs ที่มีได้ถือสัญชาติไทยหรือนิติบุคคลที่จัดตั้งขึ้นตามกฎหมายของต่างประเทศไม่เกินร้อยละ ๓ ให้จัดซื้อหรือจัดจ้างจากผู้ยื่นข้อเสนอซึ่งเป็นผู้ประกอบการ SMEs ที่ถือสัญชาติไทยหรือนิติบุคคลที่จัดตั้งขึ้นตามกฎหมายไทย ดังกล่าว ผู้ยื่นข้อเสนอที่เป็นกิจการร่วมค้าที่ได้สิทธิตามวรรคหนึ่ง ผู้เข้าร่วมค้าทุกรายจะต้องเป็นผู้ประกอบการ SMEs ที่ถือสัญชาติไทยหรือนิติบุคคลที่จัดตั้งขึ้นตามกฎหมายไทย

๑๐.๔ หากผู้ยื่นข้อเสนอรายใดยื่นหลักฐานการยื่นข้อเสนอไม่ถูกต้องหรือไม่ครบถ้วนตามข้อ ๒. ตามเอกสารประกวดราคาอิเล็กทรอนิกส์ หรือมีคุณสมบัติไม่ถูกต้องตามข้อ ๓. แล้ว คณะกรรมการพิจารณาผล การประกวดราคาอิเล็กทรอนิกส์จะไม่รับพิจารณาข้อเสนอของผู้ยื่นข้อเสนอรายนั้น เว้นแต่ผู้ยื่นข้อเสนอรายใดเสนอเอกสารทางเทคนิคหรือรายละเอียดคุณลักษณะเฉพาะของพัสดุที่จะจ้างไม่ครบถ้วน หรือเสนอรายละเอียดแตกต่างไปจากเงื่อนไขที่กำหนดไว้ในประกาศและเอกสารประกวดราคาอิเล็กทรอนิกส์ ในส่วนที่มีสาระสำคัญและความแตกต่างนั้น ไม่มีผลทำให้เกิดการได้เปรียบเสียเปรียบต่อผู้ยื่นข้อเสนอรายอื่น หรือเป็นการผิดพลาดเล็กน้อย คณะกรรมการฯ อาจพิจารณาผ่อนปรนการตัดสิทธิผู้ยื่นข้อเสนอรายนั้น

๑๐.๕ กรมสงวนสิทธิไม่พิจารณาข้อเสนอของผู้ยื่นข้อเสนอโดยไม่มีการผ่อนผัน ในกรณีดังต่อไปนี้

- (๑) ไม่ปรากฏชื่อผู้ยื่นข้อเสนอรายนั้นในบัญชีรายชื่อผู้รับเอกสารประกวดราคาอิเล็กทรอนิกส์ทางระบบจัดซื้อจัดจ้างด้วยอิเล็กทรอนิกส์ หรือบัญชีรายชื่อผู้ซื้อเอกสารประกวดราคา
- (๒) ไม่กรอกชื่อผู้ยื่นข้อเสนอในการเสนอราคาทางระบบจัดซื้อจัดจ้างด้วยอิเล็กทรอนิกส์
- (๓) เสนอรายละเอียดแตกต่างไปจากเงื่อนไขที่กำหนดในเอกสารประกวดราคาอิเล็กทรอนิกส์ที่เป็นสาระสำคัญ หรือมีผลทำให้เกิดความได้เปรียบเสียเปรียบแก่ผู้ยื่นข้อเสนอรายอื่น

- ๑๐.๖ ในการตัดสินใจการประกวดราคาอิเล็กทรอนิกส์หรือในการทำสัญญา คณะกรรมการพิจารณาผลการประกวดราคาอิเล็กทรอนิกส์หรือกรรม มีสิทธิให้ผู้ยื่นข้อเสนอดีขึ้นข้อเท็จจริง สภาพ ฐานะ หรือข้อเท็จจริงอื่นใดที่เกี่ยวข้องกับผู้ยื่นข้อเสนอดีได้ กรรมมีสิทธิที่จะไม่รับข้อเสนอ ไม่รับราคา หรือไม่ทำสัญญา หากหลักฐานดังกล่าวไม่มีความเหมาะสมหรือไม่ถูกต้อง
- ๑๐.๗ กรรมทรงไว้ซึ่งสิทธิที่จะไม่รับราคาต่ำสุด หรือราคาหนึ่งราคาใด หรือราคาที่เสนอทั้งหมดก็ได้ และอาจพิจารณาเลือกจ้าง ในจำนวน หรือขนาด หรือเฉพาะรายการหนึ่งรายการใด หรืออาจจะยกเลิก การประกวดราคาอิเล็กทรอนิกส์โดยไม่พิจารณาจัดจ้างเลยก็ได้ สุดแต่จะพิจารณา ทั้งนี้ เพื่อประโยชน์ของทางราชการเป็นสำคัญ และให้ถือว่าการตัดสินใจของกรรมเป็นเด็ดขาด ผู้ยื่นข้อเสนอดีจะเรียกร้องค่าเสียหายใด ๆ มิได้ รวมทั้งกรรมจะพิจารณายกเลิกการประกวดราคา อิเล็กทรอนิกส์และลงโทษผู้ยื่นข้อเสนอดีเป็นผู้ทำงาน ไม่ว่าจะเป็นผู้ยื่นข้อเสนอดีที่ได้รับการคัดเลือกหรือไม่ก็ตาม หากมีเหตุที่เชื่อถือได้ว่าการยื่นข้อเสนอดีกระทำการโดยไม่สุจริต เช่น การเสนอเอกสารอันเป็นเท็จ หรือใช้ข้อมูลคลลธรรมดา หรือนิตินิตบุคคลอื่นมาเสนอราคาแทน เป็นต้น

ในกรณีที่ผู้ยื่นข้อเสนอดีรายที่เสนอราคาต่ำสุด เสนอราคาต่ำจนคาดหมายได้ว่าไม่อาจดำเนินงาน ตามสัญญาได้ คณะกรรมการพิจารณาผลการประกวดราคาอิเล็กทรอนิกส์หรือกรรม จะให้ ผู้ยื่นข้อเสนอดีนั้นชี้แจงและแสดงหลักฐานที่ทำให้เชื่อได้ว่า ผู้ยื่นข้อเสนอดีสามารถดำเนินงานตามประกวด ราคาจ้างอิเล็กทรอนิกส์ให้เสร็จสมบูรณ์ หากคำชี้แจงไม่เป็นที่ยอมรับได้ กรรมมีสิทธิที่จะไม่รับข้อเสนอ หรือไม่รับราคาของผู้ยื่นข้อเสนอดีรายนั้น

- ๑๐.๘ ก่อนลงนามในสัญญา กรรม อาจประกาศยกเลิกการประกวดราคาอิเล็กทรอนิกส์ หากปรากฏว่ามีการ กระทำที่เข้าลักษณะผู้ยื่นข้อเสนอดีที่ชนะการประกวดราคาหรือที่ได้รับการคัดเลือกมีผลประโยชน์ร่วมกัน หรือมีส่วนได้เสียกับผู้ยื่นข้อเสนอดีรายอื่น หรือขัดขวางการแข่งขันอย่างเป็นธรรม หรือสมยอมกันกับผู้ยื่น ข้อเสนอดีรายอื่น หรือเจ้าหน้าที่ในการเสนอราคา หรือสื่อว่ากระทำการทุจริตอื่นใดในการเสนอราคา

๑๑ การสงวนสิทธิในกรณีอื่น ๆ

- ๑๑.๑ ผู้ว่าจ้างขอสงวนสิทธิในการปรับปรุงแก้ไขหรือยกเลิกข้อกำหนดดังกล่าวนี้บางส่วนหรือทั้งหมด และให้ ถือว่าการพิจารณาวินิจฉัยชี้ขาดของผู้ว่าจ้างเป็นที่สิ้นสุด ทั้งนี้ผู้ยื่นข้อเสนอดีตกลงยินยอมไม่เรียกร้อง ค่าเสียหายไม่ว่ากรณีใด ๆ ทั้งสิ้นจากผู้ว่าจ้าง
- ๑๑.๒ กรรมทางหลวงขอสงวนสิทธิในการพิจารณาขยายอายุสัญญาตามแนวทางการพิจารณาขยายอายุสัญญา หรือการงดหรือลดค่าปรับงานจ้างเหมาของกรรมทางหลวง (สิงหาคม ๒๕๖๑)
- ๑๑.๓ กองทางหลวงพิเศษระหว่างเมือง กรรมทางหลวง จะทำสัญญาผูกพันก็ต่อเมื่อได้รับเงินประมาณการมี รายจ่ายเงินทุนค่าธรรมเนียมผ่านทาง ประจำปีงบประมาณ ๒๕๖๙ จากกระทรวงการคลัง

๑๒ หมายเหตุ

ผู้สนใจสามารถพิจารณาและเสนอข้อคิดเห็นหรือข้อเสนอดีเกี่ยวกับร่างขอบเขตงานนี้เป็นลายลักษณ์ อักษร โดยไปรษณีย์ตอบรับด่วนพิเศษ (EMS) ส่งไปที่กองทางหลวงพิเศษระหว่างเมือง กรรมทางหลวง อาคารหมายเลข ๑๙ ถนนศรีอยุธยา เขตราชเทวี กรุงเทพฯ ๑๐๔๐๐ หรือโทรสาร(๐๒) ๒๒๐๖-๓๗๘๙ ต่อ ๒๕๕๑๒ หรือ Email Address : motorway@doh.go.th โดยระบุชื่อ ที่อยู่ และหมายเลขโทรศัพท์ที่สามารถติดต่อได้ในกรณีที่เป็นนิตบุคคลให้ระบุชื่อผู้มีอำนาจลงนามผูกพันนิตบุคคล

(ลงชื่อ)..........ประธานกรรมการ
(นายอดิศร์ ทองกุ่ม)

(ลงชื่อ)..........กรรมการ
(นางอำพร กระต่ายจันทร์)

(ลงชื่อ)..........กรรมการและเลขานุการ
(นางสาวเจนจิรา สุทธิไธพาร)

เอกสารแนบหมายเลข ๑. คุณลักษณะของระบบตรวจสอบรายได้

๑. ระบบงานตรวจสอบรายได้เป็นระบบงานประยุกต์ที่มีขั้นตอนการทำงาน ดังนี้
 - ๑.๑. เป็นระบบงานที่พัฒนาโดยใช้เทคโนโลยี Web Application และ Web Service และมีส่วนติดต่อกับผู้ใช้งานเป็นภาษาไทยเป็นหลักโดยใช้ภาษา JAVA ในการพัฒนาระบบ
 - ๑.๒. แสดงหน้าจอและรายงานเพื่อตรวจสอบการทำงาน (Log) ในลักษณะ Web Application คือ ผู้ใช้งานสามารถใช้งานบนเครื่องคอมพิวเตอร์ลูกข่าย (Desktop Computer) โดยมี Web Browser เป็น Internet Explorer หรือสูงกว่า Fire Fox
 - ๑.๓. สามารถนำเข้าข้อมูลเข้าสู่ระบบและการนำข้อมูลออกจากระบบ เป็นไปตามมาตรฐาน XML และ Text File ที่กำหนดไว้
 - ๑.๔. โปรแกรมสามารถเชื่อมต่อเพื่อส่งข้อมูลให้ระบบตรวจสอบรายได้ผ่านทางเพื่อการบริหารงานของกองทางหลวงพิเศษระหว่างเมือง อาทิเช่น ระบบจัดเก็บรายได้, ระบบการตรวจนับและตัดแยกประเภทรถยนต์, ระบบสำหรับส่งข้อมูลตรวจนับเงินจากธนาคาร เป็นต้น ตามรูปแบบที่กำหนด
 - ๑.๕. ระบบตรวจสอบรายได้ผ่านทางเพื่อการบริหารงานกองทางหลวงระหว่างเมือง สามารถแบ่งกระบวนการทำงานเป็น ๔ ขั้นตอนหลัก ๆ ดังนี้

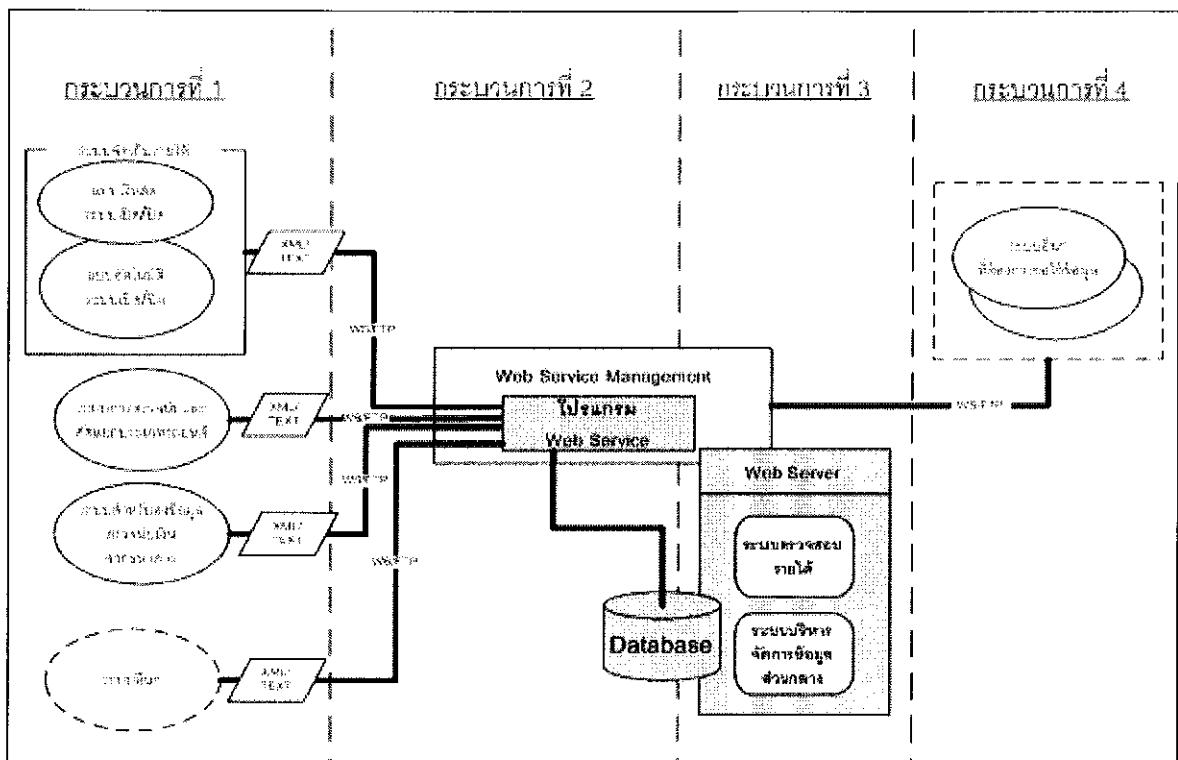

- | | |
|-----------------------|--|
| ๑.๕.๑. กระบวนการที่ ๑ | การจัดเตรียมข้อมูลของการตรวจสอบรายได้ |
| ๑.๕.๒. กระบวนการที่ ๒ | ขั้นตอนการรับ-ส่งข้อมูลและการเชื่อมโยงระหว่างระบบงาน |
| ๑.๕.๓. กระบวนการที่ ๓ | ระบบตรวจสอบรายได้ |
| ๑.๕.๔. กระบวนการที่ ๔ | การบริหารจัดการข้อมูล |

ok of 12/11

๒. การบำรุงรักษาระบบงานประยุกต์และระบบคอมพิวเตอร์ฮาร์ดแวร์ ของระบบตรวจสอบรายได้
- ๒.๑. ผู้เสนอราคาที่ได้รับคัดเลือกจะต้องดำเนินการบำรุงรักษางานได้ที่อยู่เสมอตลอดอายุสัญญาจ้าง
- ๒.๒. ผู้เสนอราคาที่ได้รับคัดเลือกจะต้องจัดหา เครื่องมือเครื่องใช้ และผู้ชำนาญการด้าน บริการโดยต้องพร้อมให้บริการแก้ไขปัญหาหรือซ่อมแซมระบบคอมพิวเตอร์ เครือข่าย และซอฟต์แวร์ ในกรณีที่เกิดปัญหาขึ้นได้โดยทันที
- ๒.๓. ในกรณีที่ไม่สามารถซ่อมแซมแก้ไข ให้อยู่ในสภาพที่ใช้งานได้ดี ผู้รับจ้างจะต้องจัดหาอุปกรณ์ที่มีคุณภาพ และคุณสมบัติไม่ด้อยไปกว่าของเดิมที่มีอยู่มาทดแทน โดยต้องได้รับการอนุมัติวัสดุอุปกรณ์ที่นำมาใช้จากผู้ควบคุมงานของผู้รับจ้าง ทั้งนี้ผู้รับจ้างจะต้องนำส่งชื่ออุปกรณ์ ยี่ห้อ รุ่น พร้อม Serial Number มาให้ กท. เพื่อนำไปจัดทำเลขครุภัณฑ์ต่อไป
๓. ผู้รับจ้างจะต้องดำเนินการบำรุงรักษาระบบงานประยุกต์เดิมของระบบตรวจสอบรายได้ ให้สามารถใช้งานได้อย่างต่อเนื่องและมีประสิทธิภาพตลอดอายุสัญญาจ้าง โดยมีรายละเอียดของอุปกรณ์ดังนี้

ลำดับที่	รายการ	จำนวน	หน่วย
๓.๑	ระบบตรวจสอบรายได้ค่าผ่านทาง	๑	ระบบ
๓.๒	ซอฟต์แวร์ License สำหรับระบบตรวจสอบการจัดเก็บรายได้ในช่องทาง	๒๖๙	ชุด

๔. ผู้รับจ้างจะต้องดำเนินการบำรุงรักษาระบบคอมพิวเตอร์ฮาร์ดแวร์และอุปกรณ์ของระบบตรวจสอบรายได้ ให้สามารถใช้งานได้อย่างต่อเนื่องและมีประสิทธิภาพตลอดอายุสัญญาจ้าง โดยมีรายละเอียดของอุปกรณ์ดังนี้

ลำดับที่	รายการ	จำนวน	หน่วย	ยี่ห้อ	รุ่น	Serial Number	
๔.๑	- เครื่องคอมพิวเตอร์แม่ข่าย ฐานข้อมูลพร้อมระบบ ปฏิบัติการ	๒	ชุด	Oracle	SPARC T๘-๑	๑๘๔๕NN๘๓YY	๑๘๔๕NN๘๓YX
๔.๒	- อุปกรณ์สำหรับจัดเก็บ อุปกรณ์ภายนอก SAN Storage (๔๘ Terabyte)	๑	ชุด	Dell	EMC Unity ๓๐๐	CKM๐๐๑๘๔๕๐๒๐๑๗	
๔.๓	- เครื่องคอมพิวเตอร์แม่ข่าย สำหรับการปฏิบัติงานชั้นสูง พร้อมระบบปฏิบัติการ	๒๐	ชุด	HP	HP Proliant DL๓๖๐ G๙	SGH๘๒๐TVMD	SGH๘๒๐TVM๙
						SGH๘๒๐TVN๑	SGH๘๒๐TVMW
						SGH๘๒๐TVMR	SGH๘๒๐TVN๙
						SGH๘๒๐TVM๗	SGH๘๒๐TVMJ
						SGH๘๒๐TVMF	SGH๘๒๐TVMT
						SGH๘๒๐TVM๕	SGH๘๒๐TVN๗

ok

of

จบ

ลำดับที่	รายการ	จำนวน	หน่วย	ยี่ห้อ	รุ่น	Serial Number	
						SGH๘๒๐TVMY	SGH๘๒๐TVMB
						SGH๘๒๐TVND	SGH๘๒๐TVMN
						SGH๘๒๐TVN๓	SGH๘๒๐TVML
						SGH๘๒๐TVN๕	SGH๘๒๐TVNB
๔.๔	- อุปกรณ์สำหรับจัดเก็บ อุปกรณ์ภายนอก SAN Storage (๕ Terabyte)	๑	ชุด	Hitachi	Hitachi Unified Storage ๑๑๐	๘๑๒๑๗๓๕๘	
๔.๕	- เครื่องคอมพิวเตอร์ส่วนบุคคล พร้อมระบบปฏิบัติการ	๓๗	ชุด	HP	HP EliteOne ๘๐๐ G๑ AiO NT ๒๓d	๘CG๘๕๒๐FB๑	๘CG๘๕๒๐FB๒
						๘CG๘๕๒๐FB๓	๘CG๘๕๒๐FB๔
						๘CG๘๕๒๐FB๕	๘CG๘๕๒๐FB๖
						๘CG๘๕๒๐FB๗	๘CN๒๐๔๐K๕Q
						๘CN๒๐๔๐K๕B	๘CN๒๐๔๐K๕D
						๘CN๒๐๔๐K๕G	๘CN๒๐๔๐K๕N
						๘CN๒๐๔๐K๕๗	๘CN๒๐๔๐K๕P
						๘CN๒๐๔๐K๕L	๘CN๒๐๔๐K๕๙
						๘CN๒๐๔๐K๕J	๘CN๒๐๔๐K๕H
						๘CN๒๐๔๐K๕K	๘CN๒๐๔๐K๕๘
						๘CN๒๐๔๐K๕C	๘CN๒๐๔๐K๕๖
						๘CN๒๐๔๐K๕F	๘CN๒๐๔๐K๕S
						๘CN๒๐๔๐K๕T	๘CN๒๐๔๐K๕M
					Dell OptiPlex ๕๕๐๐ All-In- One	๙๙๕๕PT๓	๒B๕๕PT๓
						H๙๕๕PT๓	C๙๕๕PT๓
						B๙๕๕PT๓	J๙๕๕PT๓
						D๙๕๕PT๓	G๙๕๕PT๓
						๑B๕๕PT๓	F๙๕๕PT๓
๔.๖	- เครื่องพิมพ์ชนิดเลเซอร์ ขาว ดำแบบ Network ประเภทที่ ๒	๒	ชุด	HP	LaserJet Pro M๔๐๒dn	PHCND๗๑๙๑๕	PHCNF๖๙๐๑๙
๔.๗	- เครื่องพิมพ์ชนิดเลเซอร์ ขาว ดำแบบ Network ประเภทที่ ๒	๒	ชุด	SAMSUNG	SL- M๔๐๒๐ND/XSS	ZDF๑BJAF๒๐๐ ๐๐๙A	ZDF๑BJAF๒๐๐ ๐๐๖M

ลำดับที่	รายการ	จำนวน	หน่วย	ยี่ห้อ	รุ่น	Serial Number	
๔.๘	- เครื่องพิมพ์ชนิดฉีดหมึก inkjet printer	๑	ชุด	HP	HP Officejet Pro ๘๖๑๐ e-AiO Printer	CN๔BLE๓๒PQ	
๔.๙	- เครื่องพิมพ์ Multifunction ชนิดฉีดหมึก	๑	ชุด		MFC-๙๑๔๐CDN	E๗๑๘๗๘L๔J๕๔๐๘๗๔	
๔.๑๐	- อุปกรณ์กระจายสัญญาณ L๓ Switch ๒๔ ขนาด ๒๔ ช่อง	๒	ชุด	HP	HP ๕๑๒๐-๒๔G EI Switch	CN๔๘BYR๐๖B	CN๔๘BYR๐C๙
๔.๑๑	- อุปกรณ์กระจายสัญญาณ L๓ Switch ๒๔ ขนาด ๒๔ ช่อง	๒	ชุด	HP	Switch-๑ HP-Aruba ๒๓๙๐M	SG๘๙JQKB๕P	SG๘๙JQKB๕K
๔.๑๒	- อุปกรณ์กระจายสัญญาณ San Switch	๑	ชุด	San Switch Brocade	San Switch Brocade ๖๕๐๕	CCD๔๐๓๖PoAG	
๔.๑๓	- อุปกรณ์กระจายสัญญาณ เครือข่ายแบบไร้สาย	๒	ชุด	Aruba	IAP-๑๐๕	BT๑๐๓๕๖๖๑	BT๑๐๓๕๖๑๒
๔.๑๔	- อุปกรณ์กระจายสัญญาณ เครือข่ายแบบไร้สาย	๑	ชุด	HP	M๒๒๐	CN๕๑FR๓๒GY	

Or

๑ ✓

1๖๗๖

เอกสารแนบหมายเลข ๒. ข้อกำหนดด้านการปรับปรุงระบบตรวจสอบรายได้ฯ

กองทางหลวงพิเศษระหว่างเมือง มีความต้องการปรับปรุงโปรแกรมระบบตรวจสอบรายได้ เพื่อเพิ่มความสามารถของโปรแกรม ประสิทธิภาพและรองรับการทำงานที่เพิ่มมากขึ้น ตามภารกิจและ ขั้นตอนการปฏิบัติที่เปลี่ยนแปลงไป ทั้งยังให้ระบบตรวจสอบรายได้ทำงานได้ตรงตามความต้องการของ ผู้ใช้งานที่ต้องรองรับการเปลี่ยนแปลงอยู่เสมอ ผู้รับจ้างต้องปรับปรุงระบบเพิ่มเติมให้สามารถรองรับความต้องการดังกล่าวได้ และผู้รับจ้างเป็นผู้รับผิดชอบค่าใช้จ่ายที่เกิดขึ้นทั้งหมด โดยมีรายละเอียดการ ดำเนินการที่เพิ่มเติมเป็นอย่างน้อยดังนี้

๑. ข้อกำหนดทั่วไป

๑.๑ ผู้รับจ้างจะต้องดำเนินการให้เสร็จสิ้นภายใน ๙๐ วันนับถัดจากวันลงนามในสัญญา

๑.๒ ในรายการปรับปรุงโปรแกรมหักจะดั่งกล่าวจะต้องไม่มีผลกระทบต่อการทำงานของโปรแกรม ตรวจสอบรายได้ที่กองทางหลวงพิเศษระหว่างเมืองใช้งานอยู่ หรือให้มีผลกระทบน้อยที่สุด

๑.๓ ผู้รับจ้างจะต้องรายงานความคืบหน้าผลการดำเนินการให้คณะกรรมการตรวจงานจ้างทราบ ทุกสัปดาห์

๒. รายการปรับปรุงโปรแกรมระบบตรวจสอบรายได้ มีรายละเอียดดังนี้

๒.๑. ผู้รับจ้างต้องพัฒนาระบบการลบข้อมูลปริมาณจราจรในระบบย้อนหลัง แบบอัตโนมัติ

ขอให้ปรับปรุงโปรแกรมให้สามารถย้ายข้อมูลปริมาณจราจรที่มีอยู่ในฐานข้อมูลปัจจุบันไปอยู่ในตาราง ปริมาณจราจรของเดือนปีที่ระบุ เช่นข้อมูลปริมาณจราจรในแต่ละการปฏิบัติงานในเดือน มกราคม ๒๕๖๘ ที่เดิมจัดเก็บ อยู่ที่ RAS_JOB_TRF เมื่อถึงเวลาที่กำหนดไว้ ให้ทำการย้ายข้อมูลดังกล่าวไปยังตาราง RAS_JOB_TRF_๒๐๒๕๐๑ เป็นต้น เพื่อให้ข้อมูลที่เหลือในตารางข้อมูลปริมาณจราจร มีข้อมูลที่ลดลง เพื่อเพิ่มประสิทธิภาพในการทำงานของโปรแกรม โดยมีเงื่อนไขดังนี้

- สามารถกำหนดจำนวนวันที่ต้องการเก็บข้อมูลไว้ (หน่วยเป็นวัน) โดยข้อมูลที่มีระยะเวลาปฏิบัติงาน เกินระยะเวลาที่กำหนด ให้ถูกย้ายไปตารางจัดเก็บรายเดือน เช่นข้อมูลเดือน ม.ค. ให้ย้ายไปที่ตาราง RAS_JOB_TRF_๒๐๒๕๐๑
- พัฒนาโปรแกรมโอนย้ายข้อมูลที่ตั้งเวลาให้ทำงานในช่วงที่ไม่ได้มีเจ้าหน้าที่ปฏิบัติงาน เพื่อย้ายข้อมูล ในช่วงเวลาดังกล่าว และไม่ให้เกิดผลกระทบต่อการทำงานของเจ้าหน้าที่ตรวจสอบรายได้

Dr

@

๑๐/๑๓

๒.๒. ผู้รับจ้างต้องปรับปรุงและพัฒนา ระบบการแจ้งเตือนระบบอัตโนมัติกรณีใช้บัตร Transit Card
ซ้ำ (สาย ๗)

ปรับปรุงและพัฒนาหน้าข้อมูลพนักงานราย JOB ให้ระบบแจ้งเตือนโดยแสดงสัญลักษณ์และล๊อคสถานะ JOB ที่ระบบพบการใช้บัตร Transit Card ซ้ำ จากข้อมูลหน้าแก้ไขเหตุการณ์ > แก้ไขข้อมูลเหตุการณ์ โดยตั้งเงื่อนไขต้องเข้าไปตรวจสอบที่หน้าแก้ไขข้อมูลเหตุการณ์ กดรายการหมายเลขซ้ำระบบเพื่อปลดล๊อคสถานะ

ตัวอย่าง หน้า ข้อมูลพนักงานราย JOB แสดงสัญลักษณ์และล๊อคสถานะ JOB ที่ระบบพบการใช้บัตร Transit Card ซ้ำ

ตัวอย่าง จากข้อมูลหน้าแก้ไขเหตุการณ์ > แก้ไขข้อมูลเหตุการณ์

ตั้งเงื่อนไขต้องเข้าไปตรวจสอบที่หน้าแก้ไขข้อมูลเหตุการณ์ กดรายการหมายเลขซ้ำระบบเพื่อปลดล๊อคสถานะ

Handwritten signatures and initials in blue ink at the bottom of the page.

๒.๓.๒ ปรับปรุงและพัฒนาหน้า ข้อมูลพนักงานราย JOB ให้ระบบแจ้งเตือนโดยแสดงสัญลักษณ์และล๊อคสถานะ JOB ที่ระบบพบหมายเลขทะเบียนรถซ้ำ จากข้อมูลหน้าแก้ไขเหตุการณ์ > แก้ไขข้อมูลเหตุการณ์ โดยตั้งเงื่อนไขต้องเข้าไปตรวจสอบที่หน้าแก้ไขข้อมูลเหตุการณ์ กดรายการหมายเลขชำระระบบเพื่อปลดล๊อคสถานะ

ตัวอย่าง หน้า ข้อมูลพนักงานราย JOB แสดงสัญลักษณ์และล๊อคสถานะ JOB ที่ระบบพบหมายเลขทะเบียนรถซ้ำ

ข้อมูลพนักงานราย Job

วันที่ปฏิบัติงาน: 01/04/2568 | สถานี: ลาดกระบัง | ระดับการแจ้งเตือน: มีสี 2,3,1

ข้อมูลการปฏิบัติงาน	พนักงาน	จำนวนเงิน	ผลต่าง (C-A+B)	เงินสุทธิ	รวม	สถานะ
2 ลอก 5 2 1 เม.ย. 68 09:01-14:01 660274 น.ส.รัตติภรณ์ สะเขียนทอง	98,955.-	98,959.-	0.-	98,960.-	+20.-	มีสถานะเป็นล๊อคแล้ว
2 ลอก 6 1 1 เม.ย. 68 06:01-11:01 644492 นายอนันต์ กิ่งแดง	85,855.-	85,583.-	0.-	85,378.-	-215.-	มีสถานะเป็นล๊อคแล้ว
2 ลอก 6 2 1 เม.ย. 68 11:01-14:01 664411 นางณัฏฐพร สุทธิชัยกาญจน์	57,425.-	57,345.-	0.-	57,345.-	+0.-	มีสถานะเป็นล๊อคแล้ว

ตัวอย่าง จากข้อมูลหน้าแก้ไขเหตุการณ์ > แก้ไขข้อมูลเหตุการณ์

ตั้งเงื่อนไขต้องเข้าไปตรวจสอบที่หน้าแก้ไขข้อมูลเหตุการณ์ กดรายการหมายเลขชำระระบบเพื่อปลดล๊อคสถานะ

แก้ไขข้อมูลเหตุการณ์

สถานี: ลาดกระบัง | พนักงานเก็บเงิน: น.ส.รัตติภรณ์ สะเขียนทอง | วันที่ปฏิบัติงาน: 01/04/2568

เงื่อนไขการค้นหา: เจตหารายการที่มีการแก้ไขแล้ว รายการหมายเลขซ้ำ

M-Pass/Easy Pass/Transit Card No.: 3756018430

ลำดับ	วัน - เวลา	ใบเสร็จ เลขที่ / เลขที่	ราคา	รวม การ ที่	จากด้าน	ประเภทบัตร: หมายเลขบัตร	ประเภทรถ	รหัสรถ	ประเภทการผ่านทาง	เหตุการณ์
1	1 เม.ย. 2568 09:32:56	11/1371	80.-	133	หนองขา	E:3756018430	C1	C1	00	ปกติ
2	1 เม.ย. 2568 09:53:47	11/1464	115.-	226	ห้วยใหญ่	E:3756018430	C1	C1	00	ปกติ
3	1 เม.ย. 2568 10:12:20	11/1547	80.-	309	หนองขา	E:3756018430	C1	C1	00	ปกติ
4	1 เม.ย. 2568 10:35:57	11/1666	60.-	428	บางพระ (ศิริ)	E:3756018430	C1	C1	00	ปกติ

Handwritten signatures and initials at the bottom of the page.

๒.๔. ผู้รับจ้างต้องปรับปรุงระบบตรวจสอบรายได้ในหน้าต่างการตั้งค่าข้อมูลค่าเริ่มต้น - รายละเอียดการเริ่มต้นค่าระบบ ให้สามารถระบุช่วงเวลาและวันที่ของหมายเหตุในรายงานที่ด้านๆ งดจัดเก็บค่าธรรมเนียมค่าผ่านทาง และเพิ่มหมายเหตุในรายงานกระดาษทำการ (สาย ๗ , สาย ๙)

เพิ่มเงื่อนไขใน ข้อมูลค่าเริ่มต้น > รายละเอียดการเริ่มต้นค่าระบบ ปรับปรุงช่องสถานะหมายเหตุ งดจัดเก็บค่าธรรมเนียมค่าผ่านทาง ให้สามารถระบุช่วงเวลาและวันที่เพื่อแสดงในรายงาน (กรณีที่บ้านที่กสถานะนี้รายงานเฉพาะช่วงวันที่และเดือนที่งดจัดเก็บค่าธรรมเนียมผ่านทางเท่านั้น) โดยขอให้ปรับปรุงรายงานข้อที่ ๔ กับ ข้อที่ ๑๒

รหัสค่าเริ่มต้น	คำอธิบาย	ค่าเริ่มต้น
forceEndCnt	จำนวนครั้งสูงสุดในการที่ต้องตรวจสอบวีดีโอ (รายการ)	20
allowBackSysdate	อนุญาตให้กรอกวันที่ย้อนหลัง	N
allowFutureSysdate	อนุญาตให้กรอกวันที่อนาคต	N
autoMergeJob	ทำการรวมงานให้อัตโนมัติ	Y
autoEndEqualCalJob	จบการตรวจสอบอัตโนมัติ กรณีการคำนวณจาก ฝั่ง. 23 = ชั้นบันได	Y
checkOKFile	ทำการตรวจสอบไฟล์ OK	N
dayOfDueDate	จำนวนวัน สำหรับกำหนดไว้ในที่ส่งคลัง	7
dataDelayDay	จำนวนวันที่ไฟ. จัดเก็บส่งข้อมูลมาไฟ. ตรวจสอบ	3
auditVdoAbbr	ตัวอักษรที่เอกสารตรวจสอบวีดีโอโดยฝ่ายตรวจสอบรายได้	กท.3/3ดีโอ
deductDocAbbr	ตัวอักษรที่เอกสารหักเงินเดือนพนักงาน	กท.2
directorStatus	สถานะผู้อำนวยการ	
feeCollectDepartmentName	ชื่อฝ่ายบริหารการจัดเก็บค่าธรรมเนียมที่ปรากฏในเอกสาร	ฝ่ายบริหารจัดการเงินค่าธรรมเนียม
accountDepartmentName	ชื่อฝ่ายบริหารค่าธรรมเนียมผ่านทางที่ปรากฏในเอกสาร	ฝ่ายบริหารค่าธรรมเนียมผ่านทาง
noFeeStartDate	เดือนที่เริ่มงดจัดเก็บค่าธรรมเนียม	เมษายน
noFeeEndDate	เดือนที่สิ้นสุดงดจัดเก็บค่าธรรมเนียม	เมษายน
noFeeRemark	หมายเหตุที่ใส่แสดงในรายงาน กรณีงดจัดเก็บค่าธรรมเนียม	งดจัดเก็บรายได้ค่าธรรมเนียมผ่านทาง ตั้งแต่เว

ตัวอย่างหมายเหตุ

หมายเหตุ : งดจัดเก็บรายได้ค่าธรรมเนียมผ่านทาง ตั้งแต่เวลา ๐๐.๐๑ น. ของวันที่ ๑๑ เมษายน ๒๕๖๘ ถึงเวลา ๒๔.๐๐ น. ของวันที่ ๑๗ เมษายน ๒๕๖๘

โดยแสดงในรายงานประจำเดือนดังนี้

๑. การนำส่งเงิน ประจำเดือน
 - ส่งเงินเกินบัญชี/ระบบ
 - ส่งเงินผู้ใช้งานไม่รับเงินทอน
 - ส่งเงินค่าปรับบัตร Transit Card หาย
๒. สรุบบำนำฝากเงิน ประจำเดือน
๓. สรุปรายการตรวจนับปริมาณจราจรจากเครื่องตรวจนับที่ขัดข้อง (ระบบ Tolling) ประจำเดือน
๔. รายงานสถิติยานยนต์ที่ชำระค่าธรรมเนียมผ่านทาง (จร. ๘) แบบใหม่ (แสดงเฉพาะช่วงวันที่งดจัดเก็บค่าธรรมเนียมผ่านทางเท่านั้น)
๕. รายงานสถิติยานยนต์ที่ชำระค่าธรรมเนียมผ่านทาง (รายครึ่งเดือน/รายเดือน)
๖. รายงานสถิติยานยนต์ที่ชำระค่าธรรมเนียมผ่านทางประเภทแยกผลัด
๗. สรุบบยอดนำส่งเงินจากพนักงานขาย ยอดจากระบบ กับ ยอดเงินส่งคลัง
๘. ทะเบียนคุมค่าปรับบัตรหาย ประจำเดือน
๙. ทะเบียนคุมผู้ใช้งานไม่รับเงินทอน ประจำเดือน

๒.๕. ผู้รับจ้างต้องปรับปรุงรายงานการติดตามรายได้จากแบบฟอร์มนำส่งเงิน โดยแก้ไขในช่องยอดแบบฟอร์มนำส่งเงินให้ถูกต้อง และขอให้เพิ่มแสดงยอดผู้ใช้ทางไม่รับเงินทอนในช่องหมายเหตุที่เรียกเก็บ (สาย ๗, สาย ๙)

ขอให้ปรับปรุงเอกสารรายงานการติดตามรายได้จากแบบฟอร์มนำส่งเงิน ๒ หัวข้อดังนี้

๒.๕.๑ เรื่อง ติดตามรายได้จากแบบฟอร์มนำส่งเงิน (ข้อมูลจากหน้าชั้นบันได)

แก้ไขยอดแบบฟอร์มนำส่งเงินไม่ถูกต้อง

๒.๕.๒ เรื่อง ติดตามรายได้จากแบบฟอร์มนำส่งเงิน (ข้อมูลจากหน้าชั้นบันได)

ขอให้เพิ่มแสดงยอดผู้ใช้ทางไม่รับเงินทอนในช่องหมายเหตุที่เรียกเก็บ

ตัวอย่าง ด้านฯ ทับข้าง ๒ วันที่ ๗ เม.ย. ๒๕๖๘ ผลัด ๒ ตู้ 0๑๐-๑ ติดตามรายได้จากแบบฟอร์มนำส่งเงิน ๑๐.- (ตัวอย่างเป็นกรณีมีปรับยอดเงินนำส่ง)

๕.๑ แก้ไขช่อง ยอดแบบฟอร์มนำส่งเงิน (บาท) จาก ๖๕,๙๖๐.- เป็น ๖๖,๐๐๐.-

๕.๒ (เพิ่ม) - ไม่มีผู้ใช้ทางไม่รับเงินทอน



บันทึกข้อความ

ส่วนราชการ ฝ่ายตรวจสอบรายได้ กองทางหลวงพิเศษระหว่างเมือง กรมทางหลวง โทร ๐-๒๓๒๖-๕๓๓๙

ที่ กท.๓/๐๓๔๘/๖๘

วันที่ ๒๑ เม.ย. ๒๕๖๘

เรื่อง รายงานการติดตามรายได้จากแบบฟอร์มนำส่งเงิน ด้านฯ ทับข้าง ๒

๑) เรียน ผจก. ทับข้าง ๒

ด้วยฝ่ายตรวจสอบรายได้ ตรวจสอบข้อมูลที่ฝ่ายบริหารจัดการเก็บเงินค่าธรรมเนียม นำส่งข้อมูลระบบ Tolling และ Manual ด้านฯ ทับข้าง ๒ โดยใช้วิธีเปรียบเทียบจำนวนเงินนำส่งกับปริมาณเครื่องตรวจนับ ปรากฏว่ายอดเงินนำส่งเข้าคลังน้อยกว่ายอดเงินนำส่งจากแบบฟอร์ม ซึ่งรอง ผจก.ต้องชดใช้เงินในส่วนที่ขาด ดังนี้

66,000.-

วันที่	ลำดับที่	รายชื่อรอง ผจก.	เวลาปฏิบัติงาน (ผลัด)	ขา, ช่อง, งาน	ยอดแบบฟอร์มนำส่งเงิน (บาท)	ธ. ๔ (บาท)	หมายเหตุที่เรียกเก็บ
๗ เม.ย. ๖๘	๑	นายยอด นุราฤทธิ์	๐๖:๐๐ - ๑๑:๕๖ (ผลัด ๒)	0๑๐-๑	๖๕,๙๖๐.-	๖๕,๙๖๐.-	<ul style="list-style-type: none"> - เงินนำส่งขอปรับยอดจาก ๖๕,๐๐๐.- บาท เป็น ๖๖,๐๐๐.- บาท - ธ. ๒ = ๖๕,๙๖๐.- บาท - มีเงินเกินบัญชี = ๓๐.- บาท - โฉงจาก ๒๓ พ. เก็บเงินฯ - ส่งเงินจำนวนดังกล่าว แต่ในเอกสารธ.๓ ไม่ได้ นำส่งจำนวน ๐.- บาท - จึงต้องชดใช้เงินจำนวน ๒๐.- บาท

รวมทั้งสิ้น ๑ รายการ รวมเป็นเงินทั้งสิ้น ๒๐.- บาท (ยี่สิบบาทถ้วน)

(Handwritten signature)

(Handwritten signature)

(Handwritten signature)

	ยอดรวมทั้งสิ้น		
	เงินผู้ใช้งานไม่รับเงินทอนที่มีการนำส่ง		
	ยอดคำนวณ	65,960.00	
	ยอดเงินนำส่ง	66,000.00	ป้า
	ผลต่าง	40.00	
ยอดคำนวณตาม ฝจก.23		65,960.00	
ระบบขาดร.2		40.00	

การดำเนินการ

ตามจากพนักงานจัดเก็บ
 ตามจากพนักงานควบคุมระบบ
 ตามจากพิธีกรรรมพนักงาน
 ตามจากแบบฟอร์มนำส่งเงิน
 ไม่ต้องดำเนินการ

หมายเหตุ: ปรับยอดให้เท่ากับระบบ 1,000.-

รับเช็ค

เอกสารระบบตรวจสอบ > บันทึกข้อมูล

บันทึก กลับ

รายละเอียดเอกสาร

คำนำ * เห็นข้าง 2 X ... ประเภทเอกสารติดตาม * ติดตามจากแบบฟอร์ม
 เลขที่เอกสาร * กท.3 / / 2568 ลงวันที่ 07/04/2568
 เรื่อง * รายงานการติดตามรายได้จากแบบฟอร์มนำส่งเงิน คำนำ ท้า
 ส่งคลังภายในวันที่ * 14/04/2568
 หมายเหตุ - เงินนำส่งขอปรับยอดจาก65,000.-บาท เป็น66,000.-บาท
 ผู้ร่าง / พิมพ์ นางสาวรุฑริชย์ ภูบิน ตำแหน่ง นักตรวจสอบรายได้
 ผู้ตรวจทาน ตำแหน่ง

สถานะ จัดทำ ใช้งาน พิมพ์

รายละเอียดการติดตาม

แสดง 10 รายการ / หน้า

ลำดับที่	วันที่	ผลัด	ขา	ช่อง	งาน	เวลา	รหัส	ชื่อ - สกุล	ยืนยัน	ยอดรวม	นำส่ง	ส่วนต่าง	สถานะการติดตาม	หมายเหตุ
1	7 เม.ย. 68	2	ถอก	10	1	06:00-11:56	636199	นายอลด ขวาลทธิ์		66,010.-	66,000.-	20.-	อยู่ระหว่างการติดตาม	?

๒.๖. ขอให้ปรับปรุงรายงานการติดตามรายได้จากวีดีโอสาย ๙ เพิ่มคอลัมน์ตัวเลือกว่าส่งติดตามรายได้จากผลวีดีโอสาย ๙ (แบบฟอร์มระบบ) (สาย ๙)

ขอให้ปรับปรุงหน้า เอกสารระบบตรวจสอบ > บันทึกข้อมูล > รายละเอียดการติดตาม โดยเพิ่มคอลัมน์นำส่งติดตามรายได้จากผลวีดีโอสาย ๙ (แบบฟอร์มระบบ) ของเอกสารติดตามรายได้จากวีดีโอสาย ๙ โดยเพิ่มตัวเลือกให้สามารถออกเอกสารรูปแบบเหมือนกับหน้าเอกสารติดตามรายได้จากระบบ

(Handwritten signature)

(Handwritten signature)

(Handwritten signature)

ตัวอย่าง ด้านฯ ทับช้าง ๒ วันที่ ๒๐ มีนาคม ๒๕๖๘ ผัด ๒ ตู้ 0๐๘-๔

เอกสารขอผลวีดีโอ เลขที่ กท.๓/๐๐๑๑/๒๕๖๘ ลว. ๒๕ มี.ค. ๖๘

ค้นหา	เอกสารจากระบบตรวจสอบ	เลขที่	ลงวันที่	เรื่อง	ประเภทเอกสาร	จำนวนเงิน	หมายเหตุ	สถานะ
ทับช้าง 2	กท.3/0011/2568	23 มี.ค. 68	รายงานการติดตามผลโครงการตรวจสอบ	ติดตามงาน	20,-			ปิด
ทับช้าง 2	กท.3/0100/2568	25 มี.ค. 68	ขอสงวนสิทธิ์ เงินเข้า ทางหลวงพิเศษหมายเลข 9	ขอสงวนสิทธิ์		จำนวน 1 ติดตามงานได้ ภายใต้วงจร 500 กิโลเมตร 4 วัน 20 นาที		ใช้งาน

เพิ่มคอลัมน์ตัวเลือกนำส่งติดตามรายได้จากผลวีดีโอสาย ๙ (แบบฟอร์มระบบ) (เพิ่มในคอลัมน์ที่ ๓)

ลำดับ	วันที่	ผลัด	ขา	ช่อง	งาน	เวลา	รหัส	ชื่อ - สกุล	หมายเหตุ	ผู้ติดตาม	สถานะ
1	20 มี.ค. 68	3	ออก	8	4	15:55-21:55	664714	นายไพฑูริย์ สุทธิวัฒน์	ค้นหา	ค้นหา	ใช้งาน

เอกสารติดตามจากวีดีโอ เลขที่ กท.๓/๐๓๓๖/๒๕๖๘ ลว. ๑ พ.ค. ๖๘

ค้นหา	เอกสารจากระบบตรวจสอบ	เลขที่	ลงวันที่	เรื่อง	ประเภทเอกสาร	จำนวนเงิน	หมายเหตุ	สถานะ
ทับช้าง 2	กท.3/0306/2568	1 มี.ค. 68	รายงานการติดตามผลโครงการตรวจสอบ	ติดตามงาน	20,-			ใช้งาน

ลำดับ	วันที่	ผลัด	ขา	ช่อง	งาน	เวลา	รหัส	ชื่อ - สกุล	หมายเหตุ	ผู้ติดตาม	สถานะ
1	20 มี.ค. 68	3	ออก	8	4	15:55-21:55	664714	นายไพฑูริย์ สุทธิวัฒน์	ค้นหา	ค้นหา	ใช้งาน

Handwritten signatures and initials: 'oh', 'of', and 'เอก'.

ตัวอย่าง นำส่งติดตามรายได้จากผลวีดีโอสาย ๙ (แบบฟอร์มระบบ)



บันทึกข้อความ

ส่วนราชการ ฝ่ายตรวจสอบรายได้ กองทางหลวงพิเศษระหว่างเมือง กรมทางหลวง โทร ๐-๒๑๒๖-๕๓๓๙

ที่ กท.๑๗

วันที่

เรื่อง รายงานการติดตามรายได้จากการตรวจสอบผลวีดีโอ ด่านฯ ทับช้าง ๒

๑) เรียน ผจก. ทับช้าง ๒

ด้วยฝ่ายตรวจสอบรายได้ ตรวจสอบข้อมูลที่ฝ่ายบริหารจัดการเก็บเงินค่าธรรมเนียม นำส่งข้อมูลระบบ Tolling และ Manual ของ ด่านฯ ทับช้าง ๒ โดยใช้วิธีเปรียบเทียบจำนวนเงินนำส่งกับปริมาณจราจรแต่ละประเภทจากเครื่องตรวจนับซึ่งไม่ตรงกัน ฝ่ายตรวจสอบรายได้จึงได้ทำการตรวจนับปริมาณจราจรทางวีดีโอ ปรากฏว่ายอดเงินนำส่งเข้าคลังน้อยกว่าปริมาณจราจรหลังหักรถไม่เสียค่าธรรมเนียม ซึ่งพนักงานจัดเก็บต้องชดใช้เงินในส่วนที่ขาด ดังนี้

วันที่	ลำดับที่	ชื่อ - สกุล พนักงานจัดเก็บ	เวลาปฏิบัติงาน (ผลัด)	ขา, ช่อง, งาน	ยอดเงิน ธ.๒ (บาท)	ยอดเงิน ป่าส่ง (บาท)	หมายเหตุที่เรียกเก็บ
๒๐ มี.ค. ๖๘	๑	นายวิรินทร์ สุรรุณินันท์	๑๕:๕๕ - ๒๑:๕๕ (ผลัด ๓)	๐๐๘-๕	๖๐,๕๐๐.-	๖๐,๕๓๐.-	- ยอดเงินนำส่ง = ๖๐,๕๓๐.-บาท - ยอดเงิน ธ.๒ = ๖๐,๕๐๐.-บาท - มียอดผู้ใช้ทางไม่รับเงินทอน = ๒๐.-บาท - มียอดเงินเงินบัญชี = ๑๐.-บาท - ตรวจสอบจากกล้อง CCTV พบว่า จึงต้องนำส่งอีก ๒๐.- บาท

รวมทั้งสิ้น ๑ รายการ รวมเป็นเงินทั้งสิ้น ๒๐.- บาท (ยี่สิบบาทถ้วน)

จึงเรียนมาเพื่อให้ด่านฯ แจ้งพนักงานฯ ตามข้อ ๑) ทราบ และนำส่งเงินรายได้ที่ติดตามต่อไป

(ลงนาม)

อำพร กระต่ายจันทร์

(นางอำพร กระต่ายจันทร์)

ผตท.

๒) สำเนาเรียน ผจก.

เพื่อโปรดทราบตามข้อ ๑)

(นางอำพร กระต่ายจันทร์)

ผตท.

ผู้ทำบัญชี /ร่างพิมพ์
/ตรวจทาน

๒.๗. ผู้รับจ้างต้องปรับปรุงบันทึกการจบงาน > ผลการตรวจนับปริมาณจรรยาทางวิดีโอสาย ๙ ติดตาม รายได้จากวิดีโอสาย ๙ เพิ่มคอลัมน์ตัวเลือกพฤติกรรมพนักงาน เพื่อกระทบยอดเงินนำมาคำนวณ และนำส่ง ติดตามรายได้จากผลวิดีโอ (สาย ๙)

ขอให้ปรับปรุงหน้า เอกสารระบบตรวจสอบ > บันทึกข้อมูล > บันทึกการจบงาน > ผลการตรวจนับปริมาณ จรรยาทางวิดีโอ โดยเพิ่มคอลัมน์ที่หน้า บันทึกการจบงาน

เพิ่มคอลัมน์

พฤติกรรมพนักงาน ระยะเวลา / ระบุประเภทรถ / ระบุจำนวนเงิน
 เพิ่มตัวเลือก กรณีหักยอดคำนวณผู้ใช้ทางไม่รับเงินทอน / เงินเกินบัญชี
 หรือ ไม่หักยอดคำนวณผู้ใช้ทางไม่รับเงินทอน / เงินเกินบัญชี ได้
 และให้ไปแสดงข้อความในรายงานผลการตรวจนับปริมาณจรรยาทางวิดีโอ
 ตัวเลือกบันทึกเหตุการณ์

๑. พนักงานทอนเงินผู้ใช้ทางขาด +
๒. ผู้ใช้ทางให้เงินเกิน +
๓. พนักงานทอนเงินเกิน -
๔. ผู้ใช้ทางให้เงินขาด -
๕. ผู้ใช้ทางไม่รับเงินทอน +

หมายเหตุ สูตรคำนวณโดยให้เลือกสามารถเลือกที่จะหักยอดคำนวณผู้ใช้ทางไม่รับเงินทอน / เงินเกินบัญชี
 หรือ ไม่หักยอดคำนวณผู้ใช้ทางไม่รับเงินทอน / เงินเกินบัญชี ได้
 ตัวอย่าง ด่านฯ ทับช้าง ๒ วันที่ ๒๗ เมษายน ๒๕๖๘ ผลัด ๒ ตู้ 0๐๘-๒
 เอกสารขอคูผลวิดีโอ เลขที่ กท.๓/๐๐๑๙/๒๕๖๘ ลว. ๒ พ.ค. ๖๘

ลำดับ	วันที่	ผลัด	ขา	ห้อง	งาน	เวลา	รหัส	ชื่อ - สกุล	หมายเหตุ	ยุติ	ยืนยัน	จบงาน
1	27 เม.ย. 68	2	ออก	8	2	09:55-14:00	664714	นายวิมลพร สุรรุฒินนท์	คอมฯ ค่า	✓	✓	✗

Handwritten signatures and initials in blue ink at the bottom of the page.

ตัวอย่างคำนวณ ยอดคำนวณ พฤติกรรมพนักงาน (๑) (๒) ๒๐.- หัก เงินเกินบัญชี ๑๐.- = ติดตามรายได้ ๑๐.-

๑. เวลา ๑๐.๕๕.๔๘ น. ผู้ใช้ทางไม่รับเงินทอน ๑๐.-
๒. เวลา ๑๒.๑๗.๒๑ น. พนักงานทอนเงินเกิน ๑๐.-

บันทึกการรจงาน

เอกสารตอบกลับเลขที่ กท.3/วิดีโอ / 0019 / 2568 ลงวันที่ * 02/05/2568

ผู้ตรวจวิดีโอ * น.ส. รัตริย์ ภูบิน

ผลการตรวจวิดีโอ * มีผลวิดีโอ มีผลวิดีโอแต่ช่วงเวลาขาดหาย

วันที่พนักงานตรวจรับ * 07/05/2568 ยืนยัน

รายการ	คัน	C1		C2		C3		รวม
		คัน	บาท	คัน	บาท	คัน	บาท	
นำส่งเลขที่ 6976141300016070 ลว. 28 เม.ย. 68								37,580.-
เงินเกิน นำส่งเลขที่ 6976141300016070 ลว. 28 เม.ย. 68								10.-
ยอด ชร.2	1,072	908	27,240	57	2,850	107	7,490	37,580.-
X ...								0 +
ยอดคำนวณ	1,072	908	27,240	57	2,850	107	7,490	37,580.-
ยอดจากวิดีโอ	1072	908	27,240	57	2,850	107	7,490	37,580
ผลต่างยอดคำนวณกับ ชร.2								0.-
พฤติกรรมพนักงาน	c1	c2	c3	<input checked="" type="checkbox"/>	ยอดเกินบัญชี			10.-
ยอดคำนวณ	2	20			<input type="checkbox"/> ยอดเงินผู้ไ้ทาง			0.-
					ยอดเงินที่ต้องติดตาม			10.-

ยุติการขอคืนผลวิดีโอ อ้างอิงผล 1 ...
2 ...

ไม่มีผลวิดีโอ

เลือกหัก หรือ ไม่หัก

ผู้ใช้ทางไม่รับเงินทอน

เงินเกินบัญชี

บันทึก ปิด

Ok of 10/5/25

หมายเหตุ ช่องสีเหลือง คือเพิ่ม

ผลการตรวจนับปริมาณจรรยาทางวิดีโอ							
ด่าน	ทับช้าง 2	วันที่	27 เมษายน 2568	ผลัดที่	2	ระหว่างเวลา	09:55-14:00
ชื่อพนักงาน	นายวรินทร์ธร สุรรัฐวณิช	ขา	ออก	ตู้ที่	8	งานที่	2
วันที่ตรวจนับ	ประเภทรถ			พฤติกรรมที่ตรวจพบ			
7 พฤษภาคม 2568	1	2	3	เวลา	ถึงเวลา	พฤติกรรม	
จำนวนรถทั้งหมด 1,075 คัน	911	57	107	09:55:00		เริ่มขาย	
หัก ยกเว้น	3			10:40:06		รถยกเว้น C1	
				11:21:56		รถยกเว้น C1	
				11:28:40		รถยกเว้น C1	
				14:00:00		พับบัตร	
ฝาด่านจริง				10:55:48		C1 ผู้ใช้ทางไม่รับเงิน	
จอดเจรจา						10 บาท	
อื่น ๆ (ระบุ) รถระบุไม่ได้				12:17:21		C1 พนักงานทอนเงิน	
						10 บาท	
รวมรถจ่ายเงิน 1,072 คัน	908	57	107				
รวมเงิน	27,240.-	2,850.-	7,490.-				
รวมเงินทั้งหมด	37,580.-						

เงินนำส่ง	37,590.-
เงินเกินบัญชี	10.-
นำส่งคลัง	6976141300016070 ลว. 28/4/2568
ผู้ใช้ทาง	0.-
นำส่งคลัง	
พฤติกรรม พ.	20.-

(จำนวนคัน)
(จำนวนเงิน)

ยอด รร.2		
ราคา 30.-	ราคา 50.-	ราคา 70.-
908	57	107
27,240	2,850	7,490
รวมรถที่ชำระเงินทั้งหมด		37,580

ผู้ตรวจสอบ

ธิตารีย์ ภูบิน

ตำแหน่ง

นักตรวจสอบรายได้

วันที่

7 พฤษภาคม 2568

วิเคราะห์ผลการตรวจนับวิดีโอ
มีผลต่างติดตามรายได้ 10.-

Handwritten signatures and initials in blue ink.

เอกสารแนบหมายเลข ๓. ข้อกำหนดด้านการสำรองข้อมูล (Backup) ระบบตรวจสอบรายได้

ผู้รับจ้างต้องดำเนินการสำรองข้อมูลระบบสำหรับระบบสำหรับตรวจสอบรายได้ เพื่อให้ระบบตรวจสอบรายได้มีข้อมูลสำรองที่จะนำกลับมาใช้งานได้ ในกรณีที่ระบบหรืออุปกรณ์ขัดข้องเสียหาย โดยมีรายละเอียดการดำเนินการที่เพิ่มเติมเป็นอย่างน้อยดังนี้

๑. ข้อกำหนดทั่วไป

- ๑.๑ ผู้รับจ้างจะต้องดำเนินการสำรองข้อมูล ลงบนอุปกรณ์สำรองข้อมูลของฝ่ายตรวจสอบรายได้ ตลอดอายุสัญญา
- ๑.๒ ผู้รับจ้างจะต้องจัดหา Software หรือ เครื่องมือในการจัดเก็บการสำรองข้อมูลให้เหมาะสม
- ๑.๓ ในการดำเนินการดังกล่าวจะต้องไม่มีผลกระทบต่อการทำงานของโปรแกรมตรวจสอบรายได้ที่ กองทางหลวงพิเศษระหว่างเมืองใช้งานอยู่ หรือให้มีผลกระทบต่อที่สุด
- ๑.๔ ผู้รับจ้างจะต้องรายงานความคืบหน้าผลการดำเนินการให้คณะกรรมการตรวจงานจ้างทราบ ทุกเดือน

๒. การสำรองข้อมูล เพื่อเพิ่มประสิทธิภาพการทำงานของระบบตรวจสอบรายได้

ผู้รับจ้างต้องดำเนินการสำรองข้อมูล โดยมีรายละเอียด ดังนี้

- ๒.๑ มีการสำรองข้อมูลของเครื่องคอมพิวเตอร์แม่ข่าย Web Server / Application Server เดือนละ ๑ ครั้ง
- ๒.๒ มีการสำรองฐานข้อมูล (Database) แบบ Full Backup อย่างน้อยรายเดือนละ ๑ ครั้ง
- ๒.๓ มีการใช้การสำรองฐานข้อมูล (Database) แบบเฉพาะข้อมูลที่มีการเปลี่ยนแปลงจากการสำรองข้อมูล (Backup) ครั้งล่าสุด หรือ (Incremental) เพื่อเพิ่มประสิทธิภาพพื้นที่การจัดเก็บเช่น Weekly หรือรายสัปดาห์
- ๒.๔ จัดทำคู่มือการกู้คืนฐานข้อมูล

OR of

10/1/17

เอกสารแนบหมายเลข ๔. ข้อกำหนดด้านคุณสมบัติของเจ้าหน้าที่

ผู้เสนอราคาต้องเสนอรายชื่อบุคลากรประจำในโครงการฯ มาต่อนยื่นเสนอประกวด โดยบุคลากรต้องมีคุณสมบัติ ดังต่อไปนี้

๑. ผู้จัดการโครงการ อย่างน้อย ๑ คน

- ๑.๑ วุฒิการศึกษา ระดับปริญญาตรี สาขาเทคโนโลยีสารสนเทศ หรือสาขาการจัดการหรือสาขาอื่นที่เกี่ยวข้อง, ประสบการณ์ทำงานมาไม่น้อยกว่า ๑๐ ปี
- ๑.๒ มีประสบการณ์ในการควบคุมโครงการในด้านการติดตั้งเครื่องแม่ข่าย หรืองานพัฒนาระบบแอปพลิเคชัน ไม่น้อยกว่า ๓ โครงการ

๒ ผู้เชี่ยวชาญด้านบริหารจัดการระบบ อย่างน้อย ๑ คน

- ๒.๑ วุฒิการศึกษา ระดับปริญญาตรี สาขาเทคโนโลยีสารสนเทศ หรือสาขาอื่นที่เกี่ยวข้อง
- ๒.๒ มีประสบการณ์ในการวิเคราะห์ระบบและการพัฒนาระบบ ไม่น้อยกว่า ๕ ปี
- ๒.๓ มีใบรับรอง ความรู้ความสามารถไม่ต่ำกว่าระดับเชี่ยวชาญด้านระบบ (Professional) จากผู้ผลิตสถาบันการศึกษา หรือ ศูนย์ฝึกอบรมวิชาชีพ หรือ กรมพัฒนาฝีมือแรงงาน
- ๒.๔ ผ่านการวิเคราะห์ระบบและพัฒนาระบบแอปพลิเคชัน ไม่น้อยกว่า ๓ โครงการ

๓ นักวิเคราะห์กระบวนการทางธุรกิจ อย่างน้อย ๑ คน

- ๓.๑ วุฒิการศึกษา ระดับปริญญาตรี สาขาเทคโนโลยีสารสนเทศ หรือสาขาอื่นที่เกี่ยวข้อง
- ๓.๒ มีประสบการณ์ในการวิเคราะห์ระบบและการพัฒนาระบบ ไม่น้อยกว่า ๑๐ ปี
- ๓.๓ ผ่านการวิเคราะห์ระบบและพัฒนาระบบแอปพลิเคชัน ไม่น้อยกว่า ๓ โครงการ

๔ นักวิเคราะห์ระบบ อย่างน้อย ๑ คน

- ๔.๑ วุฒิการศึกษา ระดับปริญญาตรี สาขาเทคโนโลยีสารสนเทศ หรือสาขาอื่นที่เกี่ยวข้อง
- ๔.๒ มีประสบการณ์ในการวิเคราะห์ระบบและการพัฒนาระบบ ไม่น้อยกว่า ๑๐ ปี
- ๔.๓ ผ่านการวิเคราะห์ระบบและพัฒนาระบบแอปพลิเคชัน ไม่น้อยกว่า ๓ โครงการ





1๐๔๖๖

๖ นักวิเคราะห์ข้อมูล (Data Analyst) อย่างน้อย ๑ คน

- ๖.๑ วุฒิการศึกษา ระดับปริญญาตรี สาขาเทคโนโลยีสารสนเทศ หรือสาขาอื่นที่เกี่ยวข้อง
- ๖.๒ มีประสบการณ์การทำงานด้านวิเคราะห์ข้อมูล หรือประมวลผลข้อมูล ไม่น้อยกว่า ๑๐ ปี
- ๖.๓ ผ่านการวิเคราะห์ระบบและพัฒนาระบบแอปพลิเคชัน ไม่น้อยกว่า ๓ โครงการ

๗ นักพัฒนาโปรแกรม (Programmer) อย่างน้อย ๔ คน

- ๗.๑ วุฒิการศึกษา ระดับปริญญาตรี สาขาเทคโนโลยีสารสนเทศ หรือสาขาอื่นที่เกี่ยวข้อง
- ๗.๒ มีประสบการณ์ในการวิเคราะห์ระบบและการพัฒนาระบบ ไม่น้อยกว่า ๕ ปี
- ๗.๓ มีประสบการณ์ด้านการพัฒนาระบบแอปพลิเคชัน ไม่น้อยกว่า ๓ โครงการ

๘ นักตรวจสอบระบบ (Tester) อย่างน้อย ๑ คน

- ๘.๑ วุฒิการศึกษา ระดับปริญญาตรี สาขาเทคโนโลยีสารสนเทศ หรือสาขาอื่นที่เกี่ยวข้อง
- ๘.๒ มีประสบการณ์ในการวิเคราะห์ระบบและการพัฒนาระบบ ไม่น้อยกว่า ๕ ปี
- ๘.๓ มีประสบการณ์ด้านการพัฒนาระบบแอปพลิเคชัน ไม่น้อยกว่า ๓ โครงการ

๙ เจ้าหน้าที่ด้านสารสนเทศ ปฏิบัติงานในเวลา จำนวนอย่างน้อย ๑ คน

- ๙.๑ วุฒิการศึกษา ระดับปริญญาตรี สาขาเทคโนโลยีสารสนเทศ หรือสาขาอื่นที่เกี่ยวข้อง
- ๙.๒ มีประสบการณ์ด้านการทำงาน ไม่น้อยกว่า ๕ ปี
- ๙.๓ มีความสามารถในการติดตั้ง ดูแล และแก้ปัญหาการใช้งานระบบคอมพิวเตอร์แม่ข่าย และปฏิบัติการ
- ๙.๔ มีความสามารถในการติดตั้ง ดูแล และแก้ปัญหาการใช้งานระบบเครือข่าย
- ๙.๕ มีความสามารถในการแก้ปัญหาการใช้งานคอมพิวเตอร์ส่วนบุคคล (PC) คอมพิวเตอร์เครื่องแม่ข่าย (Server)

dr

@f

1๐๗๓