

ร่างขอบเขตของงาน งานประกวดราคาอิเล็กทรอนิกส์ (Electronic Bidding: e-bidding)

ประกวดราคาจ้างก่อสร้างกิจกรรมอำนวยความสะดวกทางถนน ประจำปีงบประมาณ พ.ศ. ๒๕๖๙ งานอำนวยความสะดวกเพื่อป้องกันและแก้ไขอุบัติเหตุทางถนน งานปรับปรุงทางหลวง ทางหลวงหมายเลข ๒๐๖ ตอน วังหิน - หินดาด ตอน ๒ ระหว่าง กม.๑๘+๓๐๐ - กม.๑๘+๑๗๐ ผลผลิต ๑ แห่ง สายทางในความควบคุมของแขวงทางหลวงนครราชสีมาที่ ๓ โดยจะดำเนินการหาตัวผู้รับจ้างด้วยวิธีประกวดราคาอิเล็กทรอนิกส์ (Electronic Bidding: e-bidding)

๑. ความเป็นมา

เพื่อปรับปรุงแก้ไขทางหลวงบริเวณใดที่มีปริมาณการจราจรสูง การจราจรสับสน มีสถิติหรือแนวโน้มการเกิดอุบัติเหตุมาก ให้มีความปลอดภัยต่อการสัญจรของยานพาหนะและคนเดินเท้ายิ่งขึ้น รวมทั้งอาจเป็นการก่อสร้างปรับปรุงเพื่อเสริมให้ระบบการจัดการจราจรเป็นไปด้วยความสะดวกลดอุบัติเหตุ

๒. วัตถุประสงค์

กรมทางหลวง โดยแขวงทางหลวงนครราชสีมาที่ ๓ มีความประสงค์ประกวดราคาจ้างก่อสร้างกิจกรรมอำนวยความสะดวกทางถนน ประจำปีงบประมาณ พ.ศ. ๒๕๖๙ งานอำนวยความสะดวกเพื่อป้องกันและแก้ไขอุบัติเหตุทางถนน งานปรับปรุงทางหลวง ทางหลวงหมายเลข ๒๐๖ ตอน วังหิน - หินดาด ตอน ๒ ระหว่าง กม.๑๘+๓๐๐ - กม.๑๘+๑๗๐ ผลผลิต ๑ แห่ง เพื่อวัตถุประสงค์ ดังนี้

๒.๑ เพื่อทำการก่อสร้างงานอำนวยความสะดวกเพื่อป้องกันและแก้ไขอุบัติเหตุทางถนน งานปรับปรุงทางหลวง

๒.๒ เพื่ออำนวยความสะดวกและปลอดภัยต่อชีวิตและทรัพย์สินแก่ผู้ใช้เส้นทาง

๒.๓ เพื่อป้องกันอันตรายไม่ให้เกิดเพิ่มขึ้น

โดยจะดำเนินการหาตัวผู้รับจ้างด้วยวิธีประกวดราคาอิเล็กทรอนิกส์ (Electronic Bidding: e-bidding)

๓. ผู้ยื่นข้อเสนอจะต้องมีคุณสมบัติ ดังต่อไปนี้

๓.๑ มีความสามารถตามกฎหมาย

๓.๒ ไม่เป็นบุคคลล้มละลาย

๓.๓ ไม่อยู่ระหว่างเลิกกิจการ

๓.๔ ไม่เป็นบุคคลซึ่งอยู่ระหว่างถูกระงับการยื่นข้อเสนอหรือทำสัญญากับหน่วยงานของรัฐไว้ชั่วคราว เนื่องจากเป็นผู้ที่ไม่ผ่านเกณฑ์การประเมินผลการปฏิบัติงานของผู้ประกอบการตามระเบียบที่รัฐมนตรีว่าการกระทรวงการคลัง กำหนดตามที่ประกาศเผยแพร่ในระบบเครือข่ายสารสนเทศของกรมบัญชีกลาง

๓.๕ ไม่เป็นบุคคลซึ่งถูกระงับชื่อไว้ในบัญชีรายชื่อผู้ทำงานและได้แจ้งเวียนชื่อให้เป็นผู้ทำงานของหน่วยงานของรัฐในระบบเครือข่ายสารสนเทศของกรมบัญชีกลาง ซึ่งรวมถึงนิติบุคคลที่ผู้ทำงานเป็นหุ้นส่วนผู้จัดการ กรรมการผู้จัดการ ผู้บริหาร ผู้มีอำนาจในการดำเนินงานในกิจการของนิติบุคคลนั้นด้วย

๓.๖ มีคุณสมบัติและไม่มีลักษณะต้องห้ามตามที่คณะกรรมการนโยบายการจัดซื้อจัดจ้าง และการบริหารพัสดุภาครัฐกำหนดในราชกิจจานุเบกษา

๓.๗ เป็นนิติบุคคลผู้มีอาชีพรับจ้างงานที่ประกวดราคาอิเล็กทรอนิกส์ดังกล่าว

๓.๘ ไม่เป็นผู้มีผลประโยชน์ร่วมกันกับผู้ยื่นข้อเสนอรายอื่นที่เข้ายื่นข้อเสนอให้แก่กรมทางหลวง

โดยแขวงทางหลวงนครราชสีมาที่ ๓ ณ วันประกาศประกวดราคาอิเล็กทรอนิกส์ หรือไม่เป็นผู้กระทำการอันเป็นการขัดขวางการแข่งขันอย่างเป็นธรรมในการประกวดราคาอิเล็กทรอนิกส์ครั้งนี้

๓.๙ ไม่เป็นผู้ได้รับเอกสิทธิ์หรือความคุ้มกัน ซึ่งอาจปฏิเสธไม่ยอมขึ้นศาลไทยเว้นแต่รัฐบาลของผู้ยื่นข้อเสนอได้มีคำสั่งให้สละเอกสิทธิ์และความคุ้มกันเช่นนั้น

๓.๑๐ เป็นผู้ประกอบการที่ขึ้นทะเบียนงานก่อสร้างสาขา งานก่อสร้างทางไม่น้อยกว่า ชั้น ๕ ประเภทคุณลักษณะเฉพาะอื่นๆ ไว้กับกรมบัญชีกลาง

๓.๑๑ ผู้ยื่นข้อเสนอที่ยื่นข้อเสนอในรูปแบบของ "กิจการร่วมค้า" ต้องมีคุณสมบัติดังนี้

(๑) การกำหนดสัดส่วนในการเข้าร่วมค้าของคู่สัญญา

กรณีที่ข้อตกลงฯ กำหนดให้ผู้เข้าร่วมค้ารายใดรายหนึ่งเป็นผู้เข้าร่วมค้าหลัก ข้อตกลงฯ จะต้องมีข้อกำหนดสัดส่วนหน้าที่ และความรับผิดชอบในปริมาณงาน สิ่งของ หรือมูลค่าตามสัญญาของผู้เข้าร่วมค้าหลักมากกว่าผู้เข้าร่วมค้ารายอื่นทุกราย

(๒) กรณีที่ข้อตกลงฯ กำหนดให้ผู้เข้าร่วมค้ารายใดรายหนึ่งเป็นผู้เข้าร่วมค้าหลัก กิจการร่วมค่านั้นต้องใช้ผลงานของผู้เข้าร่วมค้าหลักรายเดียวเป็นผลงานของกิจการร่วมค้าที่ยื่นข้อเสนอ

สำหรับข้อตกลงฯ ที่ไม่ได้กำหนดให้ผู้เข้าร่วมค้ารายใดเป็นผู้เข้าร่วมค้าหลักผู้เข้าร่วมค้าทุกรายจะต้องมีคุณสมบัติครบถ้วนตามเงื่อนไขที่กำหนดไว้ในเอกสารเชิญชวน

(๓) งานก่อสร้างที่ขึ้นทะเบียนไว้กับกรมบัญชีกลางตามสาขางานก่อสร้างที่คณะกรรมการราคากลางและขึ้นทะเบียนผู้ประกอบการกำหนด

กรณีที่ข้อตกลงฯ กำหนดให้ผู้เข้าร่วมค้ารายใดรายหนึ่งเป็นผู้เข้าร่วมค้าหลักผู้เข้าร่วมค้าหลักจะต้อง เป็นผู้ประกอบการที่ขึ้นทะเบียนงานก่อสร้างสาขา งานก่อสร้างทางไม่น้อยกว่าชั้น ๕ ประเภทคุณลักษณะเฉพาะอื่นๆ ไว้กับกรมบัญชีกลาง ในส่วนของผู้เข้าร่วมค้าที่ไม่ใช่ผู้เข้าร่วมค้าหลักจะเป็นผู้ประกอบการที่ขึ้นทะเบียนในสาขางานก่อสร้างไว้กับกรมบัญชีกลางหรือไม่ก็ได้

สำหรับข้อตกลงฯ ที่ไม่ได้กำหนดให้ผู้เข้าร่วมค้ารายใดเป็นผู้เข้าร่วมค้าหลักผู้เข้าร่วมค้าทุกรายจะต้องมีคุณสมบัติครบถ้วนตามเงื่อนไขที่กำหนดไว้ในเอกสารเชิญชวน

(๔) การยื่นข้อเสนอของกิจการร่วมค้า

(๔.๑) กรณีที่ข้อตกลงฯ กำหนดให้มีการมอบหมายแบบข้อตกลงคุณธรรมผู้เข้าร่วมค้ารายใดรายหนึ่ง เป็นผู้ยื่นข้อเสนอในนามกิจการร่วมค้า การยื่นข้อเสนอดังกล่าวไม่ต้องมีหนังสือมอบอำนาจ

สำหรับข้อตกลงฯ ที่ไม่ได้กำหนดให้ผู้เข้าร่วมค้ารายใดเป็นผู้ยื่นข้อเสนอ ผู้เข้าร่วมค้าทุกรายจะต้องลงลายมือชื่อในหนังสือมอบอำนาจให้ผู้เข้าร่วมค้ารายใดรายหนึ่งเป็นผู้ยื่นข้อเสนอในนามกิจการร่วมค้า

(๔.๒) การยื่นข้อเสนอด้วยวิธีประกวดราคาอิเล็กทรอนิกส์ (e - bidding) ให้ผู้เข้าร่วมค้าที่ได้รับมอบหมายหรือมอบอำนาจตามข้อ (๔.๑) ดำเนินการซื้อเอกสารประกวดราคาอิเล็กทรอนิกส์ กรณีที่มีการจำหน่ายเอกสารซื้อหรือจ้าง

๓.๑๒ ผู้ยื่นข้อเสนอต้องลงทะเบียนในระบบจัดซื้อจัดจ้างภาครัฐด้วยอิเล็กทรอนิกส์ (Electronic Government Procurement : e - GP) ของกรมบัญชีกลาง

๓.๑๓ ผู้ยื่นข้อเสนอต้องมีโรงงานผสมแอสฟัลต์คอนกรีต หรือ โรงงานผสมแอสฟัลต์คอนกรีตแบบเคลื่อนที่ (Mobile Asphalt Concrete Plant) ที่อยู่ในสภาพพร้อมใช้งาน ซึ่งต้องเป็นโรงงานที่แจ้งเริ่มประกอบกิจการแล้ว และต้องแนบสำเนาใบอนุญาตประกอบกิจการโรงงาน (แบบ ร.ง.๕) จากกรมโรงงานอุตสาหกรรมของผู้ยื่นข้อเสนอ ทั้งนี้เอกสารดังกล่าวต้องไม่หมดอายุ ถูกยกเลิก ถูกสั่งพักใช้ หรือเพิกถอน หรือผู้ยื่นข้อเสนอที่ขอใช้ผลิตภัณฑ์จากโรงงานผสมแอสฟัลต์คอนกรีตอื่น ต้องแสดงหลักฐานดังนี้

(ก) เอกสารยินยอมให้ใช้ผลิตภัณฑ์จากผู้ได้รับอนุญาตให้ประกอบกิจการโรงงานผสมแอสฟัลต์คอนกรีต ตามแบบเอกสารแนบท้ายเอกสารประกวดราคาอิเล็กทรอนิกส์ ข้อ ๑.๒๕

(ข) สำเนาใบอนุญาตประกอบกิจการโรงงาน (แบบ ร.ง.๔) ซึ่งต้องเป็นโรงงานที่แจ้งเริ่มประกอบกิจการแล้ว และอยู่ในสภาพพร้อมใช้งาน จากกรมโรงงานอุตสาหกรรมของผู้ให้ความยินยอมให้ใช้ผลิตภัณฑ์จากโรงงานผสมแอสฟัลต์คอนกรีต ทั้งนี้เอกสารดังกล่าวต้องไม่หมดอายุ ถูกยกเลิก ถูกสั่งพักใช้ หรือเพิกถอน

๓.๑๘ ผู้ยื่นข้อเสนอต้องแสดงแผนที่ที่ตั้งโรงงานผสมแอสฟัลต์คอนกรีต และเส้นทางขนส่งจากโรงงานผสมแอสฟัลต์คอนกรีตถึงกึ่งกลางของโครงการก่อสร้าง โดยระยะทางขนส่งไม่เกิน ๑๑๐ กิโลเมตร ตามแบบเอกสารแนบท้ายเอกสารประกวดราคาอิเล็กทรอนิกส์ ข้อ ๑.๒๖

๔. วงเงินในการจัดจ้าง

- วงเงินงบประมาณ ๑๗,๔๙๙,๔๐๐.๐๐ บาท (เงินสิบเจ็ดล้านสี่แสนเก้าหมื่นเก้าพันสี่ร้อยบาทถ้วน)
- วงเงินราคากลาง เป็นเงินทั้งสิ้น ๑๗,๖๒๐,๖๔๒.๙๕ บาท (สิบเจ็ดล้านหกแสนสองหมื่นหกร้อยสี่สิบสองบาทเก้าสิบห้าสตางค์)

๕. ระยะเวลาดำเนินการและส่งมอบงาน

- ต้องดำเนินการก่อสร้างให้แล้วเสร็จภายใน ๑๕๐ วัน นับถัดจากวันที่ได้รับหนังสือแจ้งให้เริ่มทำงาน

๖. หลักเกณฑ์การพิจารณาคัดเลือกข้อเสนอ

- ในการพิจารณาคัดเลือกผู้ชนะการยื่นข้อเสนอ กรมจะพิจารณาคัดสินโดยใช้เกณฑ์ราคา

๗. ราคาค่าเอกสารประกวดราคา

- ดาวน์โหลดเอกสารฟรี (ว ๑๒๕ ลงวันที่ ๑ มีนาคม ๒๕๖๖)

๘. หลักประกันการเสนอราคา

- ค่าหลักประกันการเสนอราคา เป็นเงิน.....๘๗๔,๙๗๐.๐๐...บาท (เงินแปดแสนเจ็ดหมื่นสี่พันเก้าร้อยเจ็ดสิบบาทถ้วน)

๙. แบบรูปรายการและคุณลักษณะเฉพาะ

๙.๑ ประกวดราคาจ้างก่อสร้างกิจกรรมอำนวยความสะดวกทางถนน ประจำปีงบประมาณ พ.ศ. ๒๕๖๙ งานอำนวยความสะดวกเพื่อป้องกันและแก้ไขอุบัติเหตุทางถนน งานปรับปรุงทางหลวง ทางหลวงหมายเลข ๒๐๖ ตอน วังหิน - หินดาด ตอน ๒ ระหว่าง กม.๑๘+๓๐๐ - กม.๑๙+๑๗๐ ผลผลิต ๑ แห่ง และแบบมาตรฐานกรมทางหลวง โดยมีรายละเอียดดังนี้.-

| | | | | |
|----|----------------------------------------------------------|-----------|-----------|-------|
| ๑ | CLEARING AND GRUBBING | ปริมาณงาน | ๖,๐๐๐.๐๐ | SQ.M. |
| ๒ | EARTH EXCAVATION | ปริมาณงาน | ๑,๙๐๐.๐๐ | CU.M. |
| ๓ | EARTH EMBANKMENT | ปริมาณงาน | ๒,๗๐๐.๐๐ | CU.M. |
| ๔ | EARTH FILL IN MEDIAN AND ISLAND | ปริมาณงาน | ๑๔๐.๐๐ | CU.M. |
| ๕ | SELECTED MATERIAL A | ปริมาณงาน | ๑,๐๓๐.๐๐ | CU.M. |
| ๖ | SOIL CEMENT SUBBASE | ปริมาณงาน | ๙๖๕.๐๐ | CU.M. |
| ๗ | CEMENT MODIFIED CRUSHED ROCK BASE | ปริมาณงาน | ๘๙๐.๐๐ | CU.M. |
| ๘ | PRIME COAT | ปริมาณงาน | ๔,๑๖๐.๐๐ | SQ.M. |
| ๙ | TACK COAT | ปริมาณงาน | ๒๑,๓๘๐.๐๐ | SQ.M. |
| ๑๐ | ASPHALT CONCRETE LEVELLING COURSE (AC.๖๐-๗๐) | ปริมาณงาน | ๒๕.๐๐ | TON |
| ๑๑ | ASPHALT CONCRETE BINDER COURSE ๕ CM. THICK (AC.๖๐-๗๐) | ปริมาณงาน | ๔,๑๖๐.๐๐ | SQ.M. |

| | | | | |
|----|----------------------------------------------------------------------|-----------|-----------|-------|
| ๑๒ | ASPHALT CONCRETE WEARING COURSE ๕ CM. THICK (AC.๖๐-๗๐) | ปริมาณงาน | ๒๑,๒๑๐.๐๐ | SQ.M. |
| ๑๓ | R.C. PIPE CULVERTS DIA. ๐.๘๐ M CLASS ๒ | ปริมาณงาน | ๔.๐๐ | M. |
| ๑๔ | R.C. PIPE CULVERTS DIA. ๑.๒๐ M CLASS ๒ | ปริมาณงาน | ๑๔๐.๐๐ | M. |
| ๑๕ | R.C. MANHOLE TYPE C FOR R.C.P. DIA. ๑.๒๐ M. WITH STEEL GRATING COVER | ปริมาณงาน | ๑๒.๐๐ | EACH |
| ๑๖ | SIDE DITCH LINING TYPE II | ปริมาณงาน | ๑,๑๘๐.๐๐ | SQ.M. |
| ๑๗ | BARRIER CURB | ปริมาณงาน | ๕๕๐.๐๐ | M. |
| ๑๘ | R.C. SLAB ๖ CM. THICK | ปริมาณงาน | ๒,๐๔๐.๐๐ | SQ.M. |
| ๑๙ | RELOCATION OF EXISTING ROADWAY LIGHTINGS (DOUBLE BRACKET) | ปริมาณงาน | ๙.๐๐ | EACH |
| ๒๐ | THERMOPLASTIC PAINT (WHITE) | ปริมาณงาน | ๔๘๕.๐๐ | SQ.M. |
| ๒๑ | THERMOPLASTIC PAINT (YELLOW) | ปริมาณงาน | ๒๕๐.๐๐ | SQ.M. |
| ๒๒ | CURB MARKING | ปริมาณงาน | ๑๕๕.๐๐ | SQ.M. |
| ๒๓ | TRAFFIC SIGNS AND DEVICES DURING CONSTRUCTION | ปริมาณงาน | ๑.๐๐ | L.S. |

๙.๒ คู่สัญญาต้องใช้พัสดุประเภทวัสดุหรือครุภัณฑ์ที่จะใช้ในงานก่อสร้างเป็นพัสดุที่ผลิตภายในประเทศโดยต้องใช้ไม่น้อยกว่าร้อยละ ๖๐ ของมูลค่าพัสดุที่จะใช้ในงานก่อสร้างทั้งหมดตามสัญญา

โดยให้พิจารณาการใช้เหล็กในงานก่อสร้างก่อน โดยคู่สัญญาต้องใช้เหล็กที่ผลิตภายในประเทศไม่น้อยกว่าร้อยละ ๙๐ ของปริมาณเหล็กที่ต้องใช้ทั้งหมดตามสัญญา

๙.๓ หากผู้ยื่นข้อเสนอซึ่งเป็นผู้ประกอบการ SMEs เสนอราคาสูงกว่าราคาต่ำสุดของผู้ยื่นข้อเสนอรายอื่นที่ไม่เกินร้อยละ ๑๐ ให้หน่วยงานของรัฐจัดซื้อจัดจ้างจากผู้ประกอบการ SMEs ดังกล่าว โดยจัดเรียงลำดับผู้ยื่นข้อเสนอซึ่งเป็นผู้ประกอบการ SMEs ซึ่งเสนอราคาสูงกว่าราคาต่ำสุดของผู้ยื่นข้อเสนอรายอื่นไม่เกินร้อยละ ๑๐ ที่จะเรียกมาทำสัญญาไม่เกิน ๓ ราย

ผู้ยื่นข้อเสนอที่เป็นกิจการร่วมค้าที่จะได้สิทธิตามวรรคหนึ่ง ผู้เข้าร่วมค้าทุกรายจะต้องเป็นผู้ประกอบการ SMEs

ทั้งนี้ ผู้ประกอบการ SMEs ที่จะได้แต้มต่อด้านราคาตามวรรคหนึ่ง จะต้องมิวงเงินสัญญาสะสมตามปีปฏิทินรวมกับราคาที่เสนอในครั้งแล้วมีมูลค่ารวมกันไม่เกินมูลค่าของรายได้ตามขนาดที่ขึ้นทะเบียนไว้กับ สสว.

๙.๔ หากผู้ยื่นข้อเสนอ ซึ่งมีใช้ผู้ประกอบการ SMEs แต่เป็นบุคคลธรรมดาที่ถือสัญชาติไทยหรือนิติบุคคลที่จัดตั้งขึ้นตามกฎหมายไทย เสนอราคาสูงกว่าราคาต่ำสุดของผู้ยื่นข้อเสนอซึ่งเป็นผู้ประกอบการที่มีได้ ถือสัญชาติไทยหรือนิติบุคคลที่จัดตั้งขึ้นตามกฎหมายของต่างประเทศไม่เกินร้อยละ ๓ ให้หน่วยงานของรัฐจัดซื้อหรือจัดจ้างจากผู้ยื่นข้อเสนอซึ่งเป็นผู้ประกอบการที่ถือสัญชาติไทยหรือนิติบุคคลที่จัดตั้งขึ้นตามกฎหมายไทยดังกล่าว

ผู้ยื่นข้อเสนอที่เป็นกิจการร่วมค้าที่จะได้สิทธิตามวรรคหนึ่ง ผู้เข้าร่วมค้าทุกรายจะต้องเป็นผู้ประกอบการที่เป็นบุคคลธรรมดาที่ถือสัญชาติไทยหรือนิติบุคคลที่จัดตั้งขึ้นตามกฎหมายไทย

๑๐. ค่าปรับ

- ค่าปรับตามสัญญาจ้างแนบท้ายเอกสารประกวดราคาอิเล็กทรอนิกส์นี้ หรือข้อตกลงจ้างเป็นหนังสือจะกำหนด ดังนี้

๑๐.๑ กรณีที่ผู้รับจ้างนำงานที่รับจ้างไปจ้างช่วงให้ผู้อื่นทำอีกทอดหนึ่งโดยไม่ได้รับอนุญาตจากกรม จะกำหนดค่าปรับสำหรับการฝ่าฝืนดังกล่าวเป็นจำนวนร้อยละ ๑๒ ของวงเงินของงานที่จ้างช่วงนั้น

๑๐.๒ กรณีที่ผู้รับจ้างปฏิบัติผิดสัญญาจ้างก่อสร้าง นอกเหนือจากข้อ ๑๐.๑ จะกำหนดค่าปรับเป็นรายวันเป็นจำนวนเงินตายตัวในอัตราร้อยละ ๐.๒๕ ของราคาค่างาน

๑๑. งานตามประกาศประกวดราคาจ้างด้วยวิธีประกวดราคาอิเล็กทรอนิกส์ (e-bidding) นี้

๑๑.๑ / ได้รับอนุมัติเงินงบประมาณรายจ่ายประจำปี พ.ศ. ๒๕๖๙ แล้ว

๑๑.๒ - ยังไม่ได้รับอนุมัติเงินงบประมาณรายจ่ายประจำปี พ.ศ. ๒๕๖๙

การจัดซื้อจัดจ้างครั้งนี้ จะมีการลงนามในสัญญาหรือข้อตกลงเป็นหนังสือได้ต่อเมื่อพระราชบัญญัติงบประมาณรายจ่ายประจำปีงบประมาณ พ.ศ. ๒๕๖๙ มีผลใช้บังคับ และได้รับจัดสรรงบประมาณรายจ่ายประจำปีงบประมาณ พ.ศ. ๒๕๖๙ จากสำนักงบประมาณแล้ว

สำหรับกรณีที่มิได้รับการจัดสรรงบประมาณรายจ่ายเพื่อการจัดซื้อหรือการจัดจ้างในครั้งดังกล่าว หน่วยงานของรัฐสามารถยกเลิกการจัดซื้อหรือการจัดจ้างได้

๑๒. รายละเอียดและข้อกำหนดอื่น ที่นำมาใช้ในการควบคุมงานก่อสร้าง ดังนี้

๑๒.๑ รายการละเอียดและข้อกำหนดการก่อสร้างทางหลวง เล่มที่ ๑ และ เล่มที่ ๒

๑๒.๒ รายละเอียดและข้อกำหนดการจัดทำเครื่องหมายจราจรบนผิวทางฉบับเดือน กรกฎาคม ๒๕๕๑

๑๒.๓ คู่มือเครื่องหมายควบคุมการจราจรในการก่อสร้างบูรณะและบำรุงรักษา ฉบับปี พ.ศ. ๒๕๖๑

๑๒.๔ รายละเอียดและหลักเกณฑ์งานบริหารการจราจรในระหว่างการก่อสร้าง

๑๒.๕ STANDARD DRAWING (revision ๒๐๑๕)

๑๒.๖ " มาตรฐานดินถมคันทาง " มาตรฐานที่ ทล. - ม. ๑๐๒ / ๒๕๓๒

๑๒.๗ " มาตรฐานพื้นทางหินคลุกผสมซีเมนต์ " มาตรฐานที่ ทล. - ม. ๒๐๓ / ๒๕๖๗

๑๒.๘ " มาตรฐานการลาดแอสฟัลต์ PRIME COAT " มาตรฐานที่ ทล. - ม. ๔๐๒ / ๒๕๕๗

๑๒.๙ " มาตรฐานการลาดแอสฟัลต์ TACK COAT " มาตรฐานที่ ทล. - ม. ๔๐๓ / ๒๕๓๑

๑๒.๑๐ " มาตรฐานแอสฟัลต์คอนกรีต " มาตรฐานที่ ทล. - ม. ๔๐๘ / ๒๕๓๒

๑๒.๑๑ " มาตรฐานการเก็บตัวอย่างคอนกรีตสดในสนาม " มาตรฐานที่ ทล. - ม. ๓๐๒/๒๕๓๒

๑๒.๑๒ " มาตรฐานการหล่อแท่งคอนกรีตรูปลูกบาศก์ " มาตรฐานที่ ทล. - ม. ๓๐๓/๒๕๕๗

๑๒.๑๓ ข้อกำหนดและมาตรฐานทั่วไป งานติดตั้งไฟฟ้าแสงสว่างบนทางหลวง

๑๒.๑๔ ข้อกำหนดพิเศษ

๑๒.๑๕ แบบแปลน

๑๒.๑๖ แนวทางการพิจารณาขยายอายุสัญญาหรือการงด หรือลดค่าปรับงานจ้างเหมาของกรมทางหลวง ฉบับเดือน สิงหาคม ๒๕๖๑

๑๒.๑๗ คู่มือแนวทางปฏิบัติด้านความปลอดภัยในระหว่างการก่อสร้างงานทาง งานสะพาน และงานบำรุงทางของกรมทางหลวง

๑๓. สถานที่ติดต่อหรือขอทราบข้อมูลเพิ่มเติม หรือส่งข้อเสนอแนะ วิจารณ์ หรือแสดงความคิดเห็น

ผู้สนใจสามารถขอทราบข้อมูลเพิ่มเติม หรือส่งข้อคิดเห็น ข้อเสนอแนะ วิจารณ์ หรือ แสดงความคิดเห็นเกี่ยวกับร่างขอบเขตของงานนี้ เป็นลายลักษณ์อักษรโดยไปรษณีย์ตอบรับ ได้ที่แขวงทางหลวงนครราชสีมาที่ ๓ ถ.ราชสีมา-โชคชัย ต.หนองบัวศาลา อ.เมือง จ.นครราชสีมา ๓๐๐๐๐ โทรสาร - หรือทางเว็บไซต์ของกรมทางหลวง (www.doh.go.th) E-mail Address : doh๖๑๔๐@doh.go.th โดยระบุชื่อ ที่อยู่ และหมายเลขโทรศัพท์ที่ติดต่อได้

๑๔. หมายเหตุ

- กำหนดยื่นราคา ๒๗๐ วัน นับแต่วันเสนอราคา
- การปรับราคาค่างานก่อสร้าง (ค่า K) เป็นไปตามสูตรของราชการ

(ลงชื่อ)..... 
(นายชัยรัตน์ หนานสายออ) ประธานคณะกรรมการ
นายช่างโยธาอาวุโส

(ลงชื่อ)..... 
(นายสมศักดิ์ ฉิมใหม่) กรรมการ
นายช่างโยธาชำนาญงาน

(ลงชื่อ)..... 
(นายพลรัฐ อัดถาวงศ์) กรรมการ
นายช่างโยธาชำนาญงาน

คณะกรรมการฯ, คุณสุพรรณษา

- เพื่อทราบ
- ดำเนินการตามระเบียบฯ ต่อไป

(นายชิตพล เหล่าอั้น)
ผอ.ขท.นครราชสีมาที่ ๓

ผอ.ขท.นครราชสีมาที่ ๓
- เห็นชอบ
- อนุมัติตามเสนอ
- ดำเนินการตามระเบียบฯ ต่อไป

(นายปกรณ์ ศรีปานวงศ์)
ผส.ทล.๑๐



เอกสารประกวดราคาจ้างก่อสร้างด้วยวิธีประกวดราคาอิเล็กทรอนิกส์ (e-bidding)

เลขที่

การจ้างก่อสร้างกิจกรรมอำนวยความสะดวกความปลอดภัยทางถนน ประจำปีงบประมาณ พ.ศ. ๒๕๖๙ งานอำนวยความสะดวกความปลอดภัยเพื่อป้องกันและแก้ไขอุบัติเหตุทางถนน งานปรับปรุงทางหลวง ทางหลวงหมายเลข ๒๐๖ ตอน วังหิน - หินดาด ตอน ๒ ระหว่าง กม.๑๘+๓๐๐ - กม.๑๙+๑๗๐ ผลผลิต ๑ แห่ง

ตามประกาศ กรมทางหลวง โดยแขวงทางหลวงนครราชสีมาที่ ๓

ลงวันที่ พฤศจิกายน ๒๕๖๘

กรมทางหลวง โดยแขวงทางหลวงนครราชสีมาที่ ๓ ซึ่งต่อไปนี้เรียกว่า "กรม" มีความประสงค์จะ ประกวดราคาจ้างก่อสร้างกิจกรรมอำนวยความสะดวกความปลอดภัยทางถนน ประจำปีงบประมาณ พ.ศ. ๒๕๖๙ งานอำนวยความสะดวกความปลอดภัยเพื่อป้องกันและแก้ไขอุบัติเหตุทางถนน งานปรับปรุงทางหลวง ทางหลวงหมายเลข ๒๐๖ ตอน วังหิน - หินดาด ตอน ๒ ระหว่าง กม.๑๘+๓๐๐ - กม.๑๙+๑๗๐ ผลผลิต ๑ แห่ง ด้วยวิธีประกวดราคาอิเล็กทรอนิกส์ (e-bidding) ตามรายการ ดังนี้

งานอำนวยความสะดวกความปลอดภัยเพื่อป้องกัน จำนวน ๑ แห่ง
และแก้ไขอุบัติเหตุทางถนน งาน
ปรับปรุงทางหลวง ทางหลวง
หมายเลข ๒๐๖ ตอน วังหิน - หิน
ดาด ตอน ๒ ระหว่าง กม.๑๘+๓๐๐
- กม.๑๙+๑๗๐

โดยมีข้อแนะนำและข้อกำหนดดังต่อไปนี้

๑. เอกสารแนบท้ายเอกสารประกวดราคาอิเล็กทรอนิกส์

- ๑.๑ แบบรูปและรายการละเอียด และขอบเขตของงาน
- ๑.๒ แบบใบเสนอราคาที่กำหนดไว้ในระบบจัดซื้อจัดจ้างภาครัฐด้วยอิเล็กทรอนิกส์
- ๑.๓ แบบสัญญาจ้างก่อสร้าง
- ๑.๔ แบบหนังสือค้ำประกัน
 - (๑) หลักประกันการเสนอราคา
 - (๒) หลักประกันสัญญา
 - (๓) หลักประกันการรับเงินค่าจ้างล่วงหน้า
 - (๔) หลักประกันผลงาน

- ๑.๕ สูตรการปรับราคา
- ๑.๖ บทนิยาม
 - (๑) ผู้ที่มีผลประโยชน์ร่วมกัน
 - (๒) การขัดขวางการแข่งขันอย่างเป็นธรรม
 - (๓) ผลงาน
- ๑.๗ แบบบัญชีเอกสารที่กำหนดไว้ในระบบจัดซื้อจัดจ้างภาครัฐด้วยอิเล็กทรอนิกส์
 - (๑) บัญชีเอกสารส่วนที่ ๑
 - (๒) บัญชีเอกสารส่วนที่ ๒
- ๑.๘ รายละเอียดการคำนวณราคากลางงานก่อสร้างตาม BOQ (Bill of Quantities)
- ๑.๙ แผนการทำงาน/เงื่อนไขการเสนอแผนการทำงาน
- ๑.๑๐ แผนการใช้วัสดุที่ผลิตภายในประเทศและแผนการใช้เหล็กที่ผลิตภายใน

ประเทศ

- ๑.๑๑ ใบแจ้งการชำระเงิน สำหรับหลักประกันการเสนอราคา
ร่างขอบเขตของงานและเอกสารแนบท้ายประกาศประกวดราคาจ้างก่อสร้าง
- ๑.๑๒ แนวทางการพิจารณาขยายอายุสัญญา หรือการงดหรือลดค่าปรับงานจ้างเหมาของ
กรมทางหลวง (ฉบับสิงหาคม ๒๕๖๑)
- ๑.๑๓ รายการงานและเงื่อนไขที่ผู้รับจ้างต้องรับผิดชอบในความชำรุดบกพร่องของงานจ้าง
หรือความเสียหายภายในกำหนดเวลา
- ๑.๑๔ การจ้างช่วง
- ๑.๑๕ รูปแบบแผ่นป้ายประชาสัมพันธ์งานก่อสร้าง
- ๑.๑๖ หนังสือมอบอำนาจ
- ๑.๑๗ บัญชีรายละเอียดแนบท้ายประกาศฯ
- ๑.๑๘ บัญชีรายการก่อสร้าง
- ๑.๑๙ แบบแปลน
- ๑.๒๐ เงื่อนไขการลงนามในสัญญา
- ๑.๒๑ บัญชีรายละเอียดมาตรฐานควบคุมการก่อสร้างแนบท้ายประกาศ
- ๑.๒๒ รายละเอียดและหลักเกณฑ์งานบริหารการจราจรในระหว่างการก่อสร้าง
- ๑.๒๓ งานจัดทำเครื่องหมายจราจรบนผิวทาง (การตีเส้น, ลูกศร, ขีดเขียนข้อความ)
- ๑.๒๔ เงื่อนไขการจ่ายค่างานผิวทาง
- ๑.๒๕ หนังสือ เรื่อง แจ้งยืนยันการให้ความยินยอมให้ใช้ผลิตภัณฑ์ของโรงงานผสม
แอสฟัลต์คอนกรีต
- ๑.๒๖ แบบแสดงแผนที่ที่ตั้งโรงงานผสมแอสฟัลต์คอนกรีตและเส้นทางขนส่งจากโรงงาน
ผสมแอสฟัลต์คอนกรีตถึงกึ่งกลางของโครงการก่อสร้าง

๑.๒๗ ข้อกำหนดผลการทดสอบค่าความสามารถในการรับกำลังอัดของคอนกรีต

๒. คุณสมบัติของผู้ยื่นข้อเสนอ

๒.๑ มีความสามารถตามกฎหมาย

๒.๒ ไม่เป็นบุคคลล้มละลาย

๒.๓ ไม่อยู่ระหว่างเลิกกิจการ

๒.๔ ไม่เป็นบุคคลซึ่งอยู่ระหว่างถูกระงับการยื่นข้อเสนอหรือทำสัญญากับหน่วยงานของรัฐไว้ชั่วคราว เนื่องจากเป็นผู้ที่ไม่ผ่านเกณฑ์การประเมินผลการปฏิบัติงานของผู้ประกอบการตามระเบียบที่รัฐมนตรีว่าการกระทรวงการคลังกำหนดตามที่ประกาศเผยแพร่ในระบบเครือข่ายสารสนเทศของกรมบัญชีกลาง

๒.๕ ไม่เป็นบุคคลซึ่งถูกระงับชื่อไว้ในบัญชีรายชื่อผู้ทำงานและได้แจ้งเวียนชื่อให้เป็นผู้ทำงานของหน่วยงานของรัฐในระบบเครือข่ายสารสนเทศของกรมบัญชีกลาง ซึ่งรวมถึงนิติบุคคลที่ผู้ทำงานเป็นหุ้นส่วนผู้จัดการ กรรมการผู้จัดการ ผู้บริหาร ผู้มีอำนาจในการดำเนินงานในกิจการของนิติบุคคลนั้นด้วย

๒.๖ มีคุณสมบัติและไม่มีลักษณะต้องห้ามตามที่คณะกรรมการนโยบายการจัดซื้อจัดจ้าง และการบริหารพัสดุภาครัฐกำหนดในราชกิจจานุเบกษา

๒.๗ เป็นนิติบุคคลผู้มีอาชีพรับจ้างงานก่อสร้างที่ประกวดราคาอิเล็กทรอนิกส์ดังกล่าว

๒.๘ ไม่เป็นผู้มีผลประโยชน์ร่วมกันกับผู้ยื่นข้อเสนอรายอื่นที่เข้ายื่นข้อเสนอให้แก่ กรมทางหลวง โดยแนวทางหลวงนครราชสีมาที่ ๓ ณ วันประกาศประกวดราคาอิเล็กทรอนิกส์ หรือไม่เป็นผู้กระทำการอันเป็นการขัดขวาง การแข่งขันอย่างเป็นธรรมในการประกวดราคาอิเล็กทรอนิกส์ครั้งนี้

๒.๙ ไม่เป็นผู้ได้รับเอกสิทธิ์หรือความคุ้มกัน ซึ่งอาจปฏิเสธไม่ยอมขึ้นศาลไทย เว้นแต่รัฐบาล ของผู้ยื่นข้อเสนอได้มีคำสั่งให้สละเอกสิทธิ์และความคุ้มกันเช่นนั้น

๒.๑๐ เป็นผู้ประกอบการที่ขึ้นทะเบียนงานก่อสร้างสาขา งานก่อสร้างทางไม่น้อยกว่า ชั้น ๕ ประเภทคุณลักษณะเฉพาะอื่นๆ ไว้กับกรมบัญชีกลาง

๒.๑๑ ผู้ยื่นข้อเสนอที่ยื่นข้อเสนอในรูปแบบของ "กิจการร่วมค้า" ต้องมีคุณสมบัติดังนี้

(๑) การกำหนดสัดส่วนในการเข้าร่วมค้าของคู่สัญญา

กรณีที่ข้อตกลงฯ กำหนดให้ผู้เข้าร่วมค้ารายใดรายหนึ่งเป็นผู้เข้าร่วมค้าหลักข้อตกลงฯ จะต้องมีการกำหนดสัดส่วนหน้าที่ และความรับผิดชอบในปริมาณงาน สิ่งของ หรือมูลค่าตามสัญญาของผู้เข้าร่วมค้าหลักมากกว่าผู้เข้าร่วมค้ารายอื่นทุกราย

(๒) กรณีที่ข้อตกลงฯ กำหนดให้ผู้เข้าร่วมค้ารายใดรายหนึ่งเป็นผู้เข้าร่วมค้าหลักกิจการร่วมค่านั้นต้องใช้ผลงานของผู้เข้าร่วมค้าหลักรายเดียวเป็นผลงานของกิจการร่วมค้าที่ยื่นข้อเสนอ

สำหรับข้อตกลงฯ ที่ไม่ได้กำหนดให้ผู้เข้าร่วมค้ารายใดเป็นผู้เข้าร่วมค้าหลักผู้เข้าร่วมค้าทุกรายจะต้องมีคุณสมบัติครบถ้วนตามเงื่อนไขที่กำหนดไว้ในเอกสารเชิญชวน

(๓) งานก่อสร้างที่ขึ้นทะเบียนไว้กับกรมบัญชีกลางตามสาขางานก่อสร้างที่คณะกรรมการราคากลางและขึ้นทะเบียนผู้ประกอบการกำหนด

กรณีที่ต้องตกลงฯ กำหนดให้ผู้เข้าร่วมคำรายใดรายหนึ่งเป็นผู้เข้าร่วมคำหลักผู้เข้าร่วมคำหลักจะต้อง เป็นผู้ประกอบการที่ขึ้นทะเบียนงานก่อสร้างสาขา งานก่อสร้างทางไม่น้อยกว่าชั้น ๕ ประเภทคุณลักษณะเฉพาะอื่นๆ ไว้กับกรมบัญชีกลาง ในส่วนของผู้เข้าร่วมคำที่ไม่ใช่ผู้เข้าร่วมคำหลักจะเป็นผู้ประกอบการที่ขึ้นทะเบียนในสาขางานก่อสร้างไว้กับกรมบัญชีกลางหรือไม่ก็ได้

สำหรับข้อตกลงฯ ที่ไม่ได้กำหนดให้ผู้เข้าร่วมคำรายใดเป็นผู้เข้าร่วมคำหลักผู้เข้าร่วมคำทุกรายจะต้องมีคุณสมบัติครบถ้วนตามเงื่อนไขที่กำหนดไว้ในเอกสารเชิญชวน

(๔) การยื่นข้อเสนอของกิจการร่วมค้า

(๔.๑) กรณีที่ต้องตกลงฯ กำหนดให้มีการมอบหมายผู้เข้าร่วมคำรายใดรายหนึ่งเป็นผู้ยื่นข้อเสนอในนามกิจการร่วมค้า การยื่นข้อเสนอดังกล่าวไม่ต้องมีหนังสือมอบอำนาจ

สำหรับข้อตกลงฯ ที่ไม่ได้กำหนดให้ผู้เข้าร่วมคำรายใดเป็นผู้ยื่นข้อเสนอผู้เข้าร่วมคำทุกรายจะต้องลงลายมือชื่อในหนังสือมอบอำนาจให้ผู้เข้าร่วมคำรายใดรายหนึ่งเป็นผู้ยื่นข้อเสนอในนามกิจการร่วมค้า

(๔.๒) การยื่นข้อเสนอด้วยวิธีประกวดราคาอิเล็กทรอนิกส์ (e - bidding) ให้ผู้เข้าร่วมคำที่ได้รับมอบหมายหรือมอบอำนาจตามข้อ (๔.๑) ดำเนินการซื้อเอกสารประกวดราคาอิเล็กทรอนิกส์ กรณีที่มีการจำหน่ายเอกสารซื้อหรือจ้าง

๒.๑๒ ผู้ยื่นข้อเสนอต้องลงทะเบียนที่มีข้อมูลถูกต้องครบถ้วนในระบบจัดซื้อจัดจ้างภาครัฐด้วย อิเล็กทรอนิกส์ (Electronic Government Procurement : e-GP) ของกรมบัญชีกลาง

๒.๑๓ ผู้ยื่นข้อเสนอต้องมีโรงงานผสมแอสฟัลต์คอนกรีต หรือ โรงงานผสมแอสฟัลต์คอนกรีตแบบเคลื่อนที่ (Mobile Asphalt Concrete Plant) ที่อยู่ในสภาพพร้อมใช้งาน ซึ่งต้องเป็นโรงงานที่แจ้งเริ่มประกอบกิจการแล้ว และต้องแนบสำเนาใบอนุญาตประกอบกิจการโรงงาน (แบบ ร.ง.๔) จากกรมโรงงานอุตสาหกรรมของผู้ยื่นข้อเสนอ ทั้งนี้ เอกสารดังกล่าวต้องไม่หมดอายุ ถูกยกเลิก ถูกสั่งพักใช้หรือเพิกถอน หรือ ผู้ยื่นข้อเสนอที่ขอใช้ผลิตภัณฑ์จากโรงงานผสมแอสฟัลต์คอนกรีตอื่น ต้องแสดงหลักฐานดังนี้

(ก) เอกสารยินยอมให้ใช้ผลิตภัณฑ์จากผู้ได้รับอนุญาตให้ประกอบกิจการโรงงานผสมแอสฟัลต์คอนกรีต ตามแบบเอกสารแนบท้ายเอกสารประกวดราคาอิเล็กทรอนิกส์ ข้อ ๑.๒๕

(ข) สำเนาใบอนุญาตประกอบกิจการโรงงาน (แบบ ร.ง.๔) ซึ่งต้องเป็นโรงงานที่แจ้งเริ่มประกอบกิจการแล้ว และอยู่ในสภาพพร้อมใช้งาน จากกรมโรงงานอุตสาหกรรมของ ผู้ให้ความยินยอมให้ใช้ผลิตภัณฑ์จากโรงงานผสมแอสฟัลต์คอนกรีต ทั้งนี้เอกสารดังกล่าวต้องไม่หมดอายุ ถูกยกเลิก ถูกสั่งพักใช้ หรือเพิกถอน

๒.๑๔ ผู้ยื่นข้อเสนอต้องแสดงแผนที่ที่ตั้งโรงงานผสมแอสฟัลต์คอนกรีต และเส้นทางขนส่งจากโรงงานผสมแอสฟัลต์คอนกรีตถึงกึ่งกลางของโครงการก่อสร้าง โดยระยะทางขนส่งไม่เกิน ๑๑๐ กิโลเมตร ตามแบบเอกสารแนบท้ายเอกสารประกวดราคาอิเล็กทรอนิกส์ ข้อ ๑.๒๖

๓. หลักฐานการยื่นข้อเสนอ

ผู้ยื่นข้อเสนอจะต้องเสนอเอกสารหลักฐานยื่นมาพร้อมกับการเสนอราคาทางระบบจัดซื้อ

จัดจ้างภาครัฐด้วยอิเล็กทรอนิกส์ โดยแยกเป็น ๒ ส่วน คือ

๓.๑ ส่วนที่ ๑ อย่างน้อยต้องมีเอกสารดังต่อไปนี้

- (๑) ในกรณีผู้ยื่นข้อเสนอเป็นนิติบุคคล
 - (ก) ห้างหุ้นส่วนสามัญหรือห้างหุ้นส่วนจำกัด ให้ยื่นสำเนาหนังสือรับรองการจดทะเบียนนิติบุคคล บัญชีรายชื่อหุ้นส่วนผู้จัดการ
 - (ข) บริษัทจำกัดหรือบริษัทมหาชนจำกัด ให้ยื่นสำเนาหนังสือรับรองการจดทะเบียนนิติบุคคล หนังสือบริคณห์สนธิ บัญชีรายชื่อกรรมการผู้จัดการ และบัญชีผู้ถือหุ้นรายใหญ่ (ถ้ามี)
 - (๒) ในกรณีผู้ยื่นข้อเสนอเป็นบุคคลธรรมดาหรือคณะบุคคลที่มีใช้นิติบุคคล ให้ยื่นสำเนาบัตรประจำตัวประชาชนของผู้ยื่นข้อเสนอ ส่วนข้อตกลงที่แสดงถึงการเข้าเป็นหุ้นส่วน (ถ้ามี) สำเนาบัตรประจำตัวประชาชนของผู้เป็นหุ้นส่วน หรือสำเนาหนังสือเดินทางของผู้เป็นหุ้นส่วนที่มีได้ถือสัญชาติไทย
 - (๓) ในกรณีผู้ยื่นข้อเสนอเป็นผู้ยื่นข้อเสนอร่วมกันในฐานะเป็นผู้ร่วมค้า ให้ยื่นสำเนาสัญญาของการเข้าร่วมค้า และเอกสารตามที่ระบุไว้ใน (๑) หรือ (๒) ของผู้ร่วมค้า แล้วแต่กรณี
 - (๔) สำเนาใบทะเบียนพาณิชย์
 - (๕) สำเนาใบทะเบียนภาษีมูลค่าเพิ่ม ภ.พ.๒๐

(๖) บัญชีเอกสารส่วนที่ ๑ ทั้งหมดที่ได้ยื่นพร้อมกับการเสนอราคาทางระบบจัดซื้อจัดจ้างภาครัฐด้วยอิเล็กทรอนิกส์ ตามแบบในข้อ ๑.๗ (๑) โดยไม่ต้องแนบในรูปแบบ PDF File (Portable Document Format)

ทั้งนี้ เมื่อผู้ยื่นข้อเสนอดำเนินการแนบไฟล์เอกสารตามบัญชีเอกสารส่วนที่ ๑ ครบถ้วน ถูกต้องแล้ว ระบบจัดซื้อจัดจ้างภาครัฐด้วยอิเล็กทรอนิกส์จะสร้างบัญชีเอกสารส่วนที่ ๑ ตามแบบในข้อ ๑.๗ (๑) ให้โดยผู้ยื่นข้อเสนอไม่ต้องแนบบัญชีเอกสารส่วนที่ ๑ ดังกล่าวในรูปแบบ PDF File (Portable Document Format)

๓.๒ ส่วนที่ ๒ อย่างน้อยต้องมีเอกสารดังต่อไปนี้

- (๑) หลักประกันการเสนอราคา ตามข้อ ๕
- (๒) สำเนาหลักฐานการขึ้นทะเบียนงานก่อสร้างสาขา งานก่อสร้างทางไม่น้อยกว่าชั้น ๕ ประเภทคุณลักษณะเฉพาะอื่นๆ ไว้กับกรมบัญชีกลาง
- (๓) สำเนาใบขึ้นทะเบียนผู้ประกอบการวิสาหกิจขนาดกลางและขนาดย่อม (SMEs) (ถ้ามี)
- (๔) ผู้ยื่นข้อเสนอต้องมีโรงงานผสมแอสฟัลต์คอนกรีต หรือ โรงงานผสมแอสฟัลต์คอนกรีตแบบเคลื่อนที่ (Mobile Asphalt Concrete Plant) ที่อยู่ในสภาพพร้อมใช้งาน ซึ่งต้องเป็นโรงงานที่แจ้งเริ่มประกอบกิจการแล้ว และต้องแนบสำเนาใบอนุญาตประกอบกิจการโรงงาน (แบบ ร.ง.๔) จากกรมโรงงานอุตสาหกรรมของผู้ยื่นข้อเสนอ ทั้งนี้ เอกสารดังกล่าวต้องไม่หมดอายุ ถูกยกเลิก ถูกสั่งพักใช้หรือเพิกถอน หรือผู้ยื่นข้อเสนอที่ขอใช้ผลิตภัณฑ์จากโรงงานผสมแอสฟัลต์คอนกรีตอื่น ต้องแสดงหลักฐานดังนี้

(ก) เอกสารยินยอมให้ใช้ผลิตภัณฑ์จากผู้ได้รับอนุญาตให้ประกอบกิจการโรงงาน ผสมแอสฟัลต์คอนกรีต ตามแบบเอกสารแนบท้ายเอกสารประกวดราคาอิเล็กทรอนิกส์ ข้อ ๑.๒๕

(ข) สำเนาใบอนุญาตประกอบกิจการโรงงาน (แบบ ร.ง.๔) ซึ่งต้องเป็นโรงงานที่แจ้ง เริ่มประกอบกิจการแล้ว และอยู่ในสภาพพร้อมใช้งาน จากกรมโรงงานอุตสาหกรรมของ ผู้ให้ความยินยอมให้ใช้ ผลิตภัณฑ์จากโรงงานผสมแอสฟัลต์คอนกรีต ทั้งนี้เอกสารดังกล่าวต้องไม่หมดอายุ ถูกยกเลิก ถูกสั่งพักใช้ หรือ เพิกถอน

(๕) ยื่นข้อเสนอต้องแสดงแผนที่ที่ตั้งโรงงานผสมแอสฟัลต์คอนกรีต และเส้นทาง ขนส่งจากโรงงานผสมแอสฟัลต์คอนกรีตถึงกึ่งกลางของโครงการก่อสร้าง โดยระยะทางขนส่งไม่เกิน ๑๑๐ กิโลเมตร ตามแบบเอกสารแนบท้ายเอกสารประกวดราคาอิเล็กทรอนิกส์ ข้อ ๑.๒๖

(๖) บัญชีเอกสารส่วนที่ ๒ ทั้งหมดที่ได้ยื่นพร้อมกับการเสนอราคาทางระบบจัดซื้อจัดจ้างภาครัฐด้วยอิเล็กทรอนิกส์ตามแบบในข้อ ๑.๗ (๒) โดยไม่ต้องแนบในรูปแบบ PDF File (Portable Document Format)

ทั้งนี้ เมื่อผู้ยื่นข้อเสนอดำเนินการแนบไฟล์เอกสารตามบัญชีเอกสารส่วนที่ ๒ ครบถ้วน ถูกต้องแล้ว ระบบจัดซื้อจัดจ้างภาครัฐด้วยอิเล็กทรอนิกส์จะสร้างบัญชีเอกสารส่วนที่ ๒ ตามแบบใน ข้อ ๑.๗ (๒) ให้โดยผู้ยื่นข้อเสนอไม่ต้องแนบบัญชีเอกสารส่วนที่ ๒ ดังกล่าวในรูปแบบ PDF File (Portable Document Format)

๔. การเสนอราคา

๔.๑ ผู้ยื่นข้อเสนอต้องยื่นข้อเสนอ และเสนอราคาทางระบบจัดซื้อจัดจ้างภาครัฐด้วย อิเล็กทรอนิกส์ตามที่กำหนดไว้ในเอกสารประกวดราคาอิเล็กทรอนิกส์นี้ โดยไม่มีเงื่อนไขใดๆ ทั้งสิ้น และจะต้อง กรอกข้อความให้ถูกต้องครบถ้วน พร้อมทั้งหลักฐานแสดงตัวตนและทำการยืนยันตัวตนของผู้ยื่นข้อเสนอ โดย ไม่ต้องแนบบใบเสนอราคาในรูปแบบ PDF File (Portable Document Format)

๔.๒ ผู้ยื่นข้อเสนอจะต้องกรอกรายละเอียดการเสนอราคาในใบเสนอราคาตามแบบ เอกสารประกวดราคาจ้างก่อสร้างด้วยวิธีประกวดราคาอิเล็กทรอนิกส์ (e-bidding) ข้อ ๑.๒ ให้ครบถ้วน โดยไม่ต้องยื่น ใบแจ้งปริมาณงานและราคาและใบบัญชีรายการก่อสร้าง ในรูปแบบ PDF File (Portable Document Format)

ในการเสนอราคาให้เสนอราคาเป็นเงินบาทและเสนอราคาได้เพียงครั้งเดียวและ ราคาเดียว โดยเสนอราคารวม หรือราคาต่อหน่วย หรือราคาต่อรายการ ตามเงื่อนไขที่ระบุไว้ตามข้อ ๖.๒ ให้ถูก ต้อง ทั้งนี้ ราคารวมที่เสนอจะต้องตรงกันทั้งตัวเลขและตัวหนังสือ ถ้าตัวเลขและตัวหนังสือไม่ตรงกัน ให้ถือตัว หนังสือเป็นสำคัญ โดยคิดราคารวมทั้งสิ้นซึ่งรวมค่าภาษีมูลค่าเพิ่ม ภาษีอากรอื่นค่าขนส่ง ค่าจดทะเบียน และ ค่าใช้จ่ายทั้งปวงไว้แล้ว

ราคาที่เสนอจะต้องเสนอกำหนดยื่นราคาไม่น้อยกว่า ๒๗๐ วัน ตั้งแต่วันเสนอ ราคาโดยภายในกำหนดยื่นราคา ผู้ยื่นข้อเสนอต้องรับผิดชอบราคาที่ตนได้เสนอไว้และจะถอนการเสนอราคา มิได้

๔.๓ ผู้ยื่นข้อเสนอจะต้องเสนอกำหนดเวลาดำเนินการก่อสร้างแล้วเสร็จไม่เกิน ๑๕๐ วัน นับถัดจากวันที่ได้รับหนังสือแจ้ง จาก กรม ให้เริ่มทำงาน

๔.๔ ก่อนเสนอราคา ผู้ยื่นข้อเสนอควรตรวจดูร่างสัญญา แบบรูปและรายการละเอียด และขอบเขตของงานฯลฯ ให้ถี่ถ้วนและเข้าใจเอกสารประกวดราคาอิเล็กทรอนิกส์ทั้งหมดเสียก่อนที่จะตกลงยื่นข้อเสนอตามเงื่อนไขในเอกสารประกวดราคาอิเล็กทรอนิกส์

๔.๕ ผู้ยื่นข้อเสนอจะต้องยื่นข้อเสนอและเสนอราคาทางระบบจัดซื้อจัดจ้างภาครัฐด้วย อิเล็กทรอนิกส์ในวันที่ ระหว่างเวลา น. ถึง น. และเวลาในการเสนอราคาให้ถือตามเวลาของระบบจัดซื้อจัดจ้างภาครัฐด้วยอิเล็กทรอนิกส์เป็นเกณฑ์

เมื่อพ้นกำหนดเวลายื่นข้อเสนอและเสนอราคาแล้ว จะไม่รับเอกสารการยื่นข้อเสนอ และการเสนอราคาใดๆ โดยเด็ดขาด

๔.๖ ผู้ยื่นข้อเสนอต้องจัดทำเอกสารสำหรับใช้ในการเสนอราคาในรูปแบบไฟล์เอกสาร ประเภท PDF File (Portable Document Format) โดยผู้ยื่นข้อเสนอต้องเป็นผู้รับผิดชอบตรวจสอบความครบถ้วน ถูกต้อง และชัดเจนของเอกสาร PDF File ก่อนที่จะยืนยันการเสนอราคา แล้วจึงส่งข้อมูล (Upload) เพื่อเป็นการเสนอราคาให้แก่กรม ผ่านทางระบบจัดซื้อจัดจ้างภาครัฐด้วยอิเล็กทรอนิกส์

๔.๗ คณะกรรมการพิจารณาผลการประกวดราคาอิเล็กทรอนิกส์จะดำเนินการตรวจสอบ คุณสมบัติของผู้ยื่นข้อเสนอแต่ละรายว่า เป็นผู้ยื่นข้อเสนอที่มีผลประโยชน์ร่วมกันกับผู้ยื่นเสนอรายอื่นตามข้อ ๑.๖ (๑) หรือไม่ หากปรากฏว่าผู้ยื่นเสนอรายใดเป็นผู้ยื่นข้อเสนอที่มีผลประโยชน์ร่วมกันกับผู้ยื่นเสนอรายอื่น คณะกรรมการพิจารณาผลฯ จะตัดรายชื่อผู้ยื่นเสนอราคาที่มีผลประโยชน์ร่วมกันนั้นออกจากการเป็นผู้ยื่นข้อเสนอ

หากปรากฏต่อคณะกรรมการพิจารณาผลฯ ว่า ก่อนหรือในขณะที่มีการพิจารณาข้อเสนอ มีผู้ยื่นเสนอรายใดกระทำการอันเป็นการขัดขวางการแข่งขันอย่างเป็นธรรมตาม ข้อ ๑.๖ (๒) และคณะกรรมการพิจารณาผลฯ เชื่อว่ามีการกระทำการอันเป็นการขัดขวางการแข่งขันอย่างเป็นธรรม คณะกรรมการพิจารณาผลฯ จะตัดรายชื่อผู้ยื่นเสนอรายนั้นออกจากการเป็นผู้ยื่นข้อเสนอ และกรม จะพิจารณาลงโทษผู้ยื่นเสนอดังกล่าวเป็นผู้ทำงาน เว้นแต่ กรม จะพิจารณาเห็นว่า ผู้ยื่นเสนอรายนั้น มิใช่เป็นผู้ริเริ่มให้มีการกระทำความดังกล่าวและได้ให้ความร่วมมือเป็นประโยชน์ต่อการพิจารณาของกรม

๔.๘ ผู้ยื่นข้อเสนอจะต้องปฏิบัติ ดังนี้

(๑) ปฏิบัติตามเงื่อนไขที่ระบุไว้ในเอกสารประกวดราคาอิเล็กทรอนิกส์
(๒) ราคาที่เสนอจะต้องเป็นราคาที่รวมภาษีมูลค่าเพิ่ม และภาษีอื่นๆ (ถ้ามี) รวมค่าใช้จ่ายที่ส่งไปเรียบร้อยแล้ว

(๓) ผู้ยื่นข้อเสนอจะต้องลงทะเบียนเพื่อเข้าสู่กระบวนการเสนอราคา ตามวัน เวลา ที่กำหนด

(๔) ผู้ยื่นข้อเสนอจะถอนการเสนอราคาที่เสนอแล้วไม่ได้

(๕) ผู้ยื่นข้อเสนอต้องศึกษาและทำความเข้าใจในระบบและวิธีการเสนอราคา

สัญญาาร่วมค้ำกำหนดให้เป็นผู้เข้ายื่นข้อเสนอกับหน่วยงานของรัฐเป็นผู้ยื่นข้อเสนอ

หลักประกันการเสนอราคาตามข้อนี้ แขวงทางหลวงนครราชสีมาที่ ๓ จะคืนให้ผู้ยื่นข้อเสนอหรือผู้ค้ำประกันภายใน ๑๕ วัน นับถัดจากวันที่ แขวงทางหลวงนครราชสีมาที่ ๓ ได้พิจารณาเห็นชอบรายงานผลคัดเลือกผู้ชนะการประกวดราคาเรียบร้อยแล้ว เว้นแต่ผู้ยื่นข้อเสนอรายที่คัดเลือกไว้ซึ่งเสนอราคาต่ำสุดหรือได้คะแนนรวมสูงสุดไม่เกิน ๓ ราย ให้คืนได้ต่อเมื่อได้ทำสัญญาหรือข้อตกลง หรือผู้ยื่นข้อเสนอได้พ้นจากข้อผูกพันแล้ว

การคืนหลักประกันการเสนอราคา ไม่ว่าในกรณีใด ๆ จะคืนให้โดยไม่มีดอกเบี้ย

๖. หลักเกณฑ์และสิทธิในการพิจารณา

๖.๑ ในการพิจารณาผลการยื่นข้อเสนอประกวดราคาอิเล็กทรอนิกส์ครั้งนี้ กรมจะพิจารณาตัดสินโดยใช้ หลักเกณฑ์ราคา

๖.๒ การพิจารณาผู้ชนะการยื่นข้อเสนอ

กรณีใช้หลักเกณฑ์ราคาในการพิจารณาผู้ชนะการยื่นข้อเสนอ กรม จะพิจารณาจาก ราคารวม

๖.๓ หากผู้ยื่นข้อเสนอรายใดมีคุณสมบัติไม่ถูกต้องตามข้อ ๒ หรือยื่นหลักฐานการยื่นข้อเสนอไม่ถูกต้อง หรือไม่ครบถ้วนตามข้อ ๓ หรือยื่นข้อเสนอไม่ถูกต้องตามข้อ ๔ คณะกรรมการพิจารณาผลฯ จะไม่รับพิจารณาข้อเสนอของผู้ยื่นข้อเสนอรายนั้น เว้นแต่ ผู้ยื่นข้อเสนอรายใดเสนอเอกสารทางเทคนิคหรือแบบรูปและรายการละเอียดและขอบเขตของงานที่จะจ้างไม่ครบถ้วน หรือเสนอรายละเอียดแตกต่างไปจากเงื่อนไขที่กรมกำหนดไว้ในประกาศและเอกสารประกวดราคาอิเล็กทรอนิกส์ ในส่วนที่มีใช้สาระสำคัญและความแตกต่างนั้น ไม่มีผลทำให้เกิดการได้เปรียบเสียเปรียบ ต่อผู้ยื่นข้อเสนอรายอื่น หรือเป็นการผิดพลาดเล็กน้อย คณะกรรมการพิจารณาผลฯ อาจพิจารณาผ่อนปรนการตัดสินสิทธิ ผู้ยื่นข้อเสนอรายนั้น

๖.๔ กรมสงวนสิทธิไม่พิจารณาข้อเสนอของผู้ยื่นข้อเสนอโดยไม่มีการผ่อนผัน ในกรณีดังต่อไปนี้

(๑) ไม่กรอกชื่อผู้ยื่นข้อเสนอในการเสนอราคาทางระบบจัดซื้อจัดจ้าง ด้วยอิเล็กทรอนิกส์

(๒) เสนอรายละเอียดแตกต่างไปจากเงื่อนไขที่กำหนดในเอกสารประกวดราคา อิเล็กทรอนิกส์ที่เป็นสาระสำคัญ หรือมีผลทำให้เกิดความได้เปรียบเสียเปรียบแก่ผู้ยื่นข้อเสนอรายอื่น

๖.๕ ในการตัดสินการประกวดราคาอิเล็กทรอนิกส์หรือในการทำสัญญา คณะกรรมการพิจารณาผลฯ หรือกรม มีสิทธิให้ผู้ยื่นข้อเสนอชี้แจงข้อเท็จจริงเพิ่มเติมได้ กรมมีสิทธิที่จะไม่รับข้อเสนอ ไม่รับราคา หรือไม่ทำสัญญา หากข้อเท็จจริงดังกล่าวไม่เหมาะสมหรือไม่ถูกต้อง

๖.๖ กรมทรงไว้ซึ่งสิทธิที่จะไม่รับราคาต่ำสุด หรือราคาหนึ่งราคาใด หรือราคาที่เสนอทั้งหมดก็ได้ และอาจพิจารณาเลือกจ้างในจำนวน หรือขนาด หรือเฉพาะรายการหนึ่งรายการใด หรืออาจจะยกเลิก การประกวดราคาอิเล็กทรอนิกส์โดยไม่พิจารณาจัดจ้างก่อสร้างเลยก็ได้ สุดแต่จะพิจารณา ทั้งนี้ เพื่อ

ประโยชน์ของทางราชการเป็นสำคัญ และให้ถือว่า การตัดสินใจของ กรมเป็นเด็ดขาด ผู้ยื่นข้อเสนอจะเรียกร้องค่า ใช้จ่าย หรือค่าเสียหายใดๆ มิได้ รวมทั้ง กรมจะพิจารณายกเลิกการประกวดราคาอิเล็กทรอนิกส์และลงโทษผู้ ยื่นข้อเสนอเป็นผู้ที่ทำงาน ไม่ว่าจะเป็นผู้ยื่นข้อเสนอที่ได้รับการคัดเลือกหรือไม่ก็ตาม หากมีเหตุที่เชื่อถือได้ว่ายื่น ข้อเสนอกระทำการโดยไม่สุจริต เช่น การเสนอเอกสารอันเป็นเท็จ หรือใช้ชื่อบุคคลธรรมดา หรือนิติบุคคลอื่น มาเสนอราคาแทน เป็นต้น

ในกรณีที่ผู้ยื่นข้อเสนอรายที่เสนอราคาต่ำสุด เสนอราคาต่ำจนคาดหมายได้ว่าไม่ อาจดำเนินงานตามเอกสารประกวดราคาอิเล็กทรอนิกส์ได้ คณะกรรมการพิจารณาผลฯ หรือกรม จะให้ผู้ยื่นข้อ เสนอนั้นชี้แจงและแสดงหลักฐานที่ทำให้เชื่อได้ว่า ผู้ยื่นข้อเสนอสามารถดำเนินการตามเอกสารประกวดราคา อิเล็กทรอนิกส์ให้เสร็จสมบูรณ์ หากคำชี้แจงไม่เป็นที่ยอมรับได้ กรม มีสิทธิที่จะไม่รับข้อเสนอหรือไม่รับราคาของ ผู้ยื่นข้อเสนอรายนั้น ทั้งนี้ ผู้ยื่นข้อเสนอดังกล่าวไม่มีสิทธิเรียกร้องค่าใช้จ่ายหรือค่าเสียหายใดๆ จากกรม

๖.๗ ก่อนลงนามในสัญญา กรม อาจประกาศยกเลิกการประกวดราคาอิเล็กทรอนิกส์ หากปรากฏว่ามีการกระทำที่เข้าลักษณะผู้ยื่นข้อเสนอที่ชนะการประกวดราคาหรือที่ได้รับการคัดเลือกมีผล ประโยชน์ร่วมกัน หรือมีส่วนได้เสียกับผู้ยื่นข้อเสนอรายอื่น หรือขัดขวางการแข่งขันอย่างเป็นธรรม หรือสมยอม กันกับผู้ยื่นข้อเสนอรายอื่น หรือเจ้าหน้าที่ในการเสนอราคา หรือถือว่ากระทำการทุจริตอื่นใดในการเสนอราคา

๖.๘ หากผู้ยื่นข้อเสนอซึ่งเป็นผู้ประกอบการ SMEs เสนอราคาสูงกว่าราคาต่ำสุดของผู้ยื่นข้อเสนอรายอื่นที่ไม่เกินร้อยละ ๑๐ ให้จัดซื้อจัดจ้างกับผู้ประกอบการ SMEs ดังกล่าว โดยจัดเรียงลำดับผู้ ยื่นข้อเสนอซึ่งเป็นผู้ประกอบการ SMEs ซึ่งเสนอราคาสูงกว่าราคาต่ำสุดของผู้ยื่นข้อเสนอรายอื่นไม่เกินร้อยละ ๑๐ ที่จะเรียกมาทำสัญญาไม่เกิน ๓ ราย

ผู้ยื่นข้อเสนอที่เป็นกิจการร่วมค้าที่จะได้สิทธิตามวรรคหนึ่ง ผู้เข้าร่วมค้าทุกราย จะต้องเป็นผู้ประกอบการ SMEs

ทั้งนี้ ผู้ประกอบการ SMEs ที่จะได้แต้มต่อด้านราคาตามวรรคหนึ่ง จะต้องมี วงเงินสัญญาสะสมตามปีปฏิทินรวมกับราคาที่เสนอในครั้งแล้ว มีมูลค่ารวมกันไม่เกินมูลค่าของรายได้ตาม ขนาดที่ขึ้นทะเบียนไว้กับ สสว.

๖.๙ หากผู้ยื่นข้อเสนอซึ่งมิใช่ผู้ประกอบการ SMEs แต่เป็นบุคคลธรรมดาที่ถือสัญชาติ ไทยหรือนิติบุคคลที่จัดตั้งขึ้นตามกฎหมายไทยเสนอราคาสูงกว่าราคาต่ำสุดของผู้ยื่นข้อเสนอซึ่ง เป็น บุคคลธรรมดาที่มีได้ถือสัญชาติไทยหรือนิติบุคคลที่จัดตั้งขึ้นตามกฎหมายของต่างประเทศไม่เกินร้อยละ ๓ ให้ จัดซื้อจัดจ้างกับบุคคลธรรมดาที่ถือสัญชาติไทยหรือนิติบุคคลที่จัดตั้งขึ้นตามกฎหมายไทยดังกล่าว

ผู้ยื่นข้อเสนอที่เป็นกิจการร่วมค้าที่จะได้สิทธิตามวรรคหนึ่ง ผู้เข้าร่วมค้าทุกราย จะต้องเป็นบุคคลธรรมดาที่ถือสัญชาติไทยหรือนิติบุคคลที่จัดตั้งขึ้นตามกฎหมายไทย

๗. การทำสัญญาจ้างก่อสร้าง

ผู้ชนะการประกวดราคาอิเล็กทรอนิกส์จะต้องทำสัญญาจ้างตามแบบสัญญา ดังระบุ ในข้อ ๑.๓ หรือทำข้อตกลงเป็นหนังสือกับกรม ภายใน ๗ วัน นับถัดจากวันที่ได้รับแจ้ง และจะต้องวาง หลักประกันสัญญาเป็นจำนวนเงินเท่ากับร้อยละ ๕ ของราคาค่าจ้างที่ประกวดราคาอิเล็กทรอนิกส์ ให้กรม

ยึดถือไว้ในขณะทำสัญญาโดยใช้หลักประกันอย่างหนึ่งอย่างใด ดังต่อไปนี้

๗.๑ เงินสด

๗.๒ เชื้อหรือตราฟท์ที่ธนาคารเซ็นสั่งจ่าย ซึ่งเป็นเชื้อหรือตราฟท์ลงวันที่ใช้เชื้อหรือตราฟท์นั้น ชำระต่อเจ้าหน้าที่ในวันทำสัญญา หรือก่อนวันนั้นไม่เกิน ๓ วันทำการ

๗.๓ หนังสือค้ำประกันของธนาคารภายในประเทศ ตามตัวอย่างที่คณะกรรมการนโยบายกำหนด ดังระบุในข้อ ๑.๔ (๒) หรือจะเป็นหนังสือค้ำประกันอิเล็กทรอนิกส์ตามวิธีการที่กรมบัญชีกลางกำหนด

๗.๔ หนังสือค้ำประกันของบริษัทเงินทุน หรือบริษัทเงินทุนหลักทรัพย์ที่ได้รับอนุญาตให้ประกอบกิจการเงินทุนเพื่อการพาณิชย์และประกอบธุรกิจค้ำประกันตามประกาศของธนาคารแห่งประเทศไทย ตามรายชื่อบริษัทเงินทุนที่ธนาคารแห่งประเทศไทยแจ้งเวียนให้ทราบ โดยอนุโลมให้ใช้ตามตัวอย่างหนังสือค้ำประกันของธนาคารที่คณะกรรมการนโยบายกำหนด ดังระบุในข้อ ๑.๔ (๒)

๗.๕ พันธบัตรรัฐบาลไทย

หลักประกันนี้จะคืนให้ โดยไม่มีดอกเบี้ยภายใน ๑๕ วันนับถัดจากวันที่ผู้ชนะการประกวดราคาอิเล็กทรอนิกส์ (ผู้รับจ้าง) พ้นจากข้อผูกพันตามสัญญาจ้างแล้ว

๘. ค่าจ้างและการจ่ายเงิน

กรมจะจ่ายค่าจ้างต่อหน่วยของงานแต่ละรายการที่ได้ทำสำเร็จจริงตามราคาต่อหน่วย ที่กำหนดไว้ในใบแจ้งปริมาณงานและราคา นอกจากนี้ในกรณีต่อไปนี้

(๑) เมื่อปริมาณงานที่ทำเสร็จจริงในส่วนที่เกินกว่าร้อยละ ๑๒๕ (หนึ่งร้อยยี่สิบห้า) แต่ไม่เกินร้อยละ ๑๕๐ (หนึ่งร้อยห้าสิบ) ของปริมาณงานที่กำหนดไว้ในสัญญาหรือใบแจ้งปริมาณงานและราคา จะจ่ายให้อัตราร้อยละ ๙๐ (เก้าสิบ) ของราคาต่อหน่วยตามสัญญา

(๒) เมื่อปริมาณงานที่ทำเสร็จจริงในส่วนที่เกินกว่าร้อยละ ๑๕๐ (หนึ่งร้อยห้าสิบ) ของปริมาณงานที่กำหนดไว้ในสัญญาหรือใบแจ้งปริมาณงานและราคา จะจ่ายให้อัตราร้อยละ ๘๓ (แปดสิบสาม) ของราคาต่อหน่วยตามสัญญา

(๓) เมื่อปริมาณงานที่ทำเสร็จจริงน้อยกว่าร้อยละ ๗๕ (เจ็ดสิบห้า) ของปริมาณงานที่กำหนดไว้ในสัญญาหรือใบแจ้งปริมาณงานและราคา จะจ่ายให้ตามราคาต่อหน่วยในสัญญา และจะจ่ายเพิ่มชดเชยเป็นค่า overhead และ mobilization สำหรับงานรายการนั้น ในอัตราร้อยละ ๑๗ (สิบเจ็ด) ของผลต่างระหว่างปริมาณงานทั้งหมดของงานรายการนั้นตามสัญญาโดยประมาณ กับปริมาณงานที่ทำเสร็จจริงคุณด้วยราคาต่อหน่วยตามสัญญา ทั้งนี้ การจ่ายเงินเพิ่มชดเชยเป็นค่า Overhead และ Mobilization ดังกล่าว ผู้ว่าจ้างจะจ่ายให้แก่ผู้รับจ้างในงวดสุดท้ายของการจ่ายเงินค่างานตามสัญญา

(๔) กรมจะจ่ายเงินที่เพิ่มขึ้นตาม (๑) และ (๒) ดังกล่าวข้างต้น ในงวดสุดท้ายของการจ่ายเงิน หรือก่อนงวดสุดท้ายของการจ่ายเงิน ตามที่กรมจะพิจารณาตามที่เห็นสมควร เว้นแต่กรณีที่กรมพิจารณาเห็นว่าปริมาณงานที่ทำเสร็จจริงดังกล่าว มิได้มีส่วนเกี่ยวข้องกับงานอื่นที่เหลือ อีกทั้งงานที่เหลืออยู่ก็มิได้มีผลกระทบต่อกรจ่ายเงินค่างานที่แล้วเสร็จจริงในงวดดังกล่าว ทั้งนี้ กรม อาจจ่ายเงินที่เพิ่มขึ้นให้แก่ผู้

รับจ้างพร้อมกับการจ่ายเงินค่างานงวดนั้น ๆ และการพิจารณาว่างานใดอยู่ในหลักเกณฑ์ดังกล่าวหรือไม่เป็นดุลพินิจโดยเด็ดขาดของกรม

กรมจะจ่ายเงินค่าจ้างให้แก่ผู้รับจ้างเป็นรายเดือนตามเนื้องานที่ทำเสร็จจริงเมื่อกรมหรือเจ้าหน้าที่ของ กรม ได้ทำการตรวจสอบผลงานที่ทำเสร็จแล้ว และปรากฏว่าเป็นที่พอใจตรงตามข้อกำหนดแห่งสัญญาทุกประการ กรม จะออกหนังสือรับรองการรับมอบงานนั้นให้แก่ผู้รับจ้าง

การจ่ายเงินงวดสุดท้ายจะจ่ายให้เมื่องานทั้งหมดตามสัญญาได้แล้วเสร็จทุกประการ

๙. อัตราค่าปรับ

ค่าปรับตามสัญญาจ้างแนบท้ายเอกสารประกวดราคาอิเล็กทรอนิกส์นี้ หรือข้อตกลงจ้างเป็นหนังสือจะกำหนด ดังนี้

๙.๑ กรณีที่ผู้รับจ้างนำงานที่รับจ้างไปจ้างช่วงให้ผู้อื่นทำอีกทอดหนึ่งโดยไม่ได้รับอนุญาตจากกรม จะกำหนดค่าปรับสำหรับการฝ่าฝืนดังกล่าวเป็นจำนวนร้อยละ ๑๒ ของวงเงินของงานจ้างช่วงนั้น

๙.๒ กรณีที่ผู้รับจ้างปฏิบัติผิดสัญญาจ้างก่อสร้าง นอกเหนือจากข้อ ๙.๑ จะกำหนดค่าปรับเป็นรายวันเป็นจำนวนเงินตายตัวในอัตราร้อยละ ๐.๒๕ ของราคางานจ้าง

๑๐. การรับประกันความชำรุดบกพร่อง

ผู้ชนะการประกวดราคาอิเล็กทรอนิกส์ซึ่งได้ทำสัญญาจ้าง ตามแบบ ดังระบุในข้อ ๑.๓ หรือข้อตกลงจ้างเป็นหนังสือแล้วแต่กรณี จะต้องรับประกันความชำรุดบกพร่องของงานจ้างที่เกิดขึ้นภายในระยะเวลา ไม่น้อยกว่า ๓ ปี นับถัดจากวันที่กรมได้รับมอบงาน โดยต้องบริหารจัดการซ่อมแซมแก้ไขให้ใช้งานได้ดีดังเดิมภายใน ๑๕ วัน นับถัดจากวันที่ได้รับแจ้งความชำรุดบกพร่อง

๑๑. การจ่ายเงินล่วงหน้า

ผู้ยื่นข้อเสนอมีสิทธิเสนอขอรับเงินล่วงหน้า ในอัตราไม่เกินร้อยละ ๑๕ ของราคาค่าจ้างทั้งหมด แต่ทั้งนี้จะต้องส่งมอบหลักประกันเงินล่วงหน้า เป็นพันธบัตรรัฐบาลไทย หรือหนังสือค้ำประกันหรือหนังสือค้ำประกันอิเล็กทรอนิกส์ของธนาคารภายในประเทศ ตามแบบดังระบุในข้อ ๑.๔ (๓) ให้แก่กรมก่อนการรับเงินล่วงหน้านั้น

๑๒. การหักเงินประกันผลงาน

ในการจ่ายเงินให้แก่ผู้รับจ้างแต่ละงวด ผู้ว่าจ้างจะหักเงินจำนวนร้อยละ ๑๐ ของเงินที่ต้องจ่ายในงวดนั้น เพื่อเป็นหลักประกันผลงานในกรณีที่เงินประกันผลงานจะต้องถูกหักไว้ไม่ต่ำกว่า ๖ เดือน (สำหรับสัญญาที่เป็นราคาต่อหน่วย) หรือจำนวน - บาท (สำหรับสัญญาที่เป็นราคาเหมารวม)

ผู้รับจ้างมีสิทธิที่จะขอเงินประกันผลงานคืน โดยผู้รับจ้างจะต้องนำหนังสือค้ำประกันของธนาคาร หรือหนังสือค้ำประกันอิเล็กทรอนิกส์ของธนาคารภายในประเทศตามแบบหนังสือค้ำประกันดังระบุใน

ข้อ ๑.๔ (๔) มาวางไว้ต่อผู้ว่าจ้าง เพื่อเป็นหลักประกันแทน

ผู้ว่าจ้างจะคืนเงินประกันผลงาน และ/หรือหนังสือค้ำประกันของธนาคารดังกล่าวตาม
วรรคหนึ่งให้แก่ผู้รับจ้างพร้อมกับการจ่ายเงินงวดสุดท้าย

๑๓. ข้อสงวนสิทธิ์ในการยื่นข้อเสนอและอื่น ๆ

๑๓.๑ เงินค่าจ้างสำหรับงานจ้างครั้งนี้ ได้มาจากเงินงบประมาณประจำปี พ.ศ. ๒๕๖๙

การลงนามในสัญญาจะกระทำต่อเมื่อ กรมได้รับอนุมัติเงิน ค่าก่อสร้างจากเงิน
งบประมาณประจำปี พ.ศ. ๒๕๖๙

๑๓.๒ เมื่อกรมได้คัดเลือกผู้ยื่นข้อเสนอรายใดให้เป็นผู้รับจ้าง และได้ตกลงจ้าง ตามการ
ประกวดราคาอิเล็กทรอนิกส์แล้ว ถ้าผู้รับจ้างจะต้องส่งหรือนำสิ่งของมาเพื่องานจ้างดังกล่าวเข้ามาจากต่าง
ประเทศ และของนั้นต้องนำเข้ามาโดยทางเรือในเส้นทางที่มีเรือไทยเดินอยู่ และสามารถให้บริการรับขนได้ตาม
ที่รัฐมนตรีว่าการกระทรวงคมนาคมประกาศกำหนด ผู้ยื่นข้อเสนอซึ่งเป็นผู้รับจ้างจะต้องปฏิบัติตามกฎหมายว่า
ด้วยการส่งเสริมการพาณิชย์ ดังนี้

(๑) แจกการส่งหรือนำสิ่งของดังกล่าวเข้ามาจากต่างประเทศต่อกรมเจ้าท่า
ภายใน ๗ วัน นับตั้งแต่วันที่ผู้รับจ้างส่งหรือซื้อของจากต่างประเทศ เว้นแต่เป็นของที่รัฐมนตรีว่าการกระทรวง
คมนาคมประกาศยกเว้นให้บรรทุกโดยเรืออื่นได้

(๒) จัดการให้สิ่งของดังกล่าวบรรทุกโดยเรือไทย หรือเรือที่มีสิทธิเช่นเดียวกับ
เรือไทยจากต่างประเทศมายังประเทศไทย เว้นแต่จะได้รับอนุญาตจากกรมเจ้าท่า ให้บรรทุกสิ่งของนั้น โดยเรือ
อื่น ที่มีธงเรือไทย ซึ่งจะต้องได้รับอนุญาตเช่นนั้นก่อนบรรทุกของลงเรืออื่น หรือเป็นของที่รัฐมนตรีว่าการ
กระทรวงคมนาคมประกาศยกเว้นให้บรรทุกโดยเรืออื่น

(๓) ในกรณีที่ไม่ปฏิบัติตาม (๑) หรือ (๒) ผู้รับจ้างจะต้องรับผิดชอบตามกฎหมายว่า
ด้วยการส่งเสริมการพาณิชย์

๑๓.๓ ผู้ยื่นข้อเสนอซึ่งกรมได้คัดเลือกแล้ว ไม่ไปทำสัญญาหรือข้อตกลงจ้างเป็นหนังสือ
ภายในเวลาที่กำหนดดังระบุไว้ในข้อ ๗ กรมจะริบหลักประกันการยื่นข้อเสนอ หรือเรียกจากผู้ออกหนังสือ
ค้ำประกัน การยื่นข้อเสนอทันที และอาจพิจารณาเรียกร้องให้ชดใช้ความเสียหายอื่น (ถ้ามี) รวมทั้งจะพิจารณา
ให้เป็นผู้ทิ้งงาน ตามระเบียบกระทรวงการคลังว่าด้วยการจัดซื้อจัดจ้างและการบริหารพัสดุภาครัฐ

๑๓.๔ กรมสงวนสิทธิ์ที่จะแก้ไขเพิ่มเติมเงื่อนไข หรือข้อกำหนดในแบบสัญญาหรือข้อ
ตกลงจ้างเป็นหนังสือให้เป็นไปตามความเห็นของสำนักงานอัยการสูงสุด (ถ้ามี)

๑๓.๕ ในกรณีที่เอกสารแนบท้ายเอกสารประกวดราคาอิเล็กทรอนิกส์นี้ มีความขัดหรือ
แย้งกันผู้ยื่นข้อเสนอจะต้องปฏิบัติตามคำวินิจฉัยของกรม คำวินิจฉัยดังกล่าวให้ถือเป็นที่สุด และ ผู้ยื่นข้อเสนอ
ไม่มีสิทธิเรียกร้องค่าใช้จ่ายใดๆ เพิ่มเติม

๑๓.๖ กรม อาจประกาศยกเลิกการจัดจ้างในกรณีต่อไปนี้ได้ โดยที่ผู้ยื่นข้อเสนอจะเรียก
ร้องค่าเสียหายใดๆ จากกรมไม่ได้

(๑) กรมไม่ได้รับการจัดสรรเงินที่จะใช้ในการจัดจ้างหรือได้รับจัดสรรแต่ไม่

เพียงพอที่จะทำการจัดจ้างครั้งนี้ต่อไป

(๒) มีการกระทำที่เข้าลักษณะผู้ยื่นข้อเสนอที่ชนะการจัดจ้างหรือที่ได้รับการคัดเลือกมีผลประโยชน์ร่วมกัน หรือมีส่วนได้เสียกับผู้ยื่นข้อเสนอรายอื่น หรือขัดขวางการแข่งขันอย่างเป็นธรรมหรือสมยอมกันกับผู้ยื่นข้อเสนอรายอื่น หรือเจ้าหน้าที่ในการเสนอราคา หรือสื่อว่ากระทำการทุจริตอื่นใดในการเสนอราคา

(๓) การทำการจัดจ้างครั้งนี้ต่อไปอาจก่อให้เกิดความเสียหายแก่กรม หรือกระทบต่อประโยชน์สาธารณะ

(๔) กรณีอื่นในทำนองเดียวกับ (๑) (๒) หรือ (๓) ตามที่กำหนดในกฎกระทรวง ซึ่งออกตามความในกฎหมายว่าด้วยการจัดซื้อจัดจ้างและการบริหารพัสดุภาครัฐ

๑๓.๗ ผู้ยื่นข้อเสนอจะต้องเลือกช่องทางการอุทธรณ์และช่องทางการรับหนังสือแจ้งตอบผลการพิจารณาอุทธรณ์ไว้ตั้งแต่ขั้นตอนการยื่นข้อเสนอ และหากผู้ยื่นเสนอมีความประสงค์ที่จะอุทธรณ์ผลการประกาศผู้ชนะการจัดซื้อจัดจ้าง จะต้องยื่นอุทธรณ์และรับหนังสือแจ้งตอบการพิจารณาอุทธรณ์ผ่านช่องทางที่ได้เลือกไว้เท่านั้น

๑๔. การปรับราคาค่างานก่อสร้าง

การปรับราคาค่างานก่อสร้างตามสูตรการปรับราคาดังระบุในข้อ ๑.๕ จะนำมาใช้ในกรณีที่ ค่างานก่อสร้างลดลงหรือเพิ่มขึ้น โดยวิธีการต่อไปนี้

ตามเงื่อนไข หลักเกณฑ์ สูตรและวิธีคำนวณที่ใช้กับสัญญาแบบปรับราคาได้ตามมติ คณะรัฐมนตรีเมื่อวันที่ ๒๒ สิงหาคม ๒๕๓๒ เรื่อง การพิจารณาช่วยเหลือผู้ประกอบการอาชีพงานก่อสร้าง ตามหนังสือสำนักเลขาธิการคณะรัฐมนตรี ที่ นร ๐๒๐๓/ว ๑๐๙ ลงวันที่ ๒๔ สิงหาคม ๒๕๓๒

สูตรการปรับราคา (สูตรค่า K) จะต้องคงที่ที่ระดับที่กำหนดไว้ในวันแล้วเสร็จตามที่กำหนดไว้ในสัญญา หรือภายในระยะเวลาที่กรมได้ขยายออกไป โดยจะใช้สูตรของทางราชการที่ได้ระบุในข้อ ๑.๕

๑๕. มาตรฐานฝีมือช่าง

เมื่อกรมได้คัดเลือกผู้ยื่นข้อเสนอรายใดให้เป็นผู้รับจ้างและได้ตกลงจ้างก่อสร้าง ตามประกาศนี้แล้วผู้ยื่นข้อเสนอจะต้องตกลงว่าในการปฏิบัติงานก่อสร้างดังกล่าว ผู้ยื่นข้อเสนอจะต้องมีและใช้ผู้ผ่านการทดสอบ มาตรฐานฝีมือช่าง หรือผู้ผ่านการทดสอบมาตรฐานฝีมือช่างจากคณะกรรมการกำหนดมาตรฐานและทดสอบฝีมือแรงงานหรือสถาบันของทางราชการอื่นหรือสถาบันเอกชนที่ทางราชการรับรอง หรือผู้มีวุฒิปับัตรระดับ ปวช. ปวส. และปวท. หรือเทียบเท่าจากสถาบันการศึกษาที่ ก.พ. รับรองให้เข้ารับราชการได้ในอัตราไม่ต่ำกว่าร้อยละ ๑๐ ของแต่ละสาขาช่างแต่จะต้องมีจำนวนช่างอย่างน้อย ๑ คน ในแต่ละสาขาช่าง ดังต่อไปนี้

๑๕.๑ ช่างโยธา หรือช่างก่อสร้าง

๑๕.๒ ช่างไฟฟ้า

๑๖. การปฏิบัติตามกฎหมายและระเบียบ

ในระหว่างระยะเวลาการก่อสร้าง ผู้ยื่นข้อเสนอที่ได้รับการคัดเลือกให้เป็นผู้รับจ้างต้องปฏิบัติ ตามหลักเกณฑ์ที่กฎหมายและระเบียบได้กำหนดไว้โดยเคร่งครัด

๑๗. การประเมินผลการปฏิบัติงานของผู้ประกอบการ

กรม สามารถนำผลการปฏิบัติงานแล้วเสร็จตามสัญญาของผู้ยื่นข้อเสนอที่ได้รับการคัดเลือกให้ เป็นผู้รับจ้างเพื่อนำมาประเมินผลการปฏิบัติงานของผู้ประกอบการ

ทั้งนี้ หากผู้ยื่นข้อเสนอที่ได้รับการคัดเลือกไม่ผ่านเกณฑ์ที่กำหนดจะถูกระงับการยื่นข้อเสนอหรือทำสัญญากับกรม ไว้ชั่วคราว

กรมทางหลวง โดยแขวงทางหลวงนครราชสีมาที่ ๓

พฤษภาคม ๒๕๖๘

หมายเหตุ

ผู้ประกอบการสามารถจัดเตรียมเอกสารประกอบการเสนอราคา (เอกสารส่วนที่ ๑ และเอกสารส่วนที่ ๒) ในระบบ e-GP ได้ตั้งแต่วันที่รับเอกสารจนถึงวันเสนอราคา

*เอกสารแนบท้ายเอกสารประกวดราคาจ้างก่อสร้าง แบบบูรณาการละเอียด ให้ผู้ยื่นข้อเสนอสามารถดาวน์โหลดได้ที่เว็บไซต์ www.doh.go.th ดังนี้

- (๑) รายการละเอียดและข้อกำหนดการก่อสร้างทางหลวง เล่มที่ ๑ และเล่มที่ ๒
- (๒) รายละเอียดและข้อกำหนดการจัดทำเครื่องหมายจราจรบนผิวทางฉบับกรกฎาคม ๒๕๕๑
- (๓) ข้อกำหนดและมาตรฐานทั่วไป งานติดตั้งไฟฟ้าแสงสว่างบนทางหลวง
- (๔) ข้อกำหนดและมาตรฐานทั่วไป งานติดตั้งไฟสัญญาณจราจรและไฟกระพริบบนทางหลวง
- (๕) คู่มือเครื่องหมายควบคุมการจราจรในการก่อสร้างบูรณะและบำรุงรักษาฉบับปีพ.ศ.๒๕๖๑
- (๖) คู่มือควบคุมงานก่อสร้างสะพานและท่อเหลี่ยม คสล.
- (๗) คู่มือการใช้อุปกรณ์ควบคุมการจราจรบริเวณพื้นที่ก่อสร้าง
- (๘) รายละเอียดและหลักเกณฑ์งานบริหารการจราจรในระหว่างการก่อสร้าง
- (๙) STANDARD DRAWING
- (๑๐) มาตรฐาน (ทล.-ม.) และข้อกำหนด (ทล.-ก.) ให้ผู้เสนอราคาดาวน์โหลดได้ที่ web Site : <http://maidoh.go.th/BL1/Pages/Default.aspx> ของกรมทางหลวง



ประกาศกรมทางหลวง โดยแขวงทางหลวงนครราชสีมาที่ ๓
เรื่อง ประกวดราคาจ้างก่อสร้างกิจกรรมอำนวยความสะดวกทางถนน ประจำปีงบประมาณ พ.ศ.
๒๕๖๙ งานอำนวยความสะดวกเพื่อป้องกันและแก้ไขอุบัติเหตุทางถนน งานปรับปรุงทางหลวง
ทางหลวงหมายเลข ๒๐๖ ตอน วังหิน - หินดาด ตอน ๒ ระหว่าง กม.๑๘+๓๐๐ - กม.๑๙+๑๗๐ ผลผลิต
๑ แห่ง
ด้วยวิธีประกวดราคาอิเล็กทรอนิกส์ (e-bidding)

กรมทางหลวง โดยแขวงทางหลวงนครราชสีมาที่ ๓ มีความประสงค์จะประกวดราคาจ้าง
ก่อสร้างกิจกรรมอำนวยความสะดวกทางถนน ประจำปีงบประมาณ พ.ศ. ๒๕๖๙ งานอำนวยความสะดวก
เพื่อป้องกันและแก้ไขอุบัติเหตุทางถนน งานปรับปรุงทางหลวง ทางหลวงหมายเลข ๒๐๖ ตอน วังหิน - หิน
ดาด ตอน ๒ ระหว่าง กม.๑๘+๓๐๐ - กม.๑๙+๑๗๐ ผลผลิต ๑ แห่ง ด้วยวิธีประกวดราคาอิเล็กทรอนิกส์ (e-
bidding) ราคากลางของงานจ้างก่อสร้าง ในการประกวดราคาครั้งนี้ เป็นเงินทั้งสิ้น ๑๗,๖๒๐,๖๔๒.๙๕ บาท
(สิบเจ็ดล้านหกแสนสองหมื่นหกร้อยสี่สิบสองบาทเก้าสิบบห้าสตางค์) จำนวน ๑ รายการ

ผู้ยื่นข้อเสนอต้องยื่นข้อเสนอโดยแสดงหลักฐานถึงขีดความสามารถและความพร้อมที่มีอยู่ใน
วันยื่นข้อเสนอ โดยมีรายละเอียดดังนี้

๑. ผู้ยื่นข้อเสนอจะต้องมีคุณสมบัติให้เป็นไปตามเอกสารประกวดราคาอิเล็กทรอนิกส์กำหนด
๒. ผู้ยื่นข้อเสนอต้องเสนอราคาทางระบบจัดซื้อจัดจ้างภาครัฐด้วยอิเล็กทรอนิกส์ในวันที่
ระหว่างเวลา น. ถึง น. ซึ่งสามารถจัดเตรียมเอกสารข้อเสนอได้ตั้งแต่วันที่ประกาศจนถึงวันเสนอ
ราคา

๓. ผู้สนใจสามารถดูรายละเอียดและดาวน์โหลดเอกสารประกวดราคาอิเล็กทรอนิกส์เลขที่
ลงวันที่ พฤศจิกายน พ.ศ. ๒๕๖๘ ผ่านทางระบบจัดซื้อจัดจ้างภาครัฐด้วยอิเล็กทรอนิกส์ ได้ตั้งแต่วันที่
ประกาศจนถึงวันเสนอราคา ได้ที่เว็บไซต์ www.doh.go.th หรือ www.gprocurement.go.th ทั้งนี้ หาก
ต้องการทราบรายละเอียดเพิ่มเติมเกี่ยวกับแบบรูปและรายการละเอียด โปรดสอบถามมายัง กรมทางหลวง
โดยแขวงทางหลวงนครราชสีมาที่ ๓ ผ่านทางไปรษณีย์อิเล็กทรอนิกส์ doh6140@doh.go.th หรือช่องทาง

ตามที่กรมบัญชีกลางกำหนด ภายในวันที่ ในเวลาราชการ โดยกรมทางหลวง โดยแขวงทางหลวง
นครราชสีมาที่ ๓ จะชี้แจงรายละเอียดดังกล่าวผ่านทางเว็บไซต์ www.doh.go.th และ www.gprocurement.go.th ในวันที่

งานตามประกาศประกวดราคาจ้างด้วยวิธีประกวดราคาอิเล็กทรอนิกส์ (e-bidding) นี้
/ ได้รับจัดสรรเงินงบประมาณรายจ่ายประจำปี พ.ศ. ๒๕๖๙ แล้ว
- ยังไม่ได้รับอนุมัติเงินงบประมาณรายจ่ายประจำปี พ.ศ. ๒๕๖๙

การจัดซื้อจัดจ้างครั้งนี้จะมีการลงนามในสัญญาหรือข้อตกลงเป็นหนังสือได้ต่อเมื่อพระราชบัญญัติ
งบประมาณรายจ่ายประจำปีงบประมาณ พ.ศ. ๒๕๖๙ มีผลใช้บังคับ และได้รับจัดสรรงบประมาณรายจ่าย
ประจำปีงบประมาณ พ.ศ. ๒๕๖๙ จากสำนักงบประมาณแล้ว และกรณีที่หน่วยงานของรัฐไม่ได้รับการจัดสรร
งบประมาณเพื่อการจัดซื้อจัดจ้างในครั้งดังกล่าว หน่วยงานของรัฐสามารถยกเลิกการจัดซื้อจัดจ้างได้

ประกาศ ณ วันที่ พฤศจิกายน พ.ศ. ๒๕๖๘

(นายชิตพล เหล่าอัน)

ผู้อำนวยการแขวงทางหลวงนครราชสีมาที่ ๓
ปฏิบัติราชการแทน อธิบดีกรมทางหลวง

หมายเหตุ

ผู้ประกอบการสามารถจัดเตรียมเอกสารประกอบการเสนอราคา (เอกสารส่วนที่ ๑ และ
เอกสารส่วนที่ ๒) ในระบบ e-GP ได้ตั้งแต่วันที่รับเอกสารจนถึงวันเสนอราคา

*เอกสารแนบท้ายเอกสารประกวดราคาจ้างก่อสร้าง แบบรูปรายการละเอียด ให้ผู้ยื่นข้อ
เสนอ สามารถดาวน์โหลดได้ที่เว็บไซต์ www.doh.go.th ดังนี้

(๑) รายการละเอียดและข้อกำหนดการก่อสร้างทางหลวง เล่มที่ ๑ และเล่มที่ ๒

(๒) รายละเอียดและข้อกำหนดการจัดทำเครื่องหมายจราจรบนผิวทางฉบับกรกฎาคม
๒๕๕๑

(๓) ข้อกำหนดและมาตรฐานทั่วไป งานติดตั้งไฟฟ้าแสงสว่างบนทางหลวง

(๔) ข้อกำหนดและมาตรฐานทั่วไป งานติดตั้งไฟสัญญาณจราจรและไฟกระพริบบน
ทางหลวง

(๕) คู่มือเครื่องหมายควบคุมการจราจรในการก่อสร้างบูรณะและบำรุงรักษาฉบับปีพ.ศ.
๒๕๖๑

(๖) คู่มือควบคุมงานก่อสร้างสะพานและท่อเหลี่ยม คสล.

(๗) คู่มือการใช้อุปกรณ์ควบคุมการจราจรบริเวณพื้นที่ก่อสร้าง

(๘) รายละเอียดและหลักเกณฑ์งานบริหารการจราจรในระหว่างการก่อสร้าง

(๙) STANDARD DRAWING

(๑๐) มาตรฐาน (ทล.-ม.) และข้อกำหนด (ทล.-ก.) ให้ผู้เสนอราคาดาวน์โหลดได้ที่ web

Site : <http://mai.doh.go.th/BL1/Pages/Default.aspx> ของกรมทางหลวง

เอกสารแนบท้ายประกาศประกวดราคาจ้างก่อสร้างด้วยวิธีประกวดราคาอิเล็กทรอนิกส์ (e-bidding) ข้อ ๑.๒๑
บัญชีรายละเอียดมาตรฐานควบคุมการก่อสร้างแนบท้ายประกาศ
เลขที่ คค ๐๖๐๕๘/พ.๑E/ /๒๕๖๙ ลงวันที่

มาตรฐานกำหนด (SPECIFICATION)

ประกวดราคาจ้างก่อสร้างกิจกรรมอำนวยความสะดวกทางถนน ประจำปีงบประมาณ พ.ศ. ๒๕๖๙ งานอำนวยความสะดวกเพื่อป้องกันและแก้ไขอุบัติเหตุทางถนน งานปรับปรุงทางหลวง ทางหลวงหมายเลข ๒๐๖ ตอนวังหิน - หินดาด ตอน ๒ ระหว่าง กม.๑๘+๓๐๐ - กม.๑๙+๑๗๐ ผลผลิต ๑ แห่ง

๑. แบบแปลน จำนวน ๑ ชุด
๒. STANDARD DRAWING (Revision ๒๐๑๕)
๓. มาตรฐาน (ทล.-ม.) และข้อกำหนด (ทล.-ก.)
 - มาตรฐานที่ ทล.-ม.๑๐๒/๒๕๓๒
 - มาตรฐานที่ ทล.-ม.๒๐๓/๒๕๖๗
 - มาตรฐานที่ ทล.-ม.๒๐๖/๒๕๖๔
 - มาตรฐานที่ ทล.-ม.๒๐๘/๒๕๓๒
 - มาตรฐานที่ ทล.-ม.๔๐๒/๒๕๕๗
 - มาตรฐานที่ ทล.-ม.๔๐๓/๒๕๓๑
 - มาตรฐานที่ ทล.-ม.๔๐๘/๒๕๓๒
 - มาตรฐานที่ ทล.-ก.๔๐๑/๒๕๕๙
๔. รายการละเอียดและข้อกำหนดการก่อสร้างทางหลวง เล่มที่ ๑ และเล่มที่ ๒
๕. รายการละเอียดและข้อกำหนดการจัดทำเครื่องหมายจราจรบนผิวทางฉบับกรกฎาคม ๒๕๕๑
๖. คู่มือเล่มที่ ๓ เครื่องหมายควบคุมการจราจรในงานก่อสร้าง งานบูรณะ และงานบำรุงรักษาทางหลวงแผ่นดิน มีนาคม ๒๕๖๑
๗. คู่มือการใช้อุปกรณ์ควบคุมการจราจรบริเวณพื้นที่ก่อสร้าง
๘. ข้อกำหนดและมาตรฐานทั่วไป งานติดตั้งไฟฟ้าแสงสว่างบนทางหลวง

(นายชิตพล เหล่าอัน)
ผอ.ขท.นครราชสีมาที่ ๓

เอกสารแนบท้ายประกาศประกวดราคาจ้างก่อสร้างด้วยวิธีประกวดราคาอิเล็กทรอนิกส์ (e-bidding) ข้อ ๑.๒
ประกาศ เลขที่ คค ๐๖๐๕๘/พ.๑E/ /๒๕๖๙ ลงวันที่

ใบเสนอราคาจ้างก่อสร้างด้วยวิธีประกวดราคาอิเล็กทรอนิกส์ (e-bidding)

เรียน(ระบุชื่อตำแหน่งหัวหน้าหน่วยงานของรัฐ).....

๑. ข้าพเจ้า.....(ระบุชื่อบริษัท ห้าง ร้าน).....

สำนักงานใหญ่ตั้งอยู่เลขที่.....ถนน.....ตำบล/แขวง.....อำเภอ/เขต.....

จังหวัด.....โทรศัพท์..... โดย.....ผู้ลงนามข้างท้ายนี้ (ในกรณีผู้รับจ้างเป็นบุคคล

ธรรมดาให้ใช้ข้อความว่า ข้าพเจ้า.....(ระบุชื่อบุคคลธรรมดา)..... อยู่บ้านเลขที่.....

ถนน.....ตำบล/แขวง.....อำเภอ/เขต.....จังหวัด.....

ผู้ถือบัตรประชาชน เลขที่.....โทรศัพท์.....) โดย.....

ได้พิจารณาเงื่อนไขต่างๆ ในเอกสารการประกวดราคาอิเล็กทรอนิกส์ และเอกสารเพิ่มเติม(ถ้ามี)
เลขที่โดยตลอดและยอมรับข้อกำหนดและเงื่อนไขนั้นแล้ว รวมทั้งรับรองว่า ข้าพเจ้าเป็นผู้มี
คุณสมบัติครบถ้วนตามที่กำหนดและไม่เป็นผู้ที่ทำงานของหน่วยงานของรัฐ

๒. ข้าพเจ้าขอเสนอที่จะทำงาน.....ตามข้อกำหนดเงื่อนไขแบบรูป
รายการละเอียดแห่งเอกสารประกวดราคาอิเล็กทรอนิกส์ ตามราคาที่ได้ระบุไว้ในบัญชีรายการก่อสร้างหรือ
ใบแจ้งปริมาณและราคา^๑ เป็นเงินทั้งสิ้น บาท (.....)
ซึ่งได้รวมภาษีมูลค่าเพิ่มตลอดจนภาษีอากรอื่นๆ และค่าใช้จ่ายที่ส่งไปไว้ด้วยแล้ว

๓. ข้าพเจ้าจะยื่นคำเสนอราคานี้เป็นระยะเวลา.....วัน ตั้งแต่วันยื่นข้อเสนอ และ
.....^๑ อาจรับคำเสนอนี้ ณ เวลาใดก็ได้ก่อนที่จะครบกำหนดระยะเวลาดังกล่าว หรือระยะเวลาที่
ได้ยึดออกไปตามเหตุผลอันสมควรที่.....^๑ ร้องขอ

๔. ข้าพเจ้ารับรองว่าจะส่งมอบงานตามเงื่อนไขที่เอกสารประกวดราคาอิเล็กทรอนิกส์กำหนดไว้

๕. ในกรณี ที่ข้าพเจ้าได้รับการพิจารณา ให้เป็นผู้ชนะ การประกวดราคาอิเล็กทรอนิกส์
ข้าพเจ้ารับรองที่จะ

๕.๑ ทำสัญญาตามแบบสัญญาจ้างก่อสร้างแนบท้ายเอกสารการประกวดราคา
อิเล็กทรอนิกส์หรือตามที่สำนักงานอัยการสูงสุดได้แก้ไขเพิ่มเติมแล้ว กับ.....^๑ ภายใน.....วัน
นับถัดจากวันที่ได้รับหนังสือให้ไปทำสัญญา

๕.๒ มอบหลักประกันการปฏิบัติตามสัญญา ตามที่ระบุไว้ในข้อ ๗ ของเอกสารการประกวด
ราคาอิเล็กทรอนิกส์ ให้แก่.....^๑ ขณะที่ได้ลงนามในสัญญาเป็นจำนวนร้อยละ.....ของ
ราคาตามสัญญาที่ได้ระบุไว้ในใบเสนอราคานี้ เพื่อเป็นหลักประกันการปฏิบัติตามสัญญาโดยถูกต้องและ
ครบถ้วน

หากข้าพเจ้าไม่ปฏิบัติตามที่ระบุไว้ในข้อ ๕.๑ และ/หรือข้อ ๕.๒ ดังกล่าวข้างต้น
ข้าพเจ้ายอมให้.....^๑ รับผิดชอบการเสนอราคา หรือเรียกร้องจากผู้ออกหนังสือคำประกัน
ข้าพเจ้ายอมชดใช้ค่าเสียหายใดๆ ที่อาจมีแก่.....^๑ และ.....^๑ มีสิทธิจะให้ผู้ยื่น
ข้อเสนอรายอื่นเป็นผู้ชนะการประกวดราคาอิเล็กทรอนิกส์ได้ หรือ.....^๑ อาจดำเนินการจัดจ้าง
การประกวดราคาอิเล็กทรอนิกส์ใหม่ก็ได้

๖. ข้าพเจ้ายอมรับว่า.....^๑ ไม่มีความผูกพันที่จะรับคำเสนอนี้ หรือใบเสนอราคาใดๆ รวมทั้งไม่ต้องรับผิดชอบในค่าใช้จ่ายใดๆ อันอาจเกิดขึ้นในการที่ข้าพเจ้าได้เข้ายื่นข้อเสนอครั้งนี้

๗. เพื่อเป็นหลักประกันในการปฏิบัติโดยถูกต้อง ตามที่ได้ทำความเข้าใจและตามความผูกพันแห่งคำเสนอนี้ ข้าพเจ้าขอมอบ.....เพื่อเป็นหลักประกันการเสนอราคาเป็นจำนวนเงิน.....บาท (.....) มาพร้อมนี้

๘. ข้าพเจ้าได้ตรวจทานตัวเลขที่ได้ยื่นพร้อมใบเสนอราคานี้ โดยละเอียดแล้ว และเข้าใจดีว่า.....^๑ ไม่ต้องรับผิดชอบใดๆ ในความผิดพลาดหรือตกหล่น

๙. ใบเสนอราคานี้ ได้ยื่นเสนอโดยบริสุทธิ์ยุติธรรม และปราศจากกลฉ้อฉล หรือการสมรู้ร่วมคิดกัน โดยไม่ชอบด้วยกฎหมายกับบุคคลใดบุคคลหนึ่ง หรือหลายบุคคล หรือกับห้างหุ้นส่วน บริษัทใดๆ ที่ได้ยื่นยื่นข้อเสนอในคราวเดียวกัน

เสนอมา ณ วันที่..... เดือน..... พ.ศ.

ลงชื่อ

(.....)

ตำแหน่ง.....

หมายเหตุ

^๑ ให้ระบุชื่อหน่วยงานของรัฐที่ดำเนินการจัดจ้าง เช่น กรม หรือจังหวัด หรือ ทีโอที เป็นต้น

^๒ บัญชีรายการก่อสร้าง ใบแจ้งปริมาณงานและราคา ให้จัดทำตามความเหมาะสม



(นายชิตพล เหล่าอัน)
ผอ.ขท.นครราชสีมาที่ ๓

เอกสารแนบท้ายประกาศประกวดราคาจ้างก่อสร้างด้วยวิธีประกวดราคาอิเล็กทรอนิกส์ (e-bidding) ข้อ ๑.๔ (๑)
แบบหนังสือคำประกัน

(หลักประกันการเสนอราคาการจ้าง)

เอกสารแนบท้ายประกวดราคาจ้างเลขที่ คค ๐๖๐๕๘/พ.๑E/ /๒๕๖๙ ลงวันที่

เลขที่.....

วันที่.....

ข้าพเจ้า.....(ชื่อธนาคาร/บริษัทเงินทุน).....สำนักงานตั้งอยู่เลขที่.....ถนน.....
ตำบล/แขวง.....อำเภอ/เขต.....จังหวัด.....โดย.....
ผู้มีอำนาจลงนามผูกพันธนาคาร/บริษัทเงินทุน ขอทำหนังสือคำประกันฉบับนี้ให้ไว้ต่อ.....ชื่อหน่วยงานของรัฐผู้ประกวดราคา)
.....ดังมีข้อความต่อไปนี้

๑. ตามที่.....(ชื่อผู้ยื่นข้อเสนอ).....ได้ยื่นซองประกวดราคาสำหรับการจัดจ้าง.....
ตามเอกสารประกวดราคาเลขที่..... ซึ่งต้องวางหลักประกันซองตามเงื่อนไขการประกวดราคาต่อ
.....(ชื่อหน่วยงานของรัฐผู้ประกวดราคา)..... เป็นจำนวนเงิน.....บาท (.....) นั้น
ข้าพเจ้ายินยอมผูกพันตนโดยไม่มีเงื่อนไขที่จะคำประกันการชำระเงินตามสิทธิเรียกร้องของ.....
(ชื่อหน่วยงานของรัฐผู้ประกวดราคา)..... จำนวนไม่เกินบาท (.....)
ในฐานะเป็นลูกหนี้ร่วม ในกรณี.....(ชื่อผู้ยื่นข้อเสนอ)..... ไม่ปฏิบัติตามเงื่อนไขในการประกวดราคาอันเป็นเหตุให้
.....(ชื่อหน่วยงานของรัฐผู้ประกวดราคา)..... มีสิทธิริบหลักประกันซองประกวดราคาหรือخذใช้ค่าเสียหายใด ๆ
รวมทั้งกรณีที่.....(ชื่อผู้ยื่นข้อเสนอ)..... ได้ถอนใบเสนอราคาของตนภายในระยะเวลาที่ใบเสนอราคายังมีผลอยู่
หรือมิได้ไปลงนามในสัญญาเมื่อได้รับแจ้งไปทำสัญญา หรือมิได้วางหลักประกันสัญญาภายในระยะเวลาที่กำหนดในเอกสาร
ประกวดราคา โดย.....(ชื่อหน่วยงานของรัฐผู้ประกวดราคา)..... ไม่จำเป็นต้องเรียกร้องให้(ชื่อผู้ยื่นข้อเสนอ).....
ชำระหนี้ก่อน

๒. หนังสือคำประกันนี้มีผลใช้บังคับตั้งแต่วันที่.....เดือน.....พ.ศ. ถึงวันที่.....
เดือน.....พ.ศ. และข้าพเจ้าจะไม่เพิกถอนการคำประกันนี้ภายในระยะเวลาที่กำหนดไว้

๓. ถ้า.....(ชื่อผู้ยื่นข้อเสนอ)..... ขยายกำหนดเวลายื่นราคาของการเสนอราคาออกไป ข้าพเจ้า
ยินยอมที่จะขยายกำหนดระยะเวลาการคำประกันนี้ออกไปตลอดระยะเวลายื่นราคาที่ได้ขยายออกไปดังกล่าว
ข้าพเจ้าได้ลงนามและประทับตราไว้ต่อหน้าพยานเป็นสำคัญ

(ลงชื่อ).....ผู้คำประกัน

(.....)

ตำแหน่ง.....

(ลงชื่อ).....พยาน

(.....)

(ลงชื่อ).....พยาน

(.....)

(นายชิตพล เหล่าอัน)
ผ.ขท.นครราชสีมาที่ ๓

เอกสารแนบท้ายประกาศประกวดราคาจ้างก่อสร้างด้วยวิธีประกวดราคาอิเล็กทรอนิกส์ (e-bidding) ข้อ ๑.๔(๒)
แบบหนังสือคำประกัน
(หลักประกันสัญญาจ้าง)
(กรณีปกติ)

เอกสารแนบท้ายประกวดราคาจ้างเลขที่ คค ๐๖๐๕๘/พ.๑E/ /๒๕๖๙ ลงวันที่

เลขที่.....

วันที่.....

ข้าพเจ้า.....(ชื่อธนาคาร).....สำนักงานตั้งอยู่เลขที่.....ถนน.....
ตำบล/แขวง.....อำเภอ/เขต.....จังหวัด.....โดย.....ผู้มีอำนาจลงนามผูกพัน
ธนาคาร ขอทำหนังสือคำประกันฉบับนี้ไว้ต่อ.....(ชื่อหน่วยงานของรัฐผู้ว่าจ้าง).....ซึ่งต่อไปนี้เรียกว่า “ผู้ว่าจ้าง”
ดังมีข้อความต่อไปนี้

๑. ตามที่.....(ชื่อผู้รับจ้าง).....ซึ่งต่อไปนี้เรียกว่า “ผู้รับจ้าง” ได้
ทำสัญญาจ้าง.....กับผู้ว่าจ้างตามสัญญาเลขที่.....ลงวันที่.....เดือน.....
พ.ศ. ซึ่งผู้รับจ้างต้องวางหลักประกันการปฏิบัติตามสัญญาต่อผู้ว่าจ้างเป็นจำนวนเงิน.....บาท
(.....) ซึ่งเท่ากับร้อยละ.....(.....) ของมูลค่าทั้งหมดของสัญญา

ข้าพเจ้ายินยอมผูกพันตนโดยไม่มีเงื่อนไขที่จะคำประกันในการชำระเงินให้ตามสิทธิเรียกร้องของผู้ว่าจ้าง
จำนวนไม่เกิน.....บาท (.....) ในฐานะเป็นลูกหนี้ร่วม ในกรณีที่ผู้รับจ้าง
ก่อให้เกิดความเสียหายใด ๆ หรือต้องชำระค่าปรับ หรือค่าใช้จ่ายใด ๆ หรือผู้รับจ้างมิได้ปฏิบัติตามภาระหน้าที่ใด ๆ ที่กำหนด
ในสัญญาดังกล่าวข้างต้น ทั้งนี้โดยผู้ว่าจ้างไม่จำเป็นต้องเรียกร้องให้ผู้รับจ้างชำระหนี้้นั้นก่อน

๒. หนังสือคำประกันนี้มีผลใช้บังคับตั้งแต่วันที่.....เดือน.....พ.ศ. ถึงวันที่
เดือน.....พ.ศ. และข้าพเจ้าจะไม่เพิกถอนการคำประกันนี้ภายในระยะเวลาที่กำหนดไว้

๓. หากผู้ว่าจ้างได้ขยายระยะเวลาให้แก่ผู้รับจ้าง ให้ถือว่าข้าพเจ้ายินยอมในกรณีนั้น ๆ ด้วย โดยให้ขยาย
ระยะเวลาการคำประกันนี้ออกไปตลอดระยะเวลาที่ผู้ว่าจ้างได้ขยายระยะเวลาให้แก่ผู้รับจ้างดังกล่าวข้างต้น

ข้าพเจ้าได้ลงนามและประทับตราไว้ต่อหน้าพยานเป็นสำคัญ

(ลงชื่อ).....ผู้คำประกัน

(.....)

ตำแหน่ง.....

(ลงชื่อ).....พยาน

(.....)

(ลงชื่อ).....พยาน

(.....)

*หมายเหตุ : กรณีลงนามในสัญญาจ้างตามปกติ ให้หน่วยงานของรัฐระบุวันที่หนังสือคำประกันเริ่มมีผลใช้บังคับให้มีผล
ใช้บังคับให้มีผลตั้งแต่วันที่ทำสัญญาจ้าง

(นายชิตพล เหล่าอัน)
ผอ.ขท.นครราชสีมาที่ ๓

เอกสารแนบท้ายประกาศประกวดราคาจ้างก่อสร้างด้วยวิธีประกวดราคาอิเล็กทรอนิกส์ (e-bidding) ข้อ ๑.๔ (๒)
แบบหนังสือค้ำประกัน
(หลักประกันสัญญาจ้าง)
(กรณีสัญญาจ้างมีผลย้อนหลัง)

เอกสารแนบท้ายประกวดราคาจ้างเลขที่ คค ๐๖๐๕๘/พ.๑E/ /๒๕๖๙ ลงวันที่

เลขที่..... วันที่.....

ข้าพเจ้า.....(ชื่อธนาการ).....สำนักงานตั้งอยู่เลขที่.....ถนน.....
ตำบล/แขวง.....อำเภอ/เขต.....จังหวัด.....โดย.....ผู้มีอำนาจลงนามผูกพัน
ธนาการ ขอทำหนังสือค้ำประกันฉบับนี้ไว้ต่อ.....(ชื่อหน่วยงานของรัฐผู้ว่าจ้าง)..... ซึ่งต่อไปนี้เรียกว่า “ผู้ว่าจ้าง”
ดังมีข้อความต่อไปนี้

๑. ตามที่.....(ชื่อผู้รับจ้าง).....ซึ่งต่อไปนี้เรียกว่า “ผู้รับจ้าง”
ได้ทำสัญญาจ้าง.....กับผู้ว่าจ้างตามสัญญาเลขที่.....ลงวันที่.....เดือน.....พ.ศ.
โดยให้มีผลย้อนหลังไปจนถึงวันที่.....เดือน.....พ.ศ. ซึ่งผู้รับจ้างต้องวางหลักประกันการปฏิบัติตาม
สัญญาต่อผู้ว่าจ้าง เป็นจำนวนเงิน.....บาท (.....) ซึ่งเท่ากับร้อยละ.....
(.....) ของมูลค่าทั้งหมดของสัญญา

ข้าพเจ้ายินยอมผูกพันตนโดยไม่มีเงื่อนไขที่จะค้ำประกันในการชำระเงินให้ตามสิทธิเรียกร้องของผู้ว่าจ้าง
จำนวนไม่เกินบาท (.....) ในฐานะเป็นลูกหนี้ร่วม ในกรณีที่ผู้รับจ้าง
ก่อให้เกิดความเสียหายใด ๆ หรือต้องชำระค่าปรับ หรือค่าใช้จ่ายใด ๆ หรือผู้รับจ้างมิได้ปฏิบัติตามภาระหน้าที่ใด ๆ ที่กำหนด
ในสัญญาดังกล่าวข้างต้น ทั้งนี้ โดยผู้ว่าจ้างไม่จำเป็นต้องเรียกร้องให้ผู้รับจ้างชำระหนี้ก่อน

๒. หนังสือค้ำประกันนี้มีผลใช้บังคับตั้งแต่วันที่.....เดือน.....พ.ศ. ถึงวันที่
เดือน.....พ.ศ. และข้าพเจ้าจะไม่เพิกถอนการค้ำประกันนี้ภายในระยะเวลาที่กำหนดไว้

๓. หากผู้ว่าจ้างได้ขยายระยะเวลาให้แก่ผู้รับจ้าง ให้ถือว่าข้าพเจ้ายินยอมในกรณีนั้น ๆ ด้วย โดยให้ขยาย
ระยะเวลาการค้ำประกันนี้ออกไปตลอดระยะเวลาที่ผู้ว่าจ้างได้ขยายระยะเวลาให้แก่ผู้รับจ้างดังกล่าวข้างต้น

ข้าพเจ้าได้ลงนามและประทับตราไว้ต่อหน้าพยานเป็นสำคัญ

(ลงชื่อ).....ผู้ค้ำประกัน
(.....)
ตำแหน่ง.....
(ลงชื่อ).....พยาน
(.....)
(ลงชื่อ).....พยาน
(.....)

*หมายเหตุ : กรณีที่หน่วยงานของรัฐได้รับการอนุมัติยกเว้นหรือผ่อนผันจากคณะกรรมการวินิจฉัยปัญหาการจัดซื้อจัดจ้าง
และการบริหารพัสดุภาครัฐให้สัญญาจ้างมีผลใช้บังคับย้อนหลังไปจนถึงวันที่เริ่มต้นปีงบประมาณ หรือวันที่มีการจ้างจริง ให้
หน่วยงานของรัฐระบุวันที่หนังสือค้ำประกันเริ่มมีผลใช้บังคับให้มีผลไปถึงวันดังกล่าว

(นายชิตพล เหล่าอัน)
ผอ.ขท.นครราชสีมาที่ ๓

เอกสารแนบท้ายประกาศประกวดราคาจ้างก่อสร้างด้วยวิธีประกวดราคาอิเล็กทรอนิกส์ (e-bidding) ข้อ ๑.๔ (๓)
แบบหนังสือค้ำประกัน
(หลักประกันการรับเงินค้ำจ้างล่วงหน้า)

เอกสารแนบท้ายประกวดราคาจ้างเลขที่ คค ๐๖๐๕๘/พ.๑E/ /๒๕๖๙ ลงวันที่

เลขที่.....

วันที่.....

ข้าพเจ้า.....(ชื่อธนาคาร).....สำนักงานตั้งอยู่เลขที่.....ถนน.....
ตำบล/แขวง.....อำเภอ/เขต.....จังหวัด.....โดย.....ผู้มีอำนาจลงนามผูกพัน
ธนาคาร ขอทำหนังสือค้ำประกันฉบับนี้ให้ไว้ต่อ.....(ชื่อหน่วยงานของรัฐผู้ว่าจ้าง)..... ซึ่งต่อไปนี้เรียกว่า “ผู้ว่าจ้าง”
ดังมีข้อความต่อไปนี้

๑. ตามที่.....(ชื่อผู้รับจ้าง).....ซึ่งต่อไปนี้เรียกว่า “ผู้รับจ้าง” ได้
ทำสัญญากับผู้ว่าจ้าง ตามสัญญาเลขที่.....ลงวันที่.....เดือน..... พ.ศ. ซึ่งผู้รับจ้างมี
สิทธิที่จะขอรับเงินค้ำจ้างล่วงหน้าเป็นจำนวนเงิน.....บาท (.....) นั้น

๒. ข้าพเจ้ายินยอมผูกพันตนในฐานะเป็นลูกหนี้ร่วมโดยไม่มีเงื่อนไขที่จะค้ำประกันการจ่ายเงินค้ำจ้าง
ล่วงหน้าสำหรับผู้รับจ้างได้รับไป ภายในวงเงินไม่เกิน.....บาท (.....)

๓. หากผู้รับจ้างซึ่งได้รับเงินค้ำจ้างล่วงหน้าตามข้อ ๑ จากผู้ว่าจ้างไปแล้ว ไม่ปฏิบัติตามสัญญา หรือตาม
เงื่อนไขอื่น ๆ แนบท้ายสัญญา อันเป็นเหตุให้ต้องจ่ายเงินค้ำจ้างล่วงหน้าที่ได้รับไปดังกล่าวคืนให้แก่ผู้ว่าจ้างหรือผู้รับจ้างมี
ความผูกพันที่จะต้องจ่ายเงินค้ำจ้างล่วงหน้าแก่ผู้ว่าจ้างไม่ว่ากรณีใด ๆ ข้าพเจ้าตกลงที่จะจ่ายเงินค้ำจ้างล่วงหน้าเต็มตาม
จำนวนเงิน..... บาท (.....) หรือตามจำนวนที่ยังค้างอยู่ให้แก่ผู้ว่าจ้าง
ภายใน ๗ (เจ็ด) วัน นับถัดจากวันที่ได้รับคำบอกกล่าวเป็นหนังสือจากผู้ว่าจ้าง โดยผู้ว่าจ้างไม่จำเป็นต้องเรียกให้ผู้รับจ้างชำระ
หนี้หนี้ก่อน

๔. หนังสือค้ำประกันนี้มีผลใช้บังคับตั้งแต่วันรับเงินค้ำจ้างล่วงหน้าดังกล่าวข้างต้น จนถึงวันที่.....
เดือนพ.ศ. (วันจ่ายเงินตามสัญญางวดสุดท้าย) / (วันที่หักเงินล่วงหน้าจากเงินค้ำจ้างไว้ครบ
กำหนดแล้ว) / (วันที่หักเงินล่วงหน้าจากเงินค้ำจ้างไว้ครบจำนวนแล้ว)..... และข้าพเจ้าจะไม่เพิกถอนการค้ำประกันภายใน
ระยะเวลาที่กำหนดไว้

๕. หากผู้ว่าจ้างได้ขยายระยะเวลาให้แก่ผู้รับจ้าง ให้ถือว่าข้าพเจ้าได้ยินยอมในกรณีนั้นๆ ด้วย โดยให้ขยาย
ระยะเวลาการค้ำประกันนี้ออกไปตลอดระยะเวลาที่ผู้ว่าจ้างได้ขยายระยะเวลาให้แก่ผู้รับจ้างดังกล่าวข้างต้น

ข้าพเจ้าได้ลงนามและประทับตราไว้ต่อหน้าพยานเป็นสำคัญ

(ลงชื่อ).....ผู้ค้ำประกัน

(.....)

ตำแหน่ง.....

(ลงชื่อ).....พยาน

(.....)

(ลงชื่อ).....พยาน

(.....)

(นายชิตพล เหล่าอัน)
ผอ.ขท.นครราชสีมาที่ ๓

เอกสารแนบท้ายประกาศประกวดราคาจ้างก่อสร้างด้วยวิธีประกวดราคาอิเล็กทรอนิกส์ (e-bidding) ข้อ ๑.๔ (๔)
แบบหนังสือค้ำประกัน

(หลักประกันการรับเงินประกันผลงานจ้าง)

เอกสารแนบท้ายประกวดราคาจ้างเลขที่ คค ๐๖๐๕๘/พ.๑E / ๒๕๖๙ ลงวันที่

เลขที่.....

วันที่.....

ข้าพเจ้า.....(ชื่อธนาการ).....สำนักงานตั้งอยู่เลขที่.....ถนน.....
ตำบล/แขวง.....อำเภอ/เขต.....จังหวัด.....โดย.....
ผู้มีอำนาจลงนามผูกพันธนาการ ขอทำหนังสือค้ำประกันฉบับนี้ให้ไว้ต่อ.....(ชื่อหน่วยงานของรัฐผู้ว่าจ้าง).....
ซึ่งต่อไปนี้เรียกว่า “ผู้ว่าจ้าง” ดังมีข้อความต่อไปนี้

๑. ตามที่.....(ชื่อผู้รับจ้าง).....ซึ่งต่อไปนี้เรียกว่า “ผู้รับจ้าง”
ได้ทำสัญญาจ้างกับผู้ว่าจ้างตามสัญญาเลขที่.....ลงวันที่.....เดือน.....พ.ศ.
โดยตามสัญญาดังกล่าวผู้ว่าจ้างจะหักเงินประกันผลงานไว้ในอัตราร้อยละ(.....%) ของค่าจ้างแต่ละงวด
ที่ถึงกำหนดจ่ายให้แก่ผู้รับจ้างนั้น

๒. ข้าพเจ้ายินยอมผูกพันตนเป็นผู้ค้ำประกันผู้รับจ้างสำหรับเงินประกันผลงาน ซึ่งผู้ว่าจ้างได้หักไว้จาก
ค่าจ้างที่ได้จ่ายให้แก่ผู้รับจ้างตั้งแต่วันที่.....ถึงงวดที่.....เป็นจำนวนเงินทั้งสิ้นบาท
(.....) ซึ่งผู้รับจ้างได้ขอรับคืนไป กล่าวคือหากผู้รับจ้างปฏิบัติบกพร่อง
หรือผิดสัญญาข้อใดข้อหนึ่ง อันก่อให้เกิดความเสียหายใดแก่ผู้ว่าจ้าง หรือจะต้องรับผิดชอบใช้หนี้แก่ผู้ว่าจ้างไม่ว่ากรณีใด
ข้าพเจ้ายอมชำระเงินค่าเสียหายหรือหนี้ดังกล่าวข้างต้นให้แก่ผู้ว่าจ้างทันทีที่ได้รับแจ้งเป็นหนังสือจากผู้ว่าจ้าง โดยผู้ว่าจ้างไม่
ต้องใช้สิทธิทางศาลก่อน ทั้งนี้ผู้ว่าจ้างไม่มีหน้าที่ต้องพิสูจน์ถึงข้อบกพร่องดังกล่าวของผู้รับจ้างแต่ประการใดอีกด้วย

๓. หนังสือค้ำประกันนี้มีผลใช้บังคับตั้งแต่วันรับเงินประกันผลงานจ้างดังกล่าวข้างต้นจนถึงวันที่
เดือน.....พ.ศ. (วันจ่ายเงินตามสัญญาจ้างงวดสุดท้าย)..... และข้าพเจ้าจะไม่เพิกถอน
การค้ำประกันภายในระยะเวลาที่กำหนดไว้

๔. หากผู้ว่าจ้างได้ขยายระยะเวลาให้แก่ผู้รับจ้าง ให้ถือว่าข้าพเจ้าได้อินยอมในกรณีนั้น ๆ ด้วย โดยให้
ขยายระยะเวลาการค้ำประกันนี้ออกไปตลอดระยะเวลาที่ผู้ว่าจ้างได้ขยายระยะเวลาให้แก่ผู้รับจ้างดังกล่าวข้างต้น
ข้าพเจ้าได้ลงนามและประทับตราไว้ต่อหน้าพยานเป็นสำคัญ

(ลงชื่อ).....ผู้ค้ำประกัน
(.....)

ตำแหน่ง.....

(ลงชื่อ).....พยาน
(.....)

(ลงชื่อ).....พยาน
(.....)

(นายชิตพล เหล่าอัน)
ผอ.ขท.นครราชสีมาที่ ๓

เอกสารแนบท้ายประกาศประกวดราคาจ้างก่อสร้างด้วยวิธีประกวดราคาอิเล็กทรอนิกส์ (e-bidding) ข้อ ๑.๕
รายการละเอียดการควบคุมงาน การจ่ายเงิน
และสูตรการปรับราคา ตามเอกสารประกวดราคาจ้างด้วยวิธีอิเล็กทรอนิกส์ (e-bidding)
ประกาศ เลขที่ คค ๐๖๐๕๘/พ.๑E/ /๒๕๖๙ ลงวันที่

๑. วัสดุที่ใช้ตามบัญชีแห่งประกาศประกวดราคานี้ ผู้เสนอราคาต้องใช้วัสดุ ณ แหล่งที่มีคุณภาพที่
กรมทางหลวงได้ทดลองเห็นชอบแล้ว ซึ่งอาจหาได้จากแหล่งวัสดุ

การระบุแหล่งวัสดุเป็นการแนะนำไว้ ตามความในวรรคก่อนนั้น ผู้รับจ้างจะถือเป็นเหตุเพื่อปิด
ความรับผิดชอบใดๆ ของตนไม่ได้ การสืบแสวงหาแหล่งวัสดุตามสัญญาเป็นหน้าที่ของผู้รับจ้างที่จะต้องจัดหาตาม
คุณภาพและลักษณะที่กำหนด

ในการตรวจทดลองคุณภาพวัสดุตามรายละเอียดประกาศแนบท้ายนี้ กรมทางหลวงไม่รับผิดชอบใน
ความเสียหายใดๆ ที่เกิดขึ้นแก่ตัวอย่างที่ส่งมาให้ตรวจทดลอง

๒. บรรดาเครื่องมือเครื่องใช้ต่างๆที่จะใช้ในการดำเนินงานตามประกาศนี้ ตลอดจนวัสดุ
ระเบิดถ้าต้องใช้ ให้เป็นหน้าที่ของผู้รับจ้างจัดหาเองทั้งสิ้น

๓. ในกรณีที่ผู้รับจ้างปฏิบัติผิดสัญญาจ้าง กรมทางหลวงมีสิทธิที่จะหักเงินค่างาน ของผู้รับจ้าง
ชดใช้เงินค่าจ้างล่วงหน้าจนครบจำนวน

๔. ในกรณีที่ผู้รับจ้างมีภาระที่จะต้องชดใช้หนี้สินหรือภาระอื่นใดตามสัญญาจ้าง กรมทางหลวง
จะต้องหักเงินค่างานที่มีอยู่ ชดใช้หนี้สินหรือภาระตามสัญญานั้นเสียก่อน หากมีเหลือเท่าใด จึงจะนำมาชดใช้เงิน
ค่าจ้างที่จ่ายล่วงหน้า

๕. ในการรับเงินค่าจ้างล่วงหน้า ตามประกาศนี้

๕.๑ ในกรณีที่ผู้รับจ้างปฏิบัติผิดสัญญา กรมทางหลวงมีสิทธิเรียกเงินที่จ่ายล่วงหน้า
จากผู้รับประกันได้

๕.๒ ความรับผิดชอบของผู้รับประกันลดลงตามส่วน ตามจำนวนเงินที่กรมทางหลวง
ได้หักชดใช้จากเงินค่างานของผู้รับจ้าง

๕.๓ การหักเงินค่างานของผู้รับจ้างชดใช้เงินค่าจ้างที่จ่ายล่วงหน้านี้ หากปรากฏว่า
ผู้รับจ้างมีหนี้สินหรือภาระอื่นใดต่อกรมทางหลวง ตามสัญญาจ้างที่ไม่เกี่ยวกับเงินค่าจ้างล่วงหน้ากรมทางหลวงมีสิทธิ
ที่จะหักเงินค่างานของผู้รับจ้างชดใช้หนี้สินหรือภาระตามสัญญาจ้างนั้นก่อน เมื่อมีเงินเหลือจึงจะหักชดใช้เงินค่าจ้างที่
จ่ายล่วงหน้า

๖. ข้อกำหนดหรือเงื่อนไขที่กล่าวนี้กับรายละเอียดอื่นๆ จะได้กำหนดไว้ในสัญญาจ้าง หรือ
สัญญาผู้รับประกันแล้วแต่กรณี

๗. งานก่อสร้างสะพานและท่ออุโมงค์ ผู้ว่าจ้างจะแบ่งจ่ายเงินค่างานให้ตามที่กำหนดไว้ในรายการละเอียดและข้อกำหนดการก่อสร้างทางหลวง เล่มที่ ๒

ส่วนงานก่อสร้างสะพานคนเดินข้ามถนน การจ่ายค่างานจะแบ่งจ่ายได้ดังต่อไปนี้

| | | |
|-----|-------------------------------------------------------------------------------------------------------------------------|--------------|
| ๗.๑ | ก่อสร้างตอม่อทุกต้น พร้อมบันไดขึ้น - ลง ให้จ่ายได้ | ๕๕ % |
| ๗.๒ | ก่อสร้างคานพร้อมพื้นสะพานและราวสะพาน ให้จ่ายได้ | ๕๐ % |
| ๗.๓ | ก่อสร้างราวบันได รายการละเอียดต่างๆ พร้อมการตกแต่งงานทั้งหมด เสร็จเรียบร้อยครบถ้วนตามแบบและสัญญาทุกประการ ให้จ่ายได้ | ๑๕ % |
| | รวม | <u>๑๐๐ %</u> |

๘. ผู้รับจ้างจะต้องจัดหา จัดทำ และติดตั้งป้ายเครื่องหมาย และสัญญาณจราจรชั่วคราวตามมาตรฐานกรมทางหลวง และตามแนวทางปฏิบัติการติดตั้งเครื่องหมาย และสัญญาณ สำหรับการจัดซ่อมถนนและงานสาธารณูปโภคของส่วนราชการและรัฐวิสาหกิจ ซึ่งคณะกรรมการป้องกันอุบัติเหตุแห่งชาติกำหนดไว้เพื่อให้ความสะดวกและความปลอดภัยต่อการสัญจรของยานพาหนะและคนเดินเท้าในบริเวณงานก่อสร้าง

ผู้ว่าจ้างอาจให้ผู้รับจ้างเพิ่มเติมการติดตั้งป้ายเครื่องหมายและสัญญาณจราจร นอกเหนือจากที่กำหนดไว้ในมาตรฐานหรือแนวทางปฏิบัติที่กล่าวไว้ในวรรคแรก เมื่อเห็นว่าจะทำให้เกิดความปลอดภัยยิ่งขึ้น

การก่อสร้างสะพานบริเวณที่มีสะพานเดิมอยู่ ก่อนจะดำเนินการก่อสร้าง ผู้รับจ้างต้องจัดทำสะพานเบี่ยงหรือทางเบี่ยงตามแบบเลขที่ S ๕/๐๕ - ๑ ซึ่งสามารถรับน้ำหนักบรรทุกของยานพาหนะขนาด H ๒๐ - ๔๔ ได้ หรือตามที่ผู้ว่าจ้างกำหนดตามความจำเป็น พร้อมทั้งต้องตรวจสอบดูแลบำรุงรักษาให้อยู่ในสภาพดีแข็งแรง และปลอดภัยตลอดระยะเวลาที่ใช้งานอยู่

สะพานเดิมส่วนที่เป็นไม้ หรือส่วนที่เป็นเหล็กผู้รับจ้างจะต้องจัดการรื้อออกนำส่งมอบให้กับเจ้าหน้าที่ของผู้ว่าจ้าง ณ ที่ซึ่งผู้ว่าจ้างจะได้แจ้งให้ทราบ การรื้อตอม่อสะพานซึ่งเป็นไม้ตลอด ให้ใช้วิธีตัดเสาเสมอระดับดิน ถ้าเป็นไม้คอกอนกรีตให้ถอนส่วนที่เป็นไม้ออก สำหรับส่วนที่เป็นคอนกรีตของสะพานเดิมทั้งหมดที่มีใช้ส่วนประกอบโครงสร้างใหม่ ผู้รับจ้างต้องจัดการรื้อออกให้เป็นสมบัติของผู้รับจ้าง

สะพานเบี่ยง หรือทางเบี่ยงซึ่งผู้รับจ้างจัดสร้างขึ้น ผู้รับจ้างเป็นฝ่ายรื้อออกเป็นสมบัติของผู้รับจ้าง ในเมื่อได้ทำการสร้างสิ่งก่อสร้างตามประกาศนี้เสร็จ เปิดการจราจรได้แล้ว

๙. งานรายนี้เป็นงานตามงบประมาณปี๒๕๖๙..... กรมทางหลวงจะรับทำสัญญาผูกพันกับผู้ใดต่อเมื่อได้รับอนุมัติงบประมาณและเงินประจำงวด หรือได้รับอนุมัติจากคณะรัฐมนตรี ให้ทำสัญญาได้

๑๐. ผู้รับจ้างต้องปฏิบัติเกี่ยวกับ น้ำหนักบรรทุกบนทางหลวงตามที่ทางราชการกำหนดโดยเคร่งครัด

๑๑. ผู้รับจ้างต้องก่อสร้างหรือจัดหาสำนักงาน และที่พักชั่วคราวดังนี้-

๑.
๒.
๓.
๔.
๕.
๖.

ในกรณีที่ต้องจัดหาสำนักงานและที่พักชั่วคราว ผู้รับจ้างจะต้องจัดทำให้แล้วเสร็จภายใน ๔๕ วัน นับตั้งแต่วันลงนามในสัญญา และจะต้องจัดให้มีไฟฟ้าและแสงสว่างตลอดจนน้ำอุปโภคบริโภคตามควรแก่กรณี อนึ่ง สถานที่ที่จะก่อสร้างหรือจัดหาสำนักงาน และที่พักชั่วคราว จะต้องได้รับความเห็นชอบจากผู้ว่าจ้างก่อน

ผู้รับจ้างมีหน้าที่จัดการรถยนต์ปีค้อพขนาดเครื่องยนต์ไม่น้อยกว่า ๒,๔๐๐ ซี.ซี. ที่มีสภาพใช้งานได้ดี โดยเป็นรถยนต์ใหม่หรือจดทะเบียนมาแล้วไม่เกิน ๑ ปี โดยนับถึงวันเริ่มทำงานตามสัญญาจำนวน - คัน พร้อมพนักงานขับให้สำหรับเจ้าหน้าที่ของกรมทางหลวง ในการควบคุมงานจ้างเหมาก่อสร้างทางหรือสะพานตาม สัญญา ตั้งแต่วันเริ่มงานจนแล้วเสร็จ โดยผู้รับจ้างเป็นผู้ออกค่าใช้จ่ายเกี่ยวกับ น้ำมันเชื้อเพลิง น้ำมันหล่อลื่น ค่า อะไหล่ ค่าซ่อม ค่าจ้าง และค่าล่วงเวลาของพนักงานขับทั้ง - คัน และผู้รับจ้างต้องรับผิดชอบในกรณีที่เกิด ความเสียหาย หรืออุบัติเหตุอันเกิดขึ้นจากการใช้รถยนต์ดังกล่าว ไม่ว่าความเสียหายนั้นจะเกิดขึ้นกับเจ้าหน้าที่ของ กรมทางหลวง หรือกรมทางหลวง และเพื่อประโยชน์ของทางราชการตามนัยหนังสือสำนักงานเลขาธิการ คณะรัฐมนตรี ที่ สร.๐๒๐๓/๙๒๑๒ ลงวันที่ ๑๘ กรกฎาคม ๒๕๒๗ กรมทางหลวงสงวนสิทธิที่จะแก้ไขเพิ่มเติม เงื่อนไข หรือร่างสัญญาตามที่เห็นสมควร

๑๒. เป็นหน้าที่ของผู้รับจ้างจะต้องขอตรวจรายละเอียด และตรวจสอบสภาพข้อเท็จจริงของสถานที่ที่ต้องทำงานเองก่อนการยื่นซองประกวดราคา

๑๓. การปรับราคาค่างานก่อสร้าง

การปรับราคาค่างานก่อสร้างตามสูตรการปรับราคาตั้งระบุในข้อ ๑.๗ จะนำมาใช้ในกรณีที่ค่า งานก่อสร้างลดลงหรือเพิ่มขึ้น

๑. การขอเงินเพิ่มค่างานก่อสร้างตามสัญญาแบบปรับราคาได้นี้ เป็นหน้าที่ของผู้รับจ้างที่ จะต้องเรียกร้องภายในกำหนด ๙๐ วัน นับตั้งแต่วันที่ผู้รับจ้างได้ส่งมอบงานงวดสุดท้าย หากพ้นกำหนดนี้ไปแล้ว ผู้รับจ้างไม่มีสิทธิ์ที่จะเรียกร้องเงินเพิ่มค่างานก่อสร้างจากผู้ว่าจ้างได้อีกต่อไป และในกรณีที่ผู้ว่าจ้างจะต้องเรียกเงินคืน จากผู้รับจ้าง ให้ผู้ว่าจ้างที่เป็นคู่สัญญาเรียกเงินคืนจากผู้รับจ้างโดยเร็ว หรือให้หักค่างานของงวดต่อไป หรือให้หัก เงินจากหลักประกันสัญญาแล้วแต่กรณี

๑. การพิจารณาคำนวณเงินเพิ่มหรือลด และการจ่ายเงินเพิ่มหรือเรียกเงินคืนจากผู้รับจ้าง ตามเงื่อนไขของสัญญาแบบปรับราคาได้ ต้องได้รับการตรวจสอบและเห็นชอบจากสำนักงบประมาณ และให้ถือการพิจารณาของสำนักงบประมาณเป็นที่สิ้นสุด

สูตรการปรับราคา (สูตรค่า K) จะต้องคงที่ที่ระดับที่กำหนดไว้ในวันแล้วเสร็จตามที่กำหนดไว้ในสัญญา หรือภายในระยะเวลาที่กรมได้ขยายออกไป โดยจะใช้สูตรของทางราชการที่ได้ระบุไว้ในข้อ ๑.๕

ประเภทงานก่อสร้างและสูตรที่ใช้กับสัญญาแบบปรับราคาได้

ในการพิจารณาเพิ่มหรือลดราคาค่างานจ้างเหมาก่อสร้างให้คำนวณตามสูตร ดังนี้-

$$P = (P_0) \times (K)$$

กำหนดให้ P = ราคาค่างานต่อหน่วยหรือราคาค่างานเป็นงวดที่จะต้องจ่ายให้ผู้รับจ้าง

P_0 = ราคาค่างานต่อหน่วยที่ผู้รับจ้างประมูลได้ หรือราคาค่างานเป็นงวด
ซึ่งระบุไว้ในสัญญาแล้วแต่กรณี

K = ESCALATION FACTOR ที่หักด้วย ๔ % เมื่อต้องเพิ่มค่างานหรือบวกเพิ่ม
๔ % เมื่อต้องเรียกค่างานคืน

ESCALATION FACTOR K หาได้จากสูตรซึ่งแบ่งตามประเภทและลักษณะงานก่อสร้าง ดังนี้-

หมวดที่ ๑ งานอาคาร

งานอาคาร หมายถึง ตัวอาคาร เช่น ที่ทำการ โรงเรียน โรงพยาบาล หอพัก ที่พัก หอประชุม
อิมเมจเนียม สระว่ายน้ำ โรงอาหาร คลังพัสดุ โรงงาน รั้ว เป็นต้น และให้หมายรวมถึง

๑.๑ ไฟฟ้าของอาคารบรรจุถึงสายเมนจำหน่าย แต่ไม่รวมถึงหม้อแปลงและระบบไฟฟ้าภายในบริเวณ

๑.๒ ประปาของอาคารบรรจุถึงท่อเมนจำหน่าย แต่ไม่รวมถึงระบบประปาภายในบริเวณ

๑.๓ ระบบท่อหรือระบบสายต่าง ๆ ที่ติดหรือฝังอยู่ในส่วนของอาคาร เช่น ท่อปรับอากาศต่อก๊าซ
สายไฟฟ้าสำหรับเครื่องปรับอากาศ สายล่อฟ้า ฯลฯ

๑.๔ ทางระบายน้ำของอาคารจนถึงทางระบายน้ำภายนอก

๑.๕ ส่วนประกอบที่จำเป็นสำหรับอาคาร เฉพาะส่วนที่ติดกับอาคารโดยต้องสร้างหรือประกอบ
พร้อมกับการก่อสร้างอาคาร แต่ไม่รวมถึงเครื่องจักรหรือเครื่องมือกลที่นำมาประกอบหรือติดตั้ง เช่น ลิฟท์ เครื่อง
คอมพิวเตอร์ เครื่องสูบน้ำ เครื่องปรับอากาศ พัดลม ฯลฯ

๑.๖ ทางเท้ารอบอาคาร ดินถม ดินดัก ห่างจากอาคารโดยรอบไม่เกิน ๓ เมตร

ใช้สูตร $K = 0.25 + 0.15 It/Io + 0.10 Ct/Co + 0.40 Mt/Mo + 0.10 St/So$

หมวดที่ ๒ งานดิน

๒.๑ งานดิน หมายถึง การขุดดิน การตักดิน การบดอัดดิน การขุดหน้าดิน การเกลี่ยบดอัดดิน การขุด-ถมบดอัดแน่น เขื่อน คลอง คันคลอง คันกันน้ำ คันทาง ซึ่งต้องใช้เครื่องจักรเครื่องมือกลปฏิบัติงาน สำหรับการถมดิน ให้หมายความถึงการถมดินหรือทรายหรือวัสดุอื่น ที่มีการควบคุมคุณสมบัติของวัสดุนั้น ๆ และมีข้อกำหนดวิธีการถม รวมทั้งมีการบดอัดแน่นโดยใช้เครื่องจักร เครื่องมือกลเพื่อให้ได้มาตรฐานตามที่กำหนดไว้ เช่นเดียวกับงานก่อสร้างถนนหรือเขื่อนชลประทาน

ทั้งนี้ ให้รวมถึงงานประเภท EMBANKMENT, EXCAVATION, SUBBASE, SELECTED MATERIAL, UNTREATED, BASE และ SHOULDER

$$\text{ใช้สูตร } K = 0.30 + 0.10 It/Io + 0.40 Et/Eo + 0.20 Ft/Fo$$

๒.๒ งานหินเรียง หมายถึง งานหินขนาดใหญ่นำมาเรียงกันเป็นชั้นให้เป็นระเบียบจนได้ความหนาที่ต้องการ โดยในช่องว่างระหว่างหินใหญ่จะแซมด้วยหินย่อยหรือกรวดขนาดต่าง ๆ และทรายให้เต็มช่องว่าง มีการควบคุมคุณสมบัติของวัสดุและมีข้อกำหนดวิธีปฏิบัติโดยใช้เครื่องจักร เครื่องมือกล หรือแรงคนและให้หมายความรวมถึงงานหินทิ้ง งานหินเรียงยาแนว หรืองานหินใหญ่ที่มีลักษณะคล้ายคลึงกันเพื่อการป้องกันการกัดเซาะพังทลายของลาดตลิ่งและท้องลำน้ำ

$$\text{ใช้สูตร } K = 0.40 + 0.20 It/Io + 0.20 Mt/Mo + 0.20 Ft/Fo$$

๒.๓ งานเจาะระเบิดหิน หมายถึง งานเจาะระเบิดหินทั่วไป ระยะทางขนย้ายไป-กลับ ประมาณไม่เกิน ๒ กิโลเมตร ยกเว้นงานเจาะระเบิดอุโมงค์ซึ่งต้องใช้เทคนิคขั้นสูง

$$\text{ใช้สูตร } K = 0.45 + 0.15 It/Io + 0.10 Mt/Mo + 0.20 Et/Eo + 0.10 Ft/Fo$$

หมวดที่ ๓ งานทาง

๓.๑ งานผิวทาง PRIME COAT, TACK COAT, SEAL COAT

$$\text{ใช้สูตร } K = 0.30 + 0.40 At/Ao + 0.20 Et/Eo + 0.10 Ft/Fo$$

๓.๒ งานผิวทาง SURFACE TREATMENT SLURRY SEAL

$$\text{ใช้สูตร } K = 0.30 + 0.10 Mt/Mo + 0.30 At/Ao + 0.20 Et/Eo + 0.10 Ft/Fo$$

๓.๓ งานผิวทาง ASPHALTIC CONCRETE, PENETRATION MACADAM

$$\text{ใช้สูตร } K = 0.30 + 0.10 Mt/Mo + 0.40 At/Ao + 0.10 Et/Eo + 0.10 Ft/Fo$$

๓.๔ งานผิวถนนคอนกรีตเสริมเหล็ก หมายถึง ผิวถนนคอนกรีตที่ใช้เหล็กเสริม ซึ่งประกอบด้วย ตะแกรงเหล็กเส้นหรือตะแกรงลวดเหล็กกล้าเชื่อมติด (WELDED STEEL WIRE FABRIC) เหล็กเดือย (DOWEL BAR) เหล็กยึด (DEFORMED TIE BAR) และรอยต่อต่าง ๆ (JOINT) ทั้งนี้ ให้ความหมายรวมถึงแผ่นพื้นคอนกรีตเสริมเหล็กบริเวณคอสสะพาน (R.C.BRIDGE APPROACH) ด้วย

$$\text{ใช้สูตร } K = 0.30 + 0.10 \text{ It/Io} + 0.35 \text{ Ct/Co} + 0.10 \text{ Mt/Mo} + 0.15 \text{ St/So}$$

๓.๕ งานท่อระบายน้ำคอนกรีตเสริมเหล็กและงานบ่อพัก หมายถึง ท่อคอนกรีตเสริมเหล็กสำหรับงานระบายน้ำ (PRECAST REINFORCED CONCRETE DRAINAGE PIPE) งานวางระบายน้ำคอนกรีตเสริมเหล็ก งานดาดคอนกรีตเสริมเหล็กวางระบายน้ำและบริเวณลาดคอสสะพาน รวมทั้งงานบ่อพักคอนกรีตเสริมเหล็กและงานคอนกรีตเสริมเหล็กอื่นที่มีรูปแบบและลักษณะงานคล้ายคลึงกัน เช่น งานบ่อพัก (MANHOLE) ท่อร้อยสายโทรศัพท์ ท่อร้อยสายไฟฟ้า เป็นต้น

$$\text{ใช้สูตร } K = 0.35 + 0.20 \text{ It/Io} + 0.15 \text{ Ct/Co} + 0.15 \text{ Mt/Mo} + 0.15 \text{ St/So}$$

๓.๖ งานโครงสร้างคอนกรีตเสริมเหล็กและงานเชื่อมกันตลิ่ง หมายถึง สะพานคอนกรีตเสริมเหล็ก โครงสร้างฐานรากคอนกรีตเสริมเหล็กคอสสะพาน (R. C. BEARING UNIT) ท่อเหลี่ยมคอนกรีตเสริมเหล็ก (R.C. BOX CULVERT) ท่อลงน้ำโครงสร้างคอนกรีตเสริมเหล็ก เชื่อมกันตลิ่งคอนกรีตเสริมเหล็ก ท่าเทียบเรือ คอนกรีตเสริมเหล็กและสิ่งก่อสร้างอื่นที่มีลักษณะคล้ายคลึงกัน

$$\text{ใช้สูตร } K = 0.30 + 0.10 \text{ It/Io} + 0.15 \text{ Ct/Co} + 0.20 \text{ Mt/Mo} + 0.25 \text{ St/So}$$

๓.๗ งานโครงสร้างเหล็ก หมายถึง สะพานเหล็กสำหรับคนเดินข้ามถนน โครงเหล็กสำหรับติดตั้งป้ายจราจรชนิดแขวนสูง เสาไฟฟ้าแรงสูง เสาวิทยุ เสาโทรทัศน์ หรืองานโครงสร้างเหล็กอื่นที่มีลักษณะคล้ายคลึงกัน แต่ไม่รวมถึงงานติดตั้งเสาโครงเหล็กสายส่งของการไฟฟ้าฝ่ายผลิตแห่งประเทศไทย

$$\text{ใช้สูตร } K = 0.25 + 0.10 \text{ It/Io} + 0.05 \text{ Ct/Co} + 0.20 \text{ Mt/Mo} + 0.40 \text{ St/So}$$

หมวดที่ ๔ งานชลประทาน

๔.๕ งานคอนกรีตไม่รวมเหล็กและคอนกรีตดาดคลอง หมายถึง งานคอนกรีตเสริมเหล็กที่หักส่วนของเหล็กออกมาแยกคำนวณต่างหากของงานฝาย ทางระบายน้ำล้นหรืออาคารชลประทานประกอบของเขื่อน ซึ่งมีสัญญาแยกจ่ายเฉพาะงานคอนกรีต ดังกล่าวเท่านั้น

$$\text{ใช้สูตร } K = 0.40 + 0.15 \text{ It/Io} + 0.25 \text{ Ct/Co} + 0.20 \text{ Mt/Mo}$$

ดัชนีราคาที่ใช้คำนวณตามสูตรที่ใช้กับสัญญาแบบปรับราคาได้ จัดทำขึ้นโดย กระทรวงพาณิชย์

- K = ESCALATION FACTOR
- It = ดัชนีราคาผู้บริโภคทั่วไปของประเทศ ในเดือนที่ส่งงานแต่ละงวด
- Io = ดัชนีราคาผู้บริโภคทั่วไปของประเทศ ในเดือนที่เปิดของประกวดราคา
- Ct = ดัชนีราคาซีเมนต์ ในเดือนที่ส่งงานแต่ละงวด
- Co = ดัชนีราคาซีเมนต์ ในเดือนที่เปิดของประกวดราคา
- Mt = ดัชนีราคาวัสดุก่อสร้าง (ไม่รวมเหล็กและซีเมนต์) ในเดือนที่ส่งงานแต่ละงวด
- Mo = ดัชนีราคาวัสดุก่อสร้าง (ไม่รวมเหล็กและซีเมนต์) ในเดือนที่เปิดของประกวดราคา
- St = ดัชนีราคาเหล็ก ในเดือนที่ส่งงานแต่ละงวด
- So = ดัชนีราคาเหล็ก ในเดือนที่เปิดของประกวดราคา
- Gt = ดัชนีราคาเหล็กแผ่นเรียบที่ผลิตในประเทศ ในเดือนที่ส่งงานแต่ละงวด
- Go = ดัชนีราคาเหล็กแผ่นเรียบที่ผลิตในประเทศ ในเดือนที่เปิดของประกวดราคา
- At = ดัชนีราคาแอสฟัลท์ ในเดือนที่ส่งงานแต่ละงวด
- Ao = ดัชนีราคาแอสฟัลท์ ในเดือนที่เปิดของประกวดราคา
- Et = ดัชนีราคาเครื่องจักรกลและบริภัณฑ์ ในเดือนที่ส่งงานแต่ละงวด
- Eo = ดัชนีราคาเครื่องจักรกลและบริภัณฑ์ ในเดือนที่เปิดของประกวดราคา
- Ft = ดัชนีราคาน้ำมันดีเซลหมุนเร็ว ในเดือนที่ส่งงานแต่ละงวด
- Fo = ดัชนีราคาน้ำมันดีเซลหมุนเร็ว ในเดือนที่เปิดของประกวดราคา
- ACt = ดัชนีราคาท่อซีเมนต์ใยหิน ในเดือนที่ส่งงานแต่ละงวด
- ACo = ดัชนีราคาท่อซีเมนต์ใยหิน ในเดือนที่เปิดของประกวดราคา
- PVCo = ดัชนีราคาท่อ PVC ในเดือนที่เปิดของประกวดราคา
- GIPT = ดัชนีราคาท่อเหล็กออบสังกะสี ในเดือนที่ส่งงานแต่ละงวด
- GIPo = ดัชนีราคาท่อเหล็กออบสังกะสี ในเดือนที่เปิดของประกวดราคา
- PET = ดัชนีราคาท่อ HYDENSITY POLYETHYLENE ในเดือนที่ส่งงานแต่ละงวด
- PEo = ดัชนีราคาท่อ HYDENSITY POLYETHYLENE ในเดือนที่เปิดของประกวดราคา
- Wt = ดัชนีราคาสายไฟฟ้า ในเดือนที่ส่งงานแต่ละงวด
- Wo = ดัชนีราคาสายไฟฟ้า ในเดือนที่เปิดของประกวดราคา

วิธีการคำนวณที่ใช้กับสัญญาแบบปรับราคาได้

๑. การคำนวณหาค่า K จากสูตร ตามลักษณะงานนั้น ๆ ให้ใช้ตัวเลขดัชนีราคาวัสดุก่อสร้างของกระทรวงพาณิชย์ โดยใช้ฐานของปี ๒๕๓๐ เป็นเกณฑ์ในการคำนวณ

๒. การคำนวณหาค่า K สำหรับกรณีที่มีงานก่อสร้างหลายประเภทรวมอยู่ในสัญญาเดียวกัน จะต้องแยกค่าก่อสร้างแต่ละประเภทให้ชัดเจนตามลักษณะของงานนั้น และให้สอดคล้องกับสูตรที่ได้กำหนดไว้

๓. การคำนวณหาค่า K กำหนดให้ใช้ทศนิยม ๓ ตำแหน่งทุกขั้นตอน โดยไม่มีการปัดเศษและกำหนดให้ทำเลขสัมพันธ์ (เปรียบเทียบ) ให้เป็นผลสำเร็จก่อน แล้วจึงนำผลลัพธ์ไปคูณกับตัวเลขคงที่หน้าเลขสัมพันธ์ นั้น

๔. ให้พิจารณาเงินเพิ่มหรือลดราคาค่างาน จากราคาที่ผู้รับจ้างทำสัญญาตกลงกับผู้ว่าจ้าง เมื่อค่า K ตามสูตรสำหรับงานก่อสร้างนั้น ๆ ในเดือนที่ส่งมอบงานมีค่าเปลี่ยนแปลงไปจากค่า K ในเดือนเปิดซองประกวดราคามากกว่า ๔% ขึ้นไป โดยนำเฉพาะส่วนที่เกิน ๔ % มาคำนวณปรับเพิ่มหรือลดค่างานแล้วแต่กรณี (โดยไม่คิด ๔ % แรกให้)

๕. ในกรณีที่ผู้รับจ้างไม่สามารถทำการก่อสร้างให้แล้วเสร็จตามระยะเวลาในสัญญา โดยเป็นความผิดของผู้รับจ้าง ค่า K ตามสูตรต่าง ๆ ที่จะนำมาใช้ในการคำนวณค่างานให้ใช้ค่า K ของเดือนสุดท้ายตามอายุสัญญา หรือค่า K ของเดือนที่ส่งมอบงานจริง แล้วแต่ที่ว่าค่า K ตัวใดจะมีค่าน้อยกว่า

๖. การจ่ายเงินแต่ละงวด ให้จ่ายค่าจ้าง งานที่ผู้รับจ้างทำได้แต่ละงวด ตามสัญญาไปก่อน ส่วนค่างานเพิ่มหรือค่างานลดลง ซึ่งจะคำนวณได้ต่อเมื่อทราบดัชนีราคาวัสดุก่อสร้าง ซึ่งนำมาคำนวณหาค่า K ของเดือนที่ส่งมอบงานงวดนั้น ๆ เป็นที่แน่นอนแล้ว เมื่อคำนวณเงินเพิ่มได้ให้ขอทำความตกลงเรื่องการเงินกับสำนักงานประมาณ



(นายจิตพล เหล่าอ้น)
ผอ.ขท.นครราชสีมาที่ ๓

เอกสารแนบท้ายประกาศประกวดราคาจ้างก่อสร้างด้วยวิธีประกวดราคาอิเล็กทรอนิกส์ (e-bidding) ข้อ ๑.๕
ประกาศเลขที่ คค ๐๖๐๕๘/พ.๑E/ /๒๕๖๙ ลงวันที่

“เงื่อนไขและหลักเกณฑ์

๑. การขอเงินเพิ่มค่างานก่อสร้างตามสัญญาแบบปรับราคาได้นี้ เป็นหน้าที่ของผู้รับจ้างที่จะต้อง
เรียกร้องภายในกำหนด ๙๐ วัน นับตั้งแต่วันที่ผู้รับจ้างได้ส่งมอบงานงวดสุดท้าย หากพ้นกำหนดนี้ไปแล้วผู้รับจ้าง
ไม่มีสิทธิที่จะเรียกร้องเงินเพิ่มค่างานก่อสร้างจากผู้ว่าจ้างได้อีกต่อไป และในกรณีที่ผู้ว่าจ้างจะต้องเรียกเงินคืนจากผู้
รับจ้าง ให้ผู้ว่าจ้างที่เป็นคู่สัญญารับเรียกเงินคืนจากผู้รับจ้างโดยเร็ว หรือให้หักค่างานของงวดต่อไป หรือให้หักเงิน
จากหลักประกันสัญญาแล้วแต่กรณี

๒. การพิจารณาคำนวณเงินที่เพิ่มหรือลด และการจ่ายเงินเพิ่มหรือเรียกเงินคืนจากผู้รับจ้างตามเงื่อนไข
ของสัญญาแบบปรับราคาได้ต้องได้รับการตรวจสอบและเห็นชอบจากสำนักงบประมาณและให้ถือการพิจารณา
วินิจฉัยของสำนักงบประมาณเป็นที่สิ้นสุด”



(นายชิตพล เหล่าอัน)
ผอ.ขท.นครราชสีมาที่ ๓

บัญชีเอกสารส่วนที่ ๑

๑. ในกรณีผู้ยื่นข้อเสนอเป็นนิติบุคคล
- (ก) ห้างหุ้นส่วนสามัญหรือห้างหุ้นส่วนจำกัด
 - สำเนาหนังสือรับรองการจดทะเบียนนิติบุคคล
ไฟล์ข้อมูล.....ขนาดไฟล์.....
 - บัญชีรายชื่อหุ้นส่วนผู้จัดการ
ไฟล์ข้อมูล.....ขนาดไฟล์.....
 - (ข) บริษัทจำกัดหรือบริษัทมหาชนจำกัด
 - สำเนาหนังสือรับรองการจดทะเบียนนิติบุคคล
ไฟล์ข้อมูล.....ขนาดไฟล์.....
 - สำเนาหนังสือบริคณห์สนธิ
ไฟล์ข้อมูล.....ขนาดไฟล์.....
 - บัญชีรายชื่อกรรมการผู้จัดการ
ไฟล์ข้อมูล.....ขนาดไฟล์.....
 - บัญชีผู้ถือหุ้นรายใหญ่ (ถ้ามี)
 - ไม่มีผู้ถือหุ้นรายใหญ่
 - มีผู้ถือหุ้นรายใหญ่
ไฟล์ข้อมูล.....ขนาดไฟล์.....
๒. ในกรณีผู้ยื่นข้อเสนอไม่เป็นนิติบุคคล
- (ก) บุคคลธรรมดา
 - สำเนาบัตรประจำตัวประชาชนของผู้ยื่น
ไฟล์ข้อมูล.....ขนาดไฟล์.....
 - (ข) คณะบุคคล
 - สำเนาข้อตกลงที่แสดงถึงการเข้าเป็นหุ้นส่วน
ไฟล์ข้อมูล.....ขนาดไฟล์.....
 - สำเนาบัตรประจำตัวประชาชนของผู้เป็นหุ้นส่วน
ไฟล์ข้อมูล.....ขนาดไฟล์.....
๓. ในกรณีผู้ยื่นข้อเสนอเป็นผู้ยื่นข้อเสนอร่วมกันในฐานะเป็นผู้ร่วมค้า
- สำเนาสัญญาของการเข้าร่วมค้า
ไฟล์ข้อมูล.....ขนาดไฟล์.....
 - (ก) ในกรณีผู้ร่วมค้าเป็นบุคคลธรรมดา
 - บุคคลสัญชาติไทย
สำเนาบัตรประจำตัวประชาชน
ไฟล์ข้อมูล.....ขนาดไฟล์.....
 - บุคคลที่มีเชื้อสัญชาติไทย
สำเนาหนังสือเดินทาง
ไฟล์ข้อมูล.....ขนาดไฟล์.....
- (นายชิตพล เหล่าอัน)
ผอ.ขท.นครราชสีมาที่ ๓

○ (ข) ในกรณีผู้ร่วมค้าเป็นนิติบุคคล

- ห้างหุ้นส่วนสามัญหรือห้างหุ้นส่วนจำกัด

สำเนาหนังสือรับรองการจดทะเบียนนิติบุคคล

ไฟล์ข้อมูล.....ขนาดไฟล์.....

- บัญชีรายชื่อหุ้นส่วนผู้จัดการ

ไฟล์ข้อมูล.....ขนาดไฟล์.....

- บริษัทจำกัดหรือบริษัทมหาชนจำกัด

สำเนาหนังสือรับรองการจดทะเบียนนิติบุคคล

ไฟล์ข้อมูล.....ขนาดไฟล์.....

- สำเนาหนังสือบริคณห์สนธิ

ไฟล์ข้อมูล.....ขนาดไฟล์.....

- บัญชีรายชื่อกรรมการผู้จัดการ

ไฟล์ข้อมูล.....ขนาดไฟล์.....

- บัญชีผู้ถือหุ้นรายใหญ่ (ถ้ามี)

○ ไม่มีผู้ถือหุ้นรายใหญ่

○ มีผู้ถือหุ้นรายใหญ่

ไฟล์ข้อมูล.....ขนาดไฟล์.....

๔. แบบตรวจสอบข้อมูลของผู้ประกอบการที่จะเข้าร่วมการเสนอราคาในโครงการที่มีวงเงินจัดซื้อ จัดจ้าง ตั้งแต่ ๓๐๐ ล้านบาทขึ้นไป

ไฟล์ข้อมูล.....ขนาดไฟล์.....

๕. แบบข้อตกลงคุณธรรม (Integrity Pact) ความร่วมมือป้องกันการทุจริตในการจัดซื้อจัดจ้างภาครัฐ (สำหรับส่วนราชการ/รัฐวิสาหกิจ/องค์การมหาชน/หน่วยงานของรัฐและภาคเอกชน) กรณีโครงการจัดซื้อจัดจ้างที่มีวงเงินตั้งแต่ ๑,๐๐๐ ล้านบาทขึ้นไป

ไฟล์ข้อมูล.....ขนาดไฟล์.....

๖. อื่น ๆ (ถ้ามี)

○

ไฟล์ข้อมูล.....ขนาดไฟล์.....

○

ไฟล์ข้อมูล.....ขนาดไฟล์.....

○

ไฟล์ข้อมูล.....ขนาดไฟล์.....

ข้าพเจ้าขอรับรองว่า เอกสารหลักฐานที่ข้าพเจ้ายื่นพร้อมการเสนอราคาทางระบบจัดซื้อจัดจ้างภาครัฐ ด้วยอิเล็กทรอนิกส์ในการคัดเลือกครั้งนี้ถูกต้องและเป็นความจริงทุกประการ

ลงชื่อ ผู้ยื่นข้อเสนอ
(.....)

(นายชิตพล เหล่าอัน)
ผอ.ขท.นครราชสีมาที่ ๓

เอกสารแนบท้ายประกาศประกวดราคาจ้างก่อสร้างด้วยวิธีประกวดราคาอิเล็กทรอนิกส์ (e-bidding) ข้อ ๑.๗ (๒)
ประกาศเลขที่ คค ๐๖๐๕๘/พ.๑E/ /๒๕๖๙ ลงวันที่

บัญชีเอกสารส่วนที่ ๒

- ๑. หนังสือมอบอำนาจซึ่งปิดอากรแสตมป์ตามกฎหมายในกรณีที่ยื่นข้อเสนอมอบอำนาจให้บุคคลอื่นลงนามในใบเสนอราคาแทน
ไฟล์ข้อมูล.....ขนาดไฟล์.....
- ๒. สำเนาใบขึ้นทะเบียนผู้ประกอบการวิสาหกิจขนาดกลางและขนาดย่อม (SMEs) (ถ้ามี)
ไฟล์ข้อมูล.....ขนาดไฟล์.....
- ๓. สำเนาหนังสือรับรองผลงานก่อสร้าง (ถ้ามี)
ไฟล์ข้อมูล.....ขนาดไฟล์.....
- ๔. สำเนาหลักฐานการขึ้นทะเบียนงานก่อสร้าง
ไฟล์ข้อมูล.....ขนาดไฟล์.....
- ๕. สรุปรายละเอียดประกอบการอธิบายเอกสารตามที่หน่วยงานของรัฐกำหนดให้จัดส่งภายหลังจากวันเสนอราคา เพื่อใช้ในประกอบการพิจารณา (ถ้ามี) ดังนี้
 - ๕.๑.....
ไฟล์ข้อมูล.....ขนาดไฟล์.....
 - ๕.๒.....
ไฟล์ข้อมูล.....ขนาดไฟล์.....
- ๖. อื่นๆ (ถ้ามี)
 - ๖.๑.....
ไฟล์ข้อมูล.....ขนาดไฟล์.....
 - ๖.๒.....
ไฟล์ข้อมูล.....ขนาดไฟล์.....
 - ๖.๓.....
ไฟล์ข้อมูล.....ขนาดไฟล์.....

ข้าพเจ้าขอรับรองว่าเอกสารหลักฐานที่ข้าพเจ้าได้ยื่นมาพร้อมการเสนอราคาทางระบบจัดซื้อ จัดจ้างภาครัฐด้วยอิเล็กทรอนิกส์ในการคัดเลือกครั้งนี้ถูกต้องและเป็นความจริงทุกประการ

ลงชื่อ.....ผู้ยื่นข้อเสนอ
(.....)

(นายชิตพล เหล่าอัน)
ผอ.ขท.นครราชสีมาที่ ๓



คำสั่ง กรมทางหลวง
ที่ สทล.10.2/ 219 /2569

เรื่อง แต่งตั้งคณะกรรมการกำหนดราคากลาง สำหรับงานประกวดราคางานจ้างก่อสร้างกิจกรรมอำนวยความสะดวกปลอดภัยทางถนน ประจำปี 2569 รหัสงาน 31800 งานปรับปรุงทางหลวง งานอำนวยความสะดวกปลอดภัยเพื่อป้องกันและแก้ไขอุบัติเหตุทางถนน ทางหลวงหมายเลข 206 ตอน วังหิน - หินดาด ตอน 2 ระหว่าง กม.18+300 - กม.19+170 ด้วยวิธีประกวดราคาอิเล็กทรอนิกส์ (e-bidding)

ด้วยกรมทางหลวง โดยสำนักงานทางหลวงที่ 10 (นครราชสีมา) มีความประสงค์จะประกวดราคางานจ้างก่อสร้างกิจกรรมอำนวยความสะดวกปลอดภัยทางถนน ประจำปี 2569 รหัสงาน 31800 งานปรับปรุงทางหลวง งานอำนวยความสะดวกปลอดภัยเพื่อป้องกันและแก้ไขอุบัติเหตุทางถนน ทางหลวงหมายเลข 206 ตอน วังหิน - หินดาด ตอน 2 ระหว่าง กม.18+300 - กม.19+170 ด้วยวิธีประกวดราคาอิเล็กทรอนิกส์ (e-bidding) และเพื่อให้เป็นไปตามประกาศคณะกรรมการราคากลางและขึ้นทะเบียนผู้ประกอบการ เรื่อง หลักเกณฑ์และวิธีการกำหนดราคากลางงานก่อสร้าง จึงขอแต่งตั้งรายชื่อต่อไปนี้ เป็นคณะกรรมการกำหนดราคากลาง ดังนี้-

- | | |
|---------------------------------------------------------|------------------|
| 1. นายไชยวิทย์ บุรสมบุญ วิศวกรโยธาเชี่ยวชาญ | ประธานคณะกรรมการ |
| 2. นายวุฒิชัย บุญสมจิตร วิศวกรโยธาชำนาญการพิเศษ | กรรมการ |
| 3. นายธีรวัฒน์ พีระพัฒน์พงษ์ วิศวกรโยธาชำนาญการพิเศษ | กรรมการ |
| 4. นายพีรพงศ์ ใจพุดซา วิศวกรโยธาชำนาญการพิเศษ | กรรมการ |
| 5. นายสมศักดิ์ ฉิมใหม่ นายช่างโยธาชำนาญการ | กรรมการ |

อำนาจหน้าที่

1. ให้คณะกรรมการกำหนดราคากลางมีอำนาจหน้าที่ และรับผิดชอบคำนวณราคากลางงานก่อสร้าง ให้ถูกต้องตามหลักเกณฑ์การคำนวณราคากลาง งานก่อสร้างของกรมบัญชีกลาง
2. กรณีราคากลางที่คณะกรรมการฯ คำนวณไว้แตกต่างกับราคาของผู้เสนอราคา รายที่ส่วนราชการเห็นสมควรจ้าง ตั้งแต่ร้อยละ 15 ขึ้นไป ให้คณะกรรมการฯ แจ้งรายละเอียดการคำนวณราคากลางงานก่อสร้าง ให้สำนักงานตรวจเงินแผ่นดินทราบโดยเร็ว

สั่ง ณ วันที่ 17 เดือน ตุลาคม พ.ศ. 2568

(นายปกรณ์ ศรีปานวงศ์)

ผู้อำนวยการสำนักงานทางหลวงที่ 10
ปฏิบัติราชการแทน อธิบดีกรมทางหลวง



บันทึกข้อความ

ส่วนราชการ ส่วนแผนงาน สำนักงานทางหลวงที่ 10 (นครราชสีมา) โทรภายใน 44027 โทรสาร.044-246211

ที่ สทล.10.2/ 53

วันที่ 14 พ.ย. 2568

เรื่อง การสรุปราคากลางงานก่อสร้างทาง สะพาน และท่อเหลี่ยม (แบบ ปปช.01)

① เรียน ผส.ทล.10 ผ่าน หัวหน้าเจ้าหน้าที่ 

ตามคำสั่ง กรมทางหลวง ที่ สทล.10.2/ 219 /2569 ลงวันที่ 17 ตุลาคม 2568 เรื่อง แต่งตั้งคณะกรรมการกำหนดราคากลาง สำหรับงานประกวดราคางานจ้างก่อสร้างกิจกรรมอำนวยความปลอดภัยทางถนน ประจำปี 2569 รหัสงาน 31800 งานปรับปรุงทางหลวง งานอำนวยความปลอดภัยเพื่อป้องกันและแก้ไขอุบัติเหตุทางถนน ทางหลวงหมายเลข 206 ตอน วังหิน - หินดาด ตอน 2 ระหว่าง กม.18+300 - กม.19+170 ผลผลิต 1 แห่ง วงเงิน 17,499,400 บาท ด้วยวิธีประกวดราคาอิเล็กทรอนิกส์ (e-bidding) นั้น

คณะกรรมการกำหนดราคากลาง ร่วมกันพิจารณาความเหมาะสมของราคาประเมินราคากลางแล้วเห็นสมควรกำหนดราคากลางเป็นเงิน 17,620,642.95 บาท ตามเอกสารแนบมาพร้อมนี้

จึงเรียนมาเพื่อทราบและดำเนินการต่อไป



(นายไชยวิทย์ บุรสมบูรณ์)
ประธานคณะกรรมการ

② คณะกรรมการราคากลาง

- เพื่อทราบ
- อนุมัติดำเนินการต่อไป

ในวงเงิน 17,620,642.95 บาท

(นายปกรณ์ ศรีปานวงศ์)

ผส.ทล.10

ตารางแสดงวงเงินงบประมาณที่ได้รับจัดสรรและราคากลางในงานจ้างก่อสร้าง

1. ชื่อโครงการ

ประกวดราคาจ้างก่อสร้างกิจกรรมอำนวยความสะดวกทางถนน ประจำปีงบประมาณ พ.ศ. ๒๕๖๙
 งานอำนวยความสะดวกเพื่อป้องกันและแก้ไขอุบัติเหตุทางถนน งานปรับปรุงทางหลวง ทางหลวงหมายเลข ๒๐๖ ตอน วังหิน
 - หินดาด ตอน ๒ ระหว่าง กม.๑๘+๓๐๐ - กม.๑๙+๑๗๐ ผลผลิต ๑ แห่ง ด้วยวิธีประกวดราคาอิเล็กทรอนิกส์ (e-bidding) /
 งานอำนวยความสะดวกเพื่อป้องกันและแก้ไขอุบัติเหตุทางถนน งานปรับปรุงทางหลวง ทางหลวงหมายเลข ๒๐๖ ตอน วังหิน
 - หินดาด ตอน ๒ ระหว่าง กม.๑๘+๓๐๐ - กม.๑๙+๑๗๐

2. หน่วยงานเจ้าของโครงการ แขวงทางหลวงนครราชสีมาที่ 3 / กรมทางหลวง

3. วงเงินงบประมาณที่ได้รับจัดสรร 17,499,400.00 บาท

4. ลักษณะงาน

โดยสังเขป จ้างก่อสร้างกิจกรรมอำนวยความสะดวกทางถนน ประจำปีงบประมาณ พ.ศ. ๒๕๖๙
 งานอำนวยความสะดวกเพื่อป้องกันและแก้ไขอุบัติเหตุทางถนน งานปรับปรุงทางหลวง

5. ราคากลางคำนวณ ณ วันที่ 14 พ.ย. 2568 เป็นเงิน 17,620,642.95 บาท

6. บัญชีประมาณการราคากลาง

6.1 แบบสรุปราคากลางงานทางสะพานและท่อเหลี่ยม

7. รายชื่อคณะกรรมการกำหนดราคากลาง

- 7.1 ไชยวิทย์ บุรสมบูรณ์ ประธานกรรมการกำหนดราคากลาง วิศวกรโยธาเชี่ยวชาญ
- 7.2 วุฒิชัย บุญสมจิตร กรรมการกำหนดราคากลาง วิศวกรโยธาชำนาญการพิเศษ
- 7.3 พีรพงศ์ ใจพุดซา กรรมการกำหนดราคากลาง วิศวกรโยธาชำนาญการพิเศษ
- 7.4 อีร์วัฒน์ พีระพัฒน์พงษ์ กรรมการกำหนดราคากลาง วิศวกรโยธาชำนาญการพิเศษ
- 7.5 สมศักดิ์ ฉิมใหม่ กรรมการกำหนดราคากลาง นายช่างโยธาชำนาญงาน

สมศักดิ์ ฉิมใหม่

14 พฤศจิกายน 2568 13:52:58

แบบฟอร์มรายงานหรือสรุปราคากลางงานก่อสร้างทาง สะพาน และท่อเหลี่ยม

ชื่อโครงการ/งานก่อสร้าง ประกวดราคาจ้างก่อสร้างกิจกรรมอันรวมความปลอดภัยทางถนน ประจำปีงบประมาณ พ.ศ. ๒๕๖๙ งานอำนวยความสะดวกแก่ผู้ประกอบการและแก้ไขอุบัติเหตุทางถนน งานปรับปรุงทางหลวง
 หน่วยงานเจ้าของโครงการ/งานก่อสร้าง ทางหลวงหมายเลข ๒๐๖ ตอน ๒ ตอน ๒ ระยะทาง กม.๑๘๙+๓๐๐ - กม.๑๙๙+๓๗๐ สลฝลิต ๓ แขวง ตวยวีธิประภวคราคาอเล็กทรอนิกส์ (e-bidding)
 ประเภทของโครงการ/งานก่อสร้าง แขวงทางหลวงนครราชสีมาที่ 3/กรมทางหลวง

| ลำดับที่ ตามสัญญา | รายการงานก่อสร้าง | หน่วย | จำนวน | ราคาต่อหน่วย | ราคาทุน | FN | ราคาต่อหน่วย X FN | ราคากลาง |
|----------------------|-----------------------------------------------------------|-------|------------|--------------|--------------|--------|----------------------|--------------|
| 1 | 1. CLEARING AND GRUBBING | ตร.ม. | 6,000.000 | 1.74 | 10,440.00 | 1.2890 | 2.24 | 13,457.16 |
| 2 | 2. EARTH EXCAVATION | ลบ.ม. | 1,900.000 | 46.41 | 88,179.00 | 1.2890 | 59.82 | 113,662.73 |
| 3 | 3. EARTH EMBANKMENT | ลบ.ม. | 2,700.000 | 188.63 | 509,301.00 | 1.2890 | 243.14 | 656,488.98 |
| 4 | 4. EARTH FILL IN MEDIAN AND ISLAND | ลบ.ม. | 140.000 | 159.25 | 22,295.00 | 1.2890 | 205.27 | 28,738.25 |
| 5 | 5. SELECTED MATERIAL A | ลบ.ม. | 1,030.000 | 388.65 | 400,309.50 | 1.2890 | 500.96 | 515,998.94 |
| 6 | 6. SOIL CEMENT SUBBASE | ลบ.ม. | 965.000 | 535.43 | 516,689.95 | 1.2890 | 690.16 | 666,013.34 |
| 7 | 7. CEMENT MODIFIED CRUSHED ROCK BASE | ลบ.ม. | 890.000 | 1,308.20 | 1,164,298.00 | 1.2890 | 1,686.26 | 1,500,780.12 |
| 8 | 8. PRIME COAT | ตร.ม. | 4,160.000 | 31.27 | 130,083.20 | 1.2890 | 40.30 | 167,677.24 |
| 9 | 9. TACK COAT | ตร.ม. | 21,380.000 | 12.53 | 267,891.40 | 1.2890 | 16.15 | 345,312.01 |
| 10 | 10. ASPHALT CONCRETE LEVELLING COURSE (AC.60-70) | ตัน | 25.000 | 2,656.84 | 66,421.00 | 1.2890 | 3,424.66 | 85,616.66 |
| 11 | 11. ASPHALT CONCRETE BINDER COURSE 5 CM. THICK (AC.60-70) | ตร.ม. | 4,160.000 | 322.27 | 1,340,643.20 | 1.2890 | 415.40 | 1,728,089.08 |

สมศักดิ์ ฉิมใหม่

14 พฤศจิกายน 2568 13:53:51

แบบฟอร์มรายงานหรือสรุปราคากลางงานก่อสร้างทาง สะพาน และท่อเหลี่ยม

ชื่อโครงการ/งานก่อสร้าง ประกวดราคาจ้างก่อสร้างกิจกรรมความปลอดภัยทางถนน ประจําปีงบประมาณ พ.ศ. ๒๕๖๙ งานอำนวยความสะดวกป้องกันและแก้ไขอุบัติเหตุทางถนน งานปรับปรุงทางหลวง
 หน่วยงานเจ้าของโครงการ/งานก่อสร้าง หน่วยงาน หมายเลข ๒๖ ตอน ๒ วัสดุ ตอน ๒ ระยะทาง กม.๑๘+๓๐๐ - กม.๑๘+๓๖๐ ผลิต ๑ แห่ง ด้วยวิธีประกวดราคาอิเล็กทรอนิกส์ (e-bidding)
 แขวงทางหลวงนครราชสีมาที่ 3/กรมทางหลวง

| ลำดับที่ ตามสัญญา | รายการงานก่อสร้าง | หน่วย | จำนวน | ราคาต่อหน่วย | ราคาพัน | FN | ราคาต่อหน่วย X FN | ราคากลาง |
|----------------------|--------------------------------------------------------------------------|-------|------------|--------------|--------------|--------|----------------------|--------------|
| 12 | 12. ASPHALT CONCRETE WEARING COURSE 5 CM. THICK (AC.60-70) | ตร.ม. | 21,210.000 | 322.49 | 6,840,012.90 | 1.2890 | 415.68 | 8,816,776.62 |
| 13 | 13. R.C. PIPE CULVERTS DIA. 0.80 M. CLASS 2 | ม. | 4.000 | 2,177.96 | 8,711.84 | 1.2890 | 2,807.39 | 11,229.56 |
| 14 | 14. R.C. PIPE CULVERTS DIA. 1.20 M. CLASS 2 | ม. | 140.000 | 3,775.15 | 528,521.00 | 1.2890 | 4,866.16 | 681,263.56 |
| 15 | 15. R.C. MANHOLE TYPE C FOR R.C.P. DIA. 1.20 M. WITH STEEL GRATING COVER | EACH | 12.000 | 27,913.83 | 334,965.96 | 1.2890 | 35,980.92 | 431,771.12 |
| 16 | 16. SIDE DITH LINING TYPE II | ตร.ม. | 1,180.000 | 306.20 | 361,316.00 | 1.2890 | 394.69 | 465,736.32 |
| 17 | 17. BARRIER CURB | ม. | 540.000 | 357.95 | 193,293.00 | 1.2890 | 461.39 | 249,154.67 |
| 18 | 18. R.C. SLAB 6 CM. THICK | ตร.ม. | 2,040.000 | 215.45 | 439,518.00 | 1.2890 | 277.71 | 566,538.70 |
| 19 | 19. RELOCATION OF EXISTING ROADWAY LIGHTINGS (DOUBLE BRACKET) | EACH | 9.000 | 22,523.64 | 202,712.76 | 1.2890 | 29,032.97 | 261,296.74 |
| 20 | 20. THERMOPLASTIC PAINT (WHITE) | ตร.ม. | 485.000 | 294.80 | 142,978.00 | 1.2890 | 379.99 | 184,298.64 |

สมศักดิ์ ฉิมใหม่

14 พฤศจิกายน 2568 13:53:51

หน้า 2 จาก 3

แบบฟอร์มรายงานหรือสรุปราคากลางงานก่อสร้างทาง สะพาน และท่อเหลี่ยม

ชื่อโครงการ/งานก่อสร้าง ประมวลราคาจากก่อสร้างกิจกรรมตามรายละเอียดทางถนน ประเภทงาน พ.ศ. ๒๕๖๔ งานอำนวยความสะดวกปลอดภัยเพื่อป้องกันและแก้ไขอุบัติเหตุทางถนน งานปรับปรุงทางหลวง

ทางหลวงหมายเลข ๒๐๖ ตอน วังหิน - ทัศนาคด ตอน ๒ ระหว่าง กม.๑๘+๓๐๐ - กม.๑๙+๑๗๐ ผดฝลิต ๑ แห่ง ควบคุมวิธีประกวดราคาอิเล็กทรอนิกส์ (e-bidding)

| ลำดับที่ตามสัญญา | รายการงานก่อสร้าง | หน่วย | จำนวน | ราคาต่อหน่วย | ราคาทุน | FN | ราคาต่อหน่วย X FN | ราคากลาง |
|--------------------|-----------------------------------------------------|-------|---------|--------------|-----------|--------|-------------------|----------------------|
| 21 | 21. THERMOPLASTIC PAINT (YELLOW) ✓ | ตร.ม. | 250,000 | 294.80 | 73,700.00 | 1.2890 | 379.99 | 94,999.30 |
| 22 | 22. CURB MARKING ✓ | ตร.ม. | 155,000 | 94.26 | 14,610.30 | 1.2890 | 121.50 | 18,832.67 |
| 23 | 23. TRAFFIC SIGNS AND DEVICES DURING CONSTRUCTION ✓ | L.S | 1,000 | 13,119.12 | 13,119.12 | 1.2890 | 16,910.54 | 16,910.54 |
| รวมราคากลาง | | | | | | | | 17,620,642.95 |

สมศักดิ์ ฉิมใหม่

14 พฤศจิกายน 2568 13:53:51

เอกสารแนบท้ายประกาศประกวดราคาจ้างก่อสร้างด้วยวิธีประกวดราคาอิเล็กทรอนิกส์ (e-bidding) ข้อ ๑.๙
เงื่อนไขการเสนอแผนการทำงาน
ประกาศ เลขที่ คค ๐๖๐๕๘/พ.๑E/ /๒๕๖๙ ลงวันที่

.....
ภายในกำหนดระยะเวลา ๗ วัน นับถัดจากวันลงนามในสัญญาผู้รับจ้างจะต้องจัดทำแผนการทำงาน ส่งให้ผู้ว่าจ้างตรวจสอบและแผนการทำงานดังกล่าวต้องได้รับความเห็นชอบจากผู้ว่าจ้างก่อนจึงจะลงมือทำงานได้

แผนการทำงานจะต้องแสดงลำดับขั้นตอนและช่วงเวลาที่ทำงานแต่ละรายการตามสัญญาให้ครบถ้วนชัดเจนและเป็นไปได้ โดยงานทั้งหมดต้องแล้วเสร็จบริบูรณ์ภายในกำหนดเวลาของสัญญา

ในกรณีมีความจำเป็นต้องปรับแผนการทำงานในระหว่างการทำงาน ผู้รับจ้างต้องเสนอแผนการทำงานที่ปรับใหม่แก่ผู้ว่าจ้างเพื่อให้ความเห็นชอบก่อนทุกครั้ง

(นายชิตพล เหล่าอัน)
ผอ.ขท.นครราชสีมาที่ ๓

ตัวอย่างแบบการจัดทำแผนการทำงาน

| ที่ | รายการ | หน่วย | ปริมาณงาน | ราคาต่อหน่วย | เป็นเงิน | % |
|-----|-----------------|-------------|-----------|--------------|----------|----|
| 1 | งานก่อสร้างเข็ม | รายการ..... | ลบ.ม. | | | |
| | | รายการ..... | ลบ.ม. | | | |
| 2 | งานผิวทาง | รายการ..... | ตร.ม. | | | |
| | | รายการ..... | ตร.ม. | | | |
| | | | | รวม | | 0% |

| | 1 | 2 | 3 | 4 | 5 | 6 | 7 | 8 |
|--|----------|----------|----------|----------|----------|----------|----------|----------|
| | เดือน... | เดือน... | เดือน... | เดือน... | เดือน... | เดือน... | เดือน... | เดือน... |

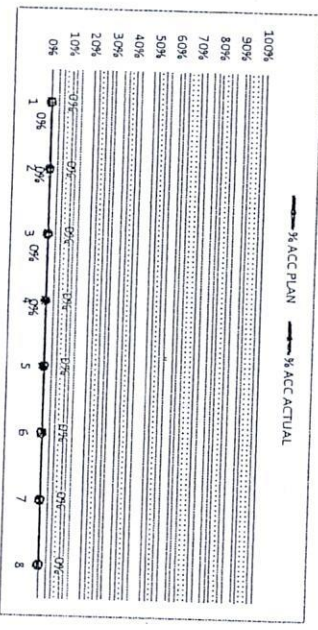

หมายเหตุ:

- 1) กรณีตัวอย่าง กำหนดระยะเวลาการก่อสร้างตามแผนเป็นงานที่สัญญา จำนวน 8 เดือน
- 2) หมายถึง ระยะเวลาการก่อสร้างตามแผนค่าเงินงานของแต่ละรายการก่อสร้าง เช่น งานก่อสร้างเข็ม กำหนดระยะเวลาการก่อสร้างจำนวน 4 เดือน (ในระยะเวลาการก่อสร้างผิวทาง)
- 3) หมายถึง ร้อยละของงานที่ผู้รับจ้างต้องดำเนินการก่อสร้างตามแผนงานประจำเดือนของแต่ละรายการก่อสร้าง ซึ่งแต่ละรายการก่อสร้าง คิดเป็น 100 %
- 4) มูลค่างานแต่ละรายการ ค่ารวมจากร้อยละตามแผนงานเทียบกับมูลค่างานของแต่ละรายการ
- 5) ร้อยละของแผนค่าเงินงาน ค่ารวมจากมูลค่าของงานตามแผนค่าเงินงาน เมื่อเทียบกับมูลค่าของงานทั้งโครงการ

| | | | | | | | | |
|---------------|--|--|--|--|--|--|--|--|
| Money | | | | | | | | |
| AccMoney | | | | | | | | |
| % PLAN | | | | | | | | |
| % ACC PLAN | | | | | | | | |
| % ACTUAL | | | | | | | | |
| % ACC ACTUAL | | | | | | | | |
| % ACC DIFF | | | | | | | | |
| % PLAN/2 | | | | | | | | |
| % PLAN/2 DIFF | | | | | | | | |

(นายชิตพล เหล่าอิน)
ผอ.ขท. นครราชสีมาที่ ๓

ตัวอย่างวิธีการจัดทำแผนการทำงาน

| ที่ | รายการ | หน่วย | ปริมาณงาน | ราคาต่อหน่วย | เป็นเงิน | % |
|-----|----------------------|-------|-----------|--------------|-----------|------|
| 1 | งานก่อสร้างสิ่งพิมพ์ | a1 | 100 | 5,000 | 500,000 | 16% |
| | | a2 | 120 | 2,000 | 240,000 | 8% |
| 2 | งานสีทาง | b1 | 400 | 2,000 | 800,000 | 26% |
| | | b2 | 300 | 5,000 | 1,500,000 | 49% |
| | | | | รวม | 1,500,000 | 100% |

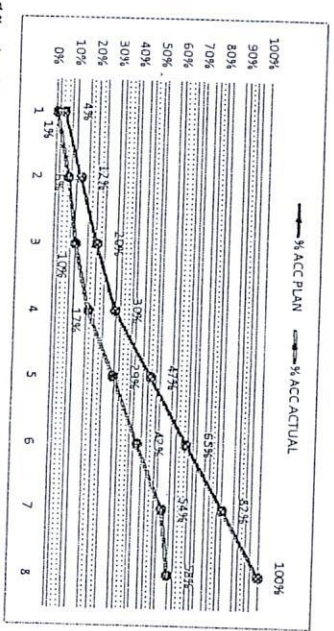

| | 1 | 2 | 3 | 4 | 5 | 6 | 7 | 8 |
|---------------|---|---|---|---|---|---|---|---|
| Money | | | | | | | | |
| AccMoney | | | | | | | | |
| % PLAN | | | | | | | | |
| % ACC PLAN | | | | | | | | |
| % ACTUAL | | | | | | | | |
| % ACC ACTUAL | | | | | | | | |
| % ACC DIFF | | | | | | | | |
| % PLAN/2 | | | | | | | | |
| % PLAN/2 DIFF | | | | | | | | |

- หมายเหตุ:
- 1) กรณีตัวอย่าง กำหนดระยะเวลาการก่อสร้างตามแผนค่าเงินงานที่สัญญา จำนวน 8 เดือน
 - 2) หมายถึง ระยะเวลาการก่อสร้างตามแผนค่าเงินงานของแต่ละรายการก่อสร้าง เช่น 1. งานก่อสร้างสิ่งพิมพ์ กำหนดระยะเวลาก่อสร้าง จำนวน 4 เดือน 2. งานก่อสร้างสีทาง กำหนดระยะเวลาก่อสร้าง 5 เดือน
 - 3) หมายถึง ระยะเวลาของงานที่ได้รับจ้างคือค่าเงินการก่อสร้างตามแผนงานประจำเดือนของแต่ละรายการก่อสร้าง ซึ่งแต่ละรายการก่อสร้าง คิดเป็นร้อยละ 100 ตามตัวอย่าง งานก่อสร้างสิ่งพิมพ์ คือเป็นร้อยละ 100 ของรายการที่
 - 4) Money มูลค่างานแต่ละรายการ ค่าความจากร้อยละตามแผนงานเทียบกับมูลค่างานของแต่ละรายการ
 - 5) % PLAN ร้อยละของแผนค่าเงินงาน ค่าความจากร้อยละตามแผนค่าเงินการ เมื่อเทียบกับมูลค่างานทั้งหมดที่สร้าง

(นายชิตพล เหล่าอ้าย)
 ผอ.ขท. นครราชสีมาที่ ๓

ตัวอย่างการคำนวณและผลการประเมินการดำเนินงาน กรณีระยะเวลาไม่เกิน 1 ปี

| ที่ | รายการ | หน่วย | ปริมาณงาน | ราคาต่อหน่วย | เงินจับ | % | ระยะเวลาประเมิน 1 ปี | | | | | | | | | | | |
|-----|-----------------|-------|-----------|--------------|-----------|------|----------------------|------------|------------|------------|------------|------------|------------|------------|--|--|--|--|
| | | | | | | | เดือนที่ 1 | เดือนที่ 2 | เดือนที่ 3 | เดือนที่ 4 | เดือนที่ 5 | เดือนที่ 6 | เดือนที่ 7 | เดือนที่ 8 | | | | |
| 1 | งานติดตั้งเสริม | a1 | 100 | 5,000 | 500,000 | 16% | | | | | | | | | | | | |
| | | a2 | 120 | 2,000 | 240,000 | 8% | | | | | | | | | | | | |
| 2 | งานสำรวจ | b1 | 400 | 2,000 | 800,000 | 26% | | | | | | | | | | | | |
| | | b2 | 300 | 5,000 | 1,500,000 | 49% | | | | | | | | | | | | |
| | | | | รวม | | 100% | | | | | | | | | | | | |

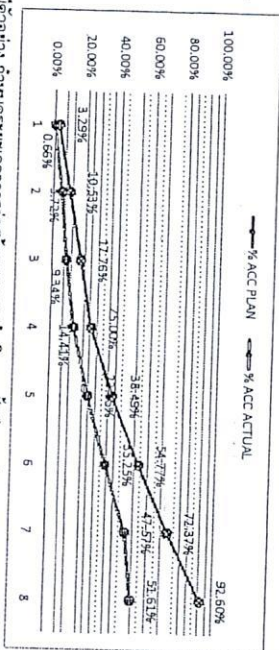

| | Money | AccMoney | % PLAN | % ACC PLAN | % ACTUAL | % ACC ACTUAL | % ACC DIFF |
|--------------|---------|----------|--------|------------|----------|--------------|------------|
| Money | 100,000 | 220,000 | 3.29% | 3.29% | 0.66% | 0.66% | 2.63% |
| AccMoney | 100,000 | 320,000 | 7.24% | 10.53% | 5.07% | 5.72% | 4.80% |
| % PLAN | | | 7.24% | 17.76% | 3.62% | 9.34% | 8.42% |
| % ACC PLAN | | | 7.24% | 25.00% | 5.07% | 14.41% | 10.59% |
| % ACTUAL | | | 13.49% | 54.77% | 11.40% | 35.25% | 14.64% |
| % ACC ACTUAL | | | 16.28% | 72.37% | 12.32% | 47.57% | 19.52% |
| % ACC DIFF | | | 20.23% | 92.60% | 4.05% | 51.61% | 24.80% |
| | | | | | | | 40.99% |

- หมายเหตุ:
- กรณีตัวอย่าง กำหนดระยะเวลาการก่อสร้างตามแผนดำเนินงานทั้งหมด 8 เดือน
 - หมายถึง ระยะเวลาการก่อสร้างตามแผนดำเนินงานของแต่สรายการก่อสร้าง เช่น งานติดตั้งเสริม กำหนดระยะเวลาการก่อสร้าง จำนวน 4 เดือน (ไม่รวมระยะเวลาการก่อสร้างสำรวจ)
 - หมายถึง ร้อยละของงานที่ผู้จ้างต้องดำเนินการก่อสร้างตามแผนงานประจำเดือนของแต่สรายการก่อสร้าง (แต่ละรายการก่อสร้าง รวมกัน 100%)
 - Money มูลค่างานแต่ละรายการ ค่าปริมาณงานก่อสร้างตามแผนงานที่ผู้จ้างทำงานของแต่ละรายการ
 - AccMoney มูลค่างานสะสมในแต่ละเดือน
 - % PLAN ร้อยละของแผนดำเนินงาน ตามแผนงานมูลค่าของงานตามแผนดำเนินการ เมื่อเทียบกับมูลค่าของงานทั้งหมด
 - % ACC PLAN ร้อยละของแผนดำเนินงานสะสม
 - % ACTUAL ร้อยละของการดำเนินงานจริง
 - % ACC ACTUAL ร้อยละของการดำเนินงานจริงสะสม
 - % ACC DIFF ร้อยละของความแตกต่างระหว่างการทำงานจริงเทียบกับแผนดำเนินการสะสม

(นายชิตพล เหล่าอ้น)
ผอ.จท. นครราชสีมาที่ ๓

[Handwritten signature]

ตัวอย่างการคำนวณและผลการประเมินการดำเนินการตามแผนการทำงาน กรณีระยะเวลาเกิน 1 ปี

| ที่ | รายการ | หน่วย | ปริมาณงาน | ราคาต่อหน่วย | เงินจ่าย | % |
|-----|------------------|-------|-----------|--------------|-----------|------|
| 1 | ค่าจ้างช่างพิมพ์ | a1 | 100 | 5,000 | 500,000 | 8% |
| | | a2 | 130 | 2,000 | 260,000 | 4% |
| | | a3 | 150 | 2,000 | 300,000 | 5% |
| 2 | รวมค่าจ้าง | b1 | 400 | 2,000 | 800,000 | 13% |
| | | b2 | 200 | 5,000 | 1,000,000 | 16% |
| | | b3 | 300 | 10,000 | 3,000,000 | 49% |
| | | | | | | 100% |

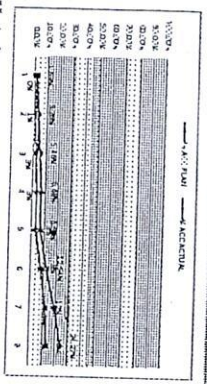

| Money | 100,000 | 200,000 | 335,000 | 410,000 | 410,000 | 770,000 | 340,000 | 410,000 | 310,000 |
|---------------|---------|---------|---------|---------|---------|---------|---------|---------|---------|
| Accrual Money | 100,000 | 200,000 | 335,000 | 410,000 | 410,000 | 770,000 | 340,000 | 410,000 | 310,000 |
| % PLAN | 1.63% | 1.63% | 2.20% | 1.22% | 0.00% | 5.88% | 6.48% | 5.05% | 26.27% |
| % ACC PLAN | 1.63% | 3.26% | 5.46% | 6.68% | 6.68% | 12.54% | 19.22% | 24.27% | 30.47% |
| % ACC ACTUAL | 0% | 1% | 1% | 1% | 0% | 4% | 5% | 1% | 1% |
| % ACC DEF | 1% | 2% | 3% | 3% | 3% | 7% | 1% | 11% | 11% |
| % PLANZ DEF | 0% | 0% | 0% | 0% | 0% | 3% | 3% | 3% | 2% |

- 1) กรณีเกิน กำหนดระยะเวลาการพิมพ์งานพิมพ์แล้วแต่ยังไม่เสร็จสิ้น ให้ดำเนินการพิมพ์ต่อตามแผนงานที่กำหนดไว้
- 2) กรณีเกิน กำหนดระยะเวลาการพิมพ์งานพิมพ์แล้วแต่ยังไม่เสร็จสิ้น ให้ดำเนินการพิมพ์ต่อตามแผนงานที่กำหนดไว้
- 3) กรณีเกิน กำหนดระยะเวลาการพิมพ์งานพิมพ์แล้วแต่ยังไม่เสร็จสิ้น ให้ดำเนินการพิมพ์ต่อตามแผนงานที่กำหนดไว้
- 4) Money งบค่าจ้างช่างพิมพ์ ค่าจ้างช่างพิมพ์ตามแผนงานที่กำหนดไว้
- 5) % PLAN งบค่าจ้างช่างพิมพ์ ค่าจ้างช่างพิมพ์ตามแผนงานที่กำหนดไว้

(นายชิตพล เหล่าอ่วม)
 ผอ.ขท. นครราชสีมาเขต ๓

เอกสารแนบท้ายประกาศประกวดราคาจ้างก่อสร้างด้วยวิธีประกวดราคาอิเล็กทรอนิกส์ (e-bidding) ข้อ ๑.๑๐
ประกาศที่ คค ๐๖๐๕๘/พ.๑E/ /๒๕๖๙ ลงวันที่

ภาคผนวก ๒

เรื่อง การจัดทำแผนการใช้วัสดุที่ผลิตภายในประเทศ

รายการวัสดุหรือครุภัณฑ์ที่ใช้ในโครงการ
แผนการใช้วัสดุที่ผลิตภายในประเทศ

| ลำดับ | รายการ | หน่วย | ปริมาณ | ราคาต่อหน่วย (บาท) | เป็นเงิน (รวม) | วัสดุใน ประเทศ | วัสดุ ต่างประเทศ |
|-------------------|--------|-------|--------|-----------------------|-------------------|-------------------|---------------------|
| ๑ | | | | | | | |
| ๒ | | | | | | | |
| ๓ | | | | | | | |
| ๔ | | | | | | | |
| ๕ | | | | | | | |
| รวม | | | | | XXX | XXX | XXX |
| อัตรา (ร้อยละ) | | | | | ๑๐๐ | ๗๐ | ๓๐ |

ลงชื่อ.....(คู่สัญญาฝ่ายผู้รับจ้าง)
(.....)

(นายชิตพล เหล่าอัน)
ผอ.ขท.นครราชสีมาที่ ๓

เอกสารแนบท้ายประกาศประกวดราคาจ้างก่อสร้างด้วยวิธีประกวดราคาอิเล็กทรอนิกส์ (e-bidding) ข้อ ๑.๑๐
ประกาศที่ คค ๐๖๐๕๘/พ.๑E/ /๒๕๖๙ ลงวันที่

ภาคผนวก ๓

ตารางการจัดทำแผนการใช้เหล็กที่ผลิตภายในประเทศ
โครงการ

รายการวัสดุหรือครุภัณฑ์ที่ใช้ในโครงการ
แผนการใช้เหล็กที่ผลิตภายในประเทศ
ปริมาณเหล็กทั้งโครงการ XXX (ตัน)

| ลำดับ | รายการ | หน่วย | ปริมาณ | เหล็ก ในประเทศ | เหล็ก ต่างประเทศ |
|-------------------|--------------|-------|--------|-------------------|---------------------|
| ๑ | เหล็กเส้น | ตัน | | | |
| ๒ | เหล็กข้ออ | ตัน | | | |
| ๓ | เหล็กเส้นกลม | ตัน | | | |
| ๔ | | | | | |
| ๕ | | | | | |
| รวม | | | XXX | XXX | XXX |
| อัตรา (ร้อยละ) | | | ๑๐๐ | ๙๐ | ๑๐ |

ลงชื่อ.....(คู่สัญญาฝ่ายผู้รับจ้าง)
(.....)

(นายชิตพล เหล่าอัน)
ผอ.ขท.นครราชสีมาที่ ๓

เอกสารแนบท้ายประกาศประกวดราคาจ้างก่อสร้างด้วยวิธีประกวดราคาอิเล็กทรอนิกส์ (e-bidding) ข้อ ๑.๑๐

ภาคผนวก ๔

ตารางรายงานผลการใช้วัสดุที่ผลิตภายในประเทศ

การใช้วัสดุทั้งโครงการ
รายการวัสดุทั้งโครงการ xxx รายการ
มูลค่าวัสดุทั้งโครงการ xxx บาท

มูลค่าการใช้วัสดุที่ผลิตภายในประเทศ

| รายการ | หน่วย (บาท) | จำนวนเงิน | อัตรา (ร้อยละ) |
|---------------------------------|-------------|-----------|----------------|
| มูลค่าวัสดุที่ผลิตภายในประเทศ | | | |
| มูลค่าวัสดุที่ผลิตจากต่างประเทศ | | | |

ปริมาณการใช้เหล็กทั้งโครงการ

ปริมาณการใช้เหล็กทั้งโครงการ xxx ตัน มูลค่าเหล็กทั้งโครงการ xxx บาท

| รายการ | หน่วย | จำนวน | อัตรา (ร้อยละ) |
|-------------------|-------|-------|----------------|
| ปริมาณการใช้เหล็ก | ตัน | ตัน | |

สรุป

เป็นไปตามกฎกระทรวงกำหนดพัสดุและวิธีการจัดซื้อจัดจ้างพัสดุที่รัฐต้องการส่งเสริมหรือสนับสนุน (ฉบับที่ ๒)

พ.ศ.๒๕๖๓

๑. ร้อยละ ๖๐ วัสดุทั่วไป (มูลค่า)

๒. ร้อยละ ๗๐ เหล็ก (ปริมาณ)

ไม่เป็นไปตามกฎกระทรวงกำหนดพัสดุและวิธีการจัดซื้อจัดจ้างพัสดุที่รัฐต้องการส่งเสริมหรือสนับสนุน (ฉบับที่ ๒)

พ.ศ.๒๕๖๓

เหตุผล/ความจำเป็นที่หน่วยงานของรัฐไม่สามารถดำเนินการได้

.....
.....
.....

ลงชื่อ (ประธานคณะกรรมการตรวจรับพัสดุ)
(.....)



(นายชิตพล เหล่าอิน)
ผอ.ขท.นครราชสีมาที่ ๓



แนวทางการพิจารณา
ขยายอายุสัญญาหรือการงดหรือลดค่าปรับ
งานจ้างเหมาของกรมทางหลวง

กรมทางหลวง

สิงหาคม ๒๕๖๑



(นายชิตพล เหล่าอัน)
ผอ.ขท.นครราชสีมาที่ ๓

-สำเนา-

ส่วนราชการ สำนักก่อสร้างทางที่ ๑ ส่วนบริหารงานทั่วไป โทร. ๐๒-๓๕๔-๖๘๐๒,๒๓๐๒๓
ที่ สท.๑/๕๐๙๓ วันที่ ๖ สิงหาคม ๒๕๖๓
เรื่อง แนวทางการพิจารณาขยายอายุสัญญาหรือการงดหรือลดค่าปรับงานจ้างเหมาของกรมทางหลวง
เรียน อทล.

ตามที่คณะกรรมการพิจารณาปัญหาเกี่ยวกับงานจ้างเหมา ได้ประชุมคณะกรรมการฯ เรื่อง หลักเกณฑ์ในการพิจารณาขยายอายุสัญญา และได้มีการปรับปรุงแนวทางการพิจารณาขยายอายุสัญญาหรือการงดหรือลดค่าปรับงานจ้างเหมาของกรมทางหลวงเสนอมาร่วมนี้ ทั้งนี้เพื่อให้การปฏิบัติงานเป็นไปในทางเดียวกัน

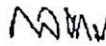
จึงเรียนมาเพื่อโปรดพิจารณา หากเห็นชอบจะได้เวียนให้หน่วยงานที่เกี่ยวข้องเพื่อถือปฏิบัติต่อไป พร้อมนี้ได้แนบแนวทางการพิจารณาขยายอายุสัญญาหรือการงดหรือลดค่าปรับงานจ้างเหมาด้วยแล้ว



(นายกมล หมั่นท่า)

รองอธิบดีฝ่ายดำเนินงาน

ประธานคณะกรรมการพิจารณาปัญหาเกี่ยวกับงานจ้างเหมา

วิรัชธิ์/ร่าง-ทาน

วารสารณ์/พิมพ์

 /ตรวจ

แนวทางการพิจารณาขยายอายุสัญญาหรือการงดหรือลดค่าปรับ
งานจ้างเหมาของกรมทางหลวง

กฎหมาย ระเบียบ คำสั่ง หนังสือเวียนที่เกี่ยวข้อง

1. พระราชบัญญัติการจัดซื้อจัดจ้างและการบริหารพัสดุภาครัฐ พ.ศ.2560 มาตรา 102

การงดหรือลดค่าปรับให้แก่คู่สัญญา หรือการขยายเวลาทำการตามสัญญาหรือข้อตกลง ให้อยู่ใน
ดุลพินิจของผู้มีอำนาจที่จะพิจารณาได้ตามจำนวนวันที่มีเหตุเกิดขึ้นจริง เฉพาะในกรณีดังต่อไปนี้

- (1) เหตุเกิดจากความผิดหรือความบกพร่องของหน่วยงานของรัฐ
- (2) เหตุสุดวิสัย
- (3) เหตุเกิดจากพฤติการณ์อันหนึ่งอันใดที่คู่สัญญาไม่ต้องรับผิดชอบตามกฎหมาย
- (4) เหตุอื่นตามที่รัฐมนตรีกำหนดในกฎกระทรวง

หลักเกณฑ์และวิธีการของงดหรือลดค่าปรับให้แก่คู่สัญญา หรือการขยายเวลาทำการตามสัญญาหรือ
ข้อตกลง ให้เป็นไปตามระเบียบที่รัฐมนตรีกำหนด

2. ระเบียบกระทรวงการคลังว่าด้วยการจัดซื้อจัดจ้างและการบริหารพัสดุภาครัฐ พ.ศ.2560

ข้อ 182 การงดหรือลดค่าปรับให้แก่คู่สัญญา หรือการขยายเวลาทำการตามสัญญาหรือข้อตกลงตาม
มาตรา 102 ในกรณีที่มีเหตุเกิดจากความผิดหรือความบกพร่องของหน่วยงานของรัฐ หรือเหตุสุดวิสัย หรือเกิด
จากพฤติการณ์อันหนึ่งอันใดที่คู่สัญญาไม่ต้องรับผิดชอบตามกฎหมายหรือเหตุอื่นตามที่กำหนดในกฎกระทรวง ทำ
ให้คู่สัญญาไม่สามารถส่งมอบสิ่งของหรืองานตามเงื่อนไขและกำหนดเวลาแห่งสัญญาได้ ให้หน่วยงานของรัฐ
ระบุไว้ในสัญญาหรือข้อตกลงกำหนดให้คู่สัญญาต้องแจ้งเหตุดังกล่าวให้หน่วยงานของรัฐทราบภายใน 15 วัน
นับถัดจากวันที่เหตุนั้นได้สิ้นสุดลง หรือตามที่กำหนดในกฎกระทรวง หากมิได้แจ้งภายในเวลาที่กำหนด
คู่สัญญาจะชดเชยค่าเสียหายเพื่อของงดหรือลดค่าปรับ หรือขอขยายเวลาในภายหลังมิได้ เว้นแต่กรณีเหตุเกิดจาก
ความผิดหรือความบกพร่องของหน่วยงานของรัฐซึ่งมีหลักฐานชัดเจน หรือหน่วยงานของรัฐทราบที่อยู่แล้ว
ตั้งแต่ต้น

3. คำสั่งกรมทางหลวง ที่ บ.1/120/2560 ลงวันที่ 29 สิงหาคม 2560

เรื่อง มอบอำนาจการพิจารณางด ลดค่าปรับ หรือการขยายเวลาทำการตามสัญญาหรือข้อตกลงงาน
ซื้อ/จ้าง งานจ้างที่ปรึกษา และงานจ้างออกแบบหรือควบคุมงานก่อสร้าง

การงดหรือลดค่าปรับให้แก่คู่สัญญา หรือการขยายเวลาทำการตามสัญญาหรือข้อตกลงอยู่ในอำนาจของหัวหน้าหน่วยงานของรัฐ (อธิบดี) ที่จะพิจารณาได้ตามจำนวนวันที่มีเหตุเกิดขึ้นจริง และอธิบดีได้มอบอำนาจในการพิจารณา ลดค่าปรับ หรือการขยายเวลาทำการตามสัญญาหรือข้อตกลงในวงเงินอำนาจสั่งซื้อ/สั่งจ้างของอธิบดี (ไม่เกิน 200 ล้านบาท) ให้กับหน่วยงานต่าง ๆ ดังนี้

1. หน่วยงานส่วนกลาง มอบอำนาจให้รองอธิบดี วิศวกรใหญ่ เป็นผู้มีอำนาจในการพิจารณา ลดค่าปรับ หรือการขยายเวลาทำการตามสัญญาหรือข้อตกลงในงานจ้างซึ่งอยู่ในความรับผิดชอบของหน่วยงานในส่วนกลางตามสายการบังคับบัญชา
2. หน่วยงานภูมิภาค มอบอำนาจให้ผู้อำนวยการสำนักงานทางหลวง ผู้อำนวยการศูนย์สร้างทาง ผู้อำนวยการศูนย์สร้างและบูรณะสะพาน เป็นผู้มีอำนาจในการพิจารณา ลดค่าปรับ หรือการขยายเวลาทำการตามสัญญาหรือข้อตกลงในงานจัดจ้าง
3. ให้ผู้รับมอบอำนาจตามข้อ 1 และข้อ 2 เป็นผู้รับผิดชอบในการดำเนินการพร้อมทั้งตรวจสอบเอกสารหลักฐานต่าง ๆ ที่เกี่ยวข้องให้ถูกต้องตามกฎหมาย ระเบียบ และข้อบังคับอื่น ๆ ของทางราชการที่เกี่ยวข้อง โดยเคร่งครัดทุกกรณี

4. หนังสือคณะกรรมการว่าด้วยการพัสดุ ส่วนที่สี่ที่ กค (กวพ) 0421.3/ว 268 ลงวันที่ 16 กรกฎาคม 2555

ในการพิจารณาหรือลดค่าปรับให้แก่คู่สัญญาด้วยเหตุ (1) เหตุเกิดจากความผิดหรือความบกพร่องของส่วนราชการ (2) เหตุสุดวิสัย (3) เหตุเกิดจากพฤติการณ์อันหนึ่งอันใดที่คู่สัญญาไม่ต้องรับผิดชอบตามกฎหมายซึ่งเหตุดังกล่าวมีผลกระทบโดยตรงที่ทำให้ผู้รับจ้างไม่สามารถส่งมอบงานจ้างตามสัญญา ให้อยู่ในอำนาจของหัวหน้าส่วนราชการที่จะพิจารณาได้ตามจำนวนวันที่มีเหตุเกิดขึ้นจริง โดยจะต้องพิจารณาว่าคู่สัญญาได้ปฏิบัติตามสัญญาหรือข้อตกลงให้กับทางราชการเป็นไปอย่างปกติตลอดมา และต้องไม่มีพฤติการณ์ที่จะทิ้งงานของทางราชการ หากมีเหตุผลอันสมควรที่จะพิจารณางดหรือลดค่าปรับตามสัญญา แม้ได้ดำเนินการล่วงหน้ากำหนดระยะเวลาส่งมอบหรือแล้วเสร็จตามสัญญาหรือข้อตกลงจนมีค่าปรับเกิดขึ้นแล้วก็ตามแต่ต้องยังมีได้มีการตรวจรับงานงวดสุดท้าย

5. หนังสือสำนักนายกรัฐมนตรี ที่ นร(กวพ) 1305/ ว11948 ลงวันที่ 13 ธันวาคม 2543

กรณีที่ส่วนราชการ ได้ทำสัญญาหรือข้อตกลงเป็นหนังสือกับผู้รับจ้างแล้ว ต่อมาหากมีความจำเป็นต้องแก้ไขเปลี่ยนแปลงสัญญาหรือข้อตกลง หรือพิจารณาขยายระยะเวลาทำการตามสัญญา การงดหรือลดค่าปรับแล้ว ให้คณะกรรมการตรวจการจ้าง เป็นผู้เสนอความเห็นเพื่อประกอบการพิจารณาของหัวหน้าส่วนราชการ

6. หนังสือตอบข้อหารือ สำนักนายกรัฐมนตรีนที่ นร(กหวพ)1305/10406 ลงวันที่ 18 ธันวาคม 2541

- การพิจารณางดหรือลดค่าปรับ เป็นการพิจารณาอนุมัติให้ในเวลาที่ยังคงเหลือกำหนดเวลาของสัญญาหรือข้อตกลงไปแล้ว และเป็นกรณีที่มีค่าปรับเกิดขึ้นแล้ว

- การพิจารณาขยายเวลาทำการตามสัญญาหรือข้อตกลง เป็นการพิจารณาอนุมัติให้ก่อนที่จะครบกำหนดสัญญา และค่าปรับยังไม่เกิดขึ้น

ในการขยายเวลาทำการตามสัญญา การงดหรือลดค่าปรับ เป็นนิตินกรรมฝ่ายเดียว เมื่อผู้ว่าจ้างเห็นสมควรว่าระยะเวลาที่เสียไปมิใช่ความผิดของผู้รับจ้าง และเห็นสมควรขยายระยะเวลา หรืองดหรือลดค่าปรับให้แล้ว จึงไม่จำเป็นต้องทำสัญญาแก้ไขเพิ่มเติมอีก โดยใช้เพียงคำสั่งอนุมัติของผู้มีอำนาจประกอบสัญญาไว้เป็นหลักฐานในการเบิกจ่ายเงินหรือคืนเงินค่าปรับให้แก่คู่สัญญาก็ได้

7. หนังสือตอบข้อหารือ สำนักนายกรัฐมนตรีนที่ นร(กหวพ) 1407/2829 ลงวันที่ 5 เมษายน 2545

กรณีกรมฯ ไม่สามารถส่งมอบพื้นที่ทำงานให้แก่ผู้รับจ้างได้ เนื่องจากปัญหาในการจัดกรรมสิทธิ์ที่ดิน ต่อมาเมื่อล่วงเลยเวลาทำการตามที่ระบุในสัญญาจ้างแล้วจึงสามารถส่งมอบพื้นที่ให้ผู้รับจ้างเข้าทำงานได้เฉพาะบางช่วง และภายหลังเมื่อกรมฯ จัดกรรมสิทธิ์ที่ดินได้เสร็จแล้วจึงจะมอบพื้นที่ช่วงอื่น ๆ เพิ่มเติมให้แก่ผู้รับจ้างอีก หากปรากฏข้อเท็จจริงว่ากรมฯ ทางหลวงคิดปัญหาอุปสรรคในการจัดกรรมสิทธิ์ที่ดิน และเมื่อเหตุอุปสรรคดังกล่าวสิ้นสุดลงในแต่ละช่วง กรมฯ ก็ยอมใช้ดุลพินิจในการพิจารณาขยายระยะเวลา งดหรือลดค่าปรับให้แก่ผู้รับจ้างได้ตามระยะเวลาที่ผู้รับจ้างได้รับผลกระทบจากการจัดกรรมสิทธิ์ที่ดิน ในแต่ละช่วงได้ โดยกรมฯ จะต้องพิจารณาด้วยว่าเหตุอุปสรรคดังกล่าวมีส่วนสัมพันธ์กับงานก่อสร้างในส่วนอื่นและเป็นเหตุให้ผู้รับจ้างไม่สามารถดำเนินการก่อสร้างในส่วนทั้งหมดให้แล้วเสร็จตามกำหนดเวลาในสัญญาหรือไม่

สิทธิที่คู่สัญญาจะได้รับการพิจารณา

คู่สัญญาต้องแจ้งเหตุแห่งการขอขยายระยะเวลาทำการตามสัญญา การงดหรือลดค่าปรับตามระเบียบฯ ข้อ 182 ให้หน่วยงานของรัฐทราบภายใน 15 วัน นับถัดจากวันที่เหตุนั้นได้สิ้นสุดลง หากมิได้แจ้งภายในเวลาที่กำหนด คู่สัญญาจะยกมากล่าวอ้างเพื่อของดหรือลดค่าปรับ หรือขอขยายเวลาในภายหลังมิได้ เว้นแต่กรณีเหตุเกิดจากความผิดหรือความบกพร่องของหน่วยงานของรัฐซึ่งมีหลักฐานชัดเจน หรือหน่วยงานของรัฐทราบที่อยู่แล้วตั้งแต่ต้น

เอกสารประกอบการพิจารณาขอขยายอายุสัญญา การงดหรือลดค่าปรับ

หน่วยงานที่เป็นคู่สัญญาจะต้องนำส่งเอกสารที่เกี่ยวข้องในการขอขยายอายุสัญญา หรือการงดหรือลดค่าปรับ
อย่างน้อยดังนี้

1. สำเนาสัญญา
2. สำเนาหนังสือแจ้งขอเข้าทำงานและขอรับมอบพื้นที่ตามสัญญาของผู้รับจ้าง ซึ่งการกำหนดวัน
เข้าทำงาน ให้ระบุวันที่แน่นอน ห้ามใช้คำว่า “คาดว่า” เพราะจะมีปัญหาในการพิจารณา (ถ้ามี)
3. สำเนาหนังสือมอบพื้นที่ทำงานของผู้ว่าจ้างทุกครั้งที่ได้มอบพื้นที่ให้ผู้รับจ้างหรือสำเนาหนังสือ
ที่แจ้งโดยกำหนดวันที่แน่นอนที่จะให้ผู้รับจ้างเข้าดำเนินการได้ (ถ้ามี)
4. สำเนาหนังสือผู้รับจ้าง แจ้งปัญหาอุปสรรคที่เป็นเหตุให้ไม่สามารถเข้าทำการก่อสร้างได้ เพื่อขอ
ขยายเวลานั้น แจ้งเหตุติดขัดสาธารณูปโภคต่าง ๆ โดยเฉพาะอย่างยิ่งหนังสือแจ้งฉบับแรก
สำเนาหนังสือขอขยายอายุสัญญาหรือของงดหรือลดค่าปรับของผู้รับจ้าง โดยต้องระบุสาเหตุและ
จำนวนวันที่ขอขยายอายุสัญญาด้วยจะไม่รับเรื่องไว้พิจารณา กรณีที่ขอขยายอายุสัญญาล่วงหน้า
โดยที่ยังไม่ทราบวันที่มอบสถานที่ให้ได้เนื่องจากไม่ทราบจำนวนวันที่มีเหตุเกิดขึ้นจริง
5. สำเนาหนังสือ โครงการ/แขวงฯ เจ้าของพื้นที่แจ้งหน่วยงานเจ้าของกิจการสาธารณูปโภคให้ทำ
การรื้อย้าย
6. สำเนาหนังสือหน่วยงานเจ้าของกิจการสาธารณูปโภคแจ้งผลการดำเนินการ
7. สำเนาหนังสือ โครงการ/แขวงฯ เจ้าของพื้นที่ แจ้งยืนยันวันที่แก้ไขปัญหาลุप्तสรุคแล้วเสร็จ
พร้อมให้ผู้รับจ้างเข้าทำการก่อสร้างได้
8. สำเนาใบตรวจรับงาน (กรณีงานแล้วเสร็จให้แจ้งวันแล้วเสร็จด้วย)
9. บันทึกความเห็นของคณะกรรมการตรวจรับพัสดุในงานจ้างทั้งหมด (หากกรรมการคนใดมี
ความเห็นแย้งให้บันทึกความเห็นไว้โดยชัดเจน)
10. Work Schedule, Bar Chart ของ Main Item และบันทึกการปฏิบัติงานของผู้รับจ้างและ
เหตุการณ์แวดล้อมเป็นรายวัน เฉพาะวันที่เกี่ยวข้องกับกรณีขอต่ออายุสัญญา (บางกรณี)
11. บันทึกของสำนัก ฯ หรือกองเจ้าของงาน สรุปข้อเท็จจริงเรียงตามลำดับเหตุการณ์ รวมทั้งให้
อ้างอิงเอกสารที่เกี่ยวข้องเพียงพอ พร้อมความเห็น เพื่อให้คณะกรรมการสามารถนำไป
ประกอบการพิจารณากรณีนั้นได้
12. เอกสารอื่น ๆ เช่น รูปภาพ แผนผัง รูปคดี ฯลฯ (ถ้ามี) เหตุการณ์แวดล้อมเป็นรายวัน เฉพาะ
วันที่เกี่ยวข้องกับกรณีขอต่ออายุสัญญา (บางกรณี)
13. กรณีเกิดอุทกภัย หรือภัยพิบัติ ให้แนบเอกสารประกอบการพิจารณา เช่น ประกาศจังหวัดฯ

การคำนวณเวลาทำการสำหรับงานส่วนที่เหลือเฉพาะที่ติดขัดงานก่อสร้าง

เวลาทำการสำหรับงานส่วนที่เหลือเฉพาะที่ติดขัดการก่อสร้าง มี 2 กรณี

- ๑) กรณีงานที่มีลักษณะเดียวกัน และไม่มีความยุ่งยากซับซ้อน (ส่วนใหญ่จะเป็นงานอย่างเดียว)
 - จำนวนปริมาณงานส่วนที่ติดขัดเป็นเปอร์เซ็นต์ และเทียบกับระยะเวลาทำการตามสัญญาเดิม จะได้จำนวนวันที่ต้องใช้ในการก่อสร้างงานส่วนที่เหลือเฉพาะที่ติดขัดการก่อสร้าง เช่น งานก่อสร้างสะพาน
- ๒) กรณีที่ต้องก่อสร้างงานหลายอย่าง และลักษณะการทำงานไม่เหมือนกัน
 - กำหนดจำนวนวันที่ต้องใช้ทำการของงานแต่ละอย่างตามหลักเกณฑ์การคิดเวลาทำการของกรมทางหลวง โดยใช้เครื่องมือ เครื่องจักร จำนวนชุดตามชั้นผู้รับเหมา แต่ทั้งนี้ต้องพิจารณาจำนวนเครื่องจักรที่ต้องแบ่งไปใช้งานส่วนที่ไม่ติดขัดด้วย

ตัวอย่าง สัญญาจ้างทำงานก่อสร้างโครงการ A ระยะทาง 10 กิโลเมตร เริ่มต้นสัญญาวันที่ 1 มกราคม 2555 และสิ้นสุดสัญญาวันที่ 31 ธันวาคม 2555 พบปัญหาสาธารณูปโภคติดขัดการก่อสร้าง ระยะทาง 2 กิโลเมตร ผู้รับจ้างเป็นผู้รับเหมางานก่อสร้างทางชั้น 1 (ภาคผนวก)

กรณีที่ 1 มอบพื้นที่ให้ผู้รับจ้างเมื่อวันที่ 1 ธันวาคม 2555 แนวทางการพิจารณา

- ตามแผนงานที่ผู้รับจ้างได้รับอนุมัติแล้วนั้น เมื่อถึงวันที่ 1 ธันวาคม 2555 จะเหลือเฉพาะงานเบ็ดเตล็ด
- จำนวนปริมาณงานส่วนที่ติดขัดและเป็นพื้นที่ต่อเนื่อง การคำนวณเวลาทำการ ให้ใช้เครื่องจักรจำนวน 4 ชุด โดยนำปริมาณงานส่วนที่เหลือ + งานเบ็ดเตล็ดตามเปอร์เซ็นต์ที่เหลือในแผนงานของส่วนที่ไม่ติดขัด + งานเบ็ดเตล็ดส่วนที่ติดขัด

กรณีที่ 2 มอบพื้นที่ให้ผู้รับจ้างเมื่อวันที่ 1 สิงหาคม 2555 แนวทางการพิจารณา

- ตามแผนงานที่ผู้รับจ้างได้รับอนุมัติแล้วนั้น เมื่อถึงวันที่ 1 สิงหาคม 2555 จะเหลืองานรองพื้นทาง งานพื้นทาง ผิวทาง งานเบ็ดเตล็ด
- จำนวนปริมาณงานส่วนที่ติดขัดและเป็นพื้นที่ต่อเนื่อง การคำนวณเวลาทำการ ให้ใช้เครื่องจักรจำนวน 4 ชุด โดยนำปริมาณงานส่วนที่เหลือ + งานเบ็ดเตล็ดตามเปอร์เซ็นต์ที่เหลือในแผนงานของส่วนที่ไม่ติดขัด + ปริมาณงานส่วนที่ติดขัด + งานเบ็ดเตล็ดส่วนที่ติดขัด

กรณีที่ 3 มอบพื้นที่ให้ผู้รับจ้างเมื่อวันที่ 1 มกราคม 2556 แนวทางการพิจารณา

- สิ้นสุดสัญญาเดิมแล้ว
- จำนวนปริมาณงานส่วนที่ติดขัดและเป็นพื้นที่ต่อเนื่อง การคำนวณเวลาทำการให้ใช้เครื่องจักรจำนวน 4 ชุด โดยนำเฉพาะปริมาณงานส่วนที่ติดขัด + งานเบ็ดเตล็ด ส่วนที่ติดขัด

การคำนวณเวลาทำการ ให้แสดงในรูปแบบ Bar Chart ตามลำดับขั้นตอนของการก่อสร้างนั้น ๆ แต่ทั้งนี้อาจเป็นเวลาตามลักษณะการก่อสร้างและสถานการณ์ที่เกิดขึ้นจริง ดังนี้.-

- เวลาเตรียมการขนย้ายเครื่องจักร
- ปริมาณงานเหลือน้อย แต่มีความยุ่งยากซับซ้อนในการทำงานต้องใช้เทคนิคสูง และความประณีต ต้องรอ Concrete Set ตัว ๆ ฯลฯ
- จำนวนวันที่เสียไปเนื่องจากฝนตกและทำงานไม่ได้

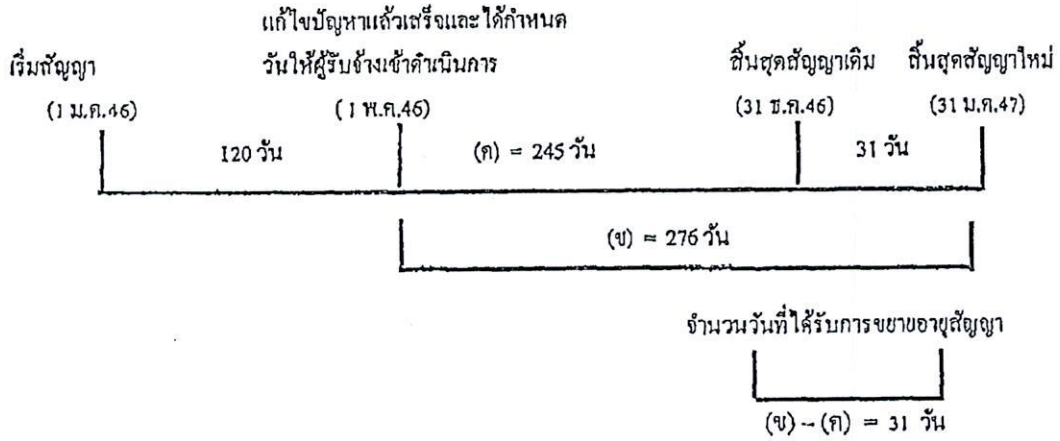

ตัวอย่าง

โครงการฯ A เริ่มต้นสัญญาวันที่ 1 มกราคม 2546 และสิ้นสุดสัญญาวันที่ 31 ธันวาคม 2546 ระยะเวลาตามสัญญา 365 วัน เมื่อเริ่มสัญญาผู้ว่าจ้างสามารถส่งมอบพื้นที่ให้ผู้รับจ้างเข้าดำเนินการก่อสร้างได้ แต่ยังมีจุดติดขัดการก่อสร้างอยู่ จนถึงวันที่ 1 พฤษภาคม 2546 ผู้ว่าจ้างสามารถส่งมอบพื้นที่จุดที่ติดขัด การก่อสร้างให้แก่ผู้รับจ้างเข้าดำเนินการก่อสร้างได้ และผู้ว่าจ้างได้คำนวณระยะเวลาที่ใช้ทำงานเฉพาะที่ ติดขัดการก่อสร้าง ตามหลักเกณฑ์กรมฯ (ข) เป็นเวลา 276 วัน

$$\begin{aligned} \text{จำนวนวันที่ได้รับขยายอายุสัญญา} &= (ข) - (ค) \\ &= 276 - 245 \\ &= 31 \text{ วัน นับถัดจากสิ้นสุดสัญญาเดิม} \end{aligned}$$

โดยจะสิ้นสุดสัญญาใหม่วันที่ 31 มีนาคม 2547

2.2 แก้ไขปัญหาลแล้วเสร็จหลังจากสิ้นสุดสัญญา

กรณีที่ 1

ณ วันที่แก้ไขปัญหาลแล้วเสร็จและกำหนดวันที่ผู้รับจ้างเข้าดำเนินการได้ ยังมีงานในส่วนที่ไม่ติดขัด การก่อสร้างเหลืออยู่

วันที่แก้ไขสัญญาแล้วเสร็จ
และกำหนดวันให้ผู้รับจ้าง

เริ่มสัญญา
(1 ม.ค.46)

สิ้นสุดสัญญาเดิม
(31 ธ.ค.46)

เข้าทำงานต่อไปได้
(1 ก.พ.47)

ระยะเวลาทำงานส่วนที่เหลือ

| | | |
|--|------------|--------------|
| | 31 วัน (ก) | (ข) = 61 วัน |
|--|------------|--------------|

จำนวนวันที่ได้รับการลดค่าปรับ

ไม่เกิน 61 วัน

จำนวนวันที่ได้รับการลดค่าปรับไม่เกิน = (ข)

ตัวอย่าง

โครงการ A เริ่มต้นสัญญาวันที่ 1 มกราคม 2546 สิ้นสุดสัญญาวันที่ 31 ธันวาคม 2546 ระยะเวลา
ดำเนินการ 365 วัน เมื่อเริ่มสัญญาผู้ว่าจ้างสามารถส่งมอบพื้นที่ให้ผู้รับจ้างเข้าดำเนินการก่อสร้างได้ แต่ยังมีจุด
ติดขัดการก่อสร้างอยู่ และเมื่อสิ้นสุดสัญญาเดิม (31 ธันวาคม 2546) ผู้ว่าจ้างยังไม่สามารถส่งมอบพื้นที่จุด
ติดขัดการก่อสร้างให้ผู้รับจ้างได้ จนถึงวันที่ 1 กุมภาพันธ์ 2547 จึงสามารถส่งมอบพื้นที่จุดติดขัดการก่อสร้าง
ให้ผู้รับจ้างเข้าดำเนินการก่อสร้างได้ ซึ่งขณะนั้นงานในส่วนที่ไม่ติดขัดการก่อสร้างยังไม่แล้วเสร็จและ
ระยะเวลาที่ใช้ทำงานเฉพาะส่วนที่ติดขัดปัญหาคำนวณตามหลักเกณฑ์ของกรมทางหลวงใช้เวลา 61 วัน (ข)

จำนวนวันที่ได้รับการขยายอายุสัญญาเท่ากับระยะเวลาที่ใช้ทำงานเฉพาะที่ติดขัดการก่อสร้าง คำนวณ
ตามหลักเกณฑ์กรมฯ (ข) ส่วนระยะเวลาตั้งแต่วันถัดจากวันสิ้นสุดสัญญาเดิม (1 มกราคม 2547) ถึงวันก่อนวัน
มอบพื้นที่ให้ผู้รับจ้างเข้าดำเนินการได้ (31 มกราคม 2547) จำนวน 31 วัน (ก) จะไม่ได้รับการลดค่าปรับ
เนื่องจากงานในส่วนที่ไม่ติดขัดการก่อสร้างยังไม่แล้วเสร็จ

จำนวนวันที่ได้รับการลดค่าปรับ ไม่เกิน = 61 วัน

กรณีที่ 2

ณ วันที่แก้ไขปัญหาแล้วเสร็จและกำหนดวันให้ผู้รับจ้างเข้าดำเนินการได้ ผู้รับจ้างทำงานในส่วนที่ไม่
ติดขัดการก่อสร้างแล้วเสร็จ ทำให้ผู้รับจ้างต้องเสียเวลารอคอย

| | | |
|------------|-----------------------|---------------------|
| | งานในส่วนที่ไม่ติดขัด | |
| | แล้วเสร็จ | วันสิ้นสุดสัญญาใหม่ |
| เริ่มสัญญา | วันสิ้นสุดสัญญาเดิม | 30 มี.ค.47 |
| (1 ม.ค.46) | (31 ธ.ค.46) | |

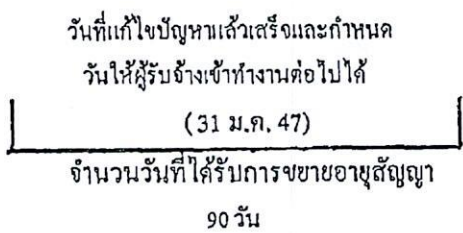

จำนวนวันที่ได้รับการขยายอายุสัญญา = (ก) + (ข)

ตัวอย่าง

โครงการ A เริ่มต้นสัญญาวันที่ 1 มกราคม 2546 สิ้นสุดสัญญาวันที่ 31 ธันวาคม 2546 ระยะเวลา
ดำเนินการ 365 วัน เมื่อเริ่มสัญญาผู้ว่าจ้างสามารถส่งมอบพื้นที่ให้ผู้รับจ้างเข้าดำเนินการก่อสร้างได้ แต่ยังมีจุด
ติดขัดการก่อสร้างอยู่ และเมื่อสิ้นสุดสัญญาเดิม (31 ธันวาคม 2546) ผู้ว่าจ้างยังไม่สามารถส่งมอบพื้นที่จุด
ติดขัดการก่อสร้างให้ผู้รับจ้างได้ แต่ผู้รับจ้างดำเนินการก่อสร้างงานในส่วนที่ไม่ติดขัดแล้วเสร็จภายในวัน
สิ้นสุดสัญญาเดิม (31 ธันวาคม 2546) จนถึงวันที่ 31 มกราคม 2547 จึงสามารถส่งมอบพื้นที่จุดติดขัดการ
ก่อสร้างให้ผู้รับจ้างเข้าดำเนินการก่อสร้างได้ และระยะเวลาที่ใช้ทำงานเฉพาะส่วนที่ติดขัดปัญหา คำนวณตาม
หลักเกณฑ์ของกรมทางหลวงใช้เวลา 60 วัน (ข)

- ระยะเวลาการรอคอยการส่งมอบพื้นที่ (ก) ตั้งแต่วันถัดจากวันที่ทำงานในส่วนที่ไม่ติดขัดแล้วเสร็จ
(1 มกราคม 2547) ถึงวันก่อนวันมอบพื้นที่ให้ผู้รับจ้างเข้าดำเนินการได้ (31 มกราคม 2547) จำนวน 30 วัน
 - ระยะเวลาที่ใช้ทำงานเฉพาะที่ติดขัดการก่อสร้างคำนวณตามหลักเกณฑ์กรมฯ (ข) จำนวน 60 วัน
- จำนวนวันที่ได้รับการขยายอายุสัญญา = (ก) + (ข)
= 30 + 60
= 90 วัน โดยจะสิ้นสุดสัญญาใหม่วันที่ 30 มีนาคม 2547

กรณีที่ 3

ณ วันสิ้นสุดสัญญาผู้รับจ้างทำงานในส่วนที่ไม่ติดขัดการก่อสร้างไม่แล้วเสร็จ แต่วันที่แก้ไขปัญหาแล้วเสร็จและกำหนดวันให้ผู้รับจ้างเข้าดำเนินการได้ ผู้รับจ้างทำงานในส่วนที่ไม่ติดขัดการก่อสร้างแล้วเสร็จ ทำให้ผู้รับจ้างต้องเสียเวลารอคอย

| เริ่มสัญญา (1 ม.ค.46) | วันสิ้นสุดสัญญาเดิม (31 ธ.ค.46) | งานในส่วนที่ไม่ติดขัดแล้วเสร็จ | | วันสิ้นสุดสัญญาใหม่ 30 เม.ย. 47 |
|--------------------------------------------------------------------------------------|------------------------------------|--------------------------------|---------------------------|------------------------------------|
| | | รอคอย | ระยะเวลาทำงานส่วนที่เหลือ | |
| | 31 วัน | (ก) = 29 วัน | (ข) = 61 วัน | |
| วันที่แก้ไขปัญหาแล้วเสร็จและกำหนดวันให้ผู้รับจ้างเข้าทำงานต่อไปได้ (1 มี.ค. 47) | | | | |
| จำนวนวันที่ได้รับการลดค่าปรับ ไม่เกิน 90 วัน | | | | |

$$\text{จำนวนวันที่ได้รับการขยายอายุสัญญา} = (ก) + (ข)$$

ตัวอย่าง

โครงการ A เริ่มต้นสัญญาวันที่ 1 มกราคม 2546 สิ้นสุดสัญญาวันที่ 31 ธันวาคม 2546 ระยะเวลาดำเนินการ 365 วัน เมื่อเริ่มสัญญาผู้ว่าจ้างสามารถส่งมอบพื้นที่ให้ผู้รับจ้างเข้าดำเนินการก่อสร้างได้ แต่ยังมีจุดติดขัดการก่อสร้างอยู่ และเมื่อสิ้นสุดสัญญาเดิม (31 ธันวาคม 2546) ผู้ว่าจ้างยังไม่สามารถส่งมอบพื้นที่จุดติดขัดการก่อสร้างให้ผู้รับจ้างได้ จนถึงวันที่ 31 มกราคม 2547 งานก่อสร้างในส่วนที่ไม่ติดขัดแล้วเสร็จ แต่ผู้ว่าจ้างยังไม่สามารถส่งมอบพื้นที่จุดติดขัดการก่อสร้างให้ผู้รับจ้างได้ จนถึงวันที่ 1 มีนาคม 2547 จึงสามารถส่งมอบพื้นที่จุดติดขัดการก่อสร้างให้ผู้รับจ้างเข้าดำเนินการก่อสร้างได้ และระยะเวลาที่ใช้ทำงานเฉพาะส่วนที่ติดขัดปัญหาคำนวณตามหลักเกณฑ์ของกรมทวงหลวงใช้เวลา 61 วัน (ข)

- ระยะเวลาตั้งแต่วันถัดจากวันสิ้นสุดสัญญาเดิม (1 มกราคม 2547) ถึงวันที่งานในส่วนที่ไม่ติดขัดแล้วเสร็จ (31 มกราคม 2547) จำนวน 31 วัน ไม่ได้รับการลดค่าปรับ เนื่องจากงานในส่วนที่ไม่ติดขัดการก่อสร้างยังไม่แล้วเสร็จ

- ระยะเวลาการรอคอยการส่งมอบพื้นที่ (ก) ตั้งแต่วันถัดจากวันที่ทำงานในส่วนที่ไม่ติดขัดแล้วเสร็จ (1 กุมภาพันธ์ 2547) ถึงวันก่อนวันมอบพื้นที่ให้ผู้รับจ้างเข้าดำเนินการได้ (29 กุมภาพันธ์ 2547) จำนวน 29 วัน

- ระยะเวลาที่ใช้ทำงานเฉพาะที่ติดขัดการก่อสร้างคำนวณตามหลักเกณฑ์กรมฯ (ข) จำนวน 61 วัน

$$\begin{aligned} \text{จำนวนวันที่ได้รับการลดค่าปรับ ไม่เกิน} &= (ก) + (ข) \\ &= 29 + 61 \quad (90 \text{ วัน}) \end{aligned}$$

2.3 กรณีเกิดอุทกภัย

พิจารณาขยายอายุสัญญาให้ผู้รับจ้าง โดยพิจารณาเอกสาร หลักฐาน และข้อเท็จจริง ดังนี้

1. พื้นที่โครงการก่อสร้างตามสัญญาได้รับผลกระทบและไม่สามารถทำการก่อสร้างได้จริง
2. มีประกาศของจังหวัดแจ้งเดือนสถานการณ์อุทกภัย หรือเป็นเขตประสบภัยพิบัติอุทกภัย โดยพิจารณาจากวันเริ่มต้นประกาศฯ ถึงวันสิ้นสุดประกาศฯ หรือวันที่โครงการฯ มีหนังสือแจ้งให้ผู้รับจ้างเข้าทำงานต่อไปได้ในกรณีไม่มีประกาศของจังหวัดกำหนดวันสิ้นสุดไว้ ทั้งนี้โครงการฯ ต้องแจ้งผู้บังคับบัญชา ความลำดับ และผู้เกี่ยวข้องทราบด้วย
3. นำท่อมคันทาง โดยพิจารณาจากภาพถ่ายที่ระบุวันเดือนปีที่ชัดเจน พร้อมทั้งให้โครงการฯ รับรองด้วย
4. หากมีปริมาณงานที่ต้องดำเนินการแก้ไขซ่อมแซมภายหลังน้ำลด ให้คำนวณปริมาณงานที่ต้องดำเนินการฟื้นฟู แสดงในรูปของ Bar Chart
5. เอกสารหลักฐาน และข้อเท็จจริงอื่น ๆ ที่เกี่ยวข้อง (ถ้ามี)

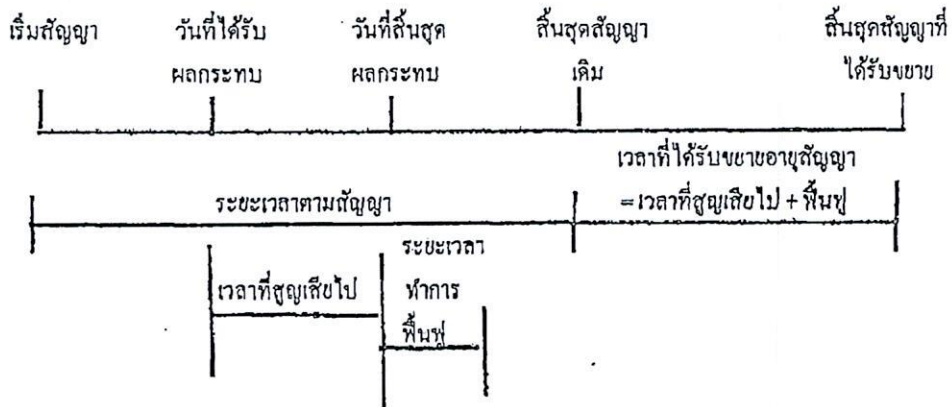

จำนวนวันที่ได้รับการขยายอายุสัญญา = จำนวนวันที่ได้รับผลกระทบตั้งแต่วันเริ่มได้รับผลกระทบ ถึงวันที่สิ้นสุดผลกระทบ และหรือวันที่ได้แจ้งให้ผู้รับจ้างเข้าดำเนินการได้ + จำนวนวันที่ใช้ฟื้นฟูภายหลังน้ำลด

2.5 กรณีหยุดงานช่วงเทศกาลปีใหม่หรือสงกรานต์ ตามหนังสือกรมฯ ขอความร่วมมือหรือ
สั่งให้หยุดการก่อสร้าง

พิจารณาขยายอายุสัญญาให้ผู้รับจ้างตามวันที่หยุดงานจริง โดยไม่ตัดวันหยุดตามประเพณี
 ทั้งนี้ ให้พิจารณาตามหนังสือกรมฯ ขอความร่วมมือหรือสั่งให้หยุดการก่อสร้างประกอบกับบันทึกการ
ปฏิบัติงานของผู้รับจ้าง และให้ใช้เป็นแนวทางการพิจารณาขยายอายุสัญญา

2.6 กรณีที่มีเหตุการณ์อื่นอันเป็นเหตุสุดวิสัย เหตุใด ๆ อันเนื่องมาจากความผิดหรือความบกพร่องของ
ฝ่ายผู้ว่าจ้าง หรือเหตุการณ์อันหนึ่งอันใดที่ผู้รับจ้างไม่ต้องรับผิดชอบตามกฎหมาย ทำให้ผู้รับจ้างไม่สามารถทำงาน
ให้แล้วเสร็จตามกำหนดในสัญญาได้ และปรากฏรายละเอียดข้อเท็จจริงใด ๆ แตกต่างไปจากตัวอย่างดังกล่าว
ข้างต้น ให้พิจารณาขยายเวลาได้ตามจำนวนวันที่มีเหตุเกิดขึ้นตามความเหมาะสมเป็นกรณี ๆ ไป

ลำดับขั้นตอนการเสนอขอขยายอายุสัญญา งดหรือลดค่าปรับ

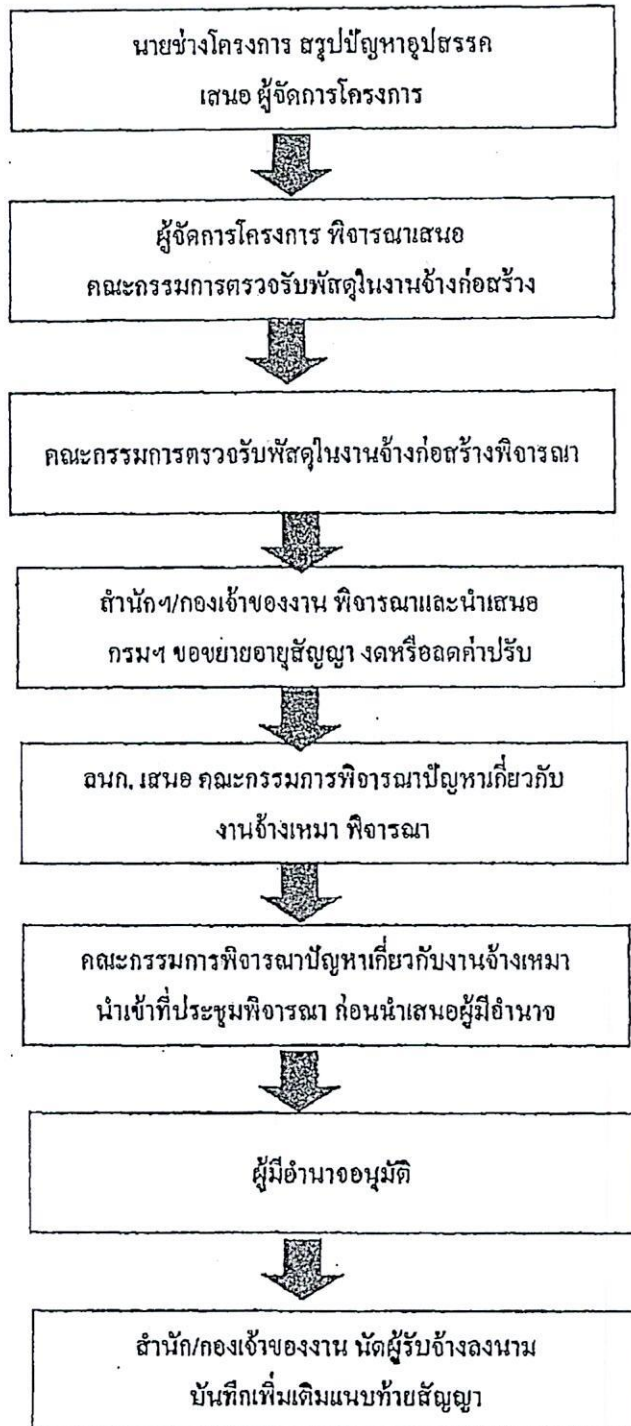

หลักเกณฑ์การกำหนดเวลาทำการงานก่อสร้างทางและสะพาน

1. งานที่ต้องใช้เครื่องจักรประเภทเดียวกัน เช่น งานก่อสร้างชั้นดินถม, วัสดุคัดเลือก, รองพื้นทางลูกรัง, พื้นทางหินกลุ่ก ให้คำนวณเวลาทำการของงานแต่ละรายการแล้วนำมารวมกัน โดยคำนวณจากจำนวนเครื่องจักรงานก่อสร้างทางของผู้รับเหมาแต่ละชั้น ดังนี้.-

| | |
|------------------------------------|-----------------------------------|
| 1.1 ผู้รับเหมางานก่อสร้างชั้นพิเศษ | จำนวนเครื่องจักรไม่น้อยกว่า 5 ชุด |
| 1.2 ผู้รับเหมางานก่อสร้างทางชั้น 1 | จำนวนเครื่องจักรไม่น้อยกว่า 4 ชุด |
| 1.3 ผู้รับเหมางานก่อสร้างชั้น 2 | จำนวนเครื่องจักรไม่น้อยกว่า 3 ชุด |
| 1.4 ผู้รับเหมางานก่อสร้างทางชั้น 3 | จำนวนเครื่องจักรไม่น้อยกว่า 2 ชุด |
| 1.5 ผู้รับเหมางานก่อสร้างทางชั้น 4 | จำนวนเครื่องจักรไม่น้อยกว่า 1 ชุด |

กรณีผิวทางเป็นคอนกรีตให้พิจารณาระยะเวลาทำการก่อสร้างผิวทางคอนกรีตตามความเหมาะสม เนื่องจากต้องมีระยะเวลาการบ่มคอนกรีต

2. งานที่มีปริมาณงานดินตักมาก เช่น งานตัดเขา ระยะเวลาทำการของงานดินตักมากกว่างานดินถม ให้ใช้เวลาทำการของงานดินตักเป็นฐานในการกำหนดเวลาทำการ

3. ก่อนเริ่มงานดินถมคันทาง งานดินคัด หรืองานก่อสร้างสะพาน แล้วแต่กรณี ให้มีเวลาเตรียมการก่อนเริ่มสำหรับงานวางป่า ขุดตอ และเตรียมวัสดุก่อสร้างเป็นเวลา 7 วัน

4. งาน Prime Coat ให้เสร็จหลังงาน Base 7 วัน, งานชั้น Binder Course เสร็จหลังงาน Prime Coat 7 วัน

5. งานปรับปรุงทางจาก 2 ช่องจราจร เป็น 4 ช่องจราจร และจำเป็นต้องก่อสร้างครั้งละด้าน และรอเปิดจราจรก่อนก่อสร้างอีกด้านหนึ่ง ให้เพิ่มเวลาทำการได้ไม่เกิน 30 วัน

6. งานที่มีการก่อสร้างสะพานรวมอยู่ในงานทางให้คำนวณ ดังนี้

6.1 คิคระยะเวลาทำการก่อสร้างสะพานเฉลี่ย 2 วัน/เมตร/ทีมงาน

6.2 จำนวนทีมงานก่อสร้างสะพานสามารถเพิ่มได้ตามความจำเป็นและเหมาะสม

6.3 งานทางที่มีมาตรฐานไม่เกินชั้น 1 จำนวนวันทำการก่อสร้างสะพานต้องไม่น้อยกว่า 150 วัน

6.4 งานทางที่มีมาตรฐานชั้นพิเศษ จำนวนวันทำการก่อสร้างสะพานต้องไม่น้อยกว่า 270 วัน

6.5 กรณีเวลาทำการงานทางมากกว่างานสะพานอยู่แล้ว ไม่ต้องเผื่อเวลาให้งานสะพานอีก

7. งานเบ็ดเตล็ดให้พิจารณาระยะเวลาตามวงเงินค่างาน ดังนี้-

- | | |
|------------------------------------------------|-----------------------------|
| 7.1 วงเงินไม่เกิน 10 ล้านบาท | ให้เวลาทำการไม่เกิน 60 วัน |
| 7.2 วงเงินเกิน 10 ล้านบาทแต่ไม่เกิน 20 ล้านบาท | ให้เวลาทำการไม่เกิน 80 วัน |
| 7.3 วงเงินเกิน 20 ล้านบาท | ให้เวลาทำการไม่เกิน 100 วัน |

8. ระยะเวลาเพื่อไว้สำหรับฤดูฝนให้คำนวณ ดังนี้-

- 8.1 ในพื้นที่ฝนตกปกติไม่เกิน 60 วัน/ปี
- 8.2 ในพื้นที่ฝนตกชุกไม่เกิน 90 วัน/ปี
- 8.3 ในพื้นที่ฝนตกชุกมาก (เฉพาะ จ.ตราด, จ.พังงา, จ.ระนอง, จ.จันทบุรี) คิดเวลาให้ไม่เกิน 120 วัน/ปี

9. กรณีมีเงื่อนไขพิเศษที่ต้องรอเวลาการรุดตัว ให้เพิ่มระยะเวลาทำการตามเงื่อนไขพิเศษนั้น

อัตราการทำงานของชุดเครื่องจักรก่อสร้างทาง 1 ชุด

| ลำดับ | ลักษณะงาน | ผลงานต่อวัน | หน่วย |
|-------|-------------------------------------|-------------|----------------|
| 1 | งานถมป่าขุดคย | | |
| | ขนาดเบา | 11,000.00 | ตร.ม. |
| | ขนาดกลาง | 11,000.00 | ตร.ม. |
| | ขนาดหนัก | 7,000.00 | ตร.ม. |
| 2 | งานตัดคันทาง | | |
| | ดิน | 600.00 | ลบ.ม. ธรรมชาติ |
| | หินผุ | 1,100.00 | ลบ.ม. ธรรมชาติ |
| | หินแข็ง | 300.00 | ลบ.ม. ธรรมชาติ |
| 3 | งานดินถมคันทาง | 600.00 | ลบ.ม. แน่น |
| 4 | งานวัสดุคัดเลือก รองพื้นทาง ลูกกรัง | 500.00 | ลบ.ม. แน่น |
| 5 | งานพื้นทาง หินคลุก | 290.00 | ลบ.ม. แน่น |
| 6 | งานไหล่ทาง ลูกกรัง หินคลุก | 310.00 | ลบ.ม. แน่น |
| 7 | งานราคาขางไพรม์โค้ด | 5,000.00 | ตร.ม. |
| 8 | งานราคาขางแทคโค้ด | 3,500.00 | ตร.ม. |
| 9 | งานผิวทางแบบบาง | | |
| | ชั้นเดียว | 4,945.00 | ตร.ม. |
| | สองชั้น | 2,730.00 | ตร.ม. |
| 10 | งานผิวทางแอสฟัลท์คอนกรีต | | |
| | เครื่องผสมแอสฟัลท์ติก | 430.00 | ตัน |
| | ปูผิวแอสฟัลท์ติกหนา 5 ซม. | 3,500.00 | ตร.ม. |
| 11 | งานผิวทางคอนกรีตเสริมเหล็ก | | |
| | เครื่องผสมคอนกรีต | 175.00 | ลบ.ม. |
| | ปูผิวคอนกรีตหนา 25 ซม. | 875.00 | ตร.ม. |
| 12 | งานพื้นทางวัสดุผสม Stabilized base | 300.00 | ลบ.ม. แน่น |

หมายเหตุ 1. อัตราการทำงานนี้ใช้สำหรับคำนวณจำนวนวันทำการตามสัญญา สำหรับงานคันทางและโครงสร้างผิวทาง

จำนวนวันทำงานสำหรับงานเปิดตัด และอื่น ๆ จะนำมารวมภายหลัง

2. หน่วย ลบ.ม. ธรรมชาติ เป็นหน่วย ลบ.ม. แน่น ในสภาพธรรมชาติ (Bank volume)
3. หน่วย ลบ.ม. แน่น เป็นหน่วย ลบ.ม. แน่น ภายหลังจากการบดทับ (Compacted volume)
4. จำนวนชั่วโมงทำงานต่อวันคิด 7.00 ชม./วัน

แบบฟอร์ม

ขั้นตอนการขอขยายอายุสัญญา งดหรือลดค่าปรับ
เนื่องจากหยุดงานในช่วงเทศกาลปีใหม่และสงกรานต์

สาย

บริษัท/ห้าง

| ขั้นตอน ดำเนินการ | รายการ | ว.ค.ป. | หมายเหตุ |
|--------------------------|-----------------------------------------------------------------------------------|--------|----------|
| <input type="checkbox"/> | สำเนาสัญญา | | |
| <input type="checkbox"/> | กรมฯ ขอความร่วมมือ/สั่งให้หยุด ระหว่างวันที่.....ถึงวันที่..... | | |
| <input type="checkbox"/> | โครงการฯแจ้งผู้รับจ้าง ขอความร่วมมือ/สั่งให้หยุด ตามหนังสือกรมฯ | | |
| <input type="checkbox"/> | ผู้รับจ้างขอสงวนสิทธิขยายอายุสัญญา | | |
| <input type="checkbox"/> | ผู้รับจ้างขอขยายอายุสัญญา เป็นเวลา.....วัน | | |
| <input type="checkbox"/> | โครงการฯ พิจารณาขยายอายุสัญญา เป็นเวลา.....วัน | | |
| <input type="checkbox"/> | คณะกรรมการตรวจรับพัสดุ ในงานจ้างก่อสร้าง พิจารณา ขยายอายุสัญญาเป็นเวลา.....วัน | | |
| <input type="checkbox"/> | รายงานการปฏิบัติงาน ระหว่างวันที่.....ถึงวันที่..... | | |
| <input type="checkbox"/> | สำนักฯ/กองเจ้าของงาน พิจารณาขยายอายุสัญญา งดหรือลดค่าปรับ เป็นเวลา.....วัน | | |
| | | | |

แบบฟอร์ม

ขั้นตอนการขอขยายอายุสัญญา งดหรือลดค่าปรับ
เนื่องจากเกิดอุทกภัยในพื้นที่ก่อสร้าง

สาย.....

บริษัทฯ/ห้างฯ

| ขั้นตอน ดำเนินการ | รายการ | ว.ค.ป. | หมายเหตุ |
|--------------------------|------------------------------------------------------------------------------------------------------------------------------------------|--------|----------|
| <input type="checkbox"/> | สำเนาสัญญา | | |
| <input type="checkbox"/> | หนังสือแจ้งเข้าทำงาน | | |
| <input type="checkbox"/> | ผู้รับจ้างขอรับมอบพื้นที่ | | |
| <input type="checkbox"/> | หนังสือมอบพื้นที่ | | |
| <input type="checkbox"/> | ผู้รับจ้างขอขยายอายุสัญญา เป็นเวลา.....วัน | | |
| <input type="checkbox"/> | ผู้รับจ้างแจ้งเหตุติดขัด / ขอสงวนสิทธิ์ | | |
| <input type="checkbox"/> | พื้นที่ก่อสร้างอยู่ในเขตอำเภอ.....จังหวัด..... | | |
| <input type="checkbox"/> | ประกาศพื้นที่ประสบภัยพิบัติฯ (อุทกภัย) ฉบับลงวันที่ จังหวัด.....อำเภอ..... เริ่มต้นภัยพิบัติวันที่.....สิ้นสุดภัยพิบัติวันที่..... | | |
| <input type="checkbox"/> | โครงการฯ แจ้งผู้รับจ้างเข้าทำงาน | | |
| <input type="checkbox"/> | ผู้รับจ้างเข้าทำงาน | | |
| <input type="checkbox"/> | ผู้รับจ้างขอขยายอายุสัญญา เป็นเวลา.....วัน | | |
| <input type="checkbox"/> | โครงการฯ พิจารณาขยายอายุสัญญาเป็นเวลา.....วัน ประสบภัยจริง.....วัน + ระยะเวลาฟื้นฟูหลังน้ำลด.....วัน | | |
| <input type="checkbox"/> | คณะกรรมการตรวจรับพัสดุในงานจ้าง พิจารณาขยายอายุสัญญา เป็นเวลา.....วัน ประสบภัยจริง.....วัน+ ระยะเวลาฟื้นฟูหลังน้ำลด.....วัน | | |
| <input type="checkbox"/> | รายงานการปฏิบัติงานระหว่างวันที่.....ถึงวันที่..... | | |
| <input type="checkbox"/> | ภาพถ่าย (น้ำท่วมคันทาง) ระบุวัน เดือน ปี (โครงการฯ รับรอง) | | |
| <input type="checkbox"/> | สำนักฯ/กองเจ้าของงาน พิจารณาขยายอายุสัญญาเป็นเวลา.....วัน ประสบภัยจริง.....วัน + ระยะเวลาฟื้นฟูหลังน้ำลด.....วัน | | |

เอกสารแนบท้ายเอกสารประกวดราคาจ้างด้วยวิธีประกวดราคาอิเล็กทรอนิกส์ (e - bidding) ข้อ ๑.๑๓
รายการงานและเงื่อนไขที่ผู้รับจ้างต้องรับผิดชอบในความชำรุดบกพร่องของงานจ้างหรือความเสียหาย

ภายในกำหนดเวลาตามเอกสารประกวดราคา

ประกาศ เลขที่ คค ๐๖๐๕๘/พ.๑E/ /๒๕๖๙ ลงวันที่

๑. ภายในกำหนด ๒ ปี

ผู้รับจ้าง ซึ่งได้ทำสัญญาจ้างกับกรมทางหลวง จะต้องรับประกันความชำรุดบกพร่องของงานจ้างตามเงื่อนไขที่กำหนดภายในระยะเวลาไม่น้อยกว่า ๒ ปี นับถัดจากวันที่กรมทางหลวงได้รับมอบงานยกเว้นงานจ้างตามข้อ ๒ และ ข้อ ๓

๒. ภายในกำหนด ๑ ปี

๒.๑ งานคันทางดิน (ถนนดิน)

๒.๒ งานผิวทางลูกรัง

๒.๓ รางระบายน้ำที่ไม่ตาดคอนกรีต (Concrete)

๒.๔ ไหล่ทางลูกรัง

๒.๕ ลาดข้างทางและลาดคอสะพานที่ไม่มีการป้องกันการกัดเซาะ

๒.๖ ลาดดินตัด (Back Slope) ที่ไม่มีการป้องกันการกัดเซาะ

๒.๗ งานปลูกหญ้า

๒.๘ งานปลูกต้นไม้

๒.๙ งานตีเส้นโดยใช้สีชนิดโรยลูกแก้ว

๒.๑๐ งานทาสีทั่วไป

๓. ภายในกำหนด ๓ ปี

อุปกรณ์ที่ใช้ในการติดตั้งไฟฟ้าแสงสว่าง และไฟสัญญาณจราจร ยกเว้นหลอดไฟฟ้า

(นายจิตพล เหล่าอัน)
ผอ.ขท.นครราชสีมาที่ ๓

เอกสารแนบท้ายประกาศประกวดราคาจ้างก่อสร้างด้วยวิธีประกวดราคาอิเล็กทรอนิกส์ (e-bidding) ข้อ ๑.๑๔
การจ้างช่วง
ประกาศ เลขที่ คค ๐๖๐๕๘/พ.๑E/
/๒๕๖๙ ลงวันที่

ภายหลังจากได้มีการลงนามสัญญาจ้างแล้ว ห้ามผู้รับจ้างเองงานทั้งหมดหรือแต่บางส่วนตามสัญญาไปจ้างช่วงให้ผู้อื่นทำอีกทอดหนึ่ง เว้นแต่การจ้างช่วงงานแต่บางส่วนที่ได้รับอนุญาตเป็นหนังสือจากผู้ว่าจ้างแล้ว การที่ผู้ว่าจ้างได้อนุญาตให้จ้างช่วงงานแต่บางส่วนดังกล่าวนี้ ไม่เป็นเหตุให้ผู้รับจ้างหลุดพ้นจากความรับผิดชอบหรือพันธะหน้าที่ตามสัญญา และผู้รับจ้างจะยังคงต้องรับผิดชอบในความผิดและความประมาทเลินเล่อของผู้รับจ้างช่วงหรือของตัวแทนหรือลูกจ้างของผู้รับจ้างช่วงนั้นทุกประการ

กรณีผู้รับจ้างไปจ้างช่วงงานแต่บางส่วน โดยฝ่าฝืนความในวรรคหนึ่ง ผู้รับจ้างต้องชำระค่าปรับให้แก่ผู้ว่าจ้างเป็นจำนวนเงินในอัตราร้อยละ ๑๒ (สิบสอง) ของวงเงินของงานที่จ้างช่วงตามสัญญา ทั้งนี้ไม่ตัดสิทธิผู้ว่าจ้างในการขอกเลิกสัญญา



(นายชิตพล เหล่าอัน)
ผอ.ขท.นครราชสีมาที่ ๓

เอกสารแนบท้ายประกวดราคาจ้างก่อสร้างด้วยวิธีประกวดราคาอิเล็กทรอนิกส์ ข้อ ๑.๑๕

การให้ข่าวสารเกี่ยวกับการก่อสร้าง

แบบแผนป้ายประชาสัมพันธ์งานก่อสร้างที่ผู้รับจ้างจะต้องจัดทำและติดตั้งตามมติ

กรม. ที่ นร.๐๕๐๕/ว ๒๗ ลงวันที่ ๒๘ มกราคม ๒๕๕๑

ประกาศ เลขที่ คค ๐๖๑๒๖/eb/

/๒๕๖๙ ลงวันที่

ประกาศ



ชื่อหน่วยงาน แขวงทางหลวงนครราชสีมาที่ ๓
ถนนราชสีมา - โชคชัย ตำบลหนองบัวศาลา อำเภอเมืองนครราชสีมา
จังหวัดนครราชสีมา โทร. ๐๔๔ - ๒๑๒๒๐๐

โครงการ ประกวดราคาจ้างก่อสร้างกิจกรรมอำนวยความสะดวกทางถนน ประจำปีงบประมาณ พ.ศ. ๒๕๖๙
งานอำนวยความสะดวกเพื่อป้องกันและแก้ไขอุบัติเหตุทางถนน งานปรับปรุงทางหลวง ทางหลวงหมายเลข ๒๐๖ ตอน
วังหิน - หินดาด ตอน ๒ ระหว่าง กม.๑๘+๓๐๐ - กม.๑๙+๑๗๐ ผลผลิต ๑ แห่ง

ผู้รับจ้าง บริษัท, ห้าง.....ที่อยู่.....

โทร.....โทรสาร.....

สัญญาจ้างเลขที่เริ่มต้น.....สิ้นสุด.....

ระยะเวลาก่อสร้าง.....วัน

วงเงินค่าก่อสร้าง.....บาท

ผู้ควบคุมงาน ๑.....โทร.....๒.....โทร.....

๓.....โทร.....๔.....โทร.....

สำนักงานสนาม โทร.....โทรสาร.....

เจ้าหน้าที่บริษัท/วิศวกรผู้รับจ้าง ๑.....โทร.....

๒.....โทร.....

กำลังก่อสร้างด้วยเงินภาษีอากรของประชาชน

หมายเหตุ งานก่อสร้างขนาดเล็ก แผ่นป้ายควรมีขนาดไม่เล็กกว่า ๑.๒๐ x ๒.๔๐ เมตร ขนาดอักษรโต
พอสมควรเห็นได้ชัดเจน (ใช้พื้นป้ายสีน้ำเงิน ตัวหนังสือสีขาว) ผู้รับจ้างจะต้องจัดทำป้ายประชาสัมพันธ์
ดังกล่าว ณ จุดเริ่มต้นและจุดสิ้นสุดงานก่อสร้างอย่างน้อย ๒ จุด โดยให้ผู้ควบคุมงานเป็นผู้กำหนดจุดติดตั้ง
และดำเนินการให้แล้วเสร็จก่อนลงมือทำงาน

(นายชิตพล เหล่าอัน)
ผอ.ขท.นครราชสีมาที่ ๓

ชื่อหน่วยงานเจ้าของโครงการ สูง 10 ซม. สีขาว

คู่มือหน่วยงานเจ้าของโครงการ ๑25 ซม. สีขาว
หรือสื่อตามความเหมาะสมของแต่ละหน่วยงาน

สถานที่ติดตั้งและโทรศัพท์ สูง 5 ซม. สีขาว

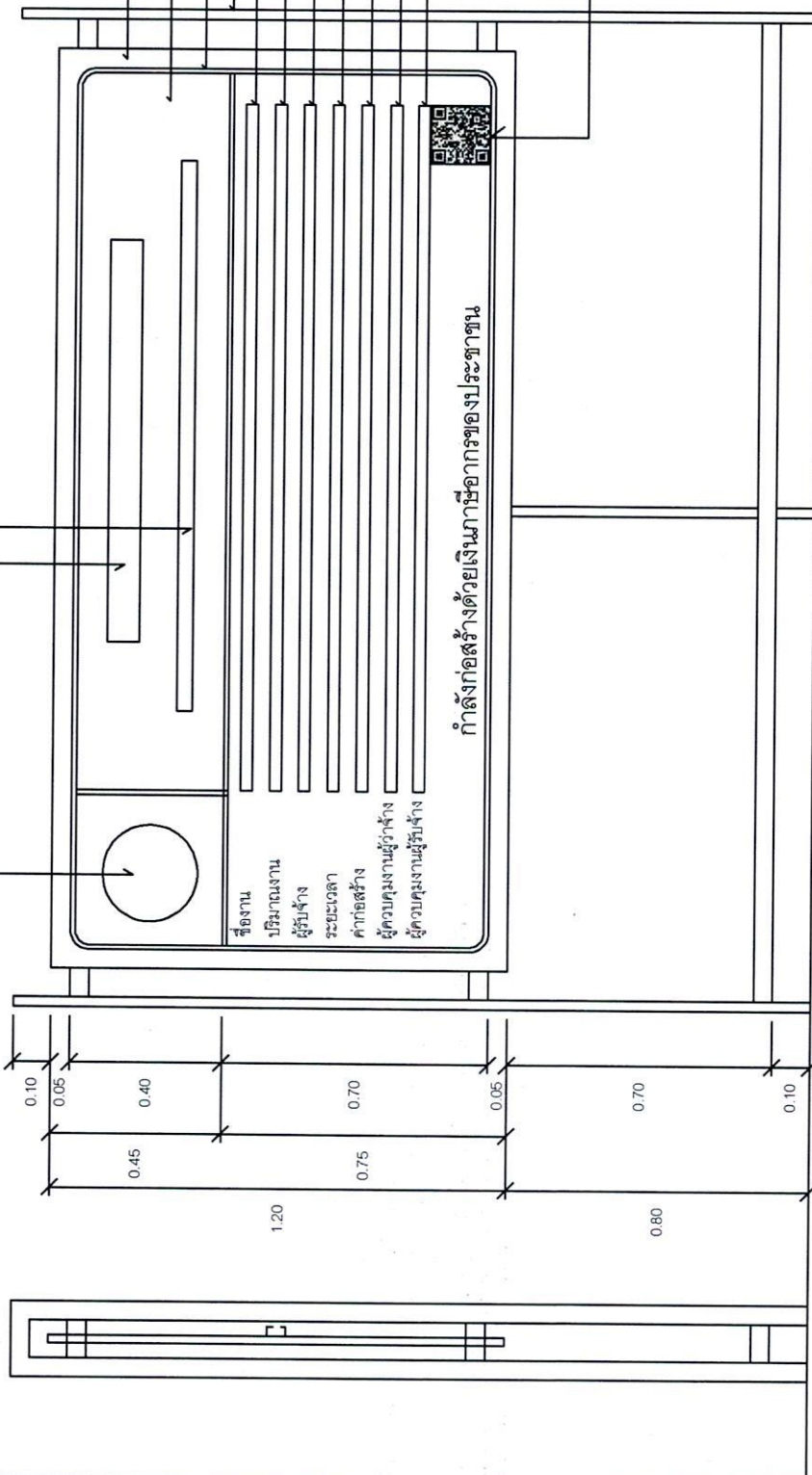

- แผ่นไม้ยึด 4 มม. โค้งคร่าไม้ 2" x 4" หรือวัสดุอื่นที่มีความคงทน เหมาะสมกับสภาพพื้นที่ก่อสร้าง พื้นสีน้ำเงิน
- เส้นกรอบสีขาว 1"
- ไม้ 2" x 4" หรือเหล็กหรือวัสดุอื่นที่มีความแข็งแรงคงทน ประเภทและชนิดของสิ่งก่อสร้าง
- ปริมาณงานก่อสร้าง
- ชื่อ ที่อยู่ผู้รับจ้าง พร้อมหมายเลขโทรศัพท์
- ระยะเวลาเริ่มต้น และระยะเวลาสิ้นสุด
- วงเงินค่าก่อสร้าง
- ชื่อเจ้าหน้าที่ ของส่วนราชการผู้ควบคุมงาน-หรือเจ้าหน้าที่ของบริษัทที่ปรึกษาที่ปรึกษา-ผู้ควบคุมงาน พร้อมหมายเลขโทรศัพท์
- ชื่อผู้ควบคุมงานของผู้รับจ้าง
- พร้อมเลขทะเบียนใบประกอบวิชาชีพ และหมายเลขโทรศัพท์

- หมายเหตุ
- ติดตั้งอุปกรณ์ที่มั่นคงแข็งแรง ป้องกันแผ่นไม้สั่น ให้เหมาะสมกับสภาพสถานที่ติดตั้งแผ่นไม้
 - ข้อความ - ถ้าสิ่งก่อสร้างด้วยเงินภาษีอากรของประชาชน" กรุณาระบุแหล่งที่มาของงบประมาณในกาสิงก่อสร้างมาจากแหล่งอื่น ให้ปรับเนื้อหาข้อความให้สอดคล้องกับแหล่งที่มาของงบประมาณในกาสิงก่อสร้างนั้น
 - กรณีสถานที่ที่กาสิงก่อสร้างมีพื้นที่จำกัด หรือไม่เหมาะสมต่อการติดตั้งป้ายแบบตั้งพื้น สามารถปรับแบบการติดตั้งแผ่นไม้ได้ตามความเหมาะสม
 - ขนาดแผ่นไม้ ข้อความ และตัวอักษร สามารถปรับเปลี่ยนขนาดให้เหมาะสมกับสภาพพื้นที่
 - ผู้รับจ้างจะต้องเสนอรูปแบบป้ายงานก่อสร้างให้คณะกรรมการตรวจรับพัสดุ หรือผู้ควบคุมงานของผู้จ้างให้ความเห็นชอบก่อนดำเนินการติดตั้งป้าย

รูปด้านหน้า 1 : 50

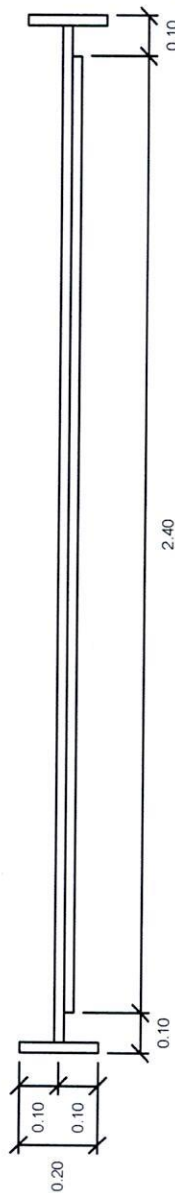

รูปด้านข้าง 1 : 50

แปลน 1 : 50

| | |
|-------------------------|--------------------------------------------------------|
| กรมโยธาธิการและผังเมือง | |
| กองควบคุมกาสิงก่อสร้าง | |
| แบบ | แผ่นป้ายแสดงรายละเอียดเกี่ยวกับงานก่อสร้างของทางราชการ |
| แสดงแบบ | แบบรูปด้านหน้า, รูปด้านข้าง |
| ขนาดชั้น | แผ่นที่ 1 |
| จำนวน | จำนวน 1 |
| 1:50 | |

(นายจิตพล เหล่าอ้น)
ผอ.ขท.นครราชสีมาที่ ๓

เอกสารแนบท้ายเอกสารประกวดราคาอิเล็กทรอนิกส์ ข้อ ๑.๑๗
 บัญชีรายละเอียดแนบท้ายประกาศ
 เลขที่ คค ๐๖๐๕๘/พ.๑E/...../๒๕๖๙ ลงวันที่

ประกวดราคาจ้างก่อสร้างกิจกรรมอำนวยความสะดวกทางถนน ประจำปีงบประมาณ พ.ศ. ๒๕๖๙
 งานอำนวยความสะดวกเพื่อป้องกันและแก้ไขอุบัติเหตุทางถนน งานปรับปรุงทางหลวง ทางหลวงหมายเลข
 ๒๐๖ ตอน วังหิน - หินดาด ตอน ๒ ระหว่าง กม.๑๘+๓๐๐ - กม.๑๙+๑๗๐ ผลผลิต ๑ แห่ง

| ที่ | รายการ | หน่วย | บาท | หมายเหตุ |
|-----|---------------------------------------------------------------------------|-------|-----------|----------|
| ๑ | CLEARING AND GRUBBING / | SQ.M. | ๖,๐๐๐.๐๐ | |
| ๒ | EARTH EXCAVATION / | CU.M. | ๑,๙๐๐.๐๐ | |
| ๓ | EARTH EMBANKMENT / | CU.M. | ๒,๗๐๐.๐๐ | |
| ๔ | EARTH FILL IN MEDIAN AND ISLAND / | CU.M. | ๑๔๐.๐๐ | |
| ๕ | SELECTED MATERIAL A / | CU.M. | ๑,๐๓๐.๐๐ | |
| ๖ | SOIL CEMENT SUBBASE / | CU.M. | ๙๖๕.๐๐ | |
| ๗ | CEMENT MODIFIED CRUSHED ROCK BASE / | CU.M. | ๘๙๐.๐๐ | |
| ๘ | PRIME COAT / | SQ.M. | ๔,๑๖๐.๐๐ | |
| ๙ | TACK COAT / | SQ.M. | ๒๑,๓๘๐.๐๐ | |
| ๑๐ | ASPHALT CONCRETE LEVELLING COURSE / (AC.๖๐-๗๐) | TON | ๒๕.๐๐ | |
| ๑๑ | ASPHALT CONCRETE BINDER COURSE ๕ CM. THICK (AC.๖๐-๗๐) / | SQ.M. | ๔,๑๖๐.๐๐ | |
| ๑๒ | ASPHALT CONCRETE WEARING COURSE ๕ CM. THICK (AC.๖๐-๗๐) / | SQ.M. | ๒๑,๒๑๐.๐๐ | |
| ๑๓ | R.C. PIPE CULVERTS DIA. ๐.๘๐ M CLASS ๒ / | M. | ๔.๐๐ | |
| ๑๔ | R.C. PIPE CULVERTS DIA. ๑.๒๐ M CLASS ๒ / | M. | ๑๔๐.๐๐ | |
| ๑๕ | R.C. MANHOLE TYPE C FOR R.C.P. DIA. ๑.๒๐ M. WITH STEEL GRATING COVER / | EACH | ๑๒.๐๐ | |
| ๑๖ | SIDE DITH LINING TYPE II / | SQ.M. | ๑,๑๘๐.๐๐ | |
| ๑๗ | BARRIER CURB / | M. | ๕๔๐.๐๐ | |

| | | | | |
|----|-------------------------------------------------------------|-------|----------|--|
| ๑๘ | R.C. SLAB ๖ CM. THICK | SQ.M. | ๒,๐๔๐.๐๐ | |
| ๑๙ | RELOCATION OF EXISTING ROADWAY LIGHTINGS (DOUBLE BRACKET) | EACH | ๙.๐๐ | |
| ๒๐ | THERMOPLASTIC PAINT (WHITE) | SQ.M. | ๔๘๕.๐๐ | |
| ๒๑ | THERMOPLASTIC PAINT (YELLOW) | SQ.M. | ๒๕๐.๐๐ | |
| ๒๒ | CURB MARKING | SQ.M. | ๑๕๕.๐๐ | |
| ๒๓ | TRAFFIC SIGNS AND DEVICES DURING CONSTRUCTION | L.S. | ๑.๐๐ | |

๑. อนุสนธิสัญญาจ้างเหมาตามสัญญา ข้อ ๔ ก. ค่าจ้างและการจ่ายเงิน (สำหรับสัญญาที่เป็นราคาต่อหน่วยกรณีงานก่อสร้างมีการเปลี่ยนแปลงหรือเพิ่ม-ลด จุดก่อสร้าง และกรณี ได้ระบุข้อความว่า “ภายในระหว่างหลักกิโลเมตรที่กำหนดไว้ในแบบ อาจจะกำหนดให้กระทำตอนใด หรือเว้นตอนใด ได้ตามความเหมาะสมหรืออาจกำหนดให้ทำการเพิ่มเติมตอนต้นหรือตอนปลาย ภายในระยะทางไม่เกิน ๕ กิโลเมตร เพื่อให้ได้ปริมาณงานตามที่กำหนดไว้ ” ไว้ในประกาศและสัญญาจ้าง และเมื่อดำเนินการตามสัญญาในสนามจำเป็นต้องเลื่อนจุดดำเนินการให้เหมาะสมกับสภาพความเสียหายจริงให้ปริมาณงานครบจำนวนตามระบุในสัญญา โดยมีใช่เป็นการเปลี่ยนแปลงสถานที่ดำเนินการอำนาจอนุมัติเป็นของหัวหน้าหน่วยงานเจ้าของสัญญา ตามระเบียบว่าด้วยการบริหารงบประมาณ พ.ศ. ๒๕๔๘ และฉบับแก้ไขปี พ.ศ.๒๕๕๔ ข้อ ๑๘ และ อ้างถึงหนังสือสำนักงานเลขานุการกรม ที่ สลน.๓/๒๔๒๘ ลงวันที่ ๒๙ มิถุนายน ๒๕๕๔

๒. ในการประกวดราคาจ้างด้วยวิธีอิเล็กทรอนิกส์ (e-bidding) ครั้งนี้ไม่เป็นการผูกมัดว่า กรมทางหลวงจะต้องจ้างหรือลงนามในสัญญา

๓. หากมีข้อขัดข้องหรือสาเหตุประการใด ที่จะทำให้กรมทางหลวงไม่อาจรับเป็นคู่สัญญาเสนอราคาในการประกวดราคาจ้างด้วยวิธีประกวดราคาอิเล็กทรอนิกส์ (e-bidding) ครั้งนี้ได้ให้ความยินยอมว่าจะไม่เรียกร้องค่าเสียหายใด ๆ จากทางราชการ

๔. การเสนอราคางานสายนี้ใช้ระบบภาษีมูลค่าเพิ่ม โดยให้เสนอราคาเป็นราคาที่รวมภาษีมูลค่าเพิ่ม

๕. ถ้าการทำงานของผู้รับจ้างตามสัญญานี้ เป็นเหตุให้บุคคลภายนอกได้รับความเสียหายด้วยเหตุละเมิดหรือเหตุใดก็ตามและกรมจะต้องเสียค่าสินไหมทดแทน และค่าใช้จ่ายอื่นๆ ไปเพื่อความรับผิดชอบของผู้รับจ้างดังกล่าวนี้เป็นจำนวนเท่าใดก็ดีผู้รับจ้างยินยอมชดใช้แทนกรมทางหลวงทั้งสิ้น



(นายชิตพล เหล่าอัน)

ผอ.ขท.นครราชสีมาที่ ๓

เอกสารแนบท้ายเอกสารประกวดราคาอิเล็กทรอนิกส์ ข้อ ๑.๑๘

บัญชีรายการก่อสร้าง หรือใบแจ้งปริมาณงานและราคา (ซึ่งรวมราคาค่าวัสดุ อุปกรณ์ แรงงาน ภาษีประเภทต่างๆ และกำไรไว้ด้วยแล้ว)

ประกาศเลขที่ คค ๐๖๐๕๘/พ.๑E/ /๒๕๖๙ ลงวันที่

| ลำดับที่ | รายการและราคาต่อหน่วยเป็นตัวเลข | หน่วย | ปริมาณงาน | ราคาต่อหน่วยเป็น | |
|----------------------------------------------------------------------------------------------------------------------------------------------------------------------------------------------------------------------------------------------------------|------------------------------------------------------------|-------|------------|------------------|-------------------|
| | | | | ตัวเลข (บาท) | รวมเป็นเงิน (บาท) |
| ประกวดราคาจ้างก่อสร้างกิจกรรมอำนวยความสะดวกทางถนน ประจำปีงบประมาณ พ.ศ. 2569 งานอำนวยความสะดวกความปลอดภัยเพื่อป้องกันและแก้ไขอุบัติเหตุทางถนน งานปรับปรุงทางหลวง ทางหลวงหมายเลข 206 ตอน วังหิน - หินดาด ตอน 2 ระหว่าง กม.18+300 - กม.19+170 ผลผลิต 1 แห่ง | | | | | |
| โดยมีรายละเอียดดังนี้ | | | | | |
| 1 | CLEARING AND GRUBBING เป็นเงิน.....บาท..... | SQ.M. | 6,000.00 / | | |
| 2 | EARTH EXCAVATION เป็นเงิน.....บาท..... | CU.M. | 1,900.00 / | | |
| 3 | EARTH EMBANKMENT เป็นเงิน.....บาท..... | CU.M. | 2,700.00 / | | |
| 4 | EARTH FILL IN MEDIAN AND ISLAND เป็นเงิน.....บาท..... | CU.M. | 140.00 / | | |
| 5 | SELECTED MATERIAL A เป็นเงิน.....บาท..... | CU.M. | 1,030.00 / | | |
| 6 | SOIL CEMENT SUBBASE เป็นเงิน.....บาท..... | CU.M. | 965.00 / | | |
| 7 | CEMENT MODIFIED CRUSHED ROCK BASE เป็นเงิน.....บาท..... | CU.M. | 890.00 / | | |

เอกสารแนบท้ายเอกสารประกวดราคาอิเล็กทรอนิกส์ ข้อ ๑.๑๘

บัญชีรายการก่อสร้าง หรือใบแจ้งปริมาณงานและราคา (ซึ่งรวมราคาค่าวัสดุ อุปกรณ์ แรงงาน ภาษีประเภทต่างๆ และกำไรไว้ด้วยแล้ว)

ประกาศเลขที่ คค ๐๖๐๕๘/พ.๑๕/ ๒๕๖๙ ลงวันที่

| ลำดับที่ | รายการและราคาต่อหน่วยเป็นตัวเลข | หน่วย | ปริมาณงาน | ราคาต่อหน่วยเป็น | |
|-------------------------------------------------------------------------------------------------------------------------------------------------------------------------------------------------------------------------------------------------------------------------|---------------------------------------------------------------------------------|-------|-------------|------------------|-------------------|
| | | | | ตัวเลข (บาท) | รวมเป็นเงิน (บาท) |
| <p>ประกวดราคาจ้างก่อสร้างกิจกรรมอำนวยความสะดวกทางถนน ประจำปีงบประมาณ พ.ศ. 2569 งานอำนวยความสะดวกความปลอดภัยเพื่อป้องกันและแก้ไขอุบัติเหตุทางถนน งาน</p> <p>ปรับปรุงทางหลวง ทางหลวงหมายเลข 206 ตอน วังหิน - หินลาด ตอน 2 ระหว่าง กม.18+300 - กม.19+170 ผลผลิต 1 แห่ง</p> | | | | | |
| 8 | PRIME COAT เป็นเงิน.....บาท..... | SQ.M. | 4,160.00 ✓ | | |
| 9 | TACK COAT เป็นเงิน.....บาท..... | SQ.M. | 21,380.00 ✓ | | |
| 10 | ASPHALT CONCRETE LEVELLING COURSE (AC.60-70) เป็นเงิน.....บาท..... | TON | 25.00 ✓ | | |
| 11 | ASPHALT CONCRETE BINDER COURSE 5 CM. THICK (AC.60-70) เป็นเงิน.....บาท..... | SQ.M. | 4,160.00 ✓ | | |
| 12 | ASPHALT CONCRETE WEARING COURSE 5 CM. THICK (AC.60-70) เป็นเงิน.....บาท..... | SQ.M. | 21,210.00 ✓ | | |
| 13 | R.C. PIPE CULVERTS DIA. 0.80 M CLASS 2 เป็นเงิน.....บาท..... | M. | 4.00 ✓ | | |
| 14 | R.C. PIPE CULVERTS DIA. 1.20 M CLASS 2 เป็นเงิน.....บาท..... | M. | 140.00 ✓ | | |

เอกสารแนบท้ายเอกสารประกวดราคาอิเล็กทรอนิกส์ ข้อ ๑.๑๘

บัญชีรายการก่อสร้าง หรือใบแจ้งปริมาณงานและราคา (ซึ่งรวมราคาค่าวัสดุ อุปกรณ์ แรงงาน ภาษีประเภทต่างๆ และกำไรไว้ด้วยแล้ว)

ประกาศเลขที่ ศค ๐๖๐๕๘/พ.๑E/ /๒๕๖๙ ลงวันที่

| ลำดับที่ | รายการและราคาต่อหน่วยเป็นตัวเลข | หน่วย | ปริมาณงาน | ราคาต่อหน่วยเป็น | |
|--------------------------------------------------------------------------------------------------------------------------------------------------------------------------------------------------------------------------------------------------------------------|-----------------------------------------------------------------------------------------------|-------|------------|------------------|-------------------|
| | | | | ตัวเลข (บาท) | รวมเป็นเงิน (บาท) |
| <p>ประกวดราคาจ้างก่อสร้างกิจกรรมอำนวยความสะดวกทางถนน ประจำปีงบประมาณ พ.ศ. 2569 งานอำนวยความสะดวกความปลอดภัยป้องกันและแก้ไขอุบัติเหตุทางถนน งาน</p> <p>ปรับปรุงทางหลวง ทางหลวงหมายเลข 206 ตอน วังหิน - หินลาด ตอน 2 ระหว่าง กม.18+300 - กม.19+170 ผลผลิต 1 แห่ง</p> | | | | | |
| 15 | R.C. MANHOLE TYPE C FOR R.C.P. DIA. 1.20 M. WITH STEEL GRATING COVER เป็นเงิน.....บาท..... | EACH | 12.00 ✓ | | |
| 16 | SIDE DITH LINING TYPE II เป็นเงิน.....บาท..... | SQ.M. | 1,180.00 ✓ | | |
| 17 | BARRIER CURB เป็นเงิน.....บาท..... | M. | 540.00 ✓ | | |
| 18 | R.C. SLAB 6 CM. THICK เป็นเงิน.....บาท..... | SQ.M. | 2,040.00 ✓ | | |
| 19 | RELOCATION OF EXISTING ROADWAY LIGHTINGS (DOUBLE BRACKET) เป็นเงิน.....บาท..... | EACH | 9.00 ✓ | | |
| 20 | THERMOPLASTIC PAINT (WHITE) เป็นเงิน.....บาท..... | SQ.M. | 485.00 ✓ | | |
| 21 | THERMOPLASTIC PAINT (YELLOW) เป็นเงิน.....บาท..... | SQ.M. | 250.00 ✓ | | |

เอกสารแนบท้ายเอกสารประกวดราคาอิเล็กทรอนิกส์ ข้อ ๑.๑๘

บัญชีรายการก่อสร้าง หรือใบแจ้งปริมาณงานและราคา (ซึ่งรวมราคาค่าวัสดุ อุปกรณ์ แรงงาน ภาษีประเภทต่างๆ และกำไรไว้ด้วยแล้ว)

ประกาศเลขที่ ศค ๐๖๐๕๘/พ.๑E/ /๒๕๖๙ ลงวันที่

| ลำดับที่ | รายการและราคาต่อหน่วยเป็นตัวเลข | หน่วย | ปริมาณงาน | ราคาต่อหน่วยเป็น | | รวมเป็นเงิน (บาท) |
|---------------------|---------------------------------------------------------------------------------------------------------------------------------------------------------------------------------------------------------------------------------------|-------|-----------|------------------|--|-------------------|
| | | | | ตัวเลข (บาท) | | |
| 23 | ประกวดราคาจ้างก่อสร้างกิจกรรมความปลอดภัยทางถนน ประจำปีงบประมาณ พ.ศ. 2569 งานอำนวยความสะดวกป้องกันและแก้ไขอุบัติเหตุทางถนน งานปรับปรุงทางหลวง ทางหลวงหมายเลข 206 ตอน วังหิน - หินดาด ตอน 2 ระหว่าง กม.18+300 - กม.19+170 ผลผลิต 1 แห่ง | | | | | |
| 22 | CURB MARKING | SQ.M. | 155.00 ✓ | | | |
| | เป็นเงิน.....บาท.....สตางค์ต่อหน่วย | | | | | |
| 23 | TRAFFIC SIGNS AND DEVICES DURING CONSTRUCTION | L.S. | 1.00 ✓ | | | |
| | เป็นเงิน.....บาท.....สตางค์ต่อหน่วย | | | | | |
| รวมเป็นเงินทั้งสิ้น | | | | | | |

ราคารวมทั้งสิ้นเป็นตัวเลข ()

(ลงชื่อ)

()

ผู้เสนอราคา

หมายเหตุ

- ภายในระหว่างกิโลเมตรที่แสดงไว้ในบัญชี ผู้จ้างมีสิทธิที่จะกำหนดให้ทำงานในตอนใด กว้างเท่าใด หรือเว้นตอนใด ตามความจำเป็นและเพิ่มเติมตอนต้นหรือตอนปลาย ภายในระยะทางไม่เกินด้านละ ๕ กิโลเมตร เพื่อให้ปริมาณงานตามที่กำหนดไว้ในสัญญา
- ในการประกวดราคาจ้างด้วยวิธีประกวดราคาอิเล็กทรอนิกส์ (e-bidding) ครั้นนี้เป็นการผูกมัดว่า กรมทางหลวงจะต้องจ้างหรือลงนามในสัญญา

(นายชิตพล เหล่าอินทร์)

ผอ.ชท. นครราชสีมาที่ ๑๓

เอกสารแนบท้ายเอกสารประกวดราคาอิเล็กทรอนิกส์ ข้อ ๑.๑๘

บัญชีรายการก่อสร้าง หรือใบแจ้งปริมาณงานและราคา (ซึ่งรวมราคาค่าวัสดุ อุปกรณ์ แรงงาน ภาษีประเภทต่างๆ และกำไรไว้ด้วยแล้ว)

ประกาศเลขที่ คค ๐๖๐๕๘/พ.๑/ /๒๕๖๙ ลงวันที่

| ลำดับที่ | รายการและราคาต่อหน่วยเป็นตัวเลข | หน่วย | ปริมาณงาน | ราคาต่อหน่วยเป็น | |
|----------|---------------------------------------------------------------------------------------------------------------------------------------|-------|-----------|------------------|-------------------|
| | | | | ตัวเลข (บาท) | รวมเป็นเงิน (บาท) |
| | ประกวดราคาจ้างก่อสร้างกิจกรรมอำนวยความสะดวกทางถนน ประจำปีงบประมาณ พ.ศ. 2569 งานอำนวยความสะดวกเพื่อป้องกันและแก้ไขอุบัติเหตุทางถนน งาน | | | | |
| | ปรับปรุงทางหลวง ทางหลวงหมายเลข 206 ตอน วังหิน - หินลาด ตอน 2 ระหว่าง กม.18+300 - กม.19+170 ผลผลิต 1 แห่ง | | | | |

๓. หากมีข้อข้อขัดข้องหรือสาเหตุประการใด ที่จะทำให้กรมทางหลวงไม่อาจรับเป็นผู้สัญญา ในการประกวดราคาจ้างด้วยวิธีประกวดราคาอิเล็กทรอนิกส์ (e-bidding) ครั้นนี้ได้ให้ความยินยอมว่าจะไม่เรียกร้องค่าเสียหายใด ๆ จากทางราชการ

๔. ผู้รับจ้างจะต้องจัดหา จัดทำ และติดตั้งเครื่องหมายเลขคอมพิวเตอร์ราคาในงบก่อสร้างตามกรมทางหลวง เพื่อความสะดวกและปลอดภัย ในการควบคุมงานจนกว่างานจะแล้วเสร็จสมบูรณ์ตามสัญญา และกรมทางหลวงจะจ่ายค่าตามรายละเอียดตามประกาศ

๕. ในการก่อสร้างให้ปฏิบัติตามรายละเอียดข้อกำหนดการก่อสร้างทางหลวง เล่มที่ ๑ และ เล่มที่ ๒ และเงื่อนไขตามแบบ

๖. ในระหว่างดำเนินการก่อสร้าง ผู้รับจ้างจะต้องจัดให้การจราจรผ่านได้โดยสะดวกและปลอดภัย โดยอยู่ในเขตอุโมงค์ของนายช่างโครงการฯ และให้ติดตั้งป้าย เครื่องหมายและสัญญาณจราจร ตามแบบของกรมทางหลวง ของสำนักงานคณะกรรมการป้องกันอุบัติเหตุแห่งชาติ ประกาศเจ้าพนักงานจราจรที่ ๑/๒๕๒๗

เรื่องการขุดหลุมงานปลูก ปัก หรือวางของกะทะไว้ในทางสาธารณะ

๗. การเสนอราคาค่างานสามัญนี้ใช้ระบบภาษีมูลค่าเพิ่ม โดยให้เสนอราคาที่รวมภาษีมูลค่าเพิ่มแล้ว และให้แนบสำเนาภาพถ่ายในขณะเขียนภาษีมูลค่าเพิ่มแบบ ภพ.๒๐ มาพร้อม ใบเสนอราคาด้วยเสมอ

๘ ผู้เสนอราคาต้องเสนอราคาต่อหน่วยเป็นตัวเลขทุกรายการด้วย

บริษัท/ห้าง
วันที่ เดือน

เดือน

พ.ศ. ๒๕๖๘

(นายชิตพล เหล่าอิน)
ผอ.ขท.นครราชสีมาที่ ๓



บันทึกข้อความ

ส่วนราชการ ส่วนสำรวจและออกแบบ สำนักงานทางหลวงที่๑๐ โทรภายใน.๔๔๐๒๘ โทรสาร๐๔๔-๒๕๖๒๑๑
ที่ _____ วันที่ _____
เรื่อง เสนอลงนามแบบ

(๑) เรียน วบ.ทล.๑๐

ตามบันทึกที่ สทล.๑๐.๒/๑๓๙๐ ลงวันที่ ๙ ตุลาคม ๒๕๖๘ เสนอแผนรายละเอียดการ
กิจกรรมอำนวยความสะดวกทางถนน ประจำปี ๒๕๖๙ งานอำนวยความสะดวกเพื่อป้องกันและแก้ไขอุบัติเหตุทาง
ถนน รหัสงาน ๓๑๘๐๐ งานปรับปรุงทางหลวง ทางหลวงหมายเลข ๒๐๖ ตอน วังหิน - หินดาด ตอน ๒ ระหว่าง กม.
๑๘+๓๐๐ - กม.๑๙+๑๗๐ ใช้งบ ๑๗,๔๙๙,๔๐๐ บาท ในพื้นที่รับผิดชอบของแขวงทางหลวงนครราชสีมาที่ ๓

จึงเรียนมาเพื่อโปรดพิจารณา ตรวจสอบและลงนามแบบ

(นางสาวเบญจมาศ ภูลายา)
(นางสาวเบญจมาศ ภูลายา)
วิศวกรโยธาชำนาญการ

(๒) เรียน รส.ทล. ๑๐.๒

เพื่อโปรดพิจารณา ลงนามเห็นชอบ ตาม (๑)

Sommit
(นายธีรวัฒน์ พิระพัฒน์พงษ์)
วบ.ทล.๑๐
11/10/68

(๓) เรียน ผส.ทล. ๑๐

เพื่อโปรดพิจารณา ลงนามอนุญาตแบบตาม (๑)

B.
(นายไชยวิทย์ บุรสมบุญ)
รส.ทล.๑๐.๒
11/10/68

ที่ สทล.๑๐.๓/๖๓๑-12 พ.ย.๖๘

(๔) เรียน รส.ทล.๑๐.๒

ผอ.ขท.นครราชสีมาที่ ๓

วบ.ทล. ๑๐

ลงนามแล้ว

P.
(นายปกรณ์ ศรีปานวงศ์)
ผส.ทล.๑๐

๒



คำสั่ง กรมทางหลวง

ที่ สทล.10.3 / 129 / 2569

เรื่อง แต่งตั้งคณะกรรมการจัดทำแบบบูรณาการงานก่อสร้าง ประจำปี 2569 สำหรับกิจกรรมอำนวยความสะดวกทางถนน งานอำนวยความสะดวกเพื่อป้องกันและแก้ไขอุบัติเหตุทางถนน รหัสงาน 31800 งานปรับปรุงทางหลวงทางหลวงหมายเลข 206 ตอน วังหิน - หินดาด ตอน 2 ระหว่าง กม.18+300 - กม.19+170

ด้วยกรมทางหลวง โดยสำนักงานทางหลวงที่ 10 (นครราชสีมา) มีความประสงค์จัดทำแบบบูรณาการกิจกรรมอำนวยความสะดวกทางถนน งานอำนวยความสะดวกเพื่อป้องกันและแก้ไขอุบัติเหตุทางถนน รหัสงาน 31800 งานปรับปรุงทางหลวง ทางหลวงหมายเลข 206 ตอน วังหิน - หินดาด ตอน 2 ระหว่าง กม.18+300 - กม.19+170 และเพื่อให้เป็นไปตามพระราชบัญญัติการจัดซื้อจัดจ้างและการบริหารพัสดุภาครัฐ พ.ศ. 2560 ระเบียบกระทรวงการคลังว่าด้วยการ จัดซื้อจัดจ้างและการบริหารพัสดุภาครัฐ พ.ศ. 2560 จึงขอแต่งตั้งรายชื่อต่อไปนี้ เป็นคณะกรรมการจัดทำแบบบูรณาการงานก่อสร้าง สำหรับกิจกรรมอำนวยความสะดวกทางถนน งานอำนวยความสะดวกเพื่อป้องกันและแก้ไขอุบัติเหตุทางถนน รหัสงาน 31800 งานปรับปรุงทางหลวงทางหลวงหมายเลข 206 ตอน วังหิน - หินดาด ตอน 2 ระหว่าง กม.18+300 - กม.19+170

- | | |
|--------------------------------------------------|------------------|
| 1. นายไชยวิทย์ บุรสมบุรณ์ | ประธานคณะกรรมการ |
| รองผู้อำนวยการสำนักงานทางหลวงที่ 10 ตำแหน่งที่ 2 | |
| 2. นายธีรวัฒน์ พิระพัฒน์พงษ์ | กรรมการ |
| วิศวกรโยธาชำนาญการพิเศษ | |
| 3. นางสาวเบญจมาศ ภูลายาว | กรรมการ |
| วิศวกรโยธาชำนาญการ | |

สั่ง ณ วันที่ ๑๒ เดือน ตุลาคม พ.ศ. 2568

(นายปกรณ์ ศรีปานวงศ์)

ผู้อำนวยการสำนักงานทางหลวงที่ 10
ปฏิบัติราชการแทน อธิบดีกรมทางหลวง

6927

กิจกรรมอำนวยความสะดวกทางถนน ประจำปี 2569
 งานอำนวยความสะดวกเพื่อป้องกันและแก้ไขอุบัติเหตุทางถนน

รหัสงาน 31800 งานปรับปรุงทางหลวง
 ทางหลวงหมายเลข 206 ตอน วังหิน - หินดาด ตอน 2
 ระหว่าง กม.18+300.000 - กม.19+170.000

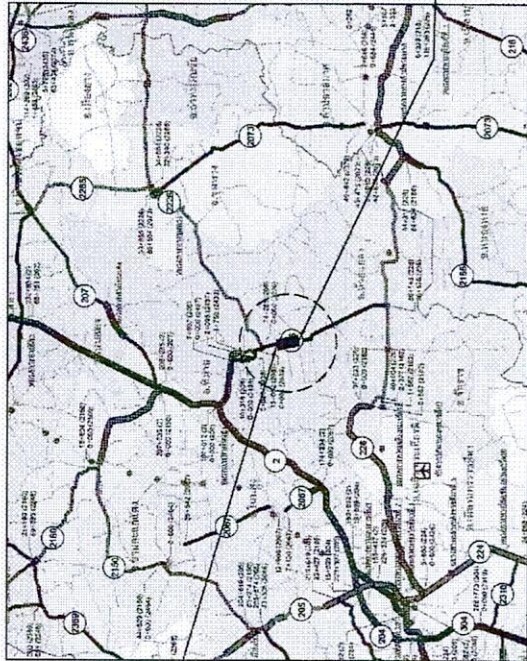

LOCATION MAP

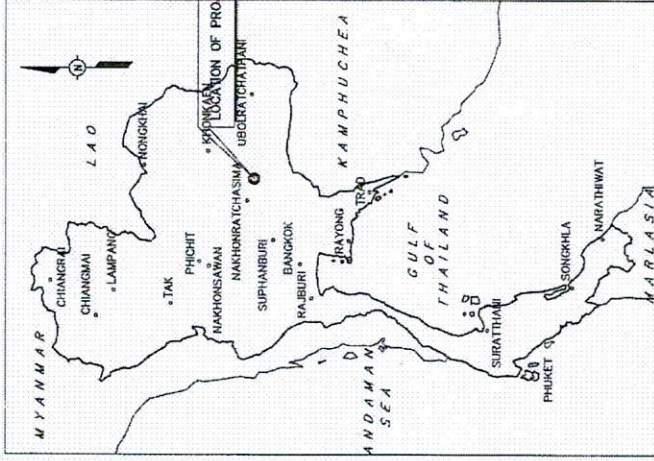

KEY PLAN

ส่วนสำรวจและออกแบบ

| | | |
|-----------------------|------------|---------|
| สำนักงานทางหลวงที่ 10 | รหัสควบคุม | แผ่นที่ |
| แผนงานโครงการที่ 3 | 206 | G1 |

TITLE SHEET

ทางหลวงหมายเลข 206
 ตอน วังหิน - หินดาด ตอน 2

INDEX OF DRAWINGS

| GENERAL | TITLE | SHEET NO. |
|-----------------------------------------------------------|-------|-------------|
| TITLE SHEET & INDEX OF DRAWING | | G1 |
| TYPICAL CROSS SECTION | | G2-G5 |
| แบบแผน้ำที่ลอดฟ้า MANHOLE TYPE C WITH STEEL GRATING COVER | | G6 |
| SUMMARY OF QUANTITIES | | G7-G8 |
| SPECIFICATIONS | | G9-G10 |
| หลักเกณฑ์การเลือกใช้รูปแบบและวิธีการงานช่างเหล็ก | | G11 |
| ข้อกำหนดและเงื่อนไขการติดตั้งไฟแสงสว่าง | | G12 |
| ROADWAY LIGHTING GUIDELINE TABLE FOR ROAD LIGHTING CABLE | | EE-DH85-001 |
| ROADWAY LIGHTING TYPICAL DIAGRAM FOR SUPPLY PILLAR | | EE-OH85-002 |
| INDEX OF STANDARD DRAWINGS 2015 REVISION | | 1 - 3 |

| ALIGNMENT | TITLE | SHEET NO. |
|------------------|-------|-----------|
| PLAN AND PROFILE | | 1 - 3 |

สำนักงานทางหลวงที่ 10 (นครราชสีมา)

| | | | |
|---------|--------|--------|---------|
| เดือน | ปี | วันที่ | รวม |
| กันยายน | 2569 | 10 | 9/10/68 |
| ชื่อแบบ | เลขแบบ | วันที่ | รวม |
| ชื่อแบบ | เลขแบบ | วันที่ | รวม |

ส่วนสำรวจและออกแบบ

| | | |
|-------------------------|------------|--------|
| สำนักงานโครงการที่ 10 | รหัสควบคุม | แผนที่ |
| แขวงนครราชสีมาที่ 3 | 206 | G2 |
| TYPICAL CROSS SECTION | | |
| ทางหลวงหมายเลข 206 | | |
| ตอน 2 ตอน - 3 ตอน ตอน 2 | | |

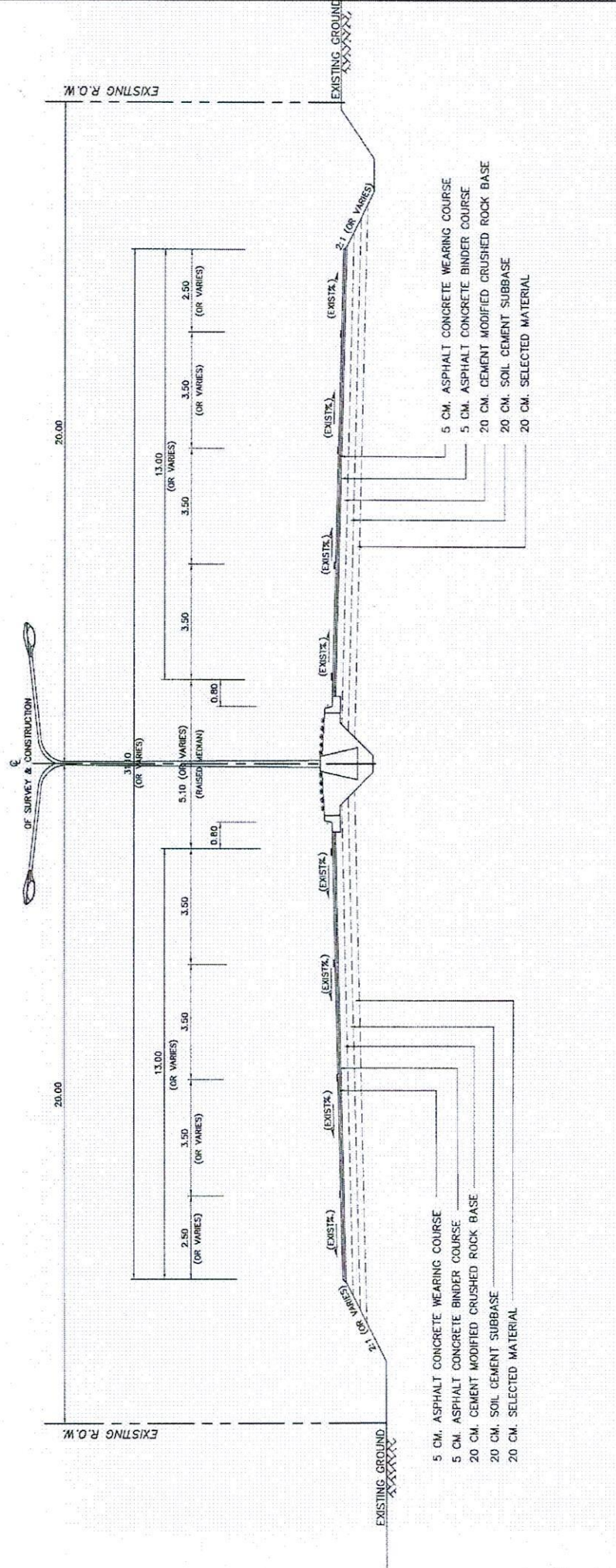

TYPICAL CROSS SECTION (ก่อนการปรับปรุง)

กม. 18+300.000 - กม. 19+170.000
NOT TO SCALE

หมายเหตุ

1. ดินที่ถมเป็นพรตถมจะบ่งชี้เป็น
2. ชั่ว ๓ ซึ่งอยู่ในแบบรูปได้ เป็น ๓ โดยประมาณค่าที่แน่นอนได้ความเหมาะสม โดยที่ของตามกำหนด ประมวล
3. รูปตัดที่ทางที่ถมดินให้เป็นรูปตัดที่ไป สำหรับที่จะมีการขุดความกว้างเส้นทาง มาจากที่ถมดิน เช่น เพื่อจะทำการก่อสร้าง ทางโค้ง ทางแยก หรือเป็นกึ่งที่ตัดประชิดทาง ให้สามารถรองรับแรงดันที่กระทำที่หน้าดิน
4. CONCRETE SLAB 6 CM THICK (5 MPA CURE AT 28 DAY) WITH WIRE MESH #4 1mm @ 200x20 M. INCLUDE 5 CM SAND BEDDING
5. ให้ควบคุมงานสำรวจและก่อสร้างให้มีความดี ความกว้าง ความยาว และความลาดเอียงได้ตามแบบ ซึ่งได้ระบุไว้ในโครงการ
6. R.C.DITCH LINING TYPE II USE #8mm @ 200x20 M. OR WIRE MESH #4 1mm @ 150x15 M.

| | | |
|------------------------------------|---------|----------|
| สำนักงานโครงการที่ 10 (นครราชสีมา) | | |
| เขียน | คิด | ตรวจ |
| ออกแบบ | 1/4/4 | 21/10/68 |
| ให้ประกอบ | 1/10/68 | |
| อนุมัติ | | |

ส่วนสำรวจและออกแบบ

| | | |
|----------------------------|------------|---------|
| สำนักงานทางหลวงที่ 10 | รหัสควบคุม | แผ่นที่ |
| แผนงานครั้งที่ 3 | 206 | 05 |
| TYPICAL CROSS SECTION | | |
| ทางหลวงหมายเลข 205 | | |
| ตอน ช่งหิน - หินขนาด ตอน 2 | | |

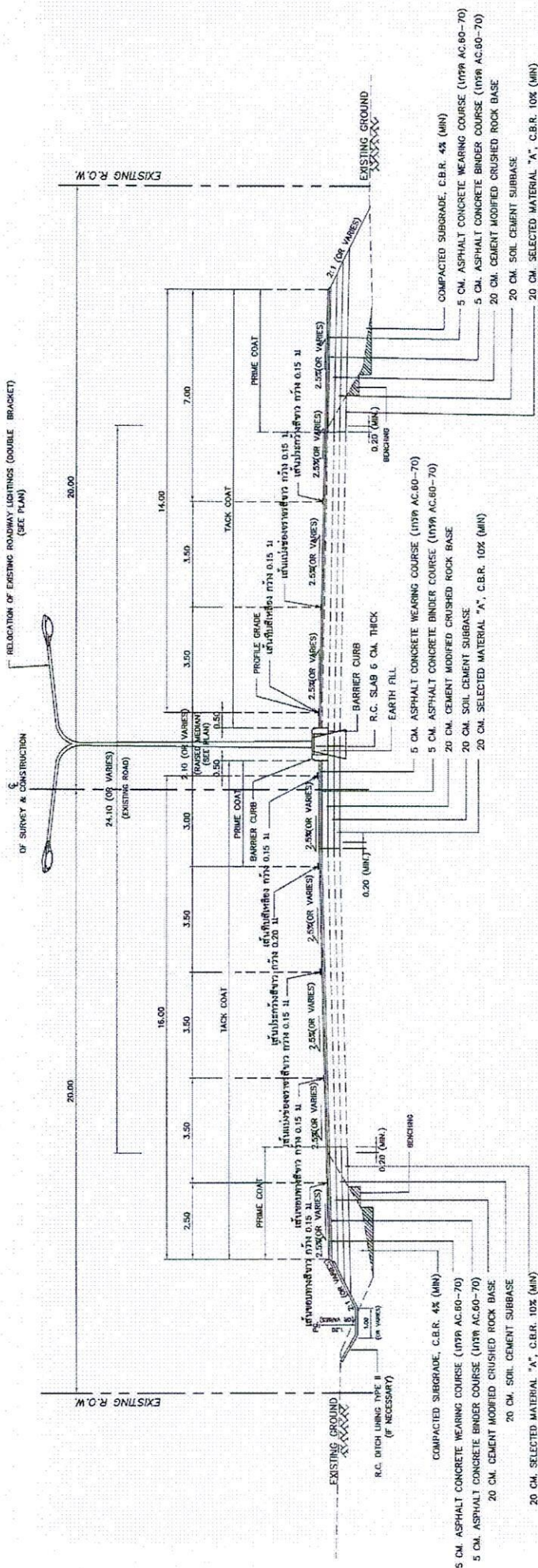

SECTION A-A

NOT TO SCALE

หมายเหตุ

1. มีลักษณะเป็นคอนกรีตเสริมเหล็ก
2. ส่วน กบ ที่อยู่ในรูปสี่เหลี่ยม เป็น กบ ที่ใช้สำหรับปิดช่องว่างระหว่างคอนกรีตเสริมเหล็ก
3. วัสดุที่นำมาใช้ทำผิวจราจร มีลักษณะเป็นหินที่ผ่านการบดแล้ว และมีความแข็งแรงเพียงพอที่จะรับน้ำหนักของรถบรรทุกได้
4. CONCRETE SLAB 8 CM THICK (20 MPA CURE AT 28 DAY) WITH WIRE MESH #4 mm. @ 200x200 M. INCLUDE 5 CM SAND BEDDING
5. ใช้สำหรับปิดช่องว่างระหว่างคอนกรีตเสริมเหล็ก และมีความแข็งแรงเพียงพอที่จะรับน้ำหนักของรถบรรทุกได้
6. R.C. DITCH LINING TYPE II USE #6mm. @ 200x200 M. OR WIRE MESH #4 mm. @ 150x150 M.
7. วัสดุที่ใช้สำหรับปิดช่องว่างระหว่างคอนกรีตเสริมเหล็ก

B. แนวทางจราจร (STEEL WIRE FABRICS) ต้องใช้ตามชนิดต่อไปนี้

- 8.1 ตะแกรงเหล็กเส้น มีคุณสมบัติตามมาตรฐานของ มอก. 20 หรือ SR 24 สำหรับเหล็กเส้นกลม (ROUND BARS) และมาตรฐานของ มอก. 24 หรือ SD 40 สำหรับเหล็กเส้นดัด (DEFORMED BARS)
 - 8.2 ตะแกรงลวดเหล็ก (STEEL WIRE FABRICS) มีคุณสมบัติตามมาตรฐานของ มอก. 737 โดยจะต้องใช้ลวดที่มีขนาดเส้นผ่าศูนย์กลางตามที่กำหนดไว้ และใช้ลวดที่มีขนาดเส้นผ่าศูนย์กลางตามที่กำหนดไว้
- มีลักษณะเป็นคอนกรีตเสริมเหล็ก (R.C.) มีคุณสมบัติตามมาตรฐาน มอก. 747 โดยมีค่าความแข็งแรงดึงต่อนิ้ว (TENSILE STRENGTH) ไม่น้อยกว่า 485 MPA (485 KSC) และมีความหนาแน่นของคอนกรีตไม่น้อยกว่า 2,300 kg/m³ (2,300 KSC)

| | |
|------------------------------------|---------------------------|
| สำนักงานทางหลวงที่ 10 (นครราชสีมา) | |
| เขียน | ทศ. พิเศษ |
| ออกแบบ | ทศ. พิเศษ |
| เห็นชอบ | ทศ. พิเศษ |
| อนุมัติ | ทศ. พิเศษ |
| วันที่ | 9/10/68 |
| ตำแหน่ง | ผู้ควบคุมงานโครงการที่ 10 |
| ตำแหน่ง | ผู้ควบคุมงานโครงการที่ 10 |

| | |
|--------------------------------------------------------------------------------------------------------------------------------------------|-----|
| ส่วนที่ ๑๐ (นรขร.๑๐) งานติดตั้งโครงเหล็กปิดบ่อ | |
| รายการงานที่ ๑๐ งานติดตั้งโครงเหล็กปิดบ่อ | ๒๐๖ |
| รายการงานที่ ๑๐ งานติดตั้งโครงเหล็กปิดบ่อ | ๒๐๖ |
| งานติดตั้งโครงเหล็กปิดบ่อ MANHOLE TYPE C WITH STEEL GRATING COVER งานติดตั้งโครงเหล็กปิดบ่อ แบบ ๒ - บ่อขนาด ๑๐๖ ซม. | |

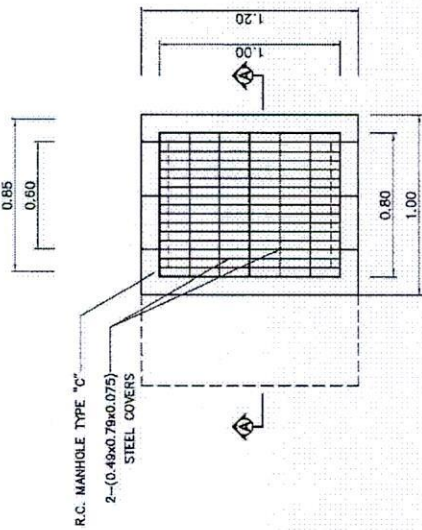

PLAN OF R.C. MANHOLE TYPE "C"
 NOT TO SCALE

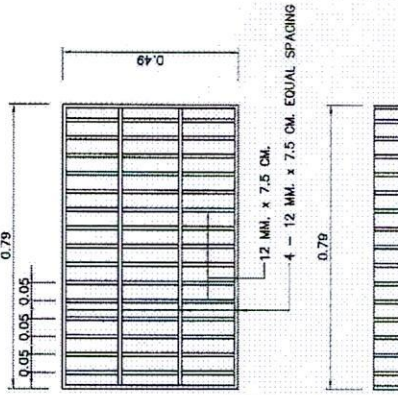

DETAIL FOR STEEL COVER
 NOT TO SCALE

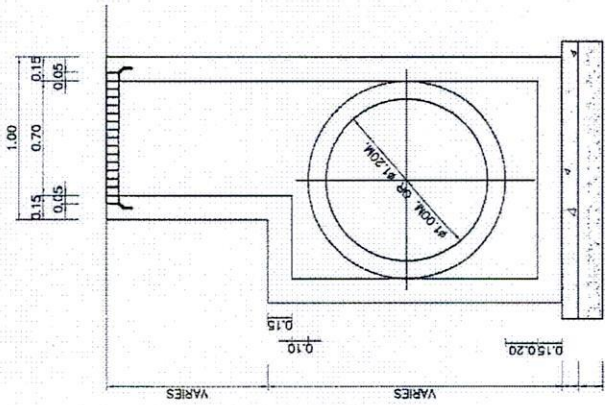

SECTION A - A
 NOT TO SCALE

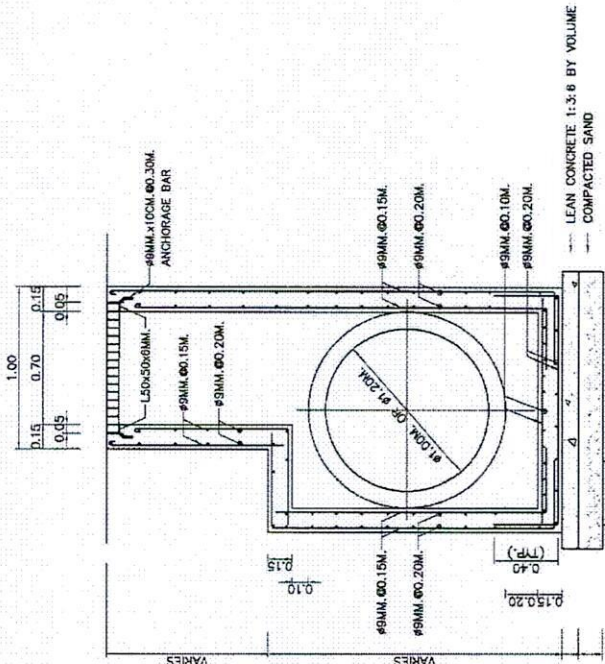

SECTION A - A FOR REINFORCEMENT
 NOT TO SCALE

- NOTES :
- ALL DIMENSIONS ARE IN METERS UNLESS OTHERWISE INDICATED.
 - CONCRETE SHALL HAVE A MINIMUM ULTIMATE COMPRESSIVE STRENGTH OF 20 MPa (294 KSC) FOR 15x15x15 CM. CUBE AT 28 DAYS. CEMENT SHALL CONFORM TO IS. 15 TYPE I PORTLAND CEMENT APPROVAL TYPE.
 - REINFORCEMENT STEEL SHALL CONFORM TO IS. 20 GRADE SR 24.
 - STRUCTURAL STEEL SHALL CONFORM TO IS. 1227 GRADE SM 400.
 - FLAT BAR STEEL SHALL CONFORM TO IS. 1499 GRADE SM 400.
 - STRUCTURAL STEEL SHALL BE PAINTED WITH RUST-OLEUM PAINT OR EQUIVALENT TWICE AND WITH OIL PAINT ONCE.
 - CLEAR CONCRETE COVER SHALL BE 3 CM. UNLESS OTHERWISE SPECIFIED.
 - LAP LENGTH SHALL NOT BE LESS THAN 40 BAR DIAMETER.
 - ขนาดและรายละเอียดการก่อสร้าง(ถ้ามี)ให้ดูแบบอื่น DS-703

| | |
|-------------------------------------------|-------------------|
| สำนักงานทางหลวงที่ 10 (นครราชสีมา) | |
| วิศวกร นาย <i>[Signature]</i> | วันที่ ๑/๑๐/๖๘ |
| วิศวกร นาย <i>[Signature]</i> | วันที่ ๑/๑๐/๖๘ |

ส่วนสำรวจและออกแบบ

สำนักงานหลวงที่ 10 รหัสควบคุม 208
 แผนงานหลวงที่ 3

SUMMARY OF QUANTITIES (1/2)

ทางหลวงหมายเลข 208
 ตอน ฝั่งซ้าย - กิโลเมตร ตอน 2

| ITEM | DESCRIPTION | UNIT | QUANTITIES | REMARK |
|------|----------------------------------------------------------------------|--------|------------|----------------------|
| 1 | CLEARING AND GRUBBING | SO.M. | 6,000 | นับพื้นที่ |
| 2 | EARTH EXCAVATION | C.U.M. | 1,900 | |
| 3 | EARTH EMBANKMENT | C.U.M. | 2,700 | COMPACTED |
| 4 | EARTH FILL IN MEDIAN AND ISLAND | C.U.M. | 140 | |
| 5 | SELECTED MATERIAL A | C.U.M. | 1,030 | COMPACTED |
| 6 | SOIL CEMENT SUBBASE | C.U.M. | 965 | COMPACTED |
| 7 | CEMENT MODIFIED CRUSHED ROCK BASE | C.U.M. | 880 | COMPACTED |
| 8 | PRIME COAT | SO.M. | 4,160 | |
| 9 | TACK COAT | SO.M. | 21,380 | |
| 10 | ASPHALT CONCRETE LEVELLING COURSE (AC.60-70) | TON | 25 | |
| 11 | ASPHALT CONCRETE BINDER COURSE 5 CM. THICK (AC.60-70) | SO.M. | 4,160 | |
| 12 | ASPHALT CONCRETE WEARING COURSE 5 CM. THICK (AC.60-70) | SO.M. | 21,210 | |
| 13 | R.C. PIPE CULVERTS DIA. 0.80 M. CLASS 2 | M. | 4 | |
| 14 | R.C. PIPE CULVERTS DIA. 1.20 M. CLASS 2 | M. | 140 | |
| 15 | R.C. MANHOLE TYPE C FOR R.C.P. DIA. 1.20 M. WITH STEEL GRATING COVER | EACH | 12 | |
| 16 | SIDE DITCH LINING TYPE II | SO.M. | 1,180 | |
| 17 | BARRIER CURB | M. | 540 | |
| 18 | R.C. SLAB 6 CM. THICK | SO.M. | 2,040 | INCLUDE SAND CUSHION |
| 19 | RELOCATION OF EXISTING ROADWAY LIGHTINGS (DOUBLE BRACKET) | EACH | 9 | |
| 20 | THERMOPLASTIC PAINT (WHITE) | SO.M. | 485 | |
| 21 | THERMOPLASTIC PAINT (YELLOW) | SO.M. | 250 | |
| 22 | CURE MARKING | SO.M. | 155 | |
| 23 | TRAFFIC SIGNS AND DEVICES DURING CONSTRUCTION | L.S. | 1 | ติดตั้ง |

สำนักงานหลวงที่ 10 (นครราชสีมา)

| | | | |
|----------|----------------|--------|--------------|
| เขียนโดย | ศ.ดร. ชัยวัฒน์ | วันที่ | 9/10/68 |
| ออกแบบ | นาย อ. น. น. | ตรวจ | นาย อ. น. น. |
| เห็นชอบ | | วันที่ | 9/10/68 |
| อนุมัติ | | วันที่ | 9/10/68 |

ส่วนสำรวจและออกแบบ

| | | |
|-----------------------------|------------|--------|
| สำนักงานหลวงที่ 10 | รหัสควบคุม | แผนที่ |
| แผนงานครั้งที่ 3 | 206 | G10 |
| SPECIFICATIONS (2/2) | | |
| ทางหลวงหมายเลข 206 | | |
| ตอน 3/4 กม - กิโลเมตร ตอน 2 | | |

ข้อกำหนดงานคอนกรีต

- ปูนซีเมนต์
 - งบทอกริซท์ที่กำหนดให้ใช้ปูนซีเมนต์ไฮดรอลิกประเภทที่ 1 ตามมาตรฐานผลิตภัณฑ์อุตสาหกรรม มอก.15 สามารถใช้ปูนซีเมนต์ไฮดรอลิกชนิดอื่นได้บ้างที่ไป สัญกรณ์ GU ตามมาตรฐานผลิตภัณฑ์อุตสาหกรรม มอก.2594 หรือชื่อแทนแทนได้
- กำหนดงานสะพานตามแบบ STANDARD DRAWING FOR HIGHWAY DESIGN AND CONSTRUCTION 2018 หรือสะพานขึงเดี่ยว SIMPLY SUPPORT ความยาวช่วงน้อยกว่า 30 เมตร
 - งบทอกริซท์สำหรับการโรยคอนกรีตใช้ปูนซีเมนต์ไฮดรอลิก ชนิด I หรือ II สัญกรณ์ GU
 - 2.1 ให้ดำเนินการทดสอบประสิทธิภาพของคอนกรีตตามข้อ 2. ตามคุณสมบัติต่อไปนี้ (ค่าทั่วไป)

| การทดสอบ (TEST) | มาตรฐานการทดสอบ | หน่วย | ค่าที่ใช้ในการออกแบบ | | | | | เงื่อนไขการทดสอบ | |
|---------------------------------------------|-------------------------------|-------|---------------------------------------------------------------------|----|----|----|----|------------------|-----|
| กำลังอัดของคอนกรีต ที่อายุ 28 วัน (CUBE) | AASHTO T22 หรือ ASTM C39 | MPa | 30 | 35 | 40 | 45 | 50 | 60 | 2.2 |
| | AASHTO T119 หรือ ASTM C143 | cm | ให้ใช้วิธีที่ระบุในแบบหรือวิธีการควบคุม งานก่อสร้างของกรมทางหลวง | | | | | | |

*** ซึ่งไม่สามารถเปรียบเทียบได้ตามข้อมูลแบบ

2.2 ดำเนินงานตามขั้นตอนการทดสอบตามคู่มือควบคุมงานก่อสร้างและราชการชนิด

และข้อกำหนดการก่อสร้างทางหลวง ตอนที่ 2 ที่เกี่ยวข้อง

* มาตรฐานการทดสอบ

- ASTM C39 : STANDARD TEST METHOD FOR COMPRESSIVE STRENGTH OF CYLINDRICAL CONCRETE SPECIMENS
- ASTM C143 : STANDARD TEST METHOD FOR SLUMP OF HYDRAULIC-CEMENT CONCRETE
- AASHTO T22 : STANDARD METHOD OF TEST FOR COMPRESSIVE STRENGTH OF CYLINDRICAL CONCRETE SPECIMENS
- AASHTO T119 : STANDARD METHOD OF TEST FOR SLUMP OF HYDRAULIC CEMENT CONCRETE

| | | | |
|---------------------------------|--------|-----|--------|
| สำนักงานหลวงที่ 10 (นครราชสีมา) | | | |
| เดือน | ภาค | ที่ | วันที่ |
| เดือน | ภาค | ที่ | วันที่ |
| เห็นชอบ | วันที่ | | |
| อนุญาต | วันที่ | | |

| | |
|--------------------------------------------------|------------|
| ส่วนสำรวจและออกแบบ | |
| สำนักงานหลวงที่ 10 | รหัสควบคุม |
| เลขงานตรวจครั้งที่ 3 | 206 |
| พื้นที่กม.ที่ 10 | |
| หน้า 611 | |
| หลักเกณฑ์การเปลี่ยนแปลงรูปแบบและปริมาณงานทั้งหมด | |
| ทางหลวงหมายเลข 206 | |
| ตอน วิทยุ - วิทยุ ๑๐๓ ๒ | |

หลักเกณฑ์การเปลี่ยนแปลงรูปแบบและปริมาณงานจ้างเหมาที่ 10 แบบที่จะต้องแก้ไขสัญญา

- มีลักษณะงานและวิธีการดังนี้
- งานวางท่อลม
 - เพิ่มหรือลดความยาว และปรับเส้นตำแหน่งท่อลมจากที่กำหนดในแบบ เพื่อให้ถูกต้องและเหมาะสมกับสภาพความเป็นจริงในสนาม ให้อยู่ในเขตที่ดินของผู้อนุญาต และรายงานให้หน่วยงานที่เป็นผู้สัญญาทราบโดยเร็ว
 - ให้อยู่ในจุดติดตั้งของผู้อนุญาต โดยความเห็นชอบของผู้อนุญาตราชการสำนักงานหลวงที่ 10
 - 2.1 เปลี่ยนแปลงระดับของรูหรือรูเชื่อม และปรับเส้นตำแหน่งท่อลมที่ยื่นจากที่กำหนดไว้ในแบบ
 - 2.2 เปลี่ยนแปลงระดับของรูหรือรูเชื่อม (SKEW) ระหว่าง 0 - 30 องศา ของท่อเชื่อม
 - งานก่อสร้างท่อเหลี่ยม

ให้อยู่ในจุดติดตั้งของผู้อนุญาต เพื่อให้ตรงกับสภาพความเป็นจริงในสนาม โดยความเห็นชอบจากผู้อนุญาตราชการสำนักงานหลวงที่ 10

 - 2.1 เพิ่มหรือลดความยาวท่อเหลี่ยม และปรับเส้นตำแหน่งท่อเหลี่ยมที่ยื่นจากที่กำหนดไว้ในแบบ
 - 2.2 เปลี่ยนแปลงระดับของรูหรือรูเชื่อม (SKEW) ระหว่าง 0 - 30 องศา ของท่อเชื่อม
 - งานก่อสร้างสะพาน

การเปลี่ยนแปลงโครง เช่น ตำแหน่งของสะพาน แนวสะพาน ระดับก่อสร้างและมุมเชิง (SKEW) ระหว่าง 0 - 30 องศา ของสะพาน เพื่อให้ถูกต้องและเหมาะสมกับสภาพความเป็นจริงให้ผู้อนุญาตทราบ และความเห็นชอบจากผู้อนุญาตราชการสำนักงานหลวงที่ 10
 - การปรับทิศทางแรงกดดินบนทาง

โครงการ สามารถปรับแบบก่อสร้างตามภาคตัดขวางตามสภาพเป็นจริงในสนาม โดยความเห็นชอบจากผู้อนุญาตราชการสำนักงานหลวงที่ 10
 - งานก่อสร้างสิ่งกีดขวางระบายน้ำ และงานป้องกันกัดเซาะ

ให้อยู่ในจุดติดตั้งของผู้อนุญาต เพื่อให้ได้ตรงตามสภาพความเป็นจริงในสนาม โดยความเห็นชอบจากผู้อนุญาตราชการสำนักงานหลวงที่ 10 ดังนี้

 - 5.1 ปรับตำแหน่ง ตีระดับของบ่อพัก (MANHOLE) หากจำเป็นต้องเปลี่ยนแปลงจำนวนบ่อพัก (MANHOLE)
 - 5.2 ปรับความยาวของรางที่จะดำเนินการก่อสร้างระบายน้ำต่างๆและท่อระบายน้ำตามยาว (LONGITUDINAL DRAIN)
 - 5.3 ปรับหรือกำหนด (กรณีแบบไม่ได้กำหนด) ขอบเขตของงานป้องกันกัดเซาะต่างๆ
 - งานอุกबंधน้ำตามความลาดชันและงานจราจรสะพาน

ให้อยู่ในจุดติดตั้งของผู้อนุญาต เพื่อให้ตรงกับสภาพความเป็นจริงในสนาม ดังนี้

 - 6.1 ปรับช่วงระยะด้านหน้าหรือด้านหลังคาน (กรณีที่ได้กำหนดไว้ในแบบ) ของงานติดตั้งอุกबंधน้ำตามความลาดชันต่างๆ และ ปรับสภาพของคานและ สีสันบนผิวทางจราจรตามแบบมาตรฐาน หรือตามคู่มือการดำเนินการตามมาตรฐานกรมทางหลวงในท้องถิ่นได้ โดยความเห็นชอบจากผู้อนุญาตราชการสำนักงานหลวงที่ 10
 - 6.2 ปรับระดับของคานค้ำหน้าและ ปรับสภาพของคานและ สีสันบนผิวทางจราจรตามแบบมาตรฐาน หรือตามคู่มือการดำเนินการตามมาตรฐานกรมทางหลวงในท้องถิ่นได้ โดยความเห็นชอบจากผู้อนุญาตราชการสำนักงานหลวงที่ 10
 - 6.3 การปรับปัดถนน เช่น หรือจุดตัดที่โหดร้ายแรงสูง (OVERHEAD & OVERHANG SIGN) โดยความเห็นชอบจากผู้อนุญาตราชการสำนักงานหลวงที่ 10
 - 6.4 ปรับระดับถนนและถนนลาดชันขั้วไม้ โดยความเห็นชอบจากผู้อนุญาตราชการสำนักงานหลวงที่ 10
 - 6.5 ปรับระดับถนนเสาไฟฟ้าได้ โดยความเห็นชอบจากผู้อนุญาตราชการสำนักงานหลวงที่ 10

- งานสิ่งสาธารณูปโภค

โครงการ สามารถปรับตำแหน่ง ของสิ่งสาธารณูปโภคต่างๆ เช่น ท่อระบาย เสาไฟฟ้า สายโทรศัพท์ เป็นต้น และมีท่อเสาไฟฟ้า ฯลฯ โดยความเห็นชอบจากผู้อนุญาตราชการสำนักงานหลวงที่ 10 และหน่วยงานที่เกี่ยวข้องเป็นต้นไป
- งานก่อสร้างทางเชื่อม

โครงการสามารถกำหนด ลักษณะ และขอบเขตของงานก่อสร้างทางเชื่อมสะพานตามสภาพความเป็นจริงในสนาม โดยความเห็นชอบจากผู้อนุญาตราชการสำนักงานหลวงที่ 10

| | | | |
|---------------------------------|----------------------------------|------|----------|
| สำนักงานหลวงที่ 10 (นครราชสีมา) | | | |
| เดือน | วันที่ | ที่ | ปี |
| ออกแบบ | 10/10/68 | ตรวจ | 10/10/68 |
| เห็นชอบ | รองผู้อำนวยการสำนักงานหลวงที่ 10 | | |
| อนุญาต | ผู้อำนวยการสำนักงานหลวงที่ 10 | | |

| | |
|------------------------------------------------|------------|
| ส่วนสำรวจและออกแบบ | |
| สำนักงานทางหลวงที่ 10 | รหัสควบคุม |
| แผนกจราจรสีมที่ 3 | 208 |
| ชื่อกำหนดและเงื่อนไขการติดตั้งไฟฟ้าแสงสว่าง | |
| ทางหลวงหมายเลข 208 ถนน วิเศษ - หนองคา ตอน 2 | |

ข้อกำหนดและเงื่อนไขการติดตั้งไฟฟ้าแสงสว่าง

- ผู้ประสงค์จะรับจ้าง จะต้องทำการออกแบบและวิธีติดตั้งของไฟฟ้าแสงสว่างทั้งหมด โดยมีผู้รับใบอนุญาตเป็นผู้ประกอบวิชาชีพวิศวกรรมไฟฟ้ากำลัง ประกอบสาขาวิศวกรรมเครื่องกลและพลังงานบริเวณดังกล่าว ทั้งนี้ในรูปแบบเสนอแบบและใบเสนอราคาให้วิศวกรประกอบวิชาชีพวิศวกรรมควบคุมด้วย การออกแบบจะต้องสอดคล้องกับข้อกำหนดและมาตรฐานทั่วไป ในการประกอบวิชาชีพวิศวกรรมควบคุมตามที่ไป ในการประกอบวิชาชีพวิศวกรรมควบคุมด้วย
- การเดินสายไฟใต้ดินซึ่งงานบน จะต้องเดินสายไฟใน RIGID STEEL CONDUIT ขนาดเส้นผ่าศูนย์กลางไม่น้อยกว่า 2 1/2 นิ้ว และการวางท่อเหล็กจะต้องใช้วิธีเดินลวดตามมาตรฐานของกรมทางหลวงซึ่งมีลักษณะที่กล่าวถึงอยู่ข้างต้น ส่วนการเดินสายไฟนอกขอบให้ตกลงไปใช้เครื่องรัด จะต้องร้อยสายในท่อเหล็ก RIGID STEEL CONDUIT ขนาดเส้นผ่าศูนย์กลางไม่น้อยกว่า 1 1/2 นิ้ว
- ในการดำเนินการติดตั้ง กรณีที่มีความจำเป็นด้านของเสาไฟไม่สมควรจะติดตั้งได้ตามแบบ ให้ผู้ควบคุมงานปรับตำแหน่ง ของเสาใหม่ โดยความถี่บนของเสาจะทำการสำรวจก่อนติดตั้งเสาไฟที่งานติดตั้ง ไฟฟ้าแสงสว่าง (มกราคม 2522)
- ตำแหน่งระหว่างของเสาไฟตามความยาวของถนน ความสูงของเสา ความยาวของแรงดึงโคม ขนาดของโคมหลอดไฟจะต้องเป็นไปตามแบบที่เสนอ ซึ่งสามารถทำได้โดยการเขียนรายละเอียดที่ประสงค์จะเปลี่ยนแปลงแก้ไขให้ชัดเจนก่อน
- ความเข้มของการส่องสว่างในแนวนอนโดยเฉลี่ย (AVERAGE HORIZONTAL ILLUMINATION) บนผิวจราจรทางหลวงไม่น้อยกว่า 21.50 LUMEN/SQ.M. และในผิวจราจรอื่นๆ ไม่น้อยกว่า 15 LUMEN/SQ.M.
- ในกรณีที่ผู้ประสงค์จะรับจ้างออกแบบเปลี่ยนแก้ไข แบบที่ผู้รับจ้างเสนอมาใหม่ ต้นแท่งของเสาไฟฟ้า แสงสว่างที่เปลี่ยนแปลงไป จะต้องระบุระยะทางของแต่ละขา (LEGS) ได้เท่ากับหรือไม่น้อยกว่าที่แนะนำไว้ ทั้งนี้ให้ถือรายการของงานติดตั้ง ไฟฟ้าแสงสว่างทั้งหมดเป็นสำคัญ
- กรณีจำเป็นต้องให้ผู้รับจ้างสามารถปรับความถี่ในการมองเห็นสิ่งมีชีวิตในขณะทำงานระหว่างเสาไฟฟ้าแสงสว่างจะต้องติดตั้งโดยปลอดภัย ที่ทำการติดตั้งไฟฟ้าแสงสว่างโดยให้ในระยะห่างระหว่างเสาไฟฟ้าแสงสว่างดังนี้
 - ช่วงริมสุดให้คิดประมาณ 33 เมตรขึ้นไป ของระยะห่างติดตั้งไว้ ช่วงต่อมาให้คิดประมาณ 15 เมตรขึ้นไปของระยะห่างติดตั้ง หรือที่ระบุไว้ในแบบ บริเวณที่กล่าวถึงความเข้มของการส่องสว่างจะน้อยกว่าที่ระบุไว้ในข้อ 5.
- สายไฟฟ้าที่ใช้เดินระหว่างเสาไฟชนิด NYT ขนาดไม่น้อยกว่า 3x10 มม.² สายไฟภายในเสาใช้สาย IEC 10 ขนาด 2x2.5 มม.² และขนาดระหว่างเสาชนิด THW ขนาด 1x2.5 มม.² ทนแบบแผ่นใด จัดหรือเรียงกับรายละเอียดในข้อ 8 นี้ ให้ใช้ตามรายละเอียดข้อ 8 นี้
- แบบมาตรฐานเสาที่ EE-104 และ EE-105 ให้ใช้ GROUND ROD แบบ CU CLAD (COPPER CLAD)
- ให้ใช้แบบแนบจาก สท. เสาที่ EE-DH65-001 และ EE-DH65-002 ร่วมกับแบบมาตรฐานเสาที่ EE-104

| | |
|------------------------------------|----------|
| สำนักงานทางหลวงที่ 10 (นครราชสีมา) | |
| เดือน | ภาค |
| กุมภาพันธ์ | ที่ 4/49 |
| ออกแบบ | โดย |
| เสาวฤทธิ์ | ประวีร์ |
| เห็นชอบ | โดย |
| ประวีร์ | ประวีร์ |
| อนุญาต | โดย |
| ประวีร์ | ประวีร์ |

ROADWAY LIGHTING
GUIDELINE TABLE FOR ROAD LIGHTING CABLE

| INSTALLATION TYPE | LANTERN LAMP | MOUNTING HEIGHT (M) | WIRING SYSTEM | MAX LIGHTING POLE/CIRCUIT | CABLE SIZE/CIRCUIT |
|-------------------|--------------|---------------------|-------------------------------------|---------------------------|--------------------|
| SINGLE BRACKET | 1 X 250W HPS | 9.00 | TB 30 KVA 3 PHASE 3C - 4B-N | 3 | 3C x 10 SQ.MM. |
| | | | | 16 | 3C x 16 SQ.MM. |
| DOUBLE BRACKET | 2 X 250W HPS | 9.00 | TB 30 KVA 3 PHASE 3C - 4B-N | 20 | 3C x 25 SQ.MM. |
| | | | | 8 | 3C x 10 SQ.MM. |
| SINGLE BRACKET | 1 X 250W HPS | 9.00 | TB 50 KVA 3 PHASE 4C - 4B-2CN | 11 | 3C x 16 SQ.MM. |
| | | | | 14 | 3C x 25 SQ.MM. |
| DOUBLE BRACKET | 2 X 250W HPS | 9.00 | TB 50 KVA 3 PHASE 4C - 4B-2CN | 15 | 4C x 10 SQ.MM. |
| | | | | 20 | 4C x 16 SQ.MM. |
| SINGLE BRACKET | 1 X 400W HPS | 12.00 | TB 30 KVA 3 PHASE 3C - 4B-N | 25 | 4C x 25 SQ.MM. |
| | | | | 10 | 4C x 10 SQ.MM. |
| DOUBLE BRACKET | 2 X 400W HPS | 12.00 | TB 30 KVA 3 PHASE 3C - 4B-N | 13 | 4C x 16 SQ.MM. |
| | | | | 17 | 4C x 25 SQ.MM. |

| INSTALLATION TYPE | LANTERN LAMP | MOUNTING HEIGHT (M) | WIRING SYSTEM | MAX LIGHTING POLE/CIRCUIT | CABLE SIZE/CIRCUIT |
|-------------------|--------------|---------------------|-------------------------------------|---------------------------|--------------------|
| SINGLE BRACKET | 1 X 400W HPS | 12.00 | TB 30 KVA 3 PHASE 3C - 4B-N | 9 | 3C x 10 SQ.MM. |
| | | | | 12 | 3C x 16 SQ.MM. |
| DOUBLE BRACKET | 2 X 400W HPS | 12.00 | TB 30 KVA 3 PHASE 3C - 4B-N | 15 | 3C x 25 SQ.MM. |
| | | | | 6 | 3C x 10 SQ.MM. |
| SINGLE BRACKET | 1 X 600W HPS | 12.00 | TB 50 KVA 3 PHASE 4C - 4B-2CN | 8 | 3C x 16 SQ.MM. |
| | | | | 10 | 3C x 25 SQ.MM. |
| DOUBLE BRACKET | 2 X 600W HPS | 12.00 | TB 50 KVA 3 PHASE 4C - 4B-2CN | 11 | 4C x 10 SQ.MM. |
| | | | | 14 | 4C x 16 SQ.MM. |
| SINGLE BRACKET | 1 X 800W HPS | 12.00 | TB 50 KVA 3 PHASE 4C - 4B-2CN | 18 | 4C x 25 SQ.MM. |
| | | | | 7 | 4C x 10 SQ.MM. |
| DOUBLE BRACKET | 2 X 800W HPS | 12.00 | TB 50 KVA 3 PHASE 4C - 4B-2CN | 10 | 4C x 16 SQ.MM. |
| | | | | 13 | 4C x 25 SQ.MM. |

NOTES :
1. ALL ROAD TYPE ILLUMINANCE DESIGNED AT 21.0 LUX MINIMUM.

| | | | |
|----------|------|----|-----|
| REVISION | DATE | BY | CHK |
| | | | |
| | | | |

DESIGNED : *[Signature]* CHECKED : *[Signature]*
 DRAWN : *[Signature]* APPROVED : *[Signature]*
 CHECKED : *[Signature]* REVISION : *[Signature]*

MINISTRY OF TRANSPORT
 GENERAL SUPERVISOR
 GENERAL SUPERVISOR
 GENERAL SUPERVISOR

ALL CONSULTING ENGINEERING AND MANAGEMENT P.L.C.
 ALL CONSULTING ENGINEERING AND MANAGEMENT P.L.C.
 ALL CONSULTING ENGINEERING AND MANAGEMENT P.L.C.

KINGDOM OF THAILAND
 MINISTRY OF TRANSPORT
 DEPARTMENT OF HIGHWAYS

| | | | | |
|-----|------|-------------|----|-----|
| NO. | DATE | DESCRIPTION | BY | CHK |
| | | | | |
| | | | | |

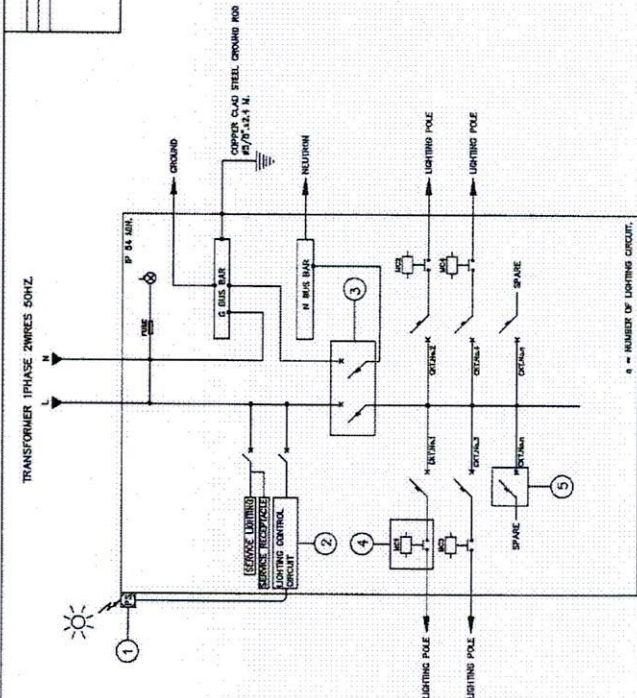

TYPICAL DIAGRAM FOR SUPPLY PILLAR 1 PHASE 2 WIRES
NOT TO SCALE

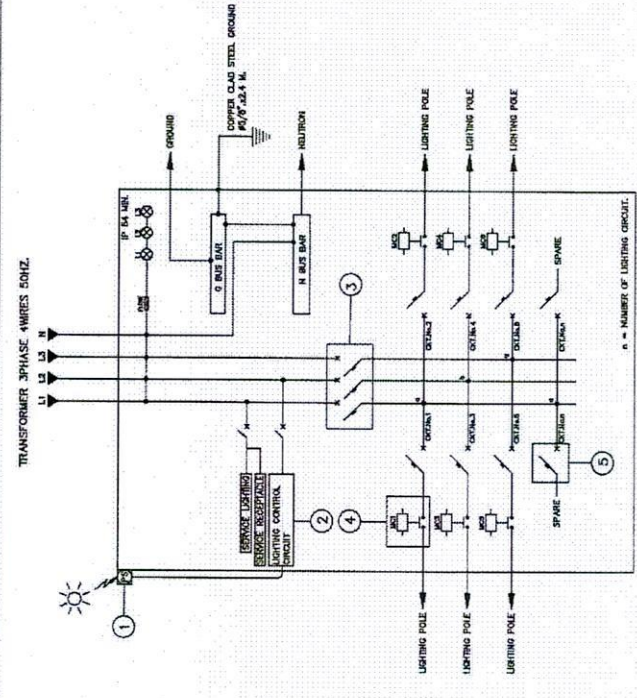

TYPICAL DIAGRAM FOR SUPPLY PILLAR 3 PHASE 4 WIRES
NOT TO SCALE

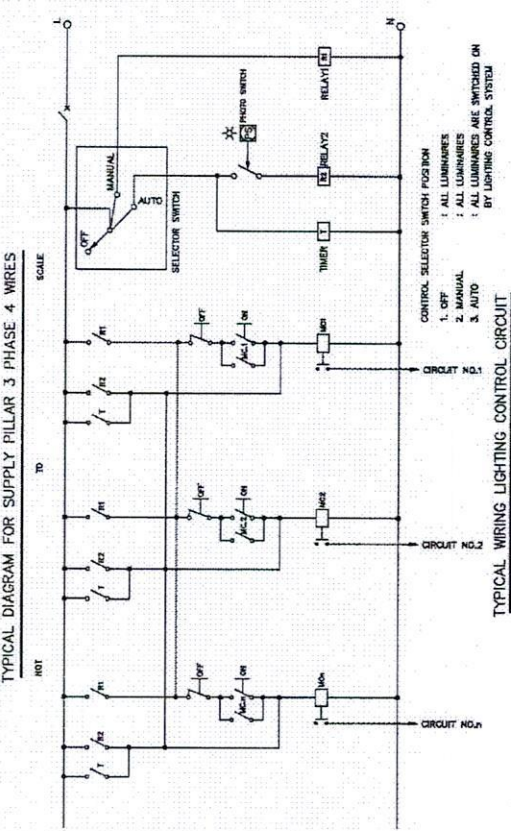

TYPICAL WIRING LIGHTING CONTROL CIRCUIT
NOT TO SCALE

- SYMBOLS :
- ① PHOTO SWITCH
 - ② LIGHTING CONTROL CIRCUIT
 - ③ MAIN CIRCUIT BREAKER
 - ④ MAGNETIC CONTACTOR
 - ⑤ LIGHTING POLE CIRCUIT BREAKER
 - ☐ CIRCUIT BREAKER
 - ☐ MAGNETIC CONTACTOR
 - ☐ SELECTOR SWITCH
 - ☐ TIMER RELAY
 - ☐ LIGHTING CONTROL RELAY
 - ☐ MANUAL LIGHTING OFF BUTTON
 - ☐ MANUAL LIGHTING ON BUTTON
 - ☐ ELECTRICAL SUPPLY LAMP INDICATOR

NOTE :
1. AREA ELECTRICAL SUPPLY SYSTEM 415V 3 PHASE 4 WIRES/240V 1 PHASE 2 WIRES 50HZ.
2. AREA ELECTRICAL SUPPLY SYSTEM 400V 3 PHASE 4 WIRES/230V 1 PHASE 2 WIRES 50HZ.
3. THE EQUIPMENT, TRANSPORTATION, MAINTENANCE, INSTALLATION AND ETC. SHALL BE CONFIRMED TO THE DOT'S GENERAL SPECIFICATION AND STANDARD OF STREET LIGHTING AND SPECIAL PROVISION (IF ANY).

| | | | | | | | | |
|-----|----------|------|----|---------|------|----|---------|------|
| NO. | REVISION | DATE | BY | CHECKED | DATE | BY | CHECKED | DATE |
| | | | | | | | | |
| | | | | | | | | |
| | | | | | | | | |

STANDARD DRAWINGS 2015 REVISION (2018 EDITION) PART 1 LIST OF DRAWINGS FOR ROAD WORK (CONT.)

| SHEET NO. | TITLE | DRAWING NO. |
|-----------------------------------------------------|-------------------------------------------------------|-------------|
| 1 | ABBREVIATION AND SYMBOLS | AS-001 |
| SECTION 1) TYPICAL CROSS SECTIONS | | |
| 2 | TYPICAL CROSS-SECTION FOR 2-LANES HIGHWAY | TS-101 |
| 3 | TYPICAL CROSS-SECTION AT VILLAGE SECTION | TS-201 |
| 4 | NARROW R.O.W. - I | TS-202 |
| 5 | NARROW R.O.W. - II | TS-203 |
| 6 | FIRST STAGE FOR LIGHTLY TO MEDIUM POPULATED AREA | TS-301 |
| 7 | R.O.W. WIDTH 30.00 M. | TS-302 |
| 8 | R.O.W. WIDTH 40.00 M. | TS-303 |
| 9 | R.O.W. WIDTH 50.00 M. | TS-304 |
| 10 | R.O.W. WIDTH 60.00 M. - I | TS-305 |
| 11 | R.O.W. WIDTH 60.00 M. - II | TS-306 |
| 12 | R.O.W. WIDTH 60.00 M. - III | TS-307 |
| 13 | R.O.W. WIDTH 70.00 M. - I | TS-308 |
| 14 | R.O.W. WIDTH 70.00 M. - II | TS-309 |
| 15 | R.O.W. WIDTH 70.00 M. - III | TS-310 |
| 16 | R.O.W. WIDTH 80.00 M. - I | TS-311 |
| 17 | R.O.W. WIDTH 80.00 M. - II | TS-312 |
| 18 | R.O.W. WIDTH 80.00 M. - III | TS-313 |
| 19 | TYPICAL CROSS-SECTION FOR DEEP CUT AND HIGH FILL | TS-401 |
| SECTION 2) GEOMETRIC & GENERAL DESIGN | | |
| 20 | SUPERELEVATION ATTAINING AND WIDENING | GD-101 |
| 21 | 2-LANE HIGHWAY ON CIRCULAR CURVE | GD-102 |
| 22 | COMPOUND AND REVERSE CURVE | GD-103 |
| 23 | MULTI-LANE HIGHWAY DEPRESSED MEDIAN ON CIRCULAR CURVE | GD-104 |
| 24 | MULTI-LANE HIGHWAY RAISED MEDIAN ON CIRCULAR CURVE | GD-105 |
| 25 | MULTI-LANE HIGHWAY BARRIER MEDIAN ON CIRCULAR CURVE | GD-106 |
| 26 | MULTI-LANE HIGHWAY ON SPIRAL CURVE | GD-107 |
| 27 | TRAVELLED WAY WIDENING DETAILS | GD-201 |
| 28 | MEDIAN OPENING | GD-301 |
| 29 | U - TURN GUIDELINE | GD-401 |
| 30 | DEPRESSED & RAISED MEDIAN | GD-402 |
| 31 | CLIMBING LANE | GD-501 |
| 32 | EMERGENCY ESCAPE RAMP | GD-502 |
| 33 | JOINT REINFORCED CONCRETE PAVEMENT (JRCP) | GD-601 |
| 34 | PLAN SECTION AND REINFORCEMENT DETAILS | GD-602 |
| 35 | DETAILS OF JOINT | GD-603 |
| 36 | DETAILS OF JOINT AT MANHOLE | GD-604 |
| 37 | DETAILS OF JOINT | GD-605 |
| 38 | DETAILS OF TERMINAL JOINT AND LUG ANCHOR | GD-606 |
| 39 | PAVEMENT TRANSITION DETAILS | GD-607 |
| 40 | CONCRETE PAVEMENT REPAIRING | GD-608 |
| 41 | TYPICAL SURFACE OVERLAY AND REPAIRING | GD-701 |
| 42 | BRIDGE APPROACH TRANSITION | GD-702 |
| 43 | CLEARING AND GRUBBING | GD-703 |
| 44 | CONNECTION ROAD DETAILS | GD-704 |
| 45 | SIDE ROAD & PRIVATE DRIVE DETAILS | GD-705 |
| 46 | RIGHT-OF-WAY MONUMENT | GD-706 |
| 47 | KILOMETER MARKER | GD-707 |
| 48 | KILOMETER STONE | GD-708 |
| 49 | CONCRETE CURB & GUTTER | GD-709 |
| 50 | SIDEWALK | GD-710 |
| SECTION 3) TRAFFIC SIGN, MARKING AND SAFETY DEVICES | | |
| 51 | MINOR ROAD SIGN | RS-101 |
| 52 | ROAD SIGN AT EXIT AND ENTRANCE | RS-102 |
| 53 | ROAD SIGN AT INTERSECTION | RS-103 |
| 54 | ROAD SIGN AT CLIMBING LANE | RS-104 |
| 55 | MARKING DETAILS - I | RS-201 |
| 56 | MARKING DETAILS - II | RS-202 |
| 57 | ROAD STUD | RS-203 |

| SHEET NO. | TITLE | DRAWING NO. |
|-----------------------------|-------------------------------------------------------------------|-------------|
| 58 | TRAFFIC CONTROL DEVICES FOR HIGHWAY UNDER CONSTRUCTION | RS-301 |
| 59 | TRAFFIC SIGN AND DEVICES - I | RS-302 |
| 60 | INSTALLATION GUIDELINE - II | RS-303 |
| 61 | INSTALLATION GUIDELINE - I | RS-304 |
| 62 | INSTALLATION GUIDELINE - III | RS-305 |
| 63 | OVERHEAD AND OVERHANGING SIGN INSTALLATION | RS-401 |
| 64 | INSTALLATION OF OVERHEAD SIGN AND TRAFFIC SIGN ON BRIDGE BARRIERS | RS-402 |
| 65 | OVERHEAD TRAFFIC SIGN | RS-403 |
| 66 | STEEL FRAME FOR MOUNTING WIDTH < 18.00 M. | RS-404 |
| 67 | STEEL FRAME FOR MOUNTING WIDTH < 20.00 M. | RS-405 |
| 68 | STEEL FRAME FOR MOUNTING 20.00 < WIDTH < 28.00 M. | RS-406 |
| 69 | ILLUMINATED SIGN | RS-407 |
| 70 | OVERHANG TRAFFIC SIGN | RS-501 |
| 71 | STEEL POLE TYPE I FOR SIGN PLATES NOT MORE THAN 52,800 SQ.CM. | RS-502 |
| 72 | STEEL POLE TYPE II FOR SIGN PLATES NOT MORE THAN 108,000 SQ.CM. | RS-503 |
| 73 | STEEL POLE TYPE III FOR SIGN PLATES NOT MORE THAN 265,200 SQ.CM. | RS-504 |
| 74 | FOOTING DETAILS | RS-601 |
| 75 | TWO LANES AT T-INTERSECTION | RS-602 |
| 76/R1 | MULTILANES AT T-INTERSECTION | RS-603 |
| 77/R1 | SINGLE W-BEAM GUARDRAIL | RS-604 |
| 78 | DOUBLE W-BEAM GUARDRAIL | RS-605 |
| 79 | INSTALLATION AND W-BEAM GUARDRAIL APPROACH TYPE-I | RS-606 |
| 80 | INSTALLATION AND W-BEAM GUARDRAIL APPROACH TYPE-II | RS-607 |
| 81 | GUIDE POST | RS-608 |
| 82 | CONCRETE BARRIER | RS-609 |
| 83 | TYPE I | RS-610 |
| 84 | TYPE II | RS-611 |
| 85 | TYPE III : FOR DEEP CUT AND HIGH FILL | RS-612 |
| 86 | PRE-CAST CONCRETE BARRIER TYPE IA | RS-813 |
| 87 | PRE-CAST CONCRETE BARRIER TYPE IB | RS-814 |
| 88 | PRE-CAST CONCRETE BARRIER TYPE IIB | RS-815 |
| 89 | CONCRETE BARRIER AT BRIDGE APPROACH | RS-815 |
| SECTION 4) DRAINAGE SYSTEMS | | |
| 89 | R.C. PIPE CULVERT | DS-101 |
| 90 | INSTALLATION DETAILS | DS-102 |
| 91 | END WALL TYPE | DS-103 |
| 92 | WING WALL TYPE FOR SINGLE CULVERT | DS-104 |
| 93 | WING WALL TYPE FOR MULTIPLE CULVERTS | DS-105 |
| 94 | WING WALL TYPE FOR SKEW CULVERTS | DS-106 |
| 95 | SIDE DITCH LINING | DS-201 |
| 96 | INLET FOR R.C. PIPE CULVERT | DS-301 |
| 97 | DROP INLET FOR SIDE DITCH | DS-302 |
| 98 | INLET CATCH BASIN | DS-401 |
| 99 | TYPE A : FOR RAISED MEDIAN | DS-402 |
| 100 | TYPE B : FOR BARRIER MEDIAN | DS-403 |
| 101 | TYPE C : FOR DEPRESS MEDIAN - I | DS-404 |
| 102 | TYPE D : FOR DEPRESS MEDIAN - II | DS-405 |
| 103 | TYPE E : FOR DEPRESS MEDIAN - III (R.C. BOX CULVERT) | DS-406 |
| 104 | TYPE F : FOR BRIDGE DRAINAGE | DS-501 |
| 105 | R.C. DRAIN OUTLET FOR R.C. PIPE CULVERT | DS-502 |
| 106 | CURB AND DRAIN CHUTE FOR EMBANKMENT PROTECTION | DS-601 |
| 107 | R.C. U-DITCH | DS-602 |
| 108 | TYPE A & B | DS-603 |
| 109 | TYPE C | DS-604 |
| 110 | TYPE D & E | DS-701 |
| 111 | TYPE F : FOR BRIDGE DRAINAGE | DS-702 |
| 112 | TYPE A | DS-703 |
| 113 | TYPE B | DS-704 |
| 114 | TYPE C | DS-705 |
| 115 | TYPE D | DS-706 |
| 116 | TYPE E : FOR BOX CULVERT (OPEN-TYPE) | DS-707 |
| 117 | TYPE F : FOR BOX CULVERT (CLOSE-TYPE) | DS-708 |
| 118 | TYPE G | DS-709 |
| 119 | TYPE H | DS-710 |
| 120 | MANHOLE | DS-801 |

PART 1 LIST OF DRAWINGS FOR ROAD WORK (CONT.)

STANDARD DRAWINGS 2015 REVISION (2018 EDITION)

PART 1 LIST OF DRAWINGS FOR ROAD WORK (CONT.)

| SHEET NO. | TITLE | DRAWING NO. |
|--------------------------------------------------------------|-------------------------------------------------------------------------------|-------------|
| 118 | TYPE I | DS-709 |
| 119 | TYPE J | DS-710 |
| SECTION 5) STABILITY AND EROSION PROTECTION | | |
| 120 | SLOPE PROTECTION FOR CUT SLOPE | SP-101 |
| 121 | SODDING | SP-102 |
| 122 | RIP RAP | SP-103 |
| 123 | ROCK AND WIRE MATTRESS | SP-104 |
| 124 | SLOPE PROTECTION FOR CUT SLOPE | SP-201 |
| 125 | SHOTCRETE | SP-202 |
| 126 | FERRO-CEMENT | SP-203 |
| 127 | VEGETER GRASSING | SP-204 |
| 128 | HYDROSEEDING | SP-301 |
| 129 | CONCRETE LINING | SP-302 |
| 130 | MATTRESS AND GABION | SP-401 |
| 131 | TYPICAL CROSS SECTION | SP-402 |
| 132 | REINFORCE SOIL SLOPE | SP-501 |
| 133 | MATERIAL SPECIFICATION | SP-502 |
| 134 | GUIDELINES AND DESIGN CRITERIA OF MSE WALL | SP-503 |
| 135 | MECHANICALLY STABILIZED EARTH WALL (MSE WALL) | SP-504 |
| 136 | GENERAL ARRANGEMENT MSE WALL FOR BRIDGE APPROACH | SP-505 |
| 137 | MSE WALL FOR BRIDGE APPROACH TYPE I | SP-506 |
| 138 | MSE WALL FOR BRIDGE APPROACH TYPE II | SP-507 |
| 139 | MSE WALL FOR BRIDGE APPROACH TYPE III | SP-508 |
| 140 | GENERAL ARRANGEMENT MSE WALL FOR ROAD SIDE SLOPE | SP-510 |
| 141 | TYPICAL SECTION OF MSE WALL FOR HILL SIDE SLOPE | SP-511 |
| 142 | TYPICAL SECTION OF MSE WALL FOR ROAD SIDE SLOPE | SP-512 |
| 143 | DETAILS OF FACING PANEL AND REINFORCING DETAILS | SP-513 |
| 144 | DETAILS OF DRAINAGE AND BARRIER | SP-514 |
| 145 | SPECIAL PROVISIONS FOR MSE WALL CONSTRUCTION AND REINFORCING PROPERTIES - I | SP-601 |
| 146 | SPECIAL PROVISIONS FOR MSE WALL CONSTRUCTION AND REINFORCING PROPERTIES - II | SP-602 |
| 147 | SPECIAL PROVISIONS FOR MSE WALL CONSTRUCTION AND REINFORCING PROPERTIES - III | SP-603 |
| 148 | TYPICAL NUMBER OF REINFORCING PER LAYER | SP-604 |
| 149 | DESIGN AND SPECIAL PROVISION | SP-605 |
| 150 | MATERIAL SPECIFICATION | SP-606 |
| 151 | TYPICAL SECTION OF SIDE SLOPE IN DRY CONDITION(BATTER 0 DEGREE) | SP-701 |
| 152 | TYPICAL SECTION OF SIDE SLOPE ADJACENT TO WATERFRONT(BATTER 6 DEGREE) | SP-702 |
| 153 | TYPICAL SECTION OF SIDE SLOPE ADJACENT TO WATERFRONT(BATTER 6 DEGREE) | EN-101 |
| 154 | TYPICAL SECTION OF BACK SLOPE(BATTER 0 DEGREE) | EN-102 |
| 155 | TYPICAL SECTION OF BACK SLOPE(BATTER 6 DEGREE) | EN-103 |
| SECTION 6) HIGHWAY ENVIRONMENTAL AND HANDICAP WALKWAY | | |
| 156 | LONGITUDINAL DRAIN | EN-104 |
| 157 | HORIZONTAL DRAIN | EN-105 |
| 158 | PLANTING TREE AND GRASSING IN MEDIAN | EN-106 |
| 159 | PLANTING TREE IN MEDIAN, SEPARATOR AND SIDEWALK | EN-301 |
| 160 | DISTANCE AND HEIGHT OF THE TREE FOR SIGHT DISTANCE | EN-302 |
| 161 | METHOD OF TRANSPLANTING TREE | EN-303 |
| 162 | PLANTING TREES IN INTERCHANGE | EN-304 |
| 163 | PLANTING TREES IN INTERCHANGE | EN-305 |
| 164 | SPECIFICATION FOR CONSTRUCTION | EN-306 |
| 165 | NOISE BARRIER | EN-307 |
| 166 | BUS STOP LAYOUT | EN-308 |
| 167 | REINFORCED CONCRETE & STEEL BUS STOP SHELTER | EN-310 |
| 168 | TYPE A : SMALL TYPE ON GROUND | EN-311 |
| 169 | TYPE B : SMALL TYPE ON BEAM | EN-312 |
| 170 | TYPE C : LARGE TYPE ON GROUND - I | EN-313 |
| 171 | TYPE D : LARGE TYPE ON BEAM - I | EN-314 |
| 172 | TYPE E : WALKWAY TYPE - I | EN-315 |
| 173 | TYPE F : WALKWAY TYPE - II | EN-316 |
| 174 | WOODEN BUS STOP SHELTER | EN-317 |
| 175 | TYPE A : SMALL TYPE ON GROUND | EN-318 |
| | TYPE B : SMALL TYPE ON BEAM | EN-319 |
| | TYPE C : LARGE TYPE ON GROUND - I | EN-320 |
| | TYPE D : LARGE TYPE ON BEAM - I | EN-321 |
| | TYPE E : WALKWAY TYPE - I | EN-322 |
| | TYPE F : WALKWAY TYPE - II | EN-323 |

| SHEET NO. | TITLE | DRAWING NO. |
|---------------------------------------|-----------------------------------------------------|-------------|
| 176 | TYPE D : LARGE TYPE ON BEAM - I | EN-314 |
| 177 | TYPE D : LARGE TYPE ON BEAM - II | EN-315 |
| 178 | DECORATIVE EXTENSION OF THE APEX OF THE GABLE | EN-316 |
| 179 | HANDICAP WALKWAY | EN-401 |
| 180 | RAMP AND WALKWAY AT CORNERS | EN-402 |
| 181 | RAMP AND WALKWAY AT STRAIGHTS | EN-403 |
| 182 | RAMP AND WALKWAY AT INTERSECTIONS AND RAISED MEDIAN | EN-404 |
| SECTION 7) ROADWAY LIGHTING | | |
| 183 | ROADWAY LIGHTING | EE-101 |
| 184 | ELECTRICAL CONNECTION TO MESA'S POWER SUPPLY | EE-102 |
| 185 | ELECTRICAL CONNECTION TO PEA'S POWER SUPPLY | EE-103 |
| 186 | GROUNDING SCHEMATIC | EE-104 |
| 187 | SUPPLY PILLAR DETAILS AND INSTALLATION | EE-105 |
| 188 | LIGHTING POLE INSTALLATION FOR GROUND LEVEL ROAD | EE-106 |
| 189 | LIGHTING POLE INSTALLATION FOR ELEVATED ROAD | EE-107 |
| 190 | HIGH MAST LIGHTING POLE | EE-108 |
| 191 | PILE FOUNDATION FOR HIGH MAST LIGHTING POLE | EE-109 |
| 192 | SPREAD FOUNDATION FOR HIGH MAST LIGHTING POLE | EE-110 |
| 193 | LIGHT INSTALLATION ON EXISTING MEA OR PEA POLE | EE-111 |
| 194 | SOFFIT LIGHT INSTALLATION | EE-112 |
| 195 | HANDHOLE FOR ROADWAY LIGHTING | EE-113 |
| 196 | UNDERGROUND CABLE, CONDUIT AND DUCT BANK DETAILS | TF-101 |
| 197 | TRAFFIC SIGNAL SYMBOLS | TF-102 |
| 198 | TRAFFIC SIGNAL HEAD DETAILS | TF-103 |
| 199 | TRAFFIC SIGNAL CONTROLLER AND POLE DETAILS | TF-104 |
| | TRAFFIC SIGNAL MAST POLE DETAILS | TF-105 |
| | HANDHOLE FOR TRAFFIC SIGNALS | |
| SECTION 8) ROAD TRAFFIC SIGNAL | | |
| | ROAD TRAFFIC SIGNALS | |

PART 2 LIST OF DRAWINGS FOR STRUCTURAL WORK

| SHEET NO. | TITLE | DRAWING NO. |
|------------------------------------------------------|-----------------------------------------------------------|-------------|
| 200 | STRUCTURAL NOTES (REV.01) | GN-001 |
| 201 | GENERAL NOTES - I | GN-002 |
| 202 | GENERAL NOTES - II | GN-003 |
| 203 | GENERAL NOTES - III | |
| SECTION 1) BRIDGE SPAN NOT MORE THAN 20.00 M. | | |
| 204 | R.C. SLAB BRIDGE | SB-101 |
| 205 | 0' SKEW PLAN AND SECTION DETAILS | SB-102 |
| 206 | 1' - 25' SKEW PLAN AND SECTION DETAILS | SB-103 |
| 207 | 26' - 45' SKEW PLAN AND SECTION DETAILS | SB-104 |
| 208 | TAPERED PLAN AND SECTION DETAILS | SB-105 |
| 209 | TAPERED PLAN AND SECTION DETAILS, EDGE BEAM REINFORCEMENT | PG-101 |
| 210 | ORDER DIMENSIONS AND SECTIONS | PG-102 |
| 211 | ORDER REINFORCEMENT DETAILS | PG-103 |
| 212 | STRAND ARRANGEMENT DETAILS (EXTERIOR PLANK) | PG-104 |
| 213 | STRAND ARRANGEMENT DETAILS (INTERIOR PLANK) | BB-101 |
| 214 | PLANS AND SECTIONS | BB-102 |
| 215 | REINFORCEMENT DETAILS | BB-103 |
| 216 | STRAND ARRANGEMENT DETAILS | IG-101 |
| 217 | BRIDGE DECK DIMENSION | IG-102 |
| 218 | BRIDGE DECK REINFORCEMENT | IG-103 |
| 219 | BRIDGE DECK DIMENSION | IG-104 |
| 220 | BRIDGE DECK REINFORCEMENT | IG-201 |
| 221 | BRIDGE DECK DIMENSION (FOR CURVE) | IG-202 |
| 222 | BRIDGE DECK REINFORCEMENT (FOR CURVE) | IG-203 |
| 223 | BRIDGE DECK DIMENSION (FOR CURVE) | IG-204 |
| 224 | BRIDGE DECK REINFORCEMENT (FOR CURVE) | IG-205 |
| 225 | ORDER PRESTRESSING AND REINFORCEMENT | IG-206 |
| 226 | ORDER PRESTRESSING AND REINFORCEMENT | IG-207 |
| 227 | ORDER PRESTRESSING AND REINFORCEMENT | IG-208 |
| 228 | ORDER PRESTRESSING AND REINFORCEMENT | IG-209 |
| 229 | ORDER PRESTRESSING AND REINFORCEMENT | IG-210 |
| 230 | ORDER PRESTRESSING AND REINFORCEMENT | IG-211 |
| 231 | ORDER PRESTRESSING AND REINFORCEMENT | IG-212 |
| 232 | ORDER PRESTRESSING AND REINFORCEMENT | IG-213 |
| 233 | ORDER PRESTRESSING AND REINFORCEMENT | IG-214 |
| 234 | ORDER PRESTRESSING AND REINFORCEMENT | IG-215 |
| 235 | ORDER PRESTRESSING AND REINFORCEMENT | IG-216 |
| 236 | ORDER PRESTRESSING AND REINFORCEMENT | IG-217 |
| 237 | ORDER PRESTRESSING AND REINFORCEMENT | IG-218 |
| 238 | ORDER PRESTRESSING AND REINFORCEMENT | IG-219 |
| 239 | ORDER PRESTRESSING AND REINFORCEMENT | IG-220 |
| 240 | ORDER PRESTRESSING AND REINFORCEMENT | IG-221 |
| 241 | ORDER PRESTRESSING AND REINFORCEMENT | IG-222 |
| 242 | ORDER PRESTRESSING AND REINFORCEMENT | IG-223 |
| 243 | ORDER PRESTRESSING AND REINFORCEMENT | IG-224 |
| 244 | ORDER PRESTRESSING AND REINFORCEMENT | IG-225 |
| 245 | ORDER PRESTRESSING AND REINFORCEMENT | IG-226 |
| 246 | ORDER PRESTRESSING AND REINFORCEMENT | IG-227 |
| 247 | ORDER PRESTRESSING AND REINFORCEMENT | IG-228 |
| 248 | ORDER PRESTRESSING AND REINFORCEMENT | IG-229 |
| 249 | ORDER PRESTRESSING AND REINFORCEMENT | IG-230 |
| 250 | ORDER PRESTRESSING AND REINFORCEMENT | IG-231 |
| 251 | ORDER PRESTRESSING AND REINFORCEMENT | IG-232 |
| 252 | ORDER PRESTRESSING AND REINFORCEMENT | IG-233 |
| 253 | ORDER PRESTRESSING AND REINFORCEMENT | IG-234 |
| 254 | ORDER PRESTRESSING AND REINFORCEMENT | IG-235 |
| 255 | ORDER PRESTRESSING AND REINFORCEMENT | IG-236 |
| 256 | ORDER PRESTRESSING AND REINFORCEMENT | IG-237 |
| 257 | ORDER PRESTRESSING AND REINFORCEMENT | IG-238 |
| 258 | ORDER PRESTRESSING AND REINFORCEMENT | IG-239 |
| 259 | ORDER PRESTRESSING AND REINFORCEMENT | IG-240 |
| 260 | ORDER PRESTRESSING AND REINFORCEMENT | IG-241 |
| 261 | ORDER PRESTRESSING AND REINFORCEMENT | IG-242 |
| 262 | ORDER PRESTRESSING AND REINFORCEMENT | IG-243 |
| 263 | ORDER PRESTRESSING AND REINFORCEMENT | IG-244 |
| 264 | ORDER PRESTRESSING AND REINFORCEMENT | IG-245 |
| 265 | ORDER PRESTRESSING AND REINFORCEMENT | IG-246 |
| 266 | ORDER PRESTRESSING AND REINFORCEMENT | IG-247 |
| 267 | ORDER PRESTRESSING AND REINFORCEMENT | IG-248 |
| 268 | ORDER PRESTRESSING AND REINFORCEMENT | IG-249 |
| 269 | ORDER PRESTRESSING AND REINFORCEMENT | IG-250 |
| 270 | ORDER PRESTRESSING AND REINFORCEMENT | IG-251 |
| 271 | ORDER PRESTRESSING AND REINFORCEMENT | IG-252 |
| 272 | ORDER PRESTRESSING AND REINFORCEMENT | IG-253 |
| 273 | ORDER PRESTRESSING AND REINFORCEMENT | IG-254 |
| 274 | ORDER PRESTRESSING AND REINFORCEMENT | IG-255 |
| 275 | ORDER PRESTRESSING AND REINFORCEMENT | IG-256 |

PART 2 LIST OF DRAWINGS FOR STRUCTURAL WORK (CONT.)

STANDARD DRAWINGS 2015 REVISION (2018 EDITION)

PART 2 LIST OF DRAWINGS FOR STRUCTURAL WORK (CONT.)

| SHEET NO. | TITLE | DRAWING NO. | SHEET NO. | TITLE | DRAWING NO. |
|-----------|------------------------------------------------------------------------------|-------------|--------------------------------------------|-----------------------------------------------------------------------------|-------------|
| 228/R1 | PILE BENT AND ABUTMENT DETAILS | PB-203 | 288/R1 | ABUTMENT WITH SIDEWALK (FOR BOX BEAM) | RD-101 |
| 229/R1 | SPREAD FOOTING PIER DETAIL | PB-204 | 289/R1 | ROADWAY WIDTH 9.00 - 15.00 M., 15.00 M. AND 20.00 M. SPAN, HEIGHT < 5.50 M. | PC-228 |
| 230/R1 | SPREAD FOOTING ABUTMENT DETAIL | PB-205 | SECTION 2) BRIDGE ACCESSORIES | | |
| 231/R1 | PILE BENT AND ABUTMENT DETAILS | PB-206 | 289/R1 | TRAFFIC AND PEDESTRIAN BARRIERS | |
| 232/R1 | SPREAD FOOTING PIER DETAIL | PB-207 | 290 | REINFORCEMENT DETAILS | BR-101 |
| 233/R1 | SPREAD FOOTING ABUTMENT DETAIL | PB-208 | 291 | PRECAST FIN AND RAILING DETAILS | BR-102 |
| 234/R1 | PILE BENT AND ABUTMENT DETAILS | PB-209 | 292 | GENERAL BRIDGE NAME SIGN | SN-201 |
| 235/R1 | SPREAD FOOTING PIER DETAIL | PB-210 | 293 | BRIDGE INFORMATION SIGN & BENCH MARK | SN-202 |
| 236/R1 | SPREAD FOOTING ABUTMENT DETAIL | PB-211 | 294 | 0' - 25' SKEW REINFORCEMENT AND POROUS BACKFILL DETAILS | AP-101 |
| 237/R1 | PILE BENT AND ABUTMENT DETAILS | PB-212 | 295 | 26' - 45' SKEW REINFORCEMENT AND POROUS BACKFILL DETAILS | AP-102 |
| 238/R1 | SPREAD FOOTING PIER DETAIL | PB-213 | 296 | PILE ARRANGEMENT, SECTION AND DETAILS | BU-101 |
| 239/R1 | SPREAD FOOTING ABUTMENT DETAIL | PB-214 | 297/R1 | REINFORCEMENT AND DETAILS | BU-102 |
| 240/R1 | PILE BENT AND ABUTMENT DETAILS | PB-215 | 298 | PILE ARRANGEMENT AND DETAILS | BU-103 |
| 241/R1 | SPREAD FOOTING PIER DETAIL | PB-216 | 299 | R.C. RETAINWALL DETAILS | BU-104 |
| 242/R1 | SPREAD FOOTING ABUTMENT DETAIL | PB-217 | 300 | INSTALLATION OF ELASTOMERIC BEARING PAD AND BUFFER, FULL JOINT DETAILS | BP-101 |
| 243/R1 | PILE BENT AND ABUTMENT DETAILS | PB-218 | 301 | NATURAL RUBBER SPECIFICATIONS | BP-102 |
| 244/R1 | SPREAD FOOTING PIER DETAIL | PB-219 | 302 | CHLOROPRENE (NEOPRENE) RUBBER SPECIFICATIONS | BP-103 |
| 245/R1 | SPREAD FOOTING ABUTMENT DETAIL | PB-220 | 303 | SPECIFICATIONS | EJ-101 |
| 246/R1 | PILE BENT AND ABUTMENT DETAILS | PB-221 | 304 | CONCRETE BRIDGE SURFACE | EJ-102 |
| 247/R1 | SPREAD FOOTING PIER DETAIL | PB-222 | 305 | ASPHALT BRIDGE SURFACE | EJ-103 |
| 248/R1 | SPREAD FOOTING ABUTMENT DETAIL | PB-301 | 306/R1 | PILES SPECIFICATIONS | PL-001 |
| 249/R1 | PILE BENT AND ABUTMENT DETAILS | PB-302 | 307 | R.C. PILES | PL-101 |
| 250/R1 | WALL BRACING FOR SPREAD FOOTING PIER DETAIL | PB-303 | 308 | 0.40 x 0.40 M. PILE CAPACITY AND REINFORCEMENT DETAILS | PL-102 |
| 251/R1 | WALL BRACING FOR PILE BENT DETAIL | PB-304 | 309 | 0.525 x 0.525 M. PILE CAPACITY AND REINFORCEMENT DETAILS | PL-103 |
| 252/R1 | PIER ON BED ROCK DETAIL | PB-305 | 310 | 0.40 x 0.40 M. PILE CAPACITY AND REINFORCEMENT DETAILS | PL-201 |
| 253/R1 | ABUTMENT ON BED ROCK DETAIL | PB-306 | 311 | 0.525 x 0.525 M. PILE CAPACITY AND REINFORCEMENT DETAILS | PL-202 |
| 254/R1 | PILE FOOTING DETAILS | PB-307 | 312 | 0.65 x 0.65 M. PILE CAPACITY AND REINFORCEMENT DETAILS | PL-203 |
| 255/R1 | ABUTMENT 12.00 M. SPAN (MAX). | PB-308 | 313 | 0.50 M. PILE CAPACITY AND REINFORCEMENT DETAILS | PL-301 |
| 256/R1 | 4.00 M. < HEIGHT < 5.50 M. | PB-309 | 314 | 0.60 M. PILE CAPACITY AND REINFORCEMENT DETAILS | PL-302 |
| 257 | TYPICAL DETAILS FOR PIER AND FOOTING | PC-101 | 315 | 0.80 M. PILE CAPACITY AND REINFORCEMENT DETAILS | PL-303 |
| 258 | | PC-102 | 316 | 1.00 M. PILE CAPACITY AND REINFORCEMENT DETAILS | PL-304 |
| 259 | | PC-103 | SECTION 3) REINFORCED CONCRETE BOX CULVERT | | |
| 260 | PRECAST SKIRTING | PC-104 | 317 | RIGID FRAME R.C. BOX CULVERT, PLAN ELEVATION AND SECTIONS | BC-101 |
| 261/R1 | SINGLE COLUMN PIER WITHOUT SIDEWALK (FOR 1 ORDER) | PC-201 | 318 | RIGID FRAME R.C. BOX CULVERT, TABLE OF REINFORCEMENT | BC-102 |
| 262 | ROADWAY WIDTH 9.00 - 15.00 M., 15.00 M. AND 20.00 M. SPAN, HEIGHT < 8.00 M. | PC-202 | 319 | SIMPLE SPAN R.C. BOX CULVERT, PLAN ELEVATION AND SECTION | BC-103 |
| 263 | ROADWAY WIDTH 9.00 - 15.00 M., 15.00 M. SPAN, 8.00 M. < HEIGHT < 15.00 M. | PC-203 | 320 | R.C. HEADWALL FOR BOX CULVERT | BC-104 |
| 264 | ROADWAY WIDTH 9.00 - 15.00 M., 20.00 M. SPAN, 8.00 M. < HEIGHT < 15.00 M. | PC-204 | 321 | DIMENSION REINFORCEMENT AND DETAILS | BC-105 |
| 265 | TWO COLUMNS PIER WITHOUT SIDEWALK (FOR 1 ORDER) | PC-205 | 322 | FILL DEPTH < 0.60 M. PLAN, ELEVATION AND SECTION | BC-106 |
| 266 | ROADWAY WIDTH 9.00 - 12.00 M., 15.00 M. SPAN, HEIGHT < 15.00 M. | PC-206 | 323 | FILL DEPTH > 0.60 M. REINFORCEMENT DETAIL | BC-107 |
| 267 | THREE COLUMNS PIER WITHOUT SIDEWALK (FOR 1 ORDER) | PC-207 | 324 | FILL DEPTH > 0.60 M. PLAN, ELEVATION AND SECTION | BC-108 |
| 268/R1 | | PC-208 | 325 | R.C. BOX CULVERT EXTENSIONS | BC-109 |
| 269/R1 | ABUTMENT WITHOUT SIDEWALK (FOR 1 ORDER) | PC-209 | SECTION 4) RETAINING WALL | | |
| 270/R1 | SINGLE COLUMN PIER WITH SIDEWALK (FOR 1 ORDER) | PC-210 | 326 | TYPE 1 AND 2 | RT-101 |
| 271/R1 | | PC-211 | 327 | TYPE 3A | RT-102 |
| 272 | ROADWAY WIDTH 12.00 - 15.00 M., 15.00 M. AND 20.00 M. SPAN, HEIGHT < 8.00 M. | PC-212 | 328 | TYPE 3B | RT-103 |
| 273 | ROADWAY WIDTH 9.00 - 15.00 M., 15.00 M. SPAN, 8.00 M. < HEIGHT < 15.00 M. | PC-213 | 329 | TYPE 3C, PILE DETAILS | RT-104 |
| 274 | TWO COLUMNS PIER WITH SIDEWALK (FOR 1 ORDER) | PC-214 | 330 | TYPE 4 | RT-105 |
| 275 | ROADWAY WIDTH 9.00 - 15.00 M., 15.00 M. AND 20.00 M. SPAN, HEIGHT < 15.00 M. | PC-215 | 331 | TYPE 5 (H < 3.00 M.) | RT-106 |
| 276 | THREE COLUMNS PIER WITH SIDEWALK (FOR 1 ORDER) | PC-216 | 332 | TYPE 5 (3.00 < H < 5.00 M.) | RT-107 |
| 277 | ABUTMENT WITH SIDEWALK (FOR 1 ORDER) | PC-217 | 333 | TYPE 5 - PILE DETAILS | RT-108 |
| 278/R1 | SINGLE COLUMN PIER WITHOUT SIDEWALK (FOR BOX BEAM) | PC-218 | | | |
| 279 | ROADWAY WIDTH 6.00 - 15.00 M., 15.00 M. AND 20.00 M. SPAN, HEIGHT < 5.50 M. | PC-219 | | | |
| 280 | ROADWAY WIDTH 9.00 - 15.00 M., 15.00 M. SPAN, 8.00 M. < HEIGHT < 15.00 M. | PC-220 | | | |
| 281 | TWO COLUMNS PIER WITHOUT SIDEWALK (FOR BOX BEAM) | PC-221 | | | |
| 282/R1 | THREE COLUMNS PIER WITHOUT SIDEWALK (FOR BOX BEAM) | PC-222 | | | |
| 283/R1 | ABUTMENT WITHOUT SIDEWALK (FOR BOX BEAM) | PC-223 | | | |
| 284/R1 | SINGLE COLUMN PIER WITH SIDEWALK (FOR BOX BEAM) | PC-224 | | | |
| 285/R1 | TWO COLUMNS PIER WITH SIDEWALK (FOR BOX BEAM) | PC-225 | | | |
| 286/R1 | THREE COLUMNS PIER WITH SIDEWALK (FOR BOX BEAM) | PC-226 | | | |
| 287 | | PC-227 | | | |

๑. นิคมสร้างตนเอง อ.พิมาย จ.นครราชสีมา
อุโมงค์ลอดทางรถไฟ

สำนักงานเขตพัฒนา
กรมการขนส่งทางบก
แผนกวิศวกรรมจราจร
พ.ศ. ๒๕๓๖ - พ.ศ. ๒๕๓๗
ก.ม. ๑๘+๐๐๐ ถึง ก.ม. ๑๘+๕๐๐

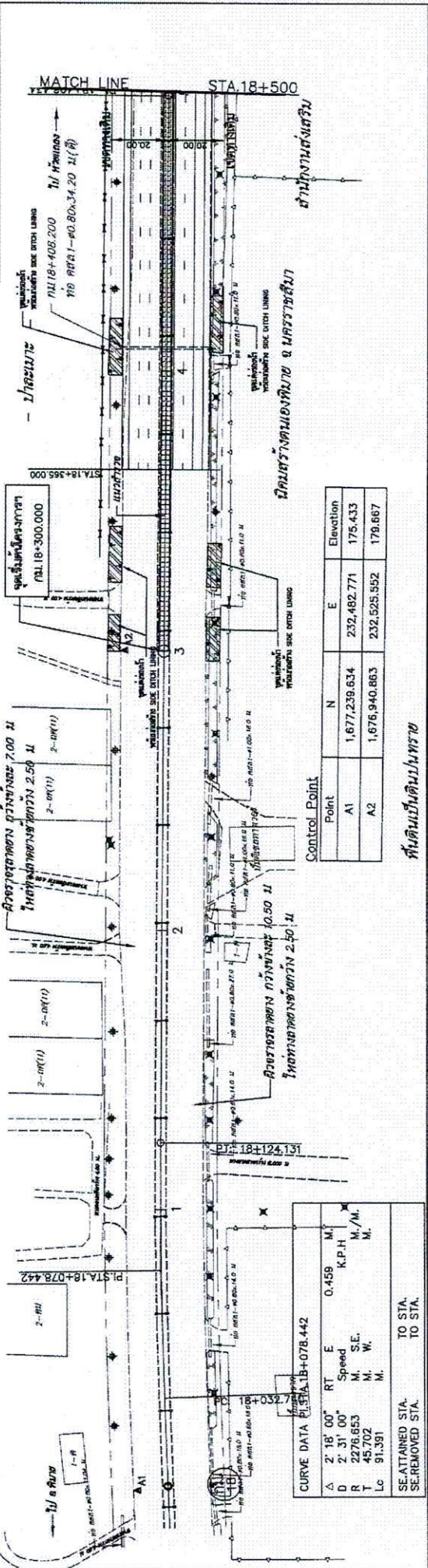

| Point | N | E | Elevation |
|-------|---------------|-------------|-----------|
| A1 | 1,677,239.634 | 232,482.771 | 175.433 |
| A2 | 1,676,940.863 | 232,525.552 | 179.667 |

| Curve Data | RT | E | Speed | K.P.H |
|------------|------------|---|-------|---------|
| Δ | 2' 18" 00" | | 0.458 | M. |
| D | 2' 31" 00" | | | M./M. |
| R | 2278.653 | | | M. S.E. |
| T | 45.702 | | | M. W. |
| Lc | 91.391 | | | M. |

| Station | 18+000 | 18+100 | 18+200 | 18+300 | 18+400 | 18+500 |
|---------|---------|---------|---------|---------|---------|---------|
| 184 | 174.750 | 175.189 | 175.619 | 176.048 | 176.477 | 176.906 |
| 182 | 175.116 | 175.552 | 175.988 | 176.424 | 176.860 | 177.296 |
| 180 | 175.532 | 175.968 | 176.404 | 176.840 | 177.276 | 177.712 |
| 178 | 175.948 | 176.384 | 176.820 | 177.256 | 177.692 | 178.128 |
| 176 | 176.364 | 176.800 | 177.236 | 177.672 | 178.108 | 178.544 |
| 174 | 176.780 | 177.216 | 177.652 | 178.088 | 178.524 | 178.960 |
| 172 | 177.196 | 177.632 | 178.068 | 178.504 | 178.940 | 179.376 |
| 170 | 177.612 | 178.048 | 178.484 | 178.920 | 179.356 | 179.792 |
| 168 | 178.028 | 178.464 | 178.900 | 179.336 | 179.772 | 180.208 |
| 166 | 178.444 | 178.880 | 179.316 | 179.752 | 180.188 | 180.624 |
| 164 | 178.860 | 179.296 | 179.732 | 180.168 | 180.604 | 181.040 |
| 162 | 179.276 | 179.712 | 180.148 | 180.584 | 181.020 | 181.456 |
| 160 | 179.692 | 180.128 | 180.564 | 181.000 | 181.436 | 181.872 |
| 158 | 180.108 | 180.544 | 180.980 | 181.416 | 181.852 | 182.288 |
| 156 | 180.524 | 180.960 | 181.396 | 181.864 | 182.300 | 182.736 |
| 154 | 180.940 | 181.376 | 181.812 | 182.248 | 182.684 | 183.120 |
| 152 | 181.356 | 181.792 | 182.228 | 182.664 | 183.100 | 183.536 |
| 150 | 181.772 | 182.208 | 182.644 | 183.080 | 183.516 | 183.952 |
| 148 | 182.188 | 182.624 | 183.060 | 183.496 | 183.932 | 184.368 |
| 146 | 182.604 | 183.040 | 183.476 | 183.912 | 184.348 | 184.784 |
| 144 | 183.020 | 183.456 | 183.892 | 184.328 | 184.764 | 185.200 |
| 142 | 183.436 | 183.872 | 184.308 | 184.744 | 185.180 | 185.616 |
| 140 | 183.852 | 184.288 | 184.724 | 185.156 | 185.592 | 186.028 |
| 138 | 184.268 | 184.704 | 185.140 | 185.576 | 186.012 | 186.448 |
| 136 | 184.684 | 185.120 | 185.556 | 186.000 | 186.436 | 186.872 |
| 134 | 185.100 | 185.536 | 185.972 | 186.424 | 186.860 | 187.296 |
| 132 | 185.516 | 185.952 | 186.388 | 186.848 | 187.284 | 187.720 |
| 130 | 185.932 | 186.374 | 186.804 | 187.272 | 187.708 | 188.144 |
| 128 | 186.348 | 186.790 | 187.220 | 187.656 | 188.092 | 188.528 |
| 126 | 186.764 | 187.206 | 187.636 | 188.080 | 188.516 | 188.952 |
| 124 | 187.180 | 187.616 | 188.052 | 188.496 | 188.932 | 189.368 |
| 122 | 187.596 | 188.032 | 188.468 | 188.912 | 189.348 | 189.784 |
| 120 | 188.012 | 188.448 | 188.884 | 189.320 | 189.756 | 190.192 |
| 118 | 188.428 | 188.864 | 189.296 | 189.732 | 190.168 | 190.604 |
| 116 | 188.844 | 189.280 | 189.712 | 190.156 | 190.592 | 191.028 |
| 114 | 189.260 | 189.696 | 190.128 | 190.564 | 191.000 | 191.436 |
| 112 | 189.676 | 190.112 | 190.544 | 190.972 | 191.408 | 191.844 |
| 110 | 190.092 | 190.528 | 190.956 | 191.396 | 191.832 | 192.268 |
| 108 | 190.508 | 190.944 | 191.372 | 191.824 | 192.260 | 192.696 |
| 106 | 190.924 | 191.360 | 191.796 | 192.248 | 192.684 | 193.120 |
| 104 | 191.340 | 191.776 | 192.220 | 192.656 | 193.092 | 193.528 |
| 102 | 191.756 | 192.192 | 192.644 | 193.080 | 193.516 | 193.952 |
| 100 | 192.172 | 192.608 | 193.060 | 193.496 | 193.932 | 194.368 |
| 98 | 192.588 | 193.024 | 193.476 | 193.912 | 194.348 | 194.784 |
| 96 | 193.004 | 193.440 | 193.892 | 194.328 | 194.764 | 195.200 |
| 94 | 193.420 | 193.856 | 194.308 | 194.744 | 195.180 | 195.616 |
| 92 | 193.836 | 194.272 | 194.724 | 195.156 | 195.592 | 196.028 |
| 90 | 194.252 | 194.688 | 195.140 | 195.576 | 196.012 | 196.448 |
| 88 | 194.668 | 195.104 | 195.556 | 196.000 | 196.436 | 196.872 |
| 86 | 195.084 | 195.520 | 195.972 | 196.424 | 196.860 | 197.296 |
| 84 | 195.500 | 195.936 | 196.388 | 196.848 | 197.284 | 197.720 |
| 82 | 195.916 | 196.352 | 196.804 | 197.272 | 197.708 | 198.144 |
| 80 | 196.332 | 196.768 | 197.220 | 197.656 | 198.092 | 198.528 |
| 78 | 196.748 | 197.184 | 197.636 | 198.080 | 198.516 | 198.952 |
| 76 | 197.164 | 197.600 | 198.052 | 198.496 | 198.932 | 199.368 |
| 74 | 197.580 | 198.016 | 198.468 | 198.912 | 199.348 | 199.784 |
| 72 | 197.996 | 198.432 | 198.884 | 199.320 | 199.756 | 200.192 |
| 70 | 198.412 | 198.848 | 199.296 | 199.732 | 200.168 | 200.604 |
| 68 | 198.828 | 199.264 | 199.712 | 200.156 | 200.592 | 201.028 |
| 66 | 199.244 | 199.680 | 200.128 | 200.564 | 201.000 | 201.436 |
| 64 | 199.660 | 200.096 | 200.544 | 200.972 | 201.408 | 201.844 |
| 62 | 200.076 | 200.512 | 200.956 | 201.396 | 201.832 | 202.268 |
| 60 | 200.492 | 200.928 | 201.372 | 201.824 | 202.260 | 202.696 |
| 58 | 200.908 | 201.344 | 201.796 | 202.248 | 202.684 | 203.120 |
| 56 | 201.324 | 201.760 | 202.220 | 202.656 | 203.092 | 203.528 |
| 54 | 201.740 | 202.176 | 202.644 | 203.080 | 203.516 | 203.952 |
| 52 | 202.156 | 202.592 | 203.060 | 203.496 | 203.932 | 204.368 |
| 50 | 202.572 | 203.008 | 203.476 | 203.912 | 204.348 | 204.784 |
| 48 | 202.988 | 203.424 | 203.892 | 204.328 | 204.764 | 205.200 |
| 46 | 203.404 | 203.840 | 204.308 | 204.744 | 205.180 | 205.616 |
| 44 | 203.820 | 204.256 | 204.724 | 205.156 | 205.592 | 206.028 |
| 42 | 204.236 | 204.672 | 205.140 | 205.576 | 206.012 | 206.448 |
| 40 | 204.652 | 205.088 | 205.556 | 206.000 | 206.436 | 206.872 |
| 38 | 205.068 | 205.504 | 205.972 | 206.424 | 206.860 | 207.296 |
| 36 | 205.484 | 205.920 | 206.388 | 206.848 | 207.284 | 207.720 |
| 34 | 205.900 | 206.336 | 206.804 | 207.272 | 207.708 | 208.144 |
| 32 | 206.316 | 206.752 | 207.220 | 207.656 | 208.092 | 208.528 |
| 30 | 206.732 | 207.168 | 207.636 | 208.080 | 208.516 | 208.952 |
| 28 | 207.148 | 207.584 | 208.052 | 208.496 | 208.932 | 209.368 |
| 26 | 207.564 | 208.000 | 208.468 | 208.912 | 209.348 | 209.784 |
| 24 | 207.980 | 208.416 | 208.884 | 209.320 | 209.756 | 210.192 |
| 22 | 208.396 | 208.832 | 209.308 | 209.744 | 210.180 | 210.616 |
| 20 | 208.812 | 209.248 | 209.724 | 210.156 | 210.592 | 211.028 |
| 18 | 209.228 | 209.664 | 210.140 | 210.576 | 211.012 | 211.448 |
| 16 | 209.644 | 210.080 | 210.556 | 211.000 | 211.436 | 211.872 |
| 14 | 210.060 | 210.496 | 210.972 | 211.424 | 211.860 | 212.296 |
| 12 | 210.476 | 210.912 | 211.388 | 211.848 | 212.284 | 212.720 |
| 10 | 210.892 | 211.328 | 211.804 | 212.272 | 212.708 | 213.144 |
| 8 | 211.308 | 211.744 | 212.220 | 212.656 | 213.092 | 213.528 |
| 6 | 211.724 | 212.160 | 212.636 | 213.080 | 213.516 | 213.952 |
| 4 | 212.140 | 212.576 | 213.052 | 213.496 | 213.932 | 214.368 |
| 2 | 212.556 | 212.992 | 213.468 | 213.912 | 214.348 | 214.784 |
| 0 | 212.972 | 213.408 | 213.884 | 214.328 | 214.764 | 215.200 |

จุดเริ่มต้นโครงการ
กม. 18+300.000

SE ATTAINED STA.
SE REMOVED STA.

ด. นิคมสร้างตนเอง อ. พาย อ. นครราชสีมา
 อุบัติเหตุ เบี่ยงซ้าย

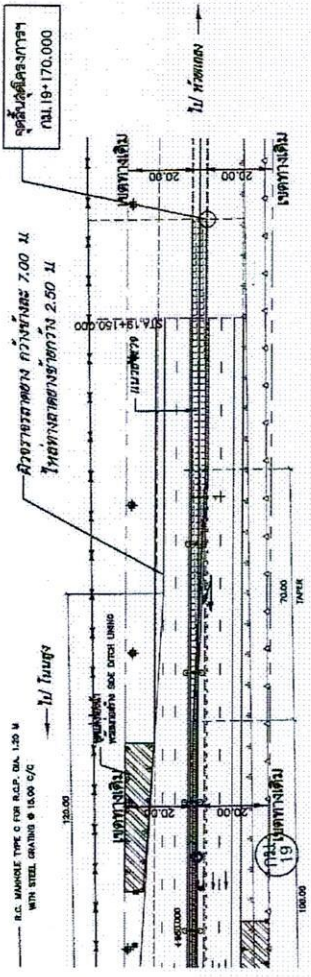

1:1000
 1/2000
 1/4000
 1/8000
 1/16000

หมายเหตุ

1. ขอบทางซ้ายและขวา ให้ทำเป็นขอบกว้าง 0.80 เมตร
2. ขอบทางซ้ายและขวา ให้ทำเป็นขอบกว้าง 0.80 เมตร
3. คาน้ำดื่มข้างซ้ายและขวา ให้ทำเป็นคาน้ำดื่มข้างซ้ายและขวา
4. งานนี้จะเป็นงานปรับปรุงผิวจราจรและปรับปรุงผิวจราจร

พื้นดินเป็นดินปนทราย

| Station | Left Elevation | Right Elevation | Notes |
|---------|----------------|-----------------|-------|
| 194 | | | |
| 192 | | | |
| 190 | | | |
| 188 | | | |
| 186 | | | |
| 184 | | | |
| 182 | | | |
| 180 | | | |
| 178 | | | |
| 176 | | | |
| 174 | | | |
| 172 | | | |
| 170 | | | |
| 168 | | | |
| 166 | | | |
| 164 | | | |
| 162 | | | |
| 160 | | | |
| 158 | | | |
| 156 | | | |
| 154 | | | |
| 152 | | | |
| 150 | | | |
| 148 | | | |
| 146 | | | |
| 144 | | | |
| 142 | | | |
| 140 | | | |
| 138 | | | |
| 136 | | | |
| 134 | | | |
| 132 | | | |
| 130 | | | |
| 128 | | | |
| 126 | | | |
| 124 | | | |
| 122 | | | |
| 120 | | | |
| 118 | | | |
| 116 | | | |
| 114 | | | |
| 112 | | | |
| 110 | | | |
| 108 | | | |
| 106 | | | |
| 104 | | | |
| 102 | | | |
| 100 | | | |
| 98 | | | |
| 96 | | | |
| 94 | | | |
| 92 | | | |
| 90 | | | |
| 88 | | | |
| 86 | | | |
| 84 | | | |
| 82 | | | |
| 80 | | | |
| 78 | | | |
| 76 | | | |
| 74 | | | |
| 72 | | | |
| 70 | | | |
| 68 | | | |
| 66 | | | |
| 64 | | | |
| 62 | | | |
| 60 | | | |
| 58 | | | |
| 56 | | | |
| 54 | | | |
| 52 | | | |
| 50 | | | |
| 48 | | | |
| 46 | | | |
| 44 | | | |
| 42 | | | |
| 40 | | | |
| 38 | | | |
| 36 | | | |
| 34 | | | |
| 32 | | | |
| 30 | | | |
| 28 | | | |
| 26 | | | |
| 24 | | | |
| 22 | | | |
| 20 | | | |
| 18 | | | |
| 16 | | | |
| 14 | | | |
| 12 | | | |
| 10 | | | |
| 8 | | | |
| 6 | | | |
| 4 | | | |
| 2 | | | |
| 0 | | | |
| 194+000 | 182.183 | 183.133 | |
| 194+100 | 182.192 | 183.475 | |
| 194+200 | 182.637 | 185.420 | |
| 194+300 | 184.455 | 184.455 | |
| 194+400 | 183.417 | 184.444 | |
| 194+500 | 182.762 | 184.149 | |
| 194+600 | 182.500 | 183.814 | |
| 194+700 | 184.456 | 185.087 | |
| 194+800 | 184.637 | 185.420 | |
| 194+900 | 184.396 | 185.179 | |
| 195+000 | | | |

| | |
|-------|--------|
| Scale | 1:1000 |
| Sheet | 1/1 |
| Date | |

| | |
|-------|--------|
| Scale | 1:1000 |
| Sheet | 1/1 |
| Date | |

เอกสารแนบท้ายเอกสารประกวดราคาอิเล็กทรอนิกส์ ข้อ ๑.๒๐

เงื่อนไขการลงนามในสัญญา

ตามประกาศฯ เลขที่ คค ๐๖๐๕๘/พ.๑E/ /๒๕๖๙ ลงวันที่

การจัดซื้อหรือการจัดจ้างครั้งนี้จะมีการลงนามในสัญญาหรือข้อตกลงเป็นหนังสือได้ต่อเมื่อ พระราชบัญญัติงบประมาณรายจ่ายประจำปีงบประมาณ พ.ศ.๒๕๖๙ มีผลใช้บังคับ และได้รับจัดสรร งบประมาณรายจ่ายประจำปีงบประมาณ พ.ศ.๒๕๖๙ จากสำนักงบประมาณแล้ว สำหรับกรณีที่ไม่ได้รับการจัดสรรงบประมาณรายจ่ายเพื่อการจัดหาในครั้งดังกล่าวส่วนราชการสามารถยกเลิกการจัดหาได้โดย ผู้ยื่นข้อเสนอราคาจะเรียกร้องสิทธิหรือค่าเสียหายใดๆ จากกรมทางหลวงมิได้



(นายชิตพล เหล่าอิน)
ผอ.ขท.นครราชสีมาที่ ๓

เอกสารแนบท้ายประกาศประกวดราคาจ้างก่อสร้างด้วยวิธีประกวดราคาอิเล็กทรอนิกส์ (e-bidding) ข้อ ๑.๒๒
รายละเอียดและหลักเกณฑ์งานบริหารการจราจรในระหว่างการก่อสร้าง
ประกาศที่ คค ๐๖๐๕๘/พ.๑E/ /๒๕๖๙ ลงวันที่

๑. การกำหนดชนิดและอุปกรณ์ควบคุมการจราจร

ผู้รับจ้างจะต้องจัดเตรียมและติดตั้งป้ายจราจรในพื้นที่ที่มีการก่อสร้าง หรือบурณะทาง หรือสะพานตาม
คู่มือการใช้อุปกรณ์ควบคุมการจราจรบริเวณพื้นที่ก่อสร้าง ของกรมทางหลวง

๒. ความรับผิดชอบของผู้รับจ้าง

๒.๑ ผู้รับจ้างจะต้องจัดทำแผนปฏิบัติงานความปลอดภัยในการทำงานอย่างละเอียดและชัดเจนให้
สอดคล้องกับระบบการจัดการความปลอดภัยในการทำงานก่อสร้างแล้วเสนอต่อผู้ควบคุมงานเพื่อพิจารณาให้ความ
เห็นชอบก่อนดำเนินการก่อสร้าง

๒.๒ ผู้รับจ้างจะต้องปฏิบัติงานตามแผนปฏิบัติงานที่ได้เสนอไว้กับผู้ว่าจ้างอย่างเคร่งครัดและสอดคล้องกับ
กฎหมายและระเบียบที่กำหนดไว้ พร้อมรายงานผลการดำเนินงานตามแผนดังกล่าวให้ผู้ควบคุมงานรับทราบอย่าง
น้อยเดือนละ ๑ ครั้ง

๒.๓ อุปกรณ์ควบคุมการจราจรที่ผู้รับจ้างนำมาติดตั้งระหว่างก่อสร้างเป็นสมบัติของผู้รับจ้าง

๒.๔ อุปกรณ์ควบคุมการจราจรที่ผู้รับจ้างได้รับเงินค่างานไปแล้ว ถ้าหากเกิดการชำรุดหรือเสียหาย
อันเนื่องมาจากสาเหตุใดก็ตาม ผู้รับจ้างจะต้องรีบจัดทำหรือจัดหาติดตั้งทดแทนให้อยู่ในสภาพเรียบร้อยสมบูรณ์
ทันทีเมื่อตรวจพบ

๒.๕ ผู้รับจ้างต้องจัดการให้ป้ายอยู่ในสภาพที่ดีและครบถ้วนตามคู่มืออุปกรณ์ควบคุมการจราจรในงาน
ก่อสร้าง บурณะ และบำรุงรักษาทางหลวง ของกรมทางหลวง และพร้อมที่จะให้ผู้ว่าจ้างตรวจสอบความเรียบร้อย
ตลอดเวลา

๒.๖ หากเกิดอุบัติเหตุใดๆ ในพื้นที่และเส้นทางที่ได้รับมอบพื้นที่ทำงานจากผู้ว่าจ้างไปดำเนินการแล้ว
ผู้รับจ้างต้องรับผิดชอบในผลแห่งอุบัติเหตุนั้นแต่เพียงฝ่ายเดียวทั้งทางแพ่งและทางอาญา

๓. การกำกับดูแลและตรวจสอบของผู้ควบคุมงาน

๓.๑ เพื่อให้เป็นไปตามมาตรการป้องกันและควบคุมอุบัติเหตุในงานก่อสร้างของรัฐ ผู้ควบคุมงานจะต้อง
เป็นผู้กำกับดูแล และตรวจสอบการปฏิบัติงานของผู้รับจ้างให้เป็นไปตามแผนปฏิบัติงานความปลอดภัยที่ได้เสนอไว้
ก่อนเริ่มงาน

๓.๒ ผู้ควบคุมงานต้องคอยกำกับดูแลและตรวจสอบอุปกรณ์ควบคุมการจราจรที่ผู้รับจ้างติดตั้งไว้ให้อยู่ใน
สภาพดีและสมบูรณ์ตลอดเวลา เมื่อพบว่ามีการชำรุดหรือสูญหายให้แจ้งเป็นลายลักษณ์อักษร ให้ผู้รับจ้างทราบเพื่อ
จัดหาทดแทนทันที

๓.๓ อุปกรณ์ควบคุมการจราจรที่ติดตั้งไว้ ถ้าผู้ควบคุมงานเห็นว่าอุปกรณ์ควบคุมการจราจรใดมีความ
จำเป็นต้องติดตั้งเพิ่มเติม หรือหมดความจำเป็นสำหรับจุดนั้นให้แจ้งผู้รับจ้างดำเนินการ

๔. หลักเกณฑ์การคิดคำนวณและจ่ายค่างาน

๔.๑ กรมทางหลวงจะจ่ายค่างานบริหารการจราจรในระหว่างการก่อสร้างเป็นแบบเหมาจ่าย

๔.๒ ค่างานบริหารการจราจรที่แบ่งจ่ายในแต่ละงวดเป็นส่วนหนึ่งของทุกรายการค่างานในงวดนั้น ในกรณีที่อุปกรณ์ควบคุมการจราจรชำรุดหรือสูญหายไม่เป็นไปตามคู่มืออุปกรณ์ควบคุมการจราจรบริเวณพื้นที่ก่อสร้างของกรมทางหลวง ถือว่างานในงวดนั้นยังไม่เรียบร้อยตามสัญญา ผู้ว่าจ้างสงวนสิทธิ์ที่จะไม่ตรวจรับงานก่อสร้างในงวดนั้น จนกว่าผู้รับจ้างจะดำเนินการติดตั้งอุปกรณ์ควบคุมการจราจรให้เป็นไปตามคู่มือการใช้อุปกรณ์ควบคุมการจราจรบริเวณพื้นที่ก่อสร้าง ของกรมทางหลวง และผู้รับจ้างจะไม่เรียกร้องค่าเสียหายใด ๆ จากกรณีดังกล่าวจากผู้ว่าจ้าง การจ่ายค่างานส่วนที่เหลือในครั้งต่อไปนอกจากจะถูกระงับแล้ว ถ้าหากยังมีความจำเป็นที่จะต้องใช้อุปกรณ์ควบคุมการจราจรนั้นต่อไปอีก ผู้ว่าจ้างจะจัดหาทดแทนโดยผู้รับจ้างเป็นผู้รับผิดชอบค่าใช้จ่ายในการนี้ทั้งสิ้น

หมายเหตุ ให้ผู้รับจ้างถือปฏิบัติตามคู่มือเครื่องหมายควบคุมการจราจรในงานก่อสร้าง บูรณะ และบำรุงรักษาทางหลวง ฉบับปี พ.ศ. ๒๕๖๑

(นายชิตพล เหล่าอัน)
ผอ.ขท.นครราชสีมาที่ ๓

เอกสารแนบท้ายประกาศประกวดราคาจ้างก่อสร้างด้วยวิธีประกวดราคาอิเล็กทรอนิกส์ (e-bidding) ข้อ ๑.๒๓
งานจัดทำเครื่องหมายจราจรบนผิวทาง (การตีเส้น, ลูกศร, ขีดเขียนข้อความ)
ตามประกาศฯ เลขที่ คค ๐๖๐๕๘/พ.๑E/ /๒๕๖๙ ลงวันที่

๑. สีจราจร (Traffic Paint)

ต้องเป็นผลิตภัณฑ์ที่ผลิตในประเทศไทย ซึ่งแสดงเครื่องหมายมาตรฐานผลิตภัณฑ์อุตสาหกรรม มอก. ๔๑๕ - ๒๕๔๘ สีจราจร ไร่ที่ผลิตภัณฑ์ และต้องผลิตจากโรงงานที่ได้การรับรองคุณภาพตามมาตรฐาน ข้อกำหนด มอก. ๙๐๐๒ หรือ มอก.๙๐๐๑ : ๒๐๐๘

๒. วัสดุเทอร์โมพลาสติก (Thermoplastic)

ต้องเป็นผลิตภัณฑ์ที่ผลิตในประเทศไทย ซึ่งแสดงเครื่องหมายมาตรฐานผลิตภัณฑ์อุตสาหกรรม มอก. ๕๔๒ - ๒๕๔๙ วัสดุเทอร์โมพลาสติกสะท้อนแสงสำหรับทำเครื่องหมายบนผิวทาง ไร่ที่ผลิตภัณฑ์ และต้องผลิตจากโรงงานที่ได้การรับรองคุณภาพตามมาตรฐานข้อกำหนด มอก. ๙๐๐๒ หรือ มอก.๙๐๐๑ : ๒๐๐๘

๓. ลูกแก้ว (Glass Bead)

ต้องเป็นผลิตภัณฑ์ที่ผลิตในประเทศไทย ซึ่งแสดงเครื่องหมายมาตรฐานผลิตภัณฑ์อุตสาหกรรม มอก. ๕๔๓ - ๒๕๕๐ ลูกแก้วที่ใช้กับวัสดุทำเครื่องหมายบนผิวทาง ประเภท ๒ หรือ ประเภท ๓ ไร่ที่ผลิตภัณฑ์ และต้องผลิตจากโรงงานที่ได้การรับรองคุณภาพตามมาตรฐานข้อกำหนด มอก. ๙๐๐๒ หรือ มอก.๙๐๐๑ : ๒๐๐๘ (กรณีที่มีผู้ได้รับการรับรองระบบคุณภาพเกิน ๓ ราย)

๔. วัสดุรองพื้น (Tack Coat หรือ Primer)

ก่อนลงวัสดุเทอร์โมพลาสติก ผู้รับจ้างต้องลงวัสดุรองพื้นก่อน วัสดุรองพื้นต้องเป็นผลิตภัณฑ์ที่มีคุณลักษณะตามข้อกำหนดของผู้ผลิตวัสดุเทอร์โมพลาสติกที่ใช้แต่ละยี่ห้อ

๕. ผู้รับจ้าง ต้องแจ้งยี่ห้อและผู้ผลิตวัสดุ ที่จะใช้ในงานจ้างตามสัญญา และต้องส่งสำเนาใบอนุญาตแสดงเครื่องหมายมาตรฐานผลิตภัณฑ์อุตสาหกรรมและสำเนาใบรับรองระบบคุณภาพ ตามมาตรฐานข้อกำหนด ให้ผู้ว่าจ้างทราบเป็นหลักฐานก่อนลงมือทำงานตามสัญญา

๖. ผู้รับจ้าง ต้องแจ้งปริมาณวัสดุที่จะใช้ในงานจ้างตามสัดส่วนของปริมาณงานที่ต้องใช้ตามสัญญา เพื่อให้ผู้ว่าจ้างจะได้ตรวจสอบเห็นชอบก่อนลงมือทำงาน และต้องส่งสำเนาต้นฉบับใบกำกับภาษี (คู่ฉบับจริง) ออกโดยเจ้าของผลิตภัณฑ์ หรือตัวแทนจำหน่ายที่มีหนังสือแต่งตั้งจากเจ้าของผลิตภัณฑ์ของวัสดุที่ใช้งาน พร้อมระบุเลขที่สัญญาลงไปด้วย

๗. การทดสอบวัสดุ ที่ใช้ในการจัดทำเครื่องหมายจราจรบนผิวทาง ให้ดำเนินการตามบันทึกสำนักวิศวกรและตรวจสอบที่เกี่ยวข้องต่อไป

๘. ผู้รับจ้าง ต้องส่งสำเนาต้นฉบับใบเสร็จรับเงิน (คู่ฉบับจริง) ออกโดยเจ้าของผลิตภัณฑ์หรือตัวแทนจำหน่าย ที่มีหนังสือแต่งตั้งจากเจ้าของผลิตภัณฑ์ของวัสดุที่ใช้งานพร้อมระบุเลขที่สัญญาลงไปด้วย ให้กรรมการตรวจการจ้าง ตรวจสอบก่อนการตรวจรับผลงานจ้าง หากผู้รับจ้างไม่ดำเนินการดังกล่าวข้างต้นถือว่า ผู้รับจ้างผิดเงื่อนไขในสาระสำคัญ ผู้ว่าจ้างจะไม่จ่ายเงินค่างานให้

(นายชิตพล เหล่าอัน)
ผ.ขท.นครราชสีมาที่ ๓

เอกสารแนบท้ายประกาศประกวดราคาจ้างก่อสร้างด้วยวิธีประกวดราคาอิเล็กทรอนิกส์ (e-bidding) ข้อ ๑.๒๔
ประกาศ เลขที่ คค ๐๖๐๕๘/พ.๑E/ /๒๕๖๙ ลงวันที่

เงื่อนไขการจ่ายค่างานผิวทาง

การเบิกจ่ายค่างานผิวทาง ต้องมีผลการตรวจสอบความเรียบที่ผิวทาง (Surface Tolerance) ด้วยเครื่องมือวัด
ความเรียบของผิวทางชนิดรถเข็น (Walking Profiler) โดยส่วนตรวจสอบและวิเคราะห์ทางวิศวกรรม สำนักงาน
ทางหลวงในพื้นที่ที่โครงการฯตั้งอยู่ และในการตรวจวัดจะต้องมีค่าดัชนีความขรุขระสากล (International
Roughness Index, IRI) ดังนี้

| ลักษณะทางเรขาคณิต | ค่าดัชนีความขรุขระสากล, IRI (m/km) | |
|---------------------------------------------------------------------------------------------------------------------------------------------------------|------------------------------------|---------------------|
| | ผิวจราจร แอสฟัลต์คอนกรีต | ผิวจราจร คอนกรีต |
| ทางตรง ทางทั่วไป | ≤๒.๕ | ≤๒.๕ |
| ทางโค้งกวนและลาดชัน R<๕๐ ม. และ สะพานกัลบรถ | ยกเว้นการวัด | ยกเว้นการวัด |
| พื้นที่จังหวัดยะลา จังหวัดปัตตานี จังหวัดนราธิวาส จังหวัด สตูล และจังหวัดสงขลา ในเขต ๔ อำเภอ คือ อำเภोजะนะ อำเภอเทพา อำเภอนาหวี และอำเภอสะบ้าย้อย | ยกเว้นการวัด | ยกเว้นการวัด |

(นายชิตพล เหล่าอัน)
ผอ.ขท.นครราชสีมาที่ ๓

เอกสารแนบท้ายประกาศประกวดราคาจ้างก่อสร้างด้วยวิธีประกวดราคาอิเล็กทรอนิกส์ (e-bidding) ข้อ ๑.๒๕
ประกาศ เลขที่ คค ๐๖๐๕๘/พ.๑E/ /๒๕๖๙ ลงวันที่
หนังสือเรื่องแจ้งยืนยันการให้ความยินยอมให้ใช้ผลิตภัณฑ์ของโรงงานผสมแอสฟัลต์คอนกรีต

ที่

วันที่

เรื่อง แจ้งยืนยันการให้ความยินยอมให้ใช้ผลิตภัณฑ์จากโรงงานผสมแอสฟัลต์คอนกรีต

เรียน ผู้อำนวยการสำนักงานทางหลวง.....

- สิ่งที่ส่งมาด้วย ๑. สำเนาหนังสือรับรองการจดทะเบียนนิติบุคคล จำนวน ๑ ชุด
๒. สำเนาใบอนุญาตประกอบกิจการโรงงาน (รง.๔) จำนวน ๑ ชุด

โดยหนังสือฉบับนี้ บริษัท/ห้างหุ้นส่วนจำกัด.....โดย
..... ผู้มีอำนาจทำการแทน ซึ่งเป็นเจ้าของโรงงานผสมแอสฟัลต์คอนกรีต และได้รับ
อนุญาตให้ประกอบกิจการโรงงานถูกต้องตามกฎหมาย ขอแจ้งยืนยันการให้ความยินยอมให้ บริษัท/ห้าง
หุ้นส่วนจำกัด..... ใช้ผลิตภัณฑ์จากโรงงานผสมแอสฟัลต์คอนกรีต และยืนยันจะให้การ
สนับสนุนจัดส่งยางแอสฟัลต์คอนกรีต และงานอื่น ๆ ที่เกี่ยวข้อง เพื่อให้ บริษัท/ห้างหุ้นส่วนจำกัด
..... ใช้ในการดำเนินการโครงการงานก่อสร้าง/งานจ้างเหมาทำการ
..... ตามแบบแขวงทางหลวง..... ณ ทางหลวงหมายเลข
..... ตอน ระหว่าง กม. ตลอดระยะเวลา
การก่อสร้างของโครงการดังกล่าวข้างต้น

จึงเรียนยืนยันมาเพื่อทราบ

ขอแสดงความนับถือ

(.....)

ผู้มีอำนาจทำการแทนบริษัท / ห้างหุ้นส่วนจำกัด



(นายชิตพล เหล่าอัน)
ผอ.ขท.นครราชสีมาที่ ๓

เอกสารแนบท้ายประกาศประกวดราคาจ้างก่อสร้างด้วยวิธีประกวดราคาอิเล็กทรอนิกส์ (e-bidding) ข้อ ๑.๒๖
 ประกาศ เลขที่ คค ๐๖๐๕๘/พ.๑E/ /๒๕๖๙ ลงวันที่
 แบบแสดงแผนที่ที่ตั้งโรงงานผสมแอสฟัลต์คอนกรีตและเส้นทางขนส่งจากโรงงานผสมแอสฟัลต์คอนกรีตถึง
 กึ่งกลางของโครงการก่อสร้าง

๑) แผนที่เส้นทางขนส่ง

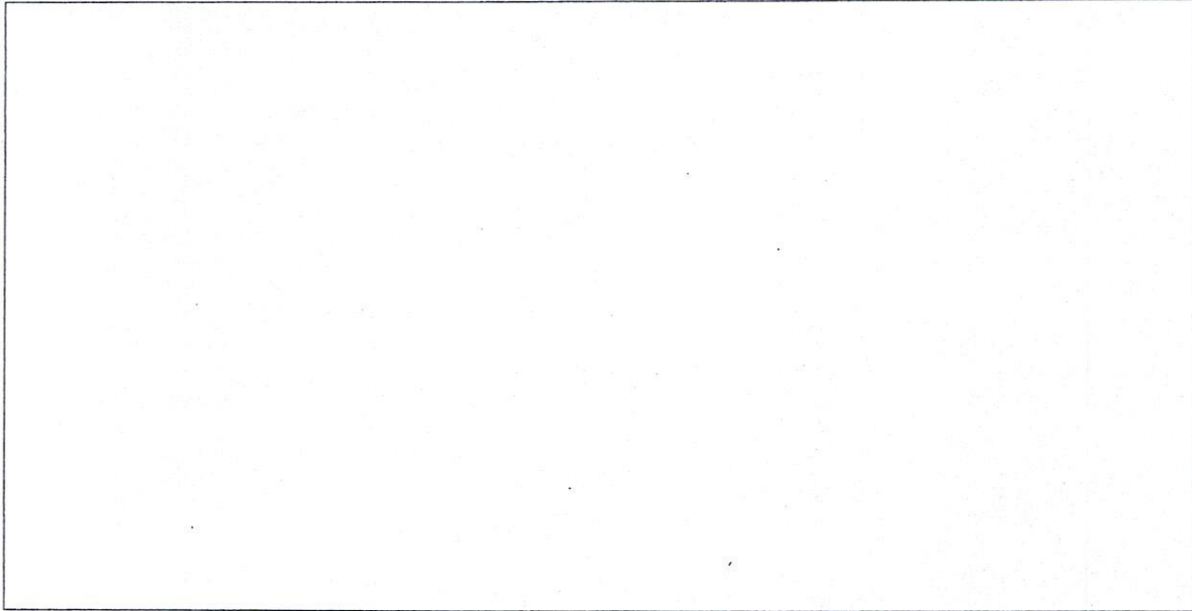

๒) ตารางแสดงระยะทางขนส่งระหว่าง Plant ถึงกึ่งกลางโครงการก่อสร้าง

| ลำดับ ที่ | แหล่งวัสดุ | ระยะขนส่ง (กม.) |
|--------------------------------------------|---------------------------------------------------------------------------------------------------------------------------------------------------------------------------------------------------------|----------------------------------|
| ๑. | ตำแหน่งที่ตั้ง Plant ทล. _____ กม. _____ offset _____ กม. พิกัด _____ (Latitude, Longitude) | |
| ๒. | ตำแหน่งกึ่งกลางงาน ทล. _____ กม. _____ พิกัด _____ (Latitude, Longitude) | |
| ๓. | เส้นทางขนส่ง จาก Plant ถึงกึ่งกลางหน้างาน ทล. _____ กม. _____ ทล. _____ กม. _____ - ทล. _____ กม. _____ ทล. _____ กม. _____ - ทล. _____ กม. _____ ทล. _____ กม. _____ - ทล. _____ กม. _____ | _____ _____ _____ _____ |
| ระยะทางขนส่ง จาก Plant ถึง กึ่งกลางหน้างาน | | _____ |

*หมายเหตุ - เป็นเส้นทางที่รถบรรทุกสามารถวิ่งผ่านได้

 (นายชิตพล เหล่าอัน)
 ผอ.ขท.นครราชสีมาที่ ๓

ตัวอย่างการแสดงระยะทางขนส่ง

แผนที่แสดงที่ตั้ง โรงงานผสมแอสฟัลต์คอนกรีตและเส้นทางขนส่งจาก โรงงานผสมถึงสถานที่ก่อสร้าง

แผนที่เส้นทางขนส่ง

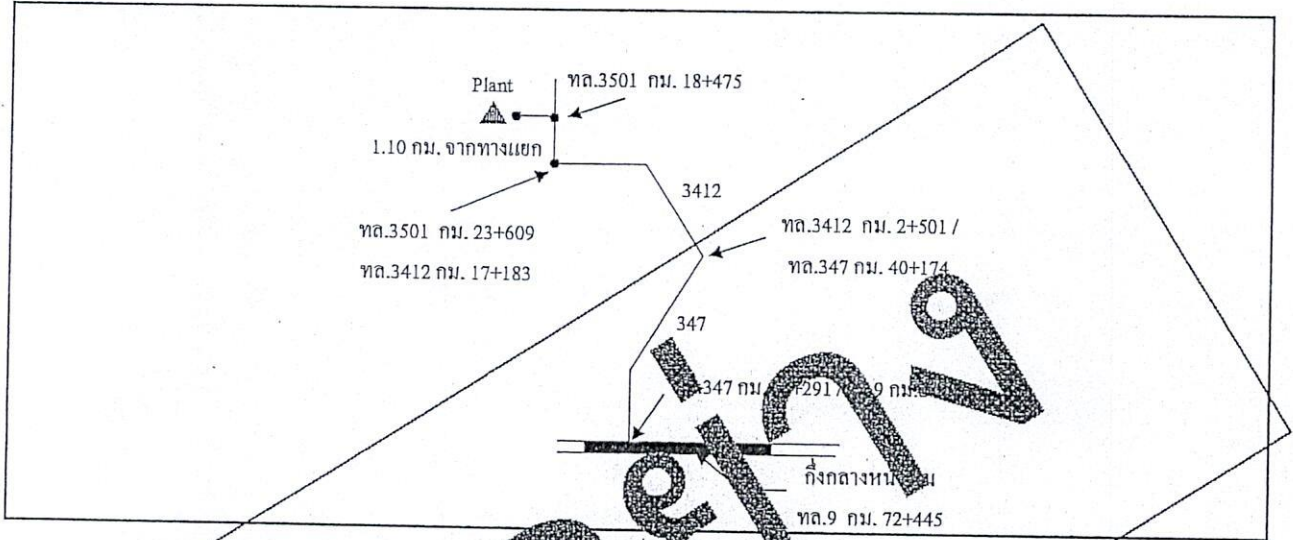

| ลำดับที่ | รายละเอียด | ระยะขนส่ง (กม.) |
|----------|-------------------------------------------------------------------------------------|-----------------|
| 1 | ตำแหน่งที่ตั้ง Plant พิกัด 14.42283 , 100.456191 พิกัด 14.100087 , 100.527844 | ระยะขนส่ง (กม.) |
| 2 | ตำแหน่งกึ่งกลางหน้างาน พิกัด 14.100087 , 100.527844 | |
| 3 | เส้นทางขนส่ง จาก Plant ถึงกึ่งกลางหน้างาน | |
| | ทล.3501 กม.18+475 RT. (+1.100 กม.) | |
| | ทล. 3501 กม. 18+475 RT (+1.10 กม.) - ทล. 3501 กม. 18+475 | 1.100 |
| | ทล. 3501 กม. 18+475 - ทล. 3501 กม. 23+609 / ทล. 3412 กม. 17+183 | 5.134 |
| | ทล. 3412 กม. 17+183 - ทล. 3412 กม. 2+501 / ทล. 347 กม. 40+174 | 14.682 |
| | ทล. 347 กม. 40+174 - ทล. 347 กม. 16+291 / ทล. 9 กม. 80+516 | 23.883 |
| | ทล. 9 กม. 80+516 - ทล. 9 กม. 72+445 (จุดกึ่งกลางโครงการ) | 8.071 |
| | ระยะทางขนส่ง จาก Plant ถึง กึ่งกลางหน้างาน | |
| | รวม | 52.870 |

หมายเหตุ - เป็นเส้นทางที่รถบรรทุกสามารถวิ่งผ่านได้

เอกสารแนบท้ายเอกสารประกวดราคาจ้างด้วยวิธีประกวดราคาอิเล็กทรอนิกส์ ข้อ ๑.๒๗

ข้อกำหนดผลการทดสอบค่าความสามารถในการรับกำลังอัดของคอนกรีต

ตามประกาศฯ เลขที่ คค ๐๖๐๕๘/พ.๑E/ /๒๕๖๙ ลงวันที่

ค่าความสามารถในการรับกำลังอัด (Compressive Strength) ของคอนกรีต ให้ใช้ผลการทดสอบ
แท่งคอนกรีตมาตรฐานทรงลูกบาศก์ขนาด ๑๕ x ๑๕ x ๑๕ เซนติเมตร ที่อายุ ๒๘ วัน เป็นเกณฑ์ในการตีผล
การทดสอบ แท่งคอนกรีตมาตรฐานที่อายุน้อยกว่า ๒๘ วัน ได้ค่าความสามารถในการรับกำลังอัดไม่น้อยกว่าค่า
กำลังอัดที่กำหนดไว้ในแบบให้ถือว่าคอนกรีตนั้น มีความสามารถในการรับกำลังอัดที่อายุ ๒๘ วัน ตามข้อกำหนด



(นายชิตพล เหล่าอัน)
ผอ.ขท.นครราชสีมาที่ ๓

(ร่าง)
สัญญาจ้างก่อสร้าง

สัญญาเลขที่ ๓ นร...../๒๕๖๙

สัญญาฉบับนี้ทำขึ้น ณ แขวงทางหลวงนครราชสีมาที่ ๓ ตำบล/แขวง หนองบัวศาลา อำเภอ/เขต เมืองนครราชสีมา จังหวัด นครราชสีมา เมื่อวันที่ เดือน..... พ.ศ. ระหว่าง โดย ซึ่งต่อไปในสัญญานี้เรียกว่า “ผู้ว่าจ้าง” ฝ่ายหนึ่ง กับ ซึ่งจดทะเบียนเป็นนิติบุคคล ณ มีสำนักงานใหญ่อยู่เลขที่..... ถนน..... ตำบล/แขวง..... อำเภอ/เขต..... จังหวัด..... โดยมี อำนาจลงนามผูกพันนิติบุคคลปรากฏตามหนังสือรับรองของสำนักงานทะเบียนหุ้นส่วนบริษัท..... ลง วันที่..... (และหนังสือมอบอำนาจลงวันที่.....) แนบท้ายสัญญานี้ (ในกรณีที่ผู้รับจ้างเป็นบุคคลธรรมดาให้ใช้ข้อความว่า กับ อยู่บ้านเลขที่..... ถนน..... ตำบล/แขวง..... อำเภอ/เขต..... จังหวัด..... ผู้ถือ บัตรประจำตัวประชาชนเลขที่..... ดังปรากฏตามสำเนาบัตรประจำตัวประชาชนแนบท้ายสัญญานี้) ซึ่งต่อไป ในสัญญานี้เรียกว่า “ผู้รับจ้าง” อีกฝ่ายหนึ่ง คู่สัญญาได้ตกลงกันมีข้อความดังต่อไปนี้

ข้อ ๑ ข้อตกลงว่าจ้าง

ผู้ว่าจ้างตกลงจ้างและผู้รับจ้างตกลงรับจ้างทำงาน จ้างก่อสร้างกิจกรรมอำนวยความสะดวกปลอดภัยทางถนน ประจำปีงบประมาณ พ.ศ. ๒๕๖๙ งานอำนวยความสะดวกปลอดภัยเพื่อป้องกันและแก้ไขอุบัติเหตุทางถนน งานปรับปรุงทางหลวง ทางหลวงหมายเลข ๒๐๖ ตอน วังหิน - หินดาด ตอน ๒ ระหว่าง กม.๑๘+๓๐๐ - กม.๑๙+๑๗๐ ผลผลิต ๑ แห่ง ณ ตำบล/แขวง..... นิคมสร้างตนเอง..... อำเภอ/เขต..... พิกาย..... จังหวัด นครราชสีมา... ตามข้อกำหนดและเงื่อนไขแห่งสัญญานี้รวมทั้งเอกสารแนบท้ายสัญญา

ผู้รับจ้างตกลงที่จะจัดหาแรงงานและวัสดุ เครื่องมือเครื่องใช้ ตลอดจนอุปกรณ์ต่างๆ ชนิดดี เพื่อใช้ในงานจ้างตามสัญญานี้

ข้อ ๒ เอกสารอันเป็นส่วนหนึ่งของสัญญา

เอกสารแนบท้ายสัญญาดังต่อไปนี้ให้ถือเป็นส่วนหนึ่งของสัญญานี้

| | | | |
|-----|--------------------------------------------------------------------------|------------|----------------|
| ๒.๑ | ผนวก ๑ บัญชีรายการก่อสร้าง | จำนวน | หน้า |
| ๒.๒ | ผนวก ๒ แบบรูป | จำนวน | ๑ ชุด |
| ๒.๓ | ผนวก ๓ รายการละเอียดและข้อกำหนดการก่อสร้างทางหลวง เล่มที่ ๑ และเล่มที่ ๒ | | |
| | มาตรฐานที่ ทล.ม. ๑๐๒/๒๕๓๒ | มาตรฐานที่ | ทล.ม. ๒๐๓/๒๕๖๗ |
| | มาตรฐานที่ ทล.ม. ๒๐๖/๒๕๖๔ | มาตรฐานที่ | ทล.ม. ๒๐๘/๒๕๓๒ |
| | มาตรฐานที่ ทล.ม. ๔๐๒/๒๕๕๗ | มาตรฐานที่ | ทล.ม. ๔๐๓/๒๕๓๑ |
| | มาตรฐานที่ ทล.ม. ๔๐๘/๒๕๓๒ | มาตรฐานที่ | ทล.ก. ๔๐๑/๒๕๕๙ |

STANDARD DRAWING

| | | | |
|-----|----------------------------------------------------------------------------------------------------------------|-------|----------|
| ๒.๔ | ผนวก ๔ ใบเสนอราคา | จำนวน | ๒ หน้า |
| ๒.๕ | ผนวก ๕ หนังสือแจ้งให้เริ่มลงมือทำงาน ,แจ้งเตือนให้เริ่มทำงาน | จำนวน | ๑,๑ หน้า |
| ๒.๖ | ผนวก ๖ รายการงานและเงื่อนไขที่ผู้รับจ้างต้องรับผิดชอบในความชำรุดบกพร่องของงานจ้างหรือความเสียหายภายในกำหนดเวลา | จำนวน | ๑ หน้า |
| ๒.๗ | ผนวก ๗ รายละเอียดการควบคุมงาน การจ่ายเงิน และสูตรการปรับราคา | จำนวน | ๘ หน้า |
| ๒.๘ | ผนวก ๘ การให้ข่าวสารเกี่ยวกับการก่อสร้าง | จำนวน | ๑ หน้า |
| ๒.๙ | ผนวก ๙ เงื่อนไขและหลักเกณฑ์แนบท้ายสัญญาจ้าง (ค่าก) | จำนวน | ๑ หน้า |

| | | |
|------|-----------------------------------------------------------------------------------------------------------------------------|--------------|
| ๒.๑๐ | ผนวก ๑๐ รายละเอียดงานจัดทำเครื่องหมายจราจรบนผิวทาง (การตีเส้น ,ลูกศร, ชีตเขียนข้อความ) | จำนวน ๑ หน้า |
| ๒.๑๑ | ผนวก ๑๑ รายละเอียดและหลักเกณฑ์งานบริหารการจราจรในระหว่างการก่อสร้าง | จำนวน ๒ หน้า |
| ๒.๑๒ | ผนวก ๑๒ รายละเอียดและข้อกำหนดการจัดทำเครื่องหมายจราจรบนผิวทาง ปี /๒๕๕๑ | จำนวน ๑ เล่ม |
| ๒.๑๓ | ผนวก ๑๓ เงื่อนไขการเสนอแผนการทำงาน | จำนวน ๑ หน้า |
| ๒.๑๔ | ผนวก ๑๔ แบบการติดตั้งป้ายในงานก่อสร้าง | จำนวน ๑ หน้า |
| ๒.๑๕ | ผนวก ๑๕ แบบแสดงรายการ ปริมาณงาน และราคา | จำนวน ๑ ชุด |
| ๒.๑๖ | ผนวก ๑๖ การจ้างช่วง | จำนวน ๑ หน้า |
| ๒.๑๗ | ผนวก ๑๗ เงื่อนไขการจ่ายค่างานผิวทาง | จำนวน ๑ หน้า |
| ๒.๑๘ | ผนวก ๑๘ ข้อกำหนดและมาตรฐานทั่วไป งานติดตั้งไฟฟ้าแสงสว่างบนทางหลวง | จำนวน ๑ ชุด |
| ๒.๑๙ | ผนวก ๑๙ แนวทางการพิจารณาขยายอายุสัญญาหรือการงดหรือลดค่าปรับงานจ้างเหมาของ กรมทางหลวง (สิงหาคม ๒๕๖๑) | จำนวน ๑ ชุด |
| ๒.๒๐ | ผนวก ๒๐ หนังสือเรื่องแจ้งยืนยันการให้ความยินยอมให้ใช้ผลิตภัณฑ์ของโรงงานผสมแอสฟัลต์คอนกรีต ,ใบอนุญาตประกอบกิจการโรงงาน | จำนวน ๑ ชุด |
| ๒.๒๑ | ผนวก ๒๑ แบบแสดงแผนที่ที่ตั้งโรงงานผสมแอสฟัลต์คอนกรีตและเส้นทางขนส่งจากโรงงานผสมแอสฟัลต์คอนกรีตถึงกึ่งกลางของโครงการก่อสร้าง | จำนวน ๑ หน้า |
| ๒.๒๒ | ผนวก ๒๒ เงื่อนไขการเสนอแผนการใช้วัสดุที่ผลิตภายในประเทศ และแผนการใช้เหล็กที่ผลิตภายในประเทศ | จำนวน ๑ หน้า |
| ๒.๒๓ | ผนวก ๒๓ เงื่อนไขงานก่อสร้างมีการเปลี่ยนแปลงหรือเพิ่ม - ลดจุดก่อสร้าง | จำนวน ๑ หน้า |

ความใดในเอกสารแนบท้ายสัญญาที่ขัดหรือแย้งกับข้อความในสัญญานี้ ให้ใช้ข้อความในสัญญานี้ บังคับ และในกรณีที่เอกสารแนบท้ายสัญญาขัดแย้งกันเอง ผู้รับจ้างจะต้องปฏิบัติตามคำวินิจฉัยของผู้ว่าจ้าง คำวินิจฉัยของผู้ว่าจ้างให้ถือเป็นที่สุด และผู้รับจ้างไม่มีสิทธิเรียกร้องค่าจ้าง ค่าเสียหายหรือค่าใช้จ่ายใด ๆ เพิ่มเติมจากผู้ว่าจ้าง ทั้งสิ้น

ข้อ ๓ หลักประกันการปฏิบัติตามสัญญา

ในขณะที่ทำสัญญานี้ผู้รับจ้างได้นำหลักประกันเป็นหนังสือค้ำประกันของธนาคาร เลขที่.....ลงวันที่.....เป็นจำนวนเงินซึ่งเท่ากับร้อยละ ๕ (ห้า) ของราคาค่าจ้าง

ตามสัญญา มามอบให้แก่ผู้ว่าจ้างเพื่อเป็นหลักประกันการปฏิบัติตามสัญญานี้ กรณีผู้รับจ้างใช้หนังสือค้ำประกันมาเป็นหลักประกันการปฏิบัติตามสัญญาหนังสือค้ำประกันดังกล่าวจะต้องออกโดยธนาคารที่ประกอบกิจการในประเทศไทย หรือโดยบริษัทเงินทุนหรือบริษัทเงินทุนหลักทรัพย์ที่ได้รับอนุญาตให้ประกอบกิจการเงินทุนเพื่อการพาณิชย์และประกอบธุรกิจค้ำประกันตามประกาศของธนาคารแห่งประเทศไทย ตามรายชื่อบริษัทเงินทุนที่ธนาคารแห่งประเทศไทย แจ้งเวียนให้ทราบตามแบบที่คณะกรรมการนโยบายการจัดซื้อจัดจ้างและการบริหารพัสดุภาครัฐกำหนด หรืออาจเป็นหนังสือค้ำประกันอิเล็กทรอนิกส์ตามวิธีการที่กรมบัญชีกลางกำหนดก็ได้ และจะต้องมีอายุการค้ำประกันตลอดไปจนกว่าผู้รับจ้างพ้นข้อผูกพันตามสัญญานี้

หลักประกันที่ผู้รับจ้างนำมามอบให้ตามวรรคหนึ่ง จะต้องมียุครอบคลุมความรับผิดชอบของผู้รับจ้างตลอดอายุสัญญา ถ้าหลักประกันที่ผู้รับจ้างนำมามอบให้ดังกล่าวลดลงหรือเสื่อมค่าลง หรือมีอายุไม่ครอบคลุมถึงความรับผิดชอบของผู้รับจ้างตลอดอายุสัญญา ไม่ว่าจะด้วยเหตุใดๆ ก็ตาม รวมถึงกรณี ผู้รับจ้างส่งมอบงานล่าช้าเป็นเหตุให้ระยะเวลาแล้วเสร็จหรือวันครบกำหนดความรับผิดชอบในความชำรุดบกพร่องตามสัญญาเปลี่ยนแปลงไป ไม่ว่าจะเกิดขึ้นคราวใด ผู้รับจ้างต้องหาหลักประกันใหม่หรือหลักประกันเพิ่มเติม ให้มีจำนวนครบถ้วนตามวรรคหนึ่งนำมามอบให้แก่ผู้ว่าจ้างภายใน ๑๕ (สิบห้า) วัน นับถัดจากวันที่ได้รับแจ้งเป็นหนังสือจากผู้ว่าจ้าง

หลักประกันที่ผู้รับจ้างนำมามอบไว้ตามข้อนี้ ผู้ว่าจ้างจะคืนให้แก่ผู้รับจ้างโดยไม่มีดอกเบี้ยเมื่อผู้รับจ้างพ้นจากข้อผูกพันและความรับผิดชอบทั้งปวงตามสัญญานี้แล้ว

ข้อ ๔ (ก) ค่าจ้างและการจ่ายเงิน

(สำหรับสัญญาที่เป็นราคาต่อหน่วย)

ผู้ว่าจ้างตกลงจ่ายและผู้รับจ้างตกลงรับเงินค่าจ้างเป็นจำนวนเงิน.....บาท

.....ซึ่งได้รวมภาษีมูลค่าเพิ่มจำนวน.....บาท
(.....) ตลอดจนภาษีอากรอื่นๆ และค่าใช้จ่ายทั้งปวงด้วยแล้ว โดยถือราคาต่อหน่วยเป็นเกณฑ์ตามรายการแต่ละประเภทดังที่ได้กำหนดไว้ในใบแจ้งปริมาณงานและราคา ตามเอกสารแนบท้ายสัญญาผนวก ๑๕

คู่สัญญาทั้งสองฝ่ายต่างตกลงว่าจำนวนปริมาณงานที่กำหนดไว้ในบัญชีรายการก่อสร้าง หรือใบแจ้งปริมาณงานและราคานี้เป็นจำนวนโดยประมาณเท่านั้น จำนวนปริมาณงานที่แท้จริงอาจจะมาก หรือน้อยกว่านี้ก็ได้ ซึ่งผู้ว่าจ้างจะจ่ายเงินค่าจ้างให้แก่ผู้รับจ้างตามราคาต่อหน่วยของงาน แต่ละรายการที่ได้ทำเสร็จจริง คู่สัญญาทั้งสองฝ่ายต่างตกลงที่จะไม่เปลี่ยนแปลงราคาต่อหน่วยหรือเรียกหรือค่าสินไหมทดแทน อันเกิดจากการที่จำนวนปริมาณงานในแต่ละรายการได้แตกต่างไปจากที่กำหนดไว้ในสัญญา ทั้งนี้ นอกจากในกรณีต่อไปนี้

๔.๑ เมื่อปริมาณงานที่ทำเสร็จจริงในส่วนของที่เกินกว่าร้อยละ ๑๒๕ (หนึ่งร้อยยี่สิบห้า) แต่ไม่เกินร้อยละ ๑๕๐ (หนึ่งร้อยห้าสิบ) ของปริมาณงานที่กำหนดไว้ในสัญญาหรือใบแจ้งปริมาณงาน และราคา จะจ่ายให้ในอัตราร้อยละ ๘๐ (เก้าสิบ) ของราคาต่อหน่วยตามสัญญา

๔.๒ เมื่อปริมาณงานที่ทำเสร็จจริงในส่วนของที่เกินกว่าร้อยละ ๑๕๐ (หนึ่งร้อยห้าสิบ) ของปริมาณงานที่กำหนดไว้ในสัญญาหรือใบแจ้งปริมาณงานและราคา จะจ่ายให้ในอัตราร้อยละ ๘๓ (แปดสิบสาม) ของราคาต่อหน่วยตามสัญญา

๔.๓ เมื่อปริมาณงานที่ทำเสร็จจริงน้อยกว่าร้อยละ ๗๕ (เจ็ดสิบห้า) ของปริมาณงานที่กำหนดไว้ในสัญญาหรือใบแจ้งปริมาณงานและราคา จะจ่ายให้ตามราคาต่อหน่วยในสัญญาและจะจ่ายเพิ่มชดเชยเป็นค่า Overhead และ Mobilization สำหรับงานรายการนั้นในอัตราร้อยละ ๑๗ (สิบเจ็ด) ของผลต่างระหว่างปริมาณงานทั้งหมดของงานรายการนั้นตามสัญญาโดยประมาณกับปริมาณงานที่ทำเสร็จจริงคูณด้วยราคาต่อหน่วยตามสัญญา ทั้งนี้ การจ่ายเงินเพิ่มชดเชยเป็นค่า Overhead และ Mobilizationดังกล่าว ผู้ว่าจ้างจะจ่ายให้แก่ผู้รับจ้างในงวดสุดท้ายของการจ่ายเงินค่างานตามสัญญา

๔.๔ ผู้ว่าจ้างจะจ่ายเงินที่เพิ่มขึ้นตามข้อ ๔.๑ หรือ ๔.๒ ดังกล่าวข้างต้น ในงวดสุดท้ายของการจ่ายเงินหรือก่อนงวดสุดท้ายของการจ่ายเงินตามที่ผู้ว่าจ้างจะพิจารณาเห็นสมควร เว้นแต่กรณีที่ผู้ว่าจ้างพิจารณาเห็นว่าปริมาณงานที่ทำเสร็จจริงดังกล่าว มิได้มีส่วนเกี่ยวข้องกับงานอื่นที่เหลือ อีกทั้งงานที่เหลืออยู่ก็มีได้มีผลกระทบต่อการทำงานที่แล้วเสร็จจริงในงวดดังกล่าว ทั้งนี้ ผู้ว่าจ้างอาจจ่ายเงินที่เพิ่มขึ้นให้แก่ผู้รับจ้างพร้อมกับการจ่ายเงินค่างานงวดอื่นๆ และการพิจารณาว่างานใดอยู่ในหลักเกณฑ์ดังกล่าวหรือไม่ เป็นดุลพินิจโดยเด็ดขาดของผู้ว่าจ้าง

ผู้ว่าจ้างตกลงที่จะจ่ายเงินค่าจ้างให้แก่ผู้รับจ้างเป็นรายเดือนตามเนื้องานที่ทำเสร็จจริง เมื่อผู้ว่าจ้างหรือเจ้าหน้าที่ของผู้ว่าจ้างได้ทำการตรวจสอบผลงานที่ทำเสร็จแล้ว และปรากฏว่าเป็นที่พอใจตรงตามข้อกำหนดแห่งสัญญานี้ทุกประการ ผู้ว่าจ้างจะออกหนังสือรับรองการรับมอบงานนั้น ให้ไว้แก่ผู้รับจ้าง

การจ่ายเงินงวดสุดท้ายจะจ่ายให้เมื่องานทั้งหมดตามสัญญาได้แล้วเสร็จทุกประการรวมทั้งการทำสถานที่ก่อสร้างให้สะอาดเรียบร้อยตามที่กำหนดไว้ในข้อ ๒๐

การจ่ายเงินตามเงื่อนไขแห่งสัญญานี้ ผู้ว่าจ้างจะโอนเงินเข้าบัญชีเงินฝากธนาคารของผู้รับจ้าง
ชื่อธนาคาร สาขา

ชื่อบัญชี เลขที่บัญชี

ทั้งนี้ ผู้รับจ้างตกลงเป็นผู้รับภาระเงินค่าธรรมเนียมหรือค่าบริการอื่นใดเกี่ยวกับการโอน รวมทั้งค่าใช้จ่ายอื่นใด (ถ้ามี) ที่ธนาคารเรียกเก็บ และยินยอมให้มีการหักเงินดังกล่าวจากจำนวนเงินโอนในงวดนั้นๆ (ความในวรรคนี้ใช้สำหรับกรณีที่หน่วยงานของรัฐจะจ่ายเงินตรงให้แก่ผู้รับจ้าง (ระบบ Direct Payment) โดยการโอนเงินเข้าบัญชีเงินฝากธนาคารของผู้รับจ้าง ตามแนวทางที่กระทรวงการคลังหรือหน่วยงานของรัฐเจ้าของงบประมาณเป็นผู้กำหนด แล้วแต่กรณี)

ข้อ ๕ เงินค่าจ้างล่วงหน้า

ผู้ว่าจ้างตกลงจ่ายเงินค่าจ้างล่วงหน้าให้แก่ผู้รับจ้าง เป็นจำนวนเงิน.....บาท (.....) ซึ่งเท่ากับร้อยละ ๑๕ (สิบห้า) ของราคาค่าจ้าง ตามสัญญาที่ระบุไว้ในข้อ ๔

เงินค่าจ้างล่วงหน้าดังกล่าวจะจ่ายให้ภายหลังจากที่ผู้รับจ้างได้วางหลักประกันการรับเงินค่าจ้างล่วงหน้าเป็น (หนังสือค้ำประกันหรือหนังสือค้ำประกันอิเล็กทรอนิกส์ของธนาคารภายในประเทศหรือพันธบัตรรัฐบาลไทย) เติมนตามจำนวนเงินค่าจ้างล่วงหน้านั้นให้แก่ผู้ว่าจ้าง ผู้รับจ้างจะต้องออกใบเสร็จรับเงินค่าจ้างล่วงหน้าตามแบบที่ผู้ว่าจ้างกำหนดให้และผู้รับจ้างตกลงที่จะกระทำตามเงื่อนไขอันเกี่ยวกับการใช้จ่าย และการใช้คืนเงินค่าจ้างล่วงหน้า นั้น ดังต่อไปนี้

๕.๑ ผู้รับจ้างจะใช้เงินค่าจ้างล่วงหน้านั้นเพื่อเป็นค่าใช้จ่ายในการปฏิบัติงานตามสัญญาเท่านั้น หากผู้รับจ้างใช้จ่ายเงินค่าจ้างล่วงหน้าหรือส่วนใดส่วนหนึ่งของเงินค่าจ้างล่วงหน้าในทางอื่น ผู้ว่าจ้างอาจจะเรียกเงินค่าจ้างล่วงหน้าคืนจากผู้รับจ้างหรือบังคับเอาจากหลักประกันการรับเงินค่าจ้างล่วงหน้าได้ทันที

๕.๒ เมื่อผู้ว่าจ้างเรียกเรื่อง ผู้รับจ้างต้องแสดงหลักฐานการใช้จ่ายเงินค่าจ้างล่วงหน้า เพื่อพิสูจน์ว่าได้เป็นไปตามข้อ ๕.๑ ภายในกำหนด ๑๕ (สิบห้า) วัน นับถัดจากวันได้รับแจ้งเป็นหนังสือจากผู้ว่าจ้าง หากผู้รับจ้างไม่อาจแสดงหลักฐานดังกล่าว ภายในกำหนด ๑๕ (สิบห้า) วัน ผู้ว่าจ้างอาจเรียกเงินค่าจ้างล่วงหน้าคืนจากผู้รับจ้างหรือบังคับเอาจากหลักประกันการรับเงินค่าจ้างล่วงหน้าได้ทันที

๕.๓ (ก) (สำหรับสัญญาที่เป็นราคาต่อหน่วย)

ในการจ่ายเงินค่าจ้างให้แก่ผู้รับจ้างตามข้อ ๔ (ก) ผู้ว่าจ้างจะหักเงินค่าจ้าง ในแต่ละเดือนเพื่อชดใช้คืนเงินค่าจ้างล่วงหน้าไว้จำนวนร้อยละ ๒๐ (ยี่สิบ) ของจำนวนเงินค่าจ้างในแต่ละเดือน ทั้งนี้จนกว่าจำนวนเงินที่หักไว้จะครบตามจำนวนเงินค่าจ้างล่วงหน้าที่ผู้รับจ้างได้รับไปแล้ว ยกเว้นค่าจ้างเดือนสุดท้ายจะหักไว้เป็นจำนวนเท่ากับจำนวนเงินค่าจ้างล่วงหน้าที่เหลือทั้งหมด

๕.๔ เงินจำนวนใดๆ ก็ตามที่ผู้รับจ้างจะต้องจ่ายให้แก่ผู้ว่าจ้างเพื่อชำระหนี้หรือเพื่อชดใช้ความรับผิดชอบต่างๆ ตามสัญญา ผู้ว่าจ้างจะหักเอาจากเงินค่าจ้างงวดที่จะจ่ายให้แก่ผู้รับจ้างก่อนที่จะหักชดใช้คืนเงินค่าจ้างล่วงหน้า

๕.๕ ในกรณีที่มีการบอกเลิกสัญญา หากเงินค่าจ้างล่วงหน้าที่เหลือเกินกว่าจำนวนเงินที่ผู้รับจ้างจะได้รับ หลังจากหักชดใช้ในกรณีอื่นแล้ว ผู้รับจ้างจะต้องจ่ายคืนเงินจำนวนที่เหลือนั้นให้แก่ผู้ว่าจ้าง ภายใน ๗ (เจ็ด) วัน นับถัดจากวันได้รับแจ้งเป็นหนังสือจากผู้ว่าจ้าง

๕.๖ (ก) (สำหรับสัญญาที่เป็นราคาต่อหน่วย)

ผู้ว่าจ้างจะคืนหลักประกันการรับเงินค่าจ้างล่วงหน้าให้แก่ผู้รับจ้าง ต่อเมื่อผู้ว่าจ้างได้หักเงินค่าจ้างไว้ครบจำนวนเงินค่าจ้างล่วงหน้าตามข้อ ๕.๓ (ก) แล้ว เว้นแต่ในกรณีดังต่อไปนี้ ผู้รับจ้างมีสิทธิขอคืนหลักประกันการรับเงินค่าจ้างล่วงหน้าบางส่วนก่อนได้

(๑) กรณีผู้รับจ้างได้วางหลักประกันการรับเงินค่าจ้างล่วงหน้าไว้ฉบับเดียว หากผู้ว่าจ้างได้หักเงินค่าจ้างล่วงหน้าไปแล้ว ผู้รับจ้างมีสิทธิขอคืนหลักประกันการรับเงินค่าจ้างล่วงหน้าในส่วนที่ผู้ว่าจ้างได้หักเงินค่าจ้างล่วงหน้าไปแล้วนั้น โดยผู้รับจ้างจะต้องนำหลักประกันการรับเงินค่าจ้างล่วงหน้าฉบับใหม่ที่มีมูลค่าเท่ากับเงินค่าจ้างล่วงหน้าที่เหลืออยู่มาวางให้แก่ผู้ว่าจ้าง

(๒) กรณีผู้รับจ้างได้วางหลักประกันการรับเงินค่าจ้างล่วงหน้าไว้หลายฉบับซึ่งแต่ละฉบับมีมูลค่าเท่ากับจำนวนเงินค่าจ้างล่วงหน้าที่ผู้ว่าจ้างจะต้องหักไว้ในแต่ละงวด หากผู้ว่าจ้างได้หักเงินค่าจ้างล่วงหน้าในงวดใดแล้ว ผู้รับจ้างมีสิทธิขอคืนหลักประกันการรับเงินค่าจ้างล่วงหน้าในงวดนั้นได้

ข้อ ๖ การหักเงินประกันผลงาน

ในการจ่ายเงินให้แก่ผู้รับจ้างแต่ละงวด ผู้ว่าจ้างจะหักเงินจำนวนร้อยละ ๑๐ ของเงินที่ต้องจ่ายในงวดนั้น เพื่อเป็นประกันผลงานในกรณีที่เงินประกันผลงานจะต้องถูกหักไว้ทั้งสิ้นไม่ต่ำกว่า ๖ เดือน (สำหรับสัญญาที่เป็นราคาต่อหน่วย) หรือจำนวน บาท (สำหรับสัญญาที่เป็นราคาเหมารวม) ผู้รับจ้างมีสิทธิที่จะขอเงินประกันผลงานคืนโดยผู้รับจ้างจะต้องวางหนังสือค้ำประกันของธนาคาร ซึ่งออกโดยธนาคารภายในประเทศมาวางไว้ต่อผู้ว่าจ้างเพื่อเป็นหลักประกันแทนก็ได้

ผู้ว่าจ้างจะคืนเงินประกันผลงาน และ/หรือหนังสือค้ำประกันของธนาคารดังกล่าว ตามวรรคหนึ่งให้แก่ผู้รับจ้างพร้อมกับการจ่ายเงินงวดสุดท้าย

ข้อ ๗ (ก) กำหนดเวลาแล้วเสร็จและสิทธิของผู้ว่าจ้างในการบอกเลิกสัญญา

ภายในกำหนด ๗ (เจ็ด) วัน นับถัดจากวันลงนามในสัญญา ผู้รับจ้างจะต้องเสนอแผนงานให้เป็นที่พอใจแก่ผู้ว่าจ้าง โดยแสดงถึงขั้นตอนของการทำงานและกำหนดเวลาที่ต้องใช้ในการทำงานหลักต่างๆ ให้แล้วเสร็จ

ผู้รับจ้างต้องเริ่มทำงานที่รับจ้างภายในกำหนด ๗ (เจ็ด) วัน นับถัดจากวันที่ได้รับหนังสือแจ้งให้เริ่มงาน และจะต้องทำงานให้แล้วเสร็จภายในกำหนด ๑๕๐ (หนึ่งร้อยห้าสิบ) วัน นับถัดจากวันที่ได้รับหนังสือแจ้งดังกล่าว

ถ้าผู้รับจ้างมิได้เสนอแผนงาน หรือมิได้ลงมือทำงานภายในกำหนดเวลาหรือไม่สามารถทำงานให้แล้วเสร็จตามกำหนดเวลา หรือมีเหตุให้เชื่อได้ว่าผู้รับจ้างไม่สามารถทำงานให้แล้วเสร็จภายในกำหนดเวลา หรือจะแล้วเสร็จล่าช้าเกินกว่ากำหนดเวลา หรือผู้รับจ้างทำผิดสัญญาข้อใดข้อหนึ่ง หรือตกเป็นผู้ถูกพิทักษ์ทรัพย์เด็ดขาด หรือตกเป็นผู้ล้มละลาย หรือเพิกเฉยไม่ปฏิบัติตามคำสั่งของคณะกรรมการตรวจรับพัสดุหรือผู้ควบคุมงาน หรือบริษัทที่ปรึกษาซึ่งได้รับมอบอำนาจจากผู้ว่าจ้าง ผู้ว่าจ้างมีสิทธิที่จะบอกเลิกสัญญานี้ได้ และมีสิทธิจ้างผู้รับจ้างรายใหม่เข้าทำงานของผู้รับจ้างให้ลุล่วงไปได้ด้วย การใช้สิทธิบอกเลิกสัญญานี้ไม่กระทบสิทธิของผู้ว่าจ้างที่จะเรียกร้องค่าเสียหายจากผู้รับจ้าง

การที่ผู้ว่าจ้างไม่ใช้สิทธิเลิกสัญญาดังกล่าวข้างต้นนั้น ไม่เป็นเหตุให้ผู้รับจ้างพ้นจากความรับผิดชอบตามสัญญา

ข้อ ๘ ความรับผิดชอบในความชำรุดบกพร่องของงานจ้าง

เมื่องานแล้วเสร็จบริบูรณ์ และผู้ว่าจ้างได้รับมอบงานจากผู้รับจ้างหรือจากผู้รับจ้างรายใหม่ ในกรณีที่มีการบอกเลิกสัญญาตามข้อ ๗ หากมีเหตุชำรุดบกพร่องหรือเสียหายเกิดขึ้นจากการจ้างนี้ ภายในกำหนด ๓ (สาม) ปี (.....) เดือน นับถัดจากวันที่ได้รับมอบงานดังกล่าว ซึ่งความชำรุดบกพร่องหรือเสียหายนั้น เกิดจากความบกพร่องของผู้รับจ้างอันเกิดจากการใช้วัสดุที่ไม่ถูกต้องหรือทำไว้ไม่เรียบร้อย หรือทำไม่ถูกต้องตาม

มาตรฐานแห่งหลักวิชา ผู้รับจ้างจะต้องรีบทำการแก้ไขให้เป็นที่เรียบร้อยโดยไม่ชักช้า โดยผู้ว่าจ้างไม่ต้องออกเงินใดๆ ในการนี้ทั้งสิ้น หากผู้รับจ้างไม่กระทำการดังกล่าวภายในกำหนด ๑๕ (สิบห้า) วัน นับถัดจากวันที่ได้รับแจ้งเป็นหนังสือจากผู้ว่าจ้างหรือไม่ทำการแก้ไขให้ถูกต้องเรียบร้อย ภายในเวลาที่ผู้ว่าจ้างกำหนด ให้ผู้ว่าจ้างมีสิทธิที่จะทำการนั้นเองหรือจ้างผู้อื่นให้ทำงานนั้น โดยผู้รับจ้างต้องเป็นผู้ออกค่าใช้จ่ายเองทั้งสิ้น

ในกรณีเร่งด่วนจำเป็นต้องรีบแก้ไขเหตุชำรุดบกพร่องหรือเสียหายโดยเร็ว และไม่อาจรอให้ผู้รับจ้างแก้ไขในระยะเวลาที่กำหนดไว้ตามวรรคหนึ่งได้ ผู้ว่าจ้างมีสิทธิเข้าจัดการแก้ไขเหตุชำรุดบกพร่องหรือเสียหายนั้นเอง หรือจ้างผู้อื่นให้ซ่อมแซมความชำรุดบกพร่องหรือเสียหาย โดยผู้รับจ้างต้องรับผิดชอบชำระค่าใช้จ่ายทั้งหมด

การที่ผู้ว่าจ้างทำการนั้นเอง หรือจ้างผู้อื่นให้ทำงานนั้นแทนผู้รับจ้าง ไม่ทำให้ผู้รับจ้างหลุดพ้นจากความรับผิดชอบตามสัญญา หากผู้รับจ้างไม่ชดใช้ค่าใช้จ่ายหรือค่าเสียหายตามที่ผู้ว่าจ้างเรียกร้องผู้ว่าจ้างมีสิทธิบังคับจากหลักประกันการปฏิบัติตามสัญญาได้

ข้อ ๙ การจ้างช่วง

ผู้รับจ้างจะต้องไม่เอางานทั้งหมดหรือแต่บางส่วนแห่งสัญญานี้ไปจ้างช่วงอีกทอดหนึ่ง เว้นแต่การจ้างช่วงงานแต่บางส่วนที่ได้รับอนุญาตเป็นหนังสือจากผู้ว่าจ้างแล้ว การที่ผู้ว่าจ้างได้อนุญาตให้จ้างช่วงงานแต่บางส่วนดังกล่าวนั้น ไม่เป็นเหตุให้ผู้รับจ้างหลุดพ้นจากความรับผิดชอบหรือพันธะหน้าที่ตามสัญญานี้ และผู้รับจ้างจะยังคงต้องรับผิดชอบในความผิดและความประมาทเลินเล่อของผู้รับจ้างช่วง หรือของตัวแทนหรือลูกจ้างของผู้รับจ้างช่วงนั้นทุกประการ

กรณีผู้รับจ้างไปจ้างช่วงงานแต่บางส่วนโดยฝ่าฝืนความในวรรคหนึ่ง ผู้รับจ้างต้องชำระค่าปรับให้แก่ผู้ว่าจ้างเป็นจำนวนเงินในอัตราร้อยละ ๑๒ (สิบสอง) ของวงเงินของงานที่จ้างช่วงตามสัญญา ทั้งนี้ ไม่ตัดสิทธิผู้ว่าจ้างในการบอกเลิกสัญญา

ข้อ ๑๐ การควบคุมงานของผู้รับจ้าง

ผู้รับจ้างจะต้องควบคุมงานที่รับจ้างอย่างเอาใจใส่ ด้วยประสิทธิภาพและความชำนาญ และในระหว่างทำงานที่รับจ้างจะต้องจัดให้มีผู้แทนซึ่งทำงานเต็มเวลาเป็นผู้รับผิดชอบควบคุมงานของผู้รับจ้าง ผู้แทนดังกล่าวจะต้องได้รับมอบอำนาจจากผู้รับจ้าง คำสั่งหรือคำแนะนำต่างๆ ที่ผู้ว่าจ้าง คณะกรรมการตรวจรับพัสดุ ผู้ควบคุมงาน หรือบริษัทที่ปรึกษาที่ผู้ว่าจ้างแต่งตั้งได้แจ้งแก่ผู้แทนเช่นว่านั้น ให้ถือว่าเป็นคำสั่งหรือคำแนะนำที่ได้แจ้งแก่ผู้รับจ้าง การแต่งตั้งผู้แทนตามข้อนี้จะต้องทำเป็นหนังสือ และต้องได้รับความเห็นชอบเป็นหนังสือจากผู้ว่าจ้าง การเปลี่ยนตัวหรือแต่งตั้งผู้แทนใหม่จะทำได้ หากไม่ได้รับความเห็นชอบเป็นหนังสือจากผู้ว่าจ้างก่อน

ผู้ว่าจ้างมีสิทธิที่จะขอให้เปลี่ยนตัวผู้แทนตามวรรคหนึ่ง โดยแจ้งเป็นหนังสือไปยังผู้รับจ้าง และผู้รับจ้างจะต้องทำการเปลี่ยนตัวผู้แทนนั้นโดยพลัน โดยไม่คิดค่าจ้างหรือราคาเพิ่ม หรืออ้างเป็นเหตุเพื่อขยายอายุสัญญาอันเนื่องมาจากเหตุนี้

ข้อ ๑๑ ความรับผิดของผู้รับจ้าง

ผู้รับจ้างจะต้องรับผิดชอบต่ออุบัติเหตุ ความเสียหาย หรือภัยอันตรายใดๆ อันเกิดจากการปฏิบัติงานของผู้รับจ้าง และจะต้องรับผิดชอบต่อความเสียหายจากการกระทำของลูกจ้างหรือตัวแทนของผู้รับจ้าง และจากการปฏิบัติงานของผู้รับจ้างช่วงด้วย (ถ้ามี)

ความเสียหายใดๆ อันเกิดแก่งานที่ผู้รับจ้างได้ทำขึ้น แม้จะเกิดขึ้นเพราะเหตุสุดวิสัยก็ตาม ผู้รับจ้างจะต้องรับผิดชอบโดยซ่อมแซมให้คืนดีหรือเปลี่ยนให้ใหม่โดยค่าใช้จ่ายของผู้รับจ้างเอง เว้นแต่ความเสียหายนั้นเกิดจากความผิดของผู้ว่าจ้าง ทั้งนี้ ความรับผิดของผู้รับจ้างดังกล่าวในข้อนี้สิ้นสุดลง เมื่อผู้ว่าจ้างได้รับมอบงานครั้งสุดท้าย ซึ่งหลังจากนั้นผู้รับจ้างคงต้องรับผิดชอบเพียงในกรณีชำรุดบกพร่องหรือความเสียหายดังกล่าวในข้อ ๘ เท่านั้น

ผู้รับจ้างจะต้องรับผิดชอบบุคคลภายนอกในความเสียหายใดๆ อันเกิดจากการปฏิบัติงานของผู้รับจ้าง หรือลูกจ้างหรือตัวแทนของผู้รับจ้าง รวมถึงผู้รับจ้างช่วง (ถ้ามี) ตามสัญญาฯ นี้ หากผู้ว่าจ้างถูกเรียกร้องหรือฟ้องร้องหรือต้องชดใช้ค่าเสียหายให้แก่บุคคลภายนอกไปแล้ว ผู้รับจ้างจะต้องดำเนินการใดๆ เพื่อให้มีการว่าต่างแก้ต่างให้แก่ผู้ว่าจ้างโดยค่าใช้จ่ายของผู้รับจ้างเอง รวมทั้งผู้รับจ้างจะต้องชดใช้ค่าเสียหายนั้นๆ ตลอดจนค่าใช้จ่ายใดๆ อันเกิดจากการถูกเรียกร้องหรือถูกฟ้องร้องให้แก่ผู้ว่าจ้างทันที

ข้อ ๑๒ การจ่ายเงินแก่ลูกจ้าง

ผู้รับจ้างจะต้องจ่ายเงินแก่ลูกจ้างที่ผู้รับจ้างได้จ้างมาในอัตราและตามกำหนดเวลาที่ผู้รับจ้างได้ตกลงหรือทำสัญญาไว้ต่อลูกจ้างดังกล่าว

ถ้าผู้รับจ้างไม่จ่ายเงินค่าจ้างหรือค่าทดแทนอื่นใดแก่ลูกจ้างดังกล่าวในวรรคหนึ่ง ผู้ว่าจ้างมีสิทธิที่จะเอาเงินค่าจ้างที่จะต้องจ่ายแก่ผู้รับจ้างมาจ่ายให้แก่ลูกจ้างของผู้รับจ้างดังกล่าว และให้ถือว่าผู้ว่าจ้างได้จ่ายเงินจำนวนนั้นเป็นค่าจ้างให้แก่ผู้รับจ้างตามสัญญาแล้ว

ผู้รับจ้างจะต้องจัดให้มีประกันภัยสำหรับลูกจ้างทุกคนที่จ้างมาทำงาน โดยให้ครอบคลุมถึงความรับผิดชอบทั้งปวงของผู้รับจ้าง รวมทั้งผู้รับจ้างช่วง (ถ้ามี) ในกรณีความเสียหายที่คิดค่าสินไหมทดแทนได้ตามกฎหมาย ซึ่งเกิดจากอุบัติเหตุหรือภัยอันตรายใดๆ ต่อลูกจ้างหรือบุคคลอื่นที่ผู้รับจ้าง หรือผู้รับจ้างช่วงจ้างมาทำงาน ผู้รับจ้างจะต้องส่งมอบกรมธรรม์ประกันภัยดังกล่าวพร้อมทั้งหลักฐานการชำระเบี้ยประกันให้แก่ผู้ว่าจ้างเมื่อผู้ว่าจ้างเรียกร้อง

ข้อ ๑๓ การตรวจงานจ้าง

ถ้าผู้ว่าจ้างแต่งตั้งคณะกรรมการตรวจรับพัสดุ ผู้ควบคุมงาน หรือบริษัทที่ปรึกษาเพื่อควบคุมการทำงานของผู้รับจ้าง คณะกรรมการตรวจรับพัสดุ ผู้ควบคุมงาน หรือบริษัทที่ปรึกษานั้น มีอำนาจเข้าไปตรวจการทำงานในโรงงานและสถานที่ก่อสร้างได้ตลอดเวลา และผู้รับจ้างจะต้องอำนวยความสะดวกและให้ความช่วยเหลือในการนั้นตามสมควร

การที่มีคณะกรรมการตรวจรับพัสดุ ผู้ควบคุมงาน หรือบริษัทที่ปรึกษานั้น หากทำให้ผู้รับจ้างพ้นความรับผิดชอบตามสัญญาฯ นี้ข้อใดข้อหนึ่งไม่

ข้อ ๑๔ แบบรูปและรายการละเอียดคลาดเคลื่อน

ผู้รับจ้างรับรองว่าได้ตรวจสอบและทำความเข้าใจในแบบรูปและรายการละเอียด โดยถี่ถ้วนแล้ว หากปรากฏว่าแบบรูปและรายการละเอียดนั้นผิดพลาดหรือคลาดเคลื่อนไปจากหลักการทางวิศวกรรมหรือทางเทคนิค ผู้รับจ้างตกลงที่จะปฏิบัติตามคำวินิจฉัยของผู้ว่าจ้าง คณะกรรมการตรวจรับพัสดุ ผู้ควบคุมงาน หรือบริษัทที่ปรึกษาที่ผู้ว่าจ้างแต่งตั้ง เพื่อให้งานแล้วเสร็จบริบูรณ์ คำวินิจฉัยดังกล่าว ให้ถือเป็นที่สุด โดยผู้รับจ้างจะคิดค่าจ้างค่าเสียหาย หรือค่าใช้จ่ายใดๆ เพิ่มขึ้นจากผู้ว่าจ้าง หรือขอขยายอายุสัญญาไม่ได้

ข้อ ๑๕ การควบคุมงานโดยผู้ว่าจ้าง

ผู้รับจ้างตกลงว่าคณะกรรมการตรวจรับพัสดุ ผู้ควบคุมงาน หรือบริษัทที่ปรึกษาที่ผู้ว่าจ้างแต่งตั้ง มีอำนาจที่จะตรวจสอบและควบคุมงานเพื่อให้เป็นไปตามสัญญาฯ นี้และมีอำนาจที่จะสั่งให้แก้ไขเปลี่ยนแปลงเพิ่มเติมหรือตัดทอนซึ่งงานตามสัญญาฯ นี้ หากผู้รับจ้างขัดขืนไม่ปฏิบัติตาม ผู้ว่าจ้าง คณะกรรมการตรวจรับพัสดุ ผู้ควบคุมงาน หรือบริษัทที่ปรึกษา มีอำนาจที่จะสั่งให้หยุดการนั้นชั่วคราวได้ ความล่าช้าในกรณีเช่นนี้ ผู้รับจ้างจะถือเป็นเหตุขอขยายระยะเวลาการปฏิบัติงานตามสัญญาหรือเรียกร้องค่าเสียหายใดๆ ไม่ได้ทั้งสิ้น

ข้อ ๑๖ งานพิเศษและการแก้ไขงาน

ผู้ว่าจ้างมีสิทธิที่จะสั่งเป็นหนังสือให้ผู้รับจ้างทำงานพิเศษซึ่งไม่ได้แสดงไว้หรือรวมอยู่ในเอกสารสัญญานี้ หากงานพิเศษนั้นๆ อยู่ในขอบข่ายทั่วไปแห่งวัตถุประสงค์ของสัญญานี้ นอกจากนี้ ผู้ว่าจ้างยังมีสิทธิสั่งให้เปลี่ยนแปลงหรือแก้ไขแบบรูปและข้อกำหนดต่างๆ ในเอกสารสัญญานี้ด้วย

อัตราค่าจ้างหรือราคาที่กำหนดไว้ในสัญญานี้ ให้กำหนดใช้สำหรับงานพิเศษ หรืองานที่เพิ่มเติมขึ้น หรือตัดทอนลงทั้งปวงตามคำสั่งของผู้ว่าจ้าง หากในสัญญาไม่ได้กำหนดไว้ถึงอัตราค่าจ้าง หรือราคาใดๆ ที่จะนำมาใช้สำหรับงานพิเศษหรืองานที่เพิ่มขึ้นหรือลดลงดังกล่าว ผู้ว่าจ้าง และผู้รับจ้างจะได้ตกลงกันที่จะกำหนดอัตราค่าจ้างหรือราคาที่เพิ่มขึ้นหรือลดลง รวมทั้งการขยายระยะเวลา (ถ้ามี) กันใหม่เพื่อความเหมาะสม ในกรณีที่ตกลงกันไม่ได้ ผู้ว่าจ้างจะกำหนดอัตราจ้างหรือราคาตามแต่ผู้ว่าจ้างจะเห็นว่าเหมาะสมและถูกต้อง ซึ่งผู้รับจ้างจะต้องปฏิบัติตามคำสั่งของผู้ว่าจ้างไปก่อนเพื่อมิให้เกิดความเสียหายแก่งานที่จ้าง

ข้อ ๑๗ ค่าปรับ

หากผู้รับจ้างไม่สามารถทำงานให้แล้วเสร็จภายในเวลาที่กำหนดไว้ในสัญญาและผู้ว่าจ้างยังมิได้บอกเลิกสัญญา ผู้รับจ้างจะต้องชำระค่าปรับให้แก่ผู้ว่าจ้างเป็นจำนวนเงินวันละ ๐.๒๕ (ศูนย์จุดสองห้า) บาท (.....) และจะต้องชำระค่าใช้จ่ายในการควบคุมงาน (ถ้ามี) ในเมื่อผู้ว่าจ้างต้องจ้างผู้ควบคุมงานอีกต่อหนึ่งเป็นจำนวนเงินวันละ.....บาท (.....) นับถัดจากวันที่ครบกำหนดเวลาแล้วเสร็จของงานตามสัญญาหรือวันที่ผู้ว่าจ้างได้ขยายเวลาทำงานให้จนถึงวันที่ทำงานแล้วเสร็จจริง นอกจากนี้ ผู้รับจ้างยอมให้ผู้ว่าจ้างเรียกค่าเสียหายอันเกิดขึ้นจากการที่ผู้รับจ้างทำงานล่าช้าเฉพาะส่วนที่เกินกว่าจำนวนค่าปรับและค่าใช้จ่ายดังกล่าวได้อีกด้วย

ในระหว่างที่ผู้ว่าจ้างยังมิได้บอกเลิกสัญญานี้ หากผู้ว่าจ้างเห็นว่าผู้รับจ้างจะไม่สามารถปฏิบัติตามสัญญาต่อไปได้ ผู้ว่าจ้างจะใช้สิทธิบอกเลิกสัญญาและใช้สิทธิตามข้อ ๑๘ ก็ได้ และถ้าผู้ว่าจ้าง ได้แจ้งข้อเรียกร้องไปยังผู้รับจ้างเมื่อครบกำหนดเวลาแล้วเสร็จของงานขอให้ชำระค่าปรับแล้ว ผู้ว่าจ้างมีสิทธิ ที่จะปรับผู้รับจ้างจนถึงวันบอกเลิกสัญญาได้อีกด้วย

ข้อ ๑๘ สิทธิของผู้ว่าจ้างภายหลังบอกเลิกสัญญา

ในกรณีที่ผู้ว่าจ้างบอกเลิกสัญญา ผู้ว่าจ้างอาจทำงานนั้นเองหรือว่าจ้างผู้อื่นให้ทำงานนั้นต่อจนแล้วเสร็จก็ได้ ผู้ว่าจ้างหรือผู้รับจ้างทำงานนั้นต่อมีสิทธิใช้เครื่องใช้ในการก่อสร้าง สิ่งที่สร้างขึ้นชั่วคราวสำหรับงานก่อสร้าง และวัสดุต่างๆ ซึ่งเห็นว่าจะต้องสงวนเอาไว้เพื่อการปฏิบัติตามสัญญาตามที่เห็นสมควร

ในกรณีดังกล่าว ผู้ว่าจ้างมีสิทธิริบหรือบังคับจากหลักประกันการปฏิบัติตามสัญญา ทั้งหมดหรือบางส่วน ตามแต่จะเห็นสมควร นอกจากนั้น ผู้รับจ้างจะต้องรับผิดชอบในค่าเสียหายซึ่งเป็นจำนวนเกินกว่าหลักประกันการปฏิบัติตามสัญญา รวมทั้งค่าใช้จ่ายที่เพิ่มขึ้นในการทำงานนั้นต่อให้แล้วเสร็จตามสัญญา ตลอดจนค่าใช้จ่ายในการควบคุมงานเพิ่ม (ถ้ามี) ซึ่งผู้ว่าจ้างจะหักเอาจากเงินประกันผลงานหรือจำนวนเงินใดๆ ที่จะจ่ายให้แก่ผู้รับจ้างก็ได้

ข้อ ๑๙ การบังคับค่าปรับ ค่าเสียหาย และค่าใช้จ่าย

ในกรณีที่ผู้รับจ้างไม่ปฏิบัติตามสัญญาข้อใดข้อหนึ่งด้วยเหตุใดๆ ก็ตาม จนเป็นเหตุให้เกิดค่าปรับ ค่าเสียหาย หรือค่าใช้จ่ายแก่ผู้ว่าจ้าง ผู้รับจ้างต้องชดใช้ค่าปรับ ค่าเสียหาย หรือค่าใช้จ่ายดังกล่าวให้แก่ผู้ว่าจ้างโดยสิ้นเชิงภายในกำหนด ๑๕ (สิบห้า) วัน นับถัดจากวันที่ได้รับแจ้งเป็นหนังสือจาก ผู้ว่าจ้าง หากผู้รับจ้างไม่ชดใช้ให้ถูกต้องครบถ้วนภายในระยะเวลาดังกล่าวให้ผู้ว่าจ้าง มีสิทธิที่จะหักเอาจากจำนวนเงินค่าจ้างที่ต้องชำระหรือจากเงินประกันผลงานของผู้รับจ้าง หรือบังคับจากหลักประกันการปฏิบัติตามสัญญาได้ทันที

หากค่าปรับ ค่าเสียหาย หรือค่าใช้จ่ายที่บังคับจากเงินค่าจ้างที่ต้องชำระ เงินประกันผลงาน หรือหลักประกันการปฏิบัติตามสัญญาแล้วยังไม่เพียงพอ ผู้รับจ้างยินยอมชำระส่วนที่เหลือที่ยังขาดอยู่จนครบถ้วนตามจำนวนค่าปรับ ค่าเสียหาย หรือค่าใช้จ่ายนั้น ภายในกำหนด ๗ (เจ็ด) วัน นับถัดจากวันที่ได้รับแจ้งเป็นหนังสือจากผู้ว่าจ้าง

หากมีเงินค่าจ้างตามสัญญาที่หักไว้จ่ายเป็นค่าปรับ ค่าเสียหาย หรือค่าใช้จ่ายแล้วยังเหลืออยู่อีกเท่าใด ผู้ว่าจ้างจะคืนให้แก่ผู้รับจ้างทั้งหมด

ข้อ ๒๐ การทำบริเวณก่อสร้างให้เรียบร้อย

ผู้รับจ้างจะต้องรักษาบริเวณสถานที่ปฏิบัติงานตามสัญญานี้ รวมทั้งโรงงานหรือสิ่งอำนวยความสะดวกในการทำงานของผู้รับจ้าง ลูกจ้าง ตัวแทน หรือผู้รับจ้างช่วง (ถ้ามี) ให้สะอาด ปลอดภัย และมีประสิทธิภาพในการทำงานตลอดระยะเวลาการจ้าง และเมื่อทำงานเสร็จสิ้นแล้วจะต้องขนย้ายบรรดาเครื่องใช้ในการทำงานจากรวมทั้งวัสดุ ขยะมูลฝอย และสิ่งก่อสร้างชั่วคราวต่างๆ (ถ้ามี) ทั้งจะต้องกลบเกลี่ยพื้นดินให้เรียบร้อยเพื่อให้บริเวณทั้งหมดอยู่ในสภาพที่สะอาดและใช้การได้ทันที

ข้อ ๒๑ การงดหรือลดค่าปรับ หรือการขยายเวลาปฏิบัติงานตามสัญญา

ในกรณีที่มีเหตุเกิดจากความผิดหรือความบกพร่องของฝ่ายผู้ว่าจ้าง หรือเหตุสุดวิสัย หรือเกิดจากพฤติการณ์อันหนึ่งอันใดที่ผู้รับจ้างไม่ต้องรับผิดชอบตามกฎหมาย หรือเหตุอื่นตามที่กำหนดในกฎกระทรวง ซึ่งออกตามความในกฎหมายว่าด้วยการจัดซื้อจัดจ้างและการบริหารพัสดุภาครัฐ ทำให้ผู้รับจ้างไม่สามารถทำงานให้แล้วเสร็จตามเงื่อนไขและกำหนดเวลาแห่งสัญญานี้ได้ ผู้รับจ้างจะต้องแจ้งเหตุหรือพฤติการณ์ดังกล่าวพร้อมหลักฐานเป็นหนังสือให้ผู้ว่าจ้างทราบ เพื่อของดหรือลดค่าปรับ หรือขยายเวลาทำงานออกไปภายใน ๑๕ (สิบห้า) วันนับถัดจากวันที่เหตุอันสิ้นสุดลง หรือตามที่กำหนดในกฎกระทรวงดังกล่าว แล้วแต่กรณี

ถ้าผู้รับจ้างไม่ปฏิบัติให้เป็นไปตามความในวรรคหนึ่ง ให้ถือว่าผู้รับจ้างได้ละสิทธิเรียกร้องในการที่จะของดหรือลดค่าปรับ หรือขยายเวลาทำงานออกไปโดยไม่มีเงื่อนไขใดๆ ทั้งสิ้น เว้นแต่กรณีเหตุเกิดจากความผิดหรือความบกพร่องของฝ่ายผู้ว่าจ้างซึ่งมีหลักฐานชัดเจนหรือผู้ว่าจ้างทราบตั้งแต่วันที่

การงดหรือลดค่าปรับ หรือขยายกำหนดเวลาทำงานตามวรรคหนึ่ง อยู่ในดุลพินิจของผู้ว่าจ้างที่จะพิจารณาตามที่เห็นสมควร

ข้อ ๒๒ การใช้เรือไทย

ในการปฏิบัติตามสัญญานี้ หากผู้รับจ้างจะต้องส่งหรือนำของเข้ามาจากต่างประเทศรวมทั้งเครื่องมือและอุปกรณ์ที่ต้องนำเข้ามาเพื่อปฏิบัติงานตามสัญญา ไม่ว่าผู้รับจ้างจะเป็นผู้นำของเข้ามาเองหรือนำเข้ามาโดยผ่านตัวแทนหรือบุคคลอื่นใด ถ้าสิ่งของนั้นต้องนำเข้ามาโดยทางเรือในเส้นทางเดินเรือ ที่มีเรือไทยเดินอยู่และสามารถให้บริการรับขนได้ตามที่รัฐมนตรีว่าการกระทรวงคมนาคมประกาศกำหนด ผู้รับจ้างต้องจัดการให้สิ่งของดังกล่าวบรรทุกโดยเรือไทยหรือเรือที่มีสิทธิเช่นเดียวกับเรือไทยจากต่างประเทศมายังประเทศไทย เว้นแต่จะได้รับอนุญาตจากกรมเจ้าท่าก่อนบรรทุกของนั้นลงเรืออื่นที่มีใช้เรือไทยหรือเป็นของที่รัฐมนตรีว่าการกระทรวงคมนาคมประกาศยกเว้นให้บรรทุกโดยเรืออื่นได้ ทั้งนี้ไม่ว่าการส่งหรือนำเข้าสิ่งของดังกล่าวจากต่างประเทศจะเป็นแบบใด

ในการส่งมอบงานตามสัญญาให้แก่ผู้ว่าจ้าง ถ้างานนั้นมีสิ่งของตามวรรคหนึ่ง ผู้รับจ้างจะต้องส่งมอบใบตราส่ง (Bill of Lading) หรือสำเนาใบตราส่งสำหรับของนั้น ซึ่งแสดงว่าได้บรรทุกมาโดยเรือไทยหรือเรือที่มีสิทธิเช่นเดียวกับเรือไทยให้แก่ผู้ว่าจ้างพร้อมกับการส่งมอบงานด้วย

ในกรณีที่สิ่งของดังกล่าวไม่ได้บรรทุกจากต่างประเทศมายังประเทศไทยโดยเรือไทยหรือเรือที่มีสิทธิเช่นเดียวกับเรือไทย ผู้รับจ้างต้องส่งมอบหลักฐานซึ่งแสดงว่าได้รับอนุญาตจากกรมเจ้าท่า ให้บรรทุกของโดยเรืออื่นได้หรือหลักฐานซึ่งแสดงว่าได้ชำระค่าธรรมเนียมพิเศษเนื่องจากการไม่บรรทุกของโดยเรือไทยตามกฎหมายว่าด้วยการส่งเสริมการพาณิชย์แล้วอย่างใดอย่างหนึ่งแก่ผู้ว่าจ้างด้วย

ในกรณีที่ผู้รับจ้างไม่ส่งมอบหลักฐานอย่างใดอย่างหนึ่งดังกล่าวในวรรคสองและวรรคสาม ให้แก่ผู้ว่าจ้าง แต่จะขอส่งมอบงานดังกล่าวให้ผู้ว่าจ้างก่อนโดยไม่รับชำระเงินค่าจ้าง ผู้ว่าจ้างมีสิทธิริ้งงานดังกล่าวไว้ก่อน และชำระเงินค่าจ้างเมื่อผู้รับจ้างได้ปฏิบัติถูกต้องครบถ้วนดังกล่าวแล้วได้

ข้อ ๒๓ มาตรฐานฝีมือช่าง

ผู้รับจ้างตกลงเป็นเงื่อนไขสำคัญว่า ผู้รับจ้างจะต้องมีและใช้ผู้ผ่านการทดสอบมาตรฐานฝีมือช่าง หรือผู้ผ่านการทดสอบมาตรฐานฝีมือช่างจากคณะกรรมการกำหนดมาตรฐาน และทดสอบฝีมือแรงงาน หรือสถาบันของทางราชการอื่น หรือสถาบันเอกชนที่ทางราชการรับรอง หรือผู้มีวุฒิบัตรระดับ ปวช. ปวส. และ ปวท. หรือเทียบเท่าจากสถาบันการศึกษาที่ ก.พ. รับรองให้เข้ารับราชการได้ในอัตราไม่ต่ำกว่าร้อยละ ๑๐ (สิบ) ของแต่ละสาขาช่างแต่จะต้องมีจำนวนช่างอย่างน้อย ๑ คน ในแต่ละสาขาช่าง ดังต่อไปนี้

๒๓.๑ ช่างโยธา หรือช่างก่อสร้าง

๒๓.๒ ช่างไฟฟ้า

ผู้รับจ้างจะต้องจัดทำบัญชีแสดงจำนวนช่างทั้งหมดโดยจำแนกตามแต่ละสาขาช่าง และระดับช่าง พร้อมกับระบุรายชื่อช่างผู้ผ่านการทดสอบมาตรฐานฝีมือช่างหรือผู้มีวุฒิปัตรดังกล่าว ในวรรคหนึ่ง นำมาแสดงพร้อมหลักฐานต่างๆ ต่อคณะกรรมการตรวจรับพัสดุ หรือผู้ควบคุมงานก่อนเริ่มลงมือทำงาน และพร้อมที่จะให้ผู้ว่าจ้างหรือเจ้าหน้าที่ของผู้ว่าจ้างตรวจสอบดูได้ตลอดเวลาทำงานตามสัญญาของผู้รับจ้าง

ข้อ ๒๔ การปรับราคาค่าจ้าง

ผู้ว่าจ้างและผู้รับจ้าง ตกลงกันให้ใช้สัญญาปรับราคาได้ สำหรับราคางานก่อสร้างตามสัญญานี้โดยการนำสูตร Escalation Factor (K) มาใช้คำนวณราคาค่างานที่เปลี่ยนแปลงไป โดยวิธีการต่อไปนี้ตามเงื่อนไข หลักเกณฑ์ สูตรและวิธีคำนวณที่ใช้กับสัญญาแบบปรับราคาได้ตามมติคณะรัฐมนตรีเมื่อวันที่ ๒๒ สิงหาคม ๒๕๓๒ เรื่อง การพิจารณาช่วยเหลือผู้ประกอบการอาชีพงานก่อสร้าง ตามหนังสือสำนักเลขาธิการคณะรัฐมนตรี ที่ นร ๐๒๐๓/ว ๑๐๙ ลงวันที่ ๒๔ สิงหาคม ๒๕๓๒

สูตรการปรับราคา (สูตรค่า K) จะต้องคงที่ที่ระดับที่กำหนดไว้ในวันแล้วเสร็จตามที่กำหนดไว้ในสัญญา หรือภายในระยะเวลาที่ ผู้ว่าจ้าง ได้ขยายออกไป โดยจะใช้สูตรของทางราชการที่ได้ระบุตามภาคผนวก ๗

สัญญานี้ทำขึ้นเป็นสองฉบับ มีข้อความถูกต้องตรงกัน คู่สัญญาได้อ่านและเข้าใจข้อความโดยละเอียดตลอดแล้ว จึงได้ลงลายมือชื่อ พร้อมทั้งประทับตรา (ถ้ามี) ไว้เป็นสำคัญต่อหน้าพยาน และคู่สัญญาต่างยึดถือไว้ฝ่ายละหนึ่งฉบับ

(ลงชื่อ).....ผู้ว่าจ้าง

(.....)

(ลงชื่อ).....ผู้รับจ้าง

(.....)

(ลงชื่อ).....พยาน

(.....)

(ลงชื่อ).....พยาน

(.....)

(นายชิตพล เหล่าอัน)
ผอ.ชนนครวาสีมาที่ ๓

ต้นฉบับสัญญานี้ ได้ปิดอากรแสตมป์ครบถ้วนตามประมวลรัษฎากรแล้ว เป็นเงินบาท

เอกสารแนบท้ายสัญญาจ้างก่อสร้างเลขที่ ๓ นร...../๒๕๖๙

ข้อ ๒.๑ (ผนวก ๑)

บัญชีรายการก่อสร้าง ปริมาณงานและราคา

.....

เอกสารแนบท้ายสัญญาฉบับนี้ เป็นส่วนหนึ่งของสัญญาที่ ๓ นร...../๒๕๖๙

ลงวันที่..... ผู้ว่าจ้างตกลงจ้างและผู้รับจ้างตกลงรับจ้างเหมาทำงาน จ้างก่อสร้าง
กิจกรรมอำนวยความสะดวกทางถนน ประจำปีงบประมาณ พ.ศ. ๒๕๖๙ งานอำนวยความสะดวกเพื่อป้องกัน
และแก้ไขอุบัติเหตุทางถนน งานปรับปรุงทางหลวง ทางหลวงหมายเลข ๒๐๖ ตอน วังหิน - หินดาด ตอน ๒
ระหว่าง กม.๑๘+๓๐๐ - กม.๑๙+๑๗๐ ผลผลิต ๑ แห่ง ซึ่งผู้ว่าจ้างจะจ่ายเงินค่างานให้แก่ผู้รับจ้างตามราคาต่อ
หน่วยของแต่ละรายการที่ผู้รับจ้างได้ทำเสร็จจริง และการดำเนินการตามสัญญานี้ อาจปรับหรือเปลี่ยนแปลงระยะ
กม. ที่จะดำเนินการได้ตามความเป็นจริงในสนามโดย ไม่เกินด้านละ ๕ กิโลเมตร ทั้งนี้เมื่อรวมปริมาณงานทั้งหมด
แล้ว ไม่เกินปริมาณงานที่ระบุไว้ตามสัญญาค่างานแต่ละประเภทดังนี้-

| | | | | |
|---|-------------------------------------|-----------|------------|---------|
| ๑ | CLEARING AND GRUBBING ✓ | ปริมาณงาน | ๖,๐๐๐.๐๐ | SQ.M. ✓ |
| | ราคาSQ.M. ละ.....บาท | เป็นเงิน | | บาท |
| ๒ | EARTH EXCAVATION ✓ | ปริมาณงาน | ๑,๙๐๐.๐๐ | CU.M. ✓ |
| | ราคาCU.M. ละ.....บาท | เป็นเงิน | | บาท |
| ๓ | EARTH EMBANKMENT ✓ | ปริมาณงาน | ๒,๗๐๐.๐๐ | CU.M. ✓ |
| | ราคาCU.M. ละ.....บาท | เป็นเงิน | | บาท |
| ๔ | EARTH FILL IN MEDIAN AND ISLAND ✓ | ปริมาณงาน | ๑๕๐.๐๐ | CU.M. ✓ |
| | ราคาCU.M. ละ.....บาท | เป็นเงิน | | บาท |
| ๕ | SELECTED MATERIAL A ✓ | ปริมาณงาน | ๑,๐๓๐.๐๐ | CU.M. ✓ |
| | ราคาCU.M. ละ.....บาท | เป็นเงิน | | บาท |
| ๖ | SOIL CEMENT SUBBASE ✓ | ปริมาณงาน | ๙๖๕.๐๐ ✓ | CU.M. ✓ |
| | ราคาCU.M. ละ.....บาท | เป็นเงิน | | บาท |
| ๗ | CEMENT MODIFIED CRUSHED ROCK BASE ✓ | ปริมาณงาน | ๘๙๐.๐๐ ✓ | CU.M. ✓ |
| | ราคาCU.M. ละ.....บาท | เป็นเงิน | | บาท |
| ๘ | PRIME COAT ✓ | ปริมาณงาน | ๔,๑๖๐.๐๐ ✓ | SQ.M. ✓ |
| | ราคาSQ.M. ละ.....บาท | เป็นเงิน | | บาท |

| | | | | |
|----|------------------------------------------------------------------------|-----------|-------------|---------|
| ๙ | TACK COAT ✓ | ปริมาณงาน | ๒๑,๓๘๐.๐๐ ✓ | SQ.M. ✓ |
| | ราคาSQ.M. ละ.....บาท | เป็นเงิน | | บาท |
| ๑๐ | ASPHALT CONCRETE LEVELLING COURSE (AC.๖๐-๗๐) ✓ | ปริมาณงาน | ๒๕.๐๐ ✓ | TON ✓ |
| | ราคาTON ละ.....บาท | เป็นเงิน | | บาท |
| ๑๑ | ASPHALT CONCRETE BINDER COURSE ๕ CM. THICK (AC.๖๐-๗๐) ✓ | ปริมาณงาน | ๔,๑๖๐.๐๐ ✓ | SQ.M. ✓ |
| | ราคาSQ.M. ละ.....บาท | เป็นเงิน | | บาท |
| ๑๒ | ASPHALT CONCRETE WEARING COURSE ๕ CM. THICK (AC.๖๐-๗๐) ✓ | ปริมาณงาน | ๒๑,๒๑๐.๐๐ ✓ | SQ.M. ✓ |
| | ราคาSQ.M. ละ.....บาท | เป็นเงิน | | บาท |
| ๑๓ | R.C. PIPE CULVERTS DIA. ๐.๘๐ M CLASS ๒ ✓ | ปริมาณงาน | ๔.๐๐ ✓ | M. ✓ |
| | ราคาM. ละ.....บาท | เป็นเงิน | | บาท |
| ๑๔ | R.C. PIPE CULVERTS DIA. ๑.๒๐ M CLASS ๒ ✓ | ปริมาณงาน | ๑๔๐.๐๐ ✓ | M. ✓ |
| | ราคาM. ละ.....บาท | เป็นเงิน | | บาท |
| ๑๕ | R.C. MANHOLE TYPE C FOR R.C.P. DIA. ๑.๒๐ M. WITH STEEL GRATING COVER ✓ | ปริมาณงาน | ๑๒.๐๐ ✓ | EACH ✓ |
| | ราคาEACH ละ.....บาท | เป็นเงิน | | บาท |
| ๑๖ | SIDE DITH LINING TYPE II ✓ | ปริมาณงาน | ๑,๑๘๐.๐๐ ✓ | SQ.M. ✓ |
| | ราคาSQ.M. ละ.....บาท | เป็นเงิน | | บาท |
| ๑๗ | BARRIER CURB ✓ | ปริมาณงาน | ๕๔๐.๐๐ ✓ | M. ✓ |
| | ราคาM. ละ.....บาท | เป็นเงิน | | บาท |
| ๑๘ | R.C. SLAB ๖ CM. THICK ✓ | ปริมาณงาน | ๒,๐๔๐.๐๐ ✓ | SQ.M. ✓ |
| | ราคาSQ.M. ละ.....บาท | เป็นเงิน | | บาท |
| ๑๙ | RELOCATION OF EXISTING ROADWAY LIGHTINGS (DOUBLE BRACKET) ✓ | ปริมาณงาน | ๙.๐๐ ✓ | EACH ✓ |

| | | | | |
|----|-------------------------------------------------|---------------------|----------|---------|
| | ราคาEACH ละ.....บาท | เป็นเงิน | | บาท |
| ๒๐ | THERMOPLASTIC PAINT (WHITE) ✓ | ปริมาณงาน | ๔๘๕.๐๐ | SQ.M. |
| | ราคาSQ.M. ละ.....บาท | เป็นเงิน | | บาท |
| ๒๑ | THERMOPLASTIC PAINT (YELLOW) ✓ | ปริมาณงาน | ๒๕๐.๐๐ | SQ.M. ✓ |
| | ราคาSQ.M. ละ.....บาท | เป็นเงิน | | บาท |
| ๒๒ | CURB MARKING ✓ | ปริมาณงาน | ๑๕๕.๐๐ ✓ | SQ.M. ✓ |
| | ราคาSQ.M. ละ.....บาท | เป็นเงิน | | บาท |
| ๒๓ | TRAFFIC SIGNS AND DEVICES DURING CONSTRUCTION ✓ | ปริมาณงาน | ๑.๐๐ ✓ | L.S. ✓ |
| | ราคาL.S.ละ.....บาท | เป็นเงิน | | บาท |
| | รวม -๒๓- รายการ | รวมเป็นเงินทั้งสิ้น | | บาท |
| | (เงิน.....บาทถ้วน) | | | |

เงื่อนไขและหลักเกณฑ์ ประเภทงานก่อสร้างสูตรและวิธีการคำนวณที่ใช้กับสัญญาแบบปรับราคา
ได้นี้ ให้เป็นไปตามรายละเอียดเอกสาร ผนวก ข รวมทั้งสิ้น ๘ หน้า

ผู้รับจ้างจะต้องทำและติดตั้งป้ายจราจร เครื่องหมาย ไม้กั้น และสิ่งประกอบอื่นๆ ตามแบบ
มาตรฐานของกรมทางหลวง (คู่มือเครื่องหมายควบคุมการจราจร ในงานก่อสร้าง งานบูรณะ และงานบำรุงรักษาทาง
หลวงแผ่นดิน ฉบับเดือน มีนาคม ๒๕๖๑) เพื่อความปลอดภัยแก่การจราจร ตั้งแต่เริ่มงานจนกระทั่งงานแล้วเสร็จ

การตรวจรับจะใช้วิธีตรวจรับโดยคณะกรรมการตรวจการจ้าง ณ สถานที่ส่งมอบ ถ้าการทำงานของ
ผู้รับจ้างตามสัญญานี้เป็นเหตุให้บุคคลภายนอกได้รับความเสียหายด้วยเหตุละเมิดหรือด้วยเหตุใดก็ตาม และกรมทาง
หลวงต้องเสีย ค่าสินไหมทดแทนและค่าใช้จ่ายอื่นๆ เพื่อความรับผิดชอบของผู้รับจ้างดังกล่าวนี้ เป็นจำนวนเท่าใด
ก็ดีผู้รับจ้างยินยอมชดใช้แทนกรมทางหลวงทั้งสิ้น

เอกสารแนบท้ายสัญญานี้ ทั้งสองฝ่ายได้อ่านเข้าใจข้อความตลอดแล้ว เพื่อเป็นหลักฐาน
จึงได้ลงนามไว้เป็นสำคัญต่อหน้าพยาน

(ลงชื่อ)ผู้ว่าจ้าง
(.....)

(ลงชื่อ)ผู้รับจ้าง
(.....)

(ลงชื่อ).....พยาน
(.....)

(ลงชื่อ).....พยาน
(.....)

เอกสารแนบท้ายสัญญาฉบับนี้ มีรอย ลบ ขีด ขำ แก่ ตกเติม รวม.....แห่ง

.....
ผู้ว่าจ้าง

.....
ผู้รับจ้าง

(นายชิตพล เหล่าอิน)
ผอ.ขท.นครราชสีมาที่ ๓