



บันทึกข้อความ

ส่วนราชการ แขวงทางหลวงอำนาจเจริญ

ที่ สทล.๙ ขท.อจ.๑.๓/พ.๑/๖๘๕

วันที่ ๑ ธันวาคม ๒๕๖๘

เรื่อง ขอความเห็นชอบแบบบูรณาการงานก่อสร้าง สำหรับ ประกวดราคาจ้างก่อสร้างกิจกรรมปรับปรุงภูมิทัศน์และสถาปัตยกรรมทางหลวง ปี ๒๕๖๙ ของแขวงทางหลวงอำนาจเจริญ รหัสงาน ๒๕๘๐๐ งานปรับปรุงภูมิทัศน์และสถาปัตยกรรมทางหลวง ทางหลวงหมายเลข ๒๐๒ ตอน สะพานคลองลำเซ - ปทุมราชวงศา กม.๓๑๐+๖๐๐ ปริมาณงาน ๑ แห่ง ด้วยวิธีประกวดราคาอิเล็กทรอนิกส์ (e-bidding)

เรียน ผอ.ขท.อำนาจเจริญ ผ่าน หัวหน้าเจ้าหน้าที่

ด้วย แขวงทางหลวงอำนาจเจริญมีความประสงค์จะ ประกวดราคาจ้างก่อสร้างกิจกรรมปรับปรุงภูมิทัศน์และสถาปัตยกรรมทางหลวง ปี ๒๕๖๙ ของแขวงทางหลวงอำนาจเจริญ รหัสงาน ๒๕๘๐๐ งานปรับปรุงภูมิทัศน์และสถาปัตยกรรมทางหลวง ทางหลวงหมายเลข ๒๐๒ ตอน สะพานคลองลำเซ - ปทุมราชวงศา กม.๓๑๐+๖๐๐ ปริมาณงาน ๑ แห่ง ด้วยวิธีประกวดราคาอิเล็กทรอนิกส์ (e-bidding) เพื่อให้เป็นไปตามพระราชบัญญัติการจัดซื้อจัดจ้างและการบริหารพัสดุภาครัฐ พ.ศ. ๒๕๖๐ และระเบียบกระทรวงการคลังว่าด้วยการจัดซื้อจัดจ้างและการบริหารพัสดุภาครัฐ พ.ศ. ๒๕๖๐

แขวงทางหลวงอำนาจเจริญได้จัดทำแบบบูรณาการงานก่อสร้างประกวดราคาจ้างก่อสร้างกิจกรรมปรับปรุงภูมิทัศน์และสถาปัตยกรรมทางหลวง ปี ๒๕๖๙ ของแขวงทางหลวงอำนาจเจริญ รหัสงาน ๒๕๘๐๐ งานปรับปรุงภูมิทัศน์และสถาปัตยกรรมทางหลวง ทางหลวงหมายเลข ๒๐๒ ตอน สะพานคลองลำเซ - ปทุมราชวงศา กม.๓๑๐+๖๐๐ ปริมาณงาน ๑ แห่ง ด้วยวิธีประกวดราคาอิเล็กทรอนิกส์ (e-bidding) เรียบร้อยแล้ว รายละเอียดตามเอกสารแนบ

จึงเรียนมาเพื่อโปรดพิจารณา

เห็น คุณศักดิ์ชัย

เนื้อหา

รูปถ่าย

แจ้งเวียน ส่งมอบหมายไป/ยื่นขอ

(นายพิพัฒน์ อัจฉริยะ)

ผอ.ขท.อำนาจเจริญ

๑ ธ.ค. ๒๕๖๘

(นางแก้วเวียง สายสุข)

เจ้าพนักงานพัสดุชำนาญงาน



บันทึกข้อความ

ส่วนราชการ แขวงทางหลวงอำนาจเจริญ โทร. ๐ - ๔๕๔๘ - ๘๗๔๕

ที่ วันที่ ๑ ธันวาคม ๒๕๖๘

เรื่อง เสนอร่างขอบเขตของงานหรือรายละเอียดคุณลักษณะเฉพาะของพัสดุที่จะจัดหา แผนรายประมาณการ
กิจกรรมปรับปรุงภูมิทัศน์และสถาปัตยกรรมทางหลวง ปี ๒๕๖๘ ของแขวงทางหลวงอำนาจเจริญ
รหัสงาน ๒๕๘๐๐ งานปรับปรุงภูมิทัศน์และสถาปัตยกรรมทางหลวง ทางหลวงหมายเลข ๒๐๒
ตอน สะพานคลองลำเซ - ปทุมราชวงศา กม.๓๑๐+๖๐๐ ปริมาณงาน ๑ แห่ง

เรียน ผอ.ขท.อำนาจเจริญ ผ่าน หัวหน้าเจ้าหน้าที่

ตามคำสั่งแขวงทางหลวงอำนาจเจริญ ที่ คค ๐๖๐๕๕ /พ.๑/๔๙๒/ ๒๕๖๘

ลงวันที่ ๒๕ พฤศจิกายน ๒๕๖๘ แต่งตั้งคณะกรรมการจัดทำร่างขอบเขตของงานหรือรายละเอียด คุณลักษณะ
เฉพาะของพัสดุหรือรูปแบบการก่อสร้าง (TOR) กิจกรรมปรับปรุงภูมิทัศน์และสถาปัตยกรรมทางหลวง ปี ๒๕๖๘
ของแขวงทางหลวงอำนาจเจริญ รหัสงาน ๒๕๘๐๐ งานปรับปรุงภูมิทัศน์และสถาปัตยกรรมทางหลวง
ทางหลวงหมายเลข ๒๐๒ ตอน สะพานคลองลำเซ - ปทุมราชวงศา กม.๓๑๐+๖๐๐ ปริมาณงาน ๑ แห่ง
ระยะเวลาดำเนินการ ๑๕๐ วัน วงเงินงบประมาณ ๒๕,๐๐๐,๐๐๐.๐๐ บาท คณะกรรมการจัดทำร่าง ขอบเขต
ของงานหรือรายละเอียด คุณลักษณะเฉพาะของพัสดุที่จะจัดหาได้ประชุมร่วมกัน เมื่อวันที่ ๑ ธันวาคม ๒๕๖๘
เพื่อจัดทำร่างขอบเขตของงานหรือรายละเอียดคุณลักษณะเฉพาะของพัสดุที่จะจัดหาและร่างเอกสารประกวด
ราคาฯ งานดังกล่าวแล้วเสร็จตามรายละเอียดแนบมาพร้อมนี้

จึงเรียนมาเพื่อโปรดพิจารณาหากเห็นชอบขอได้โปรดอนุมัติร่างขอบเขตของงาน หรือรูปแบบ
รายการก่อสร้างและร่างเอกสารประกวดราคาฯ งานดังกล่าว เพื่องานพัสดุและสัญญาจะได้นำร่างขอบเขต
ของงาน หรือรูปแบบรายการก่อสร้างและร่างเอกสารประกวดราคาฯ เผยแพร่ทาง Website ของกรมฯ และ
กรมบัญชีกลางต่อไป

(ลงชื่อ)..... ประธานกรรมการฯ
(นายพิชัย กาญจนสิงห์) รอ.ขท.อำนาจเจริญ (ป)

(ลงชื่อ)..... กรรมการฯ
(นายวงศ์พัทธ์ นิธิศกรวิชัย) ชม.ขท.อำนาจเจริญ

(ลงชื่อ)..... กรรมการฯ
(นายจักรกฤษ คุณมี) วิศวกรโยธาชำนาญการ

เรียน คณะกรรมการจัดทำร่างขอบเขตของงานหรือรายละเอียดคุณลักษณะเฉพาะของพัสดุที่จะจัดหา
ชนิดประชุมงานตาม ในวันที่ ๑ ธันวาคม ๒๕๖๘ เวลา ๑๕.๐๐ น.
ณ ห้องประชุมแขวงทางหลวงอำนาจเจริญ โดยพร้อมเพรียงกัน

(นายพิชัย กาญจนสิงห์)
ร.อ.ชท.อำนาจเจริญ (ป)

ประธานคณะกรรมการจัดทำร่างขอบเขตของงาน
หรือรายละเอียดคุณลักษณะเฉพาะของพัสดุที่จะจัดหา

บันทึกการประชุมคณะกรรมการจัดทำร่างขอบเขตของงาน
หรือรายละเอียดคุณลักษณะเฉพาะของพัสดุที่จะจัดหา
กิจกรรมปรับปรุงภูมิทัศน์และสถาปัตยกรรมทางหลวง ปี ๒๕๖๙ ของแขวงทางหลวงอำนาจเจริญ
รหัสงาน ๒๕๘๐๐ งานปรับปรุงภูมิทัศน์และสถาปัตยกรรมทางหลวง ทางหลวงหมายเลข ๒๐๒
ตอน สะพานคลองลำเซ - ปทุมราชวงศา กม.๓๑๐+๖๐๐ ปริมาณงาน ๑ แห่ง ระยะเวลาดำเนินการ ๑๕๐ วัน
วงเงินงบประมาณ ๒๕,๐๐๐,๐๐๐.๐๐ บาท
วันที่ ๑ ธันวาคม ๒๕๖๘
เวลา ๐๙.๐๐ น. - ๐๙.๒๐ น.

คณะกรรมการผู้เข้าร่วมประชุม

๑. นายพิชัย กาญจนสิงห์	รอ.ขท.อำนาจเจริญ (ป)	ประธานคณะกรรมการฯ
๒. นายวงศ์พัทธ์ นิธิศกรวิชญ์	ชม.ชม.อำนาจเจริญ	กรรมการฯ
๓. นายจักรกฤษ คุณมี	วิศวกรโยธาชำนาญการ	กรรมการฯ

เริ่มประชุมเวลา ๐๙.๐๐ น.

เรื่องที่ประชุมจัดทำร่างขอบเขตของงานหรือรายละเอียดคุณลักษณะเฉพาะของพัสดุที่จะจัดหาและ
ร่างเอกสารเอกสารประกวดราคาฯ กิจกรรมปรับปรุงภูมิทัศน์และสถาปัตยกรรมทางหลวง ปี ๒๕๖๙ ของแขวง
ทางหลวงอำนาจเจริญ รหัสงาน ๒๕๘๐๐ งานปรับปรุงภูมิทัศน์และสถาปัตยกรรมทางหลวง ทางหลวงหมายเลข ๒๐๒
ตอน สะพานคลองลำเซ - ปทุมราชวงศา กม.๓๑๐+๖๐๐ ปริมาณงาน ๑ แห่ง ระยะเวลาดำเนินการ ๑๕๐ วัน
วงเงินงบประมาณ ๒๕,๐๐๐,๐๐๐.๐๐ บาท นั้น

งานก่อสร้างทางที่ขออนุมัติดำเนินการประกวดราคาจ้างด้วยวิธีประกวดราคาอิเล็กทรอนิกส์ราคาต่ำงาน
รวมทั้งสิ้นขึ้นอยู่กับปริมาณงานรายการต่างๆ ตามลักษณะของงานจ้างเหมาแบบ Unit Cost

มติที่ประชุม คณะกรรมการจัดทำร่างขอบเขตของงานหรือรายละเอียดคุณลักษณะเฉพาะของพัสดุที่จะจัดหา
ได้พิจารณาแล้วเห็นสมควรเสนอ ผอ.ขท.อำนาจเจริญ เพื่อพิจารณาอนุมัติร่างขอบเขตของงานหรือรายละเอียด
คุณลักษณะเฉพาะของพัสดุที่จะจัดหาและร่างเอกสารเอกสารประกวดราคาฯ เพื่อดำเนินการประกวดราคาจ้าง
ด้วยวิธีประกวดราคาอิเล็กทรอนิกส์ตามระเบียบต่อไป

เลิกประชุม เวลา ๐๙.๒๐ น.

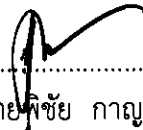
(ลงชื่อ)..........ประธานกรรมการฯ
(นายพิชัย กาญจนสิงห์) รอ.ขท.อำนาจเจริญ (ป)

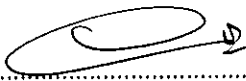
(ลงชื่อ)..........กรรมการฯ
(นายวงศ์พัทธ์ นิธิศกรวิชญ์) ชม.ชม.อำนาจเจริญ

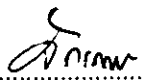
(ลงชื่อ)..........กรรมการฯ
(นายนายจักรกฤษ คุณมี) วิศวกรโยธาชำนาญการ

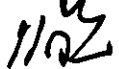
ผู้จัดบันทึกรายงานการประชุม

(นางแก้วเวียง สายสุข)
เจ้าพนักงานพัสดุชำนาญงาน

บัญชีรายชื่อคณะกรรมการจัดทำร่างขอบเขตของงาน
หรือรายละเอียดคุณลักษณะเฉพาะของพัสดุที่จะจัดหา

หน่วยงาน : แขวงทางหลวงอำนาจเจริญ



กิจกรรมปรับปรุงภูมิทัศน์และสถาปัตยกรรมทางหลวง ปี ๒๕๖๘ ของแขวงทางหลวงอำนาจเจริญ

รหัสงาน ๒๕๘๐๐ งานปรับปรุงภูมิทัศน์และสถาปัตยกรรมทางหลวง ทางหลวงหมายเลข ๒๐๒

ตอน สะพานคลองลำเซ - ปทุมราชวงศา กม.๓๑๐+๖๐๐ ปริมาณงาน ๑ แห่ง ระยะเวลาดำเนินการ ๑๕๐ วัน

วงเงินงบประมาณ ๒๕,๐๐๐,๐๐๐.๐๐ บาท

วันที่ ๑ ธันวาคม ๒๕๖๘

ลำดับที่	รายชื่อคณะกรรมการ	ลงนาม	หมายเหตุ
๑	นายพิชัย กาญจนสิงห์		
๒	นายวงศ์พัทธ์ นิธิศกรวิชญ์		
๓	นายจักรกฤษ คุณมี		

ร่างรายละเอียดขอบเขตของงานทั้งโครงการ (Terms of Reference : TOR)

๑. ข้อมูลเกี่ยวกับโครงการ

๑.๑ ชื่อโครงการ ประกวดราคาจ้างก่อสร้างกิจกรรมปรับปรุงภูมิทัศน์และสถาปัตยกรรมทางหลวง ปี ๒๕๖๙ ของแขวงทางหลวงอำนาจเจริญ รหัสงาน ๒๕๘๐๐ งานปรับปรุงภูมิทัศน์และสถาปัตยกรรมทางหลวงทางหลวงหมายเลข ๒๐๒ ตอน สะพานคลองลำเซ - ปทุมราชวงศา กม.๓๑๐+๖๐๐ ปริมาณงาน ๑ แห่ง ด้วยวิธีประกวดราคาอิเล็กทรอนิกส์ (e-bidding)

๑.๒ ความเป็นมา เนื่องจากทางหลวงสายดังกล่าว เป็นทางหลวงที่มีแหล่งท่องเที่ยว ดังนั้นเพื่อให้ทัศนียภาพบริเวณตามแนวทางหลวงมีความสวยงาม ร่มรื่น สะอาด เป็นระเบียบเรียบร้อย และรักษาสภาพแวดล้อม จึงเห็นควรพิจารณาปรับปรุงภูมิทัศน์

๑.๓ วัตถุประสงค์ กรมทางหลวง โดยแขวงทางหลวงอำนาจเจริญ มีความประสงค์จ้างเหมา กิจกรรมปรับปรุงภูมิทัศน์และสถาปัตยกรรมทางหลวง ปี ๒๕๖๙ ของแขวงทางหลวงอำนาจเจริญ รหัสงาน ๒๕๘๐๐ งานปรับปรุงภูมิทัศน์และสถาปัตยกรรมทางหลวง ทางหลวงหมายเลข ๒๐๒ ตอน สะพานคลองลำเซ - ปทุมราชวงศา กม.๓๑๐+๖๐๐ ปริมาณงาน ๑ แห่ง จะดำเนินการหาตัวผู้รับจ้างด้วยวิธีประกวดราคาอิเล็กทรอนิกส์ (Electronic Bidding: e-bidding)

๑.๔ วงเงินงบประมาณ/วงเงินที่ได้รับจัดสรร ๒๕,๐๐๐,๐๐๐.๐๐ บาท (ยี่สิบล้านบาทถ้วน)

๒. คุณสมบัติของผู้ยื่นข้อเสนอ

๒.๑ มีความสามารถตามกฎหมาย

๒.๒ ไม่เป็นบุคคลล้มละลาย

๒.๓ ไม่อยู่ระหว่างเลิกกิจการ

๒.๔ ไม่เป็นบุคคลซึ่งอยู่ระหว่างถูกระงับการยื่นข้อเสนอหรือทำสัญญากับหน่วยงานของรัฐไว้ชั่วคราวตามที่ประกาศเผยแพร่ในระบบเครือข่ายสารสนเทศของกรมบัญชีกลาง

๒.๕ ไม่เป็นบุคคลซึ่งถูกระงับชื่อไว้ในบัญชีรายชื่อผู้ทำงานและได้แจ้งเวียนชื่อให้เป็นผู้ทำงานของหน่วยงานของรัฐในระบบเครือข่ายสารสนเทศของกรมบัญชีกลาง ซึ่งรวมถึงนิติบุคคลที่ผู้ทำงานเป็นหุ้นส่วนผู้จัดการ กรรมการผู้จัดการ ผู้บริหาร ผู้มีอำนาจในการดำเนินงานในกิจการของนิติบุคคลนั้นด้วย

๒.๖ มีคุณสมบัติและไม่มีลักษณะต้องห้ามตามที่คณะกรรมการนโยบายการจัดซื้อจัดจ้างและการบริหารพัสดุภาครัฐกำหนดในราชกิจจานุเบกษา

๒.๗ เป็นนิติบุคคล ผู้มีอาชีพรับจ้างงานที่ประกวดราคาอิเล็กทรอนิกส์ดังกล่าว

๒.๘ ไม่เป็นผู้มีผลประโยชน์ร่วมกันกับผู้ยื่นข้อเสนอรายอื่นที่เข้ายื่นข้อเสนอให้แก่ แขวงทางหลวงอำนาจเจริญ ณ วันประกาศประกวดราคาอิเล็กทรอนิกส์หรือไม่เป็นผู้กระทำการอันเป็นการขัดขวางการแข่งขันราคาอย่างเป็นธรรม ในการเสนอราคาครั้งนี้

๒.๙ ไม่เป็นผู้ได้รับเอกสิทธิ์หรือความคุ้มกัน ซึ่งอาจปฏิเสธไม่ยอมขึ้นศาลไทย เว้นแต่รัฐบาลของผู้ยื่นข้อ

เสนอได้มีคำสั่งสละเอกสิทธิ์และความคุ้มกันเช่นนั้น

๒.๑๐ ผู้ยื่นข้อเสนอต้องเป็นผู้ผ่านการคัดเลือกผู้มีคุณสมบัติเบื้องต้นในการจ้างของกรมทางหลวง โดยเป็นผู้ได้รับการจดทะเบียนเป็นผู้รับเหมา งานบำรุงปกติ ประเภท ข ชั้น ๑ กับกรมทางหลวงและไม่ขาดคุณสมบัติตามหลักเกณฑ์การพิจารณาคุณสมบัติผู้เสนอมีสิทธิเสนอราคางานจ้างเหมาก่อสร้างบูรณะหรือบำรุงทางของกรมทางหลวง

๒.๑๑ ผู้ยื่นข้อเสนอต้องมีผลงานก่อสร้างประเภทเดียวกันกับผลงานที่ประกวดราคาจ้างก่อสร้างในวงเงินไม่น้อยกว่า ๗,๕๐๐,๐๐๐.๐๐ บาท (เจ็ดล้านห้าแสนบาทถ้วน) และเป็นผลงานที่เป็นคู่สัญญาโดยตรงกับหน่วยงานของรัฐ หรือหน่วยงานเอกชนที่ แขวงทางหลวงอำนาจเจริญ เชื่อถือ

๒.๑๑.๑ คุณสมบัติของผู้รับจ้าง

๒.๑๑.๑.๑ ต้องมีเจ้าหน้าที่เกษตร ระดับวุฒิปริญญาตรี สาขาวิชาการเกษตรหรือเทียบเท่า

๒.๑๑.๑.๒ ต้องมีเจ้าหน้าที่ภูมิสถาปนิก ตั้งแต่ระดับภาคภูมิสถาปนิกขึ้นไป

๒.๑๑.๑.๓ ต้องมีเจ้าหน้าที่วิศวกรโยธา ตั้งแต่ระดับภาควิศวกรขึ้นไป

(กรณีที่มีงานที่เกี่ยวข้องกับงานวิศวกรรม)

๒.๑๑.๑.๔ ต้องมีรถขุดหรือผู้เชี่ยวชาญด้านการดูแลรักษาต้นไม้ยืนต้นและการตัดแต่งต้นไม้ยืนต้น (กรณีที่มีงานต้นไม้ยืนต้น)

๒.๑๑.๑.๕ ต้องใช้รถบรรทุกน้ำที่มีความจุรวมไม่ต่ำกว่า ๑๒,๐๐๐ ลิตร

๒.๑๒ กิจการร่วมค้าที่ยื่นข้อเสนอในรูปแบบของ "กิจการร่วมค้า" ต้องมีคุณสมบัติดังนี้

(๑) การกำหนดสัดส่วนในการเข้าร่วมค้าของคู่สัญญา

กรณีที่ข้อตกลงฯ กำหนดให้ผู้เข้าร่วมค้ารายใดรายหนึ่งเป็นผู้เข้าร่วมค้าหลัก ข้อตกลงฯ จะต้องมีการกำหนดสัดส่วนหน้าที่ และความรับผิดชอบในปริมาณงาน สิ่งของ หรือมูลค่าตามสัญญาของผู้เข้าร่วมค้าหลักมากกว่าผู้เข้าร่วมค้ารายอื่นทุกราย

(๒) กรณีที่ข้อตกลงฯ กำหนดให้ผู้เข้าร่วมค้ารายใดรายหนึ่งเป็นผู้เข้าร่วมค้าหลัก กิจการร่วมค่านั้นต้องใช้ผลงานของผู้เข้าร่วมค้าหลักรายเดียวเป็นผลงานของกิจการร่วมค้าที่ยื่นข้อเสนอ สำหรับข้อตกลงฯ ที่ไม่ได้กำหนดให้ผู้เข้าร่วมค้ารายใดเป็นผู้เข้าร่วมค้าหลักผู้เข้าร่วมค้าทุกรายจะต้องมีคุณสมบัติครบถ้วนตามเงื่อนไขที่กำหนดไว้ในเอกสารเชิญชวน

(๓) งานก่อสร้างที่ขึ้นทะเบียนไว้กับกรมบัญชีกลางตามสาขางานก่อสร้าง ที่คณะกรรมการราคากลางและขึ้นทะเบียนผู้ประกอบการกำหนด

กรณีที่ข้อตกลงฯ กำหนดให้ผู้เข้าร่วมค้ารายใดรายหนึ่งเป็นผู้เข้าร่วมค้าหลักผู้เข้าร่วมค้าหลักจะต้องเป็นผู้ประกอบการที่ขึ้นทะเบียนงานก่อสร้างสาขา งานบำรุงปกติ ประเภท ข ชั้น ๑ ไว้กับหน่วยงาน ในส่วนของผู้เข้าร่วมค้าที่ไม่ใช่ผู้เข้าร่วมค้าหลักจะเป็นผู้ประกอบการที่ขึ้นทะเบียนในสาขางานก่อสร้างไว้กับกรมบัญชีกลางหรือไม่ก็ได้

สำหรับข้อตกลงฯ ที่ไม่ได้กำหนดให้ผู้เข้าร่วมค้ารายใดเป็นผู้เข้าร่วมค้าหลักผู้เข้าร่วมค้าทุกรายจะต้องมีคุณสมบัติครบถ้วนตามเงื่อนไขที่กำหนดไว้ในเอกสารเชิญชวน

(๔) การยื่นข้อเสนอของกิจการร่วมค้า

(๔.๑) กรณีที่ข้อตกลงฯ กำหนดให้มีการมอบหมายผู้เข้าร่วมค้ารายใดรายหนึ่ง เป็นผู้ยื่นข้อเสนอ ในนามกิจการร่วมค้า การยื่นข้อเสนอดังกล่าวไม่ต้องมีหนังสือมอบอำนาจ สำหรับข้อตกลงฯ ที่ไม่ได้กำหนดให้ผู้เข้าร่วมค้ารายใดเป็นผู้ยื่นข้อเสนอ ผู้เข้าร่วมค้าทุกรายจะต้องลงลายมือชื่อในหนังสือมอบอำนาจให้ผู้เข้าร่วมค้า รายใดรายหนึ่งเป็นผู้ยื่นข้อเสนอ ในนามกิจการร่วมค้า

(๔.๒) การยื่นข้อเสนอด้วยวิธีประกวดราคาอิเล็กทรอนิกส์ (e - bidding) ให้ผู้เข้าร่วมค้าที่ได้รับ มอบหมายหรือมอบอำนาจตามข้อ (๔.๑) ดำเนินการซื้อเอกสารประกวดราคาอิเล็กทรอนิกส์ กรณีที่มีการ จำหน่ายเอกสารซื้อหรือจ้าง

๒.๑๓ ผู้ยื่นข้อเสนอต้องลงทะเบียนที่มีข้อมูลถูกต้องครบถ้วนในระบบจัดซื้อจัดจ้างภาครัฐด้วย อิเล็กทรอนิกส์ (Electronic Government Procurement : e-GP) ของกรมบัญชีกลาง

๒.๑๔ ผู้ยื่นข้อเสนอต้องมีมูลค่าสุทธิของกิจการ ดังนี้

๑. กรณีผู้ยื่นข้อเสนอเป็นนิติบุคคลที่จัดตั้งขึ้นตามกฎหมายไทยหรือต่างประเทศ ซึ่งได้จดทะเบียนเกินกว่า ๑ ปี ต้องมีมูลค่าสุทธิของกิจการ จากผลต่างระหว่างสินทรัพย์สุทธิหักด้วยหนี้สิน สุทธิ ที่ปรากฏในงบแสดงฐานะการเงินที่มีการตรวจรับรองแล้ว ซึ่งจะต้องแสดงค่าเป็นบวก ๑ ปีสุดท้ายก่อนวัน ยื่นข้อเสนอ งบแสดงฐานะการเงิน ๑ ปีสุดท้ายก่อนวันยื่นข้อเสนอ หมายถึง งบแสดงฐานะการเงินย้อนไปก่อน วันที่หน่วยงานของรัฐกำหนดให้เป็นวันยื่นข้อเสนอ ๑ ปีปฏิทิน เว้นแต่กรณีนิติบุคคลที่จัดตั้งขึ้นตามกฎหมาย ไทย หากวันยื่นข้อเสนอเป็นช่วงระยะเวลาที่กรมพัฒนาธุรกิจการค้ากำหนดให้นิติบุคคลยื่นงบแสดงฐานะ การเงินกับกรมพัฒนาธุรกิจการค้า ซึ่งจะอยู่ในช่วงเดือนมกราคม - เดือนพฤษภาคม ของทุกปี โดยนิติบุคคลที่ เป็นผู้ยื่นข้อเสนอ นั้นยังอยู่ในช่วงของการยื่นงบแสดงฐานะการเงินกับกรมพัฒนาธุรกิจการค้า คือ ช่วงเดือน มกราคม - เดือนพฤษภาคม กรณีนี้ให้สามารถยื่นงบแสดงฐานะการเงินย้อนไปอีก ๑ ปี ได้

๒. กรณีผู้ยื่นข้อเสนอเป็นนิติบุคคลที่จัดตั้งขึ้นตามกฎหมายไทย ซึ่งยังไม่มี การรายงาน งบแสดงฐานะการเงินกับกรมพัฒนาธุรกิจการค้า หรือกรณีผู้ยื่นข้อเสนอเป็นนิติบุคคลที่จัดตั้งขึ้นตาม กฎหมายต่างประเทศซึ่งยังไม่มีกรายงานงบแสดงฐานะการเงิน ให้พิจารณาการกำหนดมูลค่าของ ทุนจดทะเบียน โดยผู้ยื่นข้อเสนอจะต้องมีทุนจดทะเบียนที่เรียกชำระมูลค่าหุ้นแล้ว ณ วันที่ยื่นข้อเสนอ ดังนี้

(๑) มูลค่าการจัดซื้อจัดจ้างไม่เกิน ๑ ล้านบาท ไม่ต้องกำหนดทุนจดทะเบียน

(๒) มูลค่าการจัดซื้อจัดจ้างเกิน ๑ ล้านบาท แต่ไม่เกิน ๕ ล้านบาท

ต้องมีทุนจดทะเบียนไม่ต่ำกว่า ๑ ล้านบาท

(๓) มูลค่าการจัดซื้อจัดจ้างเกิน ๕ ล้านบาท แต่ไม่เกิน ๑๐ ล้านบาท

ต้องมีทุนจดทะเบียนไม่ต่ำกว่า ๒ ล้านบาท ผู้ยื่นข้อเสนอต้องมีมูลค่าสุทธิของกิจการ ดังนี้

(๔) มูลค่าการจัดซื้อจัดจ้างเกิน ๑๐ ล้านบาท แต่ไม่เกิน ๒๐ ล้านบาท

ต้องมีทุนจดทะเบียนไม่ต่ำกว่า ๓ ล้านบาท

(๕) มูลค่าการจัดซื้อจัดจ้างเกิน ๒๐ ล้านบาท แต่ไม่เกิน ๖๐ ล้านบาท

ต้องมีทุนจดทะเบียนไม่ต่ำกว่า ๘ ล้านบาท

(๖) มูลค่าการจัดซื้อจัดจ้างเกิน ๖๐ ล้านบาท แต่ไม่เกิน ๑๕๐ ล้านบาท
ต้องมีทุนจดทะเบียนไม่ต่ำกว่า ๒๐ ล้านบาท

(๗) มูลค่าการจัดซื้อจัดจ้างเกิน ๑๕๐ ล้านบาท แต่ไม่เกิน ๓๐๐ ล้านบาท
ต้องมีทุนจดทะเบียนไม่ต่ำกว่า ๖๐ ล้านบาท

(๘) มูลค่าการจัดซื้อจัดจ้างเกิน ๓๐๐ ล้านบาท แต่ไม่เกิน ๕๐๐ ล้านบาท
ต้องมีทุนจดทะเบียนไม่ต่ำกว่า ๑๐๐ ล้านบาท

(๙) มูลค่าการจัดซื้อจัดจ้างเกิน ๕๐๐ ล้านบาทขึ้นไป ต้องมีทุนจดทะเบียน
ไม่ต่ำกว่า ๒๐๐ ล้านบาท

๓. สำหรับการจัดซื้อจัดจ้างครั้งหนึ่งที่มีวงเงินเกิน ๕๐๐,๐๐๐ บาทขึ้นไป กรณีผู้
ยื่นข้อเสนอเป็นบุคคลธรรมดา ให้พิจารณาจากหนังสือรับรองบัญชีเงินฝาก ไม่เกิน ๙๐ วันก่อนวันยื่นข้อเสนอ
โดยต้องมีเงินฝากคงเหลือในบัญชีธนาคารเป็นมูลค่า ๑ ใน ๔ ของมูลค่างบประมาณของโครงการหรือรายการที่
ยื่นข้อเสนอในแต่ละครั้ง และหากเป็นผู้ชนะการจัดซื้อจัดจ้างหรือเป็นผู้ได้รับการคัดเลือกจะต้องแสดงหนังสือ
รับรองบัญชีเงินฝากที่มีมูลค่าดังกล่าวอีกครั้งหนึ่งในวันลงนามในสัญญา

๔. กรณีที่ผู้ยื่นข้อเสนอไม่มีมูลค่าสุทธิของกิจการหรือทุนจดทะเบียน หรือมีแต่ไม่
เพียงพอที่จะเข้ายื่นข้อเสนอ สามารถดำเนินการได้ดังนี้

(๑) กรณีผู้ยื่นข้อเสนอเป็นนิติบุคคลที่จัดตั้งขึ้นตามกฎหมายไทย หรือ
บุคคลธรรมดาที่ถือสัญชาติไทย ผู้ยื่นข้อเสนอสามารถขอวงเงินสินเชื่อ โดยต้องมีวงเงินสินเชื่อ ๑ ใน ๔ ของ
มูลค่างบประมาณของโครงการหรือรายการที่ยื่นข้อเสนอในแต่ละครั้ง จะเป็นสินเชื่อที่ธนาคารภายในประเทศ
หรือบริษัทเงินทุนหรือบริษัทเงินทุนหลักทรัพย์ที่ได้รับอนุญาตให้ประกอบกิจการเงินทุนเพื่อการพาณิชย์ และ
ประกอบธุรกิจค้าประกันตามประกาศของธนาคารแห่งประเทศไทย ตามรายชื่อบริษัทเงินทุนที่ธนาคารแห่ง
ประเทศไทยแจ้งเวียนให้ทราบ โดยพิจารณาจากยอดเงินรวมของวงเงินสินเชื่อที่สำนักงานใหญ่รับรอง หรือที่
สำนักงานสาขารับรอง (กรณีได้รับมอบอำนาจจากสำนักงานใหญ่) ซึ่งออกให้แก่ผู้ยื่นข้อเสนอ นับถึงวันยื่นข้อ
เสนอไม่เกิน ๙๐ วัน

(๒) กรณีผู้ยื่นข้อเสนอเป็นนิติบุคคลที่จัดตั้งขึ้นตามกฎหมายต่างประเทศ หรือ
บุคคลธรรมดาที่มีได้ถือสัญชาติไทย ผู้ยื่นข้อเสนอสามารถขอวงเงินสินเชื่อ โดยต้องมีวงเงินสินเชื่อ ๑ ใน ๔ ของ
มูลค่างบประมาณของโครงการหรือรายการที่ยื่นข้อเสนอในแต่ละครั้ง จะเป็นสินเชื่อที่ธนาคารภายในประเทศ
หรือบริษัทเงินทุนหรือบริษัทเงินทุนหลักทรัพย์ที่ได้รับอนุญาตให้ประกอบกิจการเงินทุนเพื่อการพาณิชย์ และ
ประกอบธุรกิจค้าประกันตามประกาศของธนาคารแห่งประเทศไทย ตามรายชื่อบริษัทเงินทุนที่ธนาคาร แห่ง
ประเทศไทยแจ้งเวียนให้ทราบ หรือเป็นสินเชื่อที่ธนาคารต่างประเทศหรือบริษัทเงินทุนหลักทรัพย์ที่
ได้รับอนุญาตให้ประกอบกิจการเงินทุนเพื่อการพาณิชย์และประกอบธุรกิจค้าประกันตามประกาศของธนาคาร
กลางต่างประเทศนั้น ตามรายชื่อบริษัทที่ธนาคารกลางต่างประเทศนั้นแจ้งเวียนให้ทราบ โดยพิจารณาจากยอด
เงินรวมของวงเงินสินเชื่อที่สำนักงานใหญ่รับรอง หรือที่สำนักงานสาขารับรอง (กรณีได้รับมอบอำนาจจาก
สำนักงานใหญ่) ซึ่งออกให้แก่ผู้ยื่นข้อเสนอ นับถึงวันยื่นข้อเสนอไม่เกิน ๙๐ วัน

๕. กรณีผู้ยื่นข้อเสนอเป็นนิติบุคคลที่จัดตั้งขึ้นตามกฎหมายต่างประเทศ หรือ บุคคลธรรมดาที่มีได้ถือสัญชาติไทยตามข้อ ๒ ข้อ ๓ และข้อ ๔ (๒) มูลค่าจะต้องเป็นไปตามอัตราแลกเปลี่ยน เงินตรา ตามประกาศที่ธนาคารแห่งประเทศไทยกำหนด ในช่วงระหว่างวันที่เผยแพร่ประกาศและเอกสาร ประกวดราคาในระบบจัดซื้อจัดจ้างภาครัฐด้วยอิเล็กทรอนิกส์ (e - GP) จนถึงวันเสนอราคา

ทั้งนี้ ผู้ยื่นข้อเสนอจะต้องยื่นเอกสารที่แสดงให้เห็นถึงข้อมูลเกี่ยวกับมูลค่าสุทธิ ของกิจการแล้วแต่กรณี ประกอบกับเอกสารดังกล่าวจะต้องผ่านการรับรองตามระเบียบกระทรวง การต่างประเทศว่าด้วยการรับรองเอกสาร พ.ศ. ๒๕๓๙ และที่แก้ไขเพิ่มเติม กำหนด โดยจะต้องยื่นเอกสารดัง กล่าวในวันยื่นข้อเสนอ หากผู้ยื่นข้อเสนอได้มีการยื่นเอกสารดังกล่าวมาพร้อมกับการยื่นข้อเสนอให้ถือว่าผู้ยื่น ข้อเสนอรายนั้นยื่นเอกสารไม่ครบถ้วนตามเงื่อนไขที่กำหนดไว้ในเอกสารประกวดราคา

๖. กรณีตาม ข้อ ๑ - ข้อ ๕ ไม่ใช่บังคับกรณีดังต่อไปนี้

(๖.๑) กรณีที่ผู้ยื่นข้อเสนอเป็นหน่วยงานของรัฐภายในประเทศ

(๖.๒) นิติบุคคลที่จัดตั้งขึ้นตามกฎหมายไทยที่อยู่ระหว่างการฟื้นฟูกิจการตาม พระราชบัญญัติล้มละลาย พ.ศ. ๒๕๘๓ และที่แก้ไขเพิ่มเติม

(๖.๓) งานจ้างก่อสร้างที่กรมบัญชีกลางได้ขึ้นทะเบียนผู้ประกอบการงาน ก่อสร้างแล้ว และงานจ้างก่อสร้างที่หน่วยงานของรัฐที่ได้มีการจัดทำบัญชีผู้ประกอบการงานก่อสร้างที่มี คุณสมบัติเบื้องต้นไว้แล้วก่อนวันที่พระราชบัญญัติการจัดซื้อจัดจ้างฯ มีผลใช้บังคับ

(๖.๔) การจัดซื้อจัดจ้างตามมาตรา ๕๖ วรรคหนึ่ง (๒) (ข) และ (ค) แห่ง พระราชบัญญัติการจัดซื้อจัดจ้างฯ

(๖.๕) การซื้อสังหาริมทรัพย์และการเช่าสังหาริมทรัพย์

(๖.๖) กรณีงานจ้างบริการหรืองานจ้างเหมาบริการกับบุคคลธรรมดา เช่น จ้าง พนักงานขับรถ ครูชาวต่างชาติ พนักงานเก็บขยะ พนักงานบันทึกข้อมูล เป็นต้น

๓. แบบรูปรายการงานก่อสร้างที่จะดำเนินการจ้างก่อสร้าง และเอกสารแนบท้ายอื่น ๆ

เอกสารแนบ ๑ แบบรูปและรายการละเอียด

เอกสารแนบ ๒ แผนการใช้วัสดุที่ผลิตภายในประเทศ

เอกสารแนบ ๓ แผนการใช้เหล็กที่ผลิตภายในประเทศ

เอกสารแนบ ๔ แนวทางการพิจารณาขยายอายุสัญญา หรือการงดหรือลดค่าปรับงานจ้างเหมาของกรม ทางหลวง (ฉบับสิงหาคม ๒๕๖๑)

เอกสารแนบ ๕ รายการงานที่ผู้รับจ้างต้องรับผิดชอบในความชำรุดบกพร่องของงานจ้างหรือความเสียหาย ภายในกำหนดเวลา

เอกสารแนบ ๖ เรื่อง การจ้างช่วง

เอกสารแนบ ๗ เงื่อนไขการเสนอแผนการทำงาน

เอกสารแนบ ๘ รายละเอียดการควบคุมงานและการจ่ายเงิน

เอกสารแนบ ๙ รายละเอียดบัญชีรายการก่อสร้างและเงื่อนไขในการปฏิบัติงาน

เอกสารแนบ ๑๐ แบบใบแจ้งปริมาณงานและราคา

๔. กำหนดเวลาส่งมอบพัสดุ

ระยะเวลาส่งมอบ ๑๕๐ วัน นับถัดจากวันลงนามในสัญญา

๕. งานตรวจและการจ่ายเงิน

แนวทางหลวงอำนาจเจริญจะจ่ายค่าจ้างต่อหน่วยของงานแต่ละรายการที่ได้ทำสำเร็จจริงตามราคาต่อหน่วย ที่กำหนดไว้ในใบแจ้งปริมาณงานและราคา นอกจากในกรณีต่อไปนี้

(๑) เมื่อปริมาณงานที่ทำเสร็จจริงในส่วนของเกินกว่าร้อยละ ๑๒๕ (หนึ่งร้อยยี่สิบห้า) แต่ไม่เกินร้อยละ ๑๕๐ (หนึ่งร้อยห้าสิบ) ของปริมาณงานที่กำหนดไว้ในสัญญาหรือใบแจ้งปริมาณงานและราคา จะจ่ายให้อัตราร้อยละ ๙๐ (เก้าสิบ) ของราคาต่อหน่วยตามสัญญา

(๒) เมื่อปริมาณงานที่ทำเสร็จจริงในส่วนของเกินกว่าร้อยละ ๑๕๐ (หนึ่งร้อยห้าสิบ) ของปริมาณงานที่กำหนดไว้ในสัญญาหรือใบแจ้งปริมาณงานและราคา จะจ่ายให้อัตราร้อยละ ๘๓ (แปดสิบสาม) ของราคาต่อหน่วยตามสัญญา

(๓) เมื่อปริมาณงานที่ทำเสร็จจริงน้อยกว่าร้อยละ ๗๕ (เจ็ดสิบห้า) ของปริมาณงานที่กำหนดไว้ในสัญญาหรือใบแจ้งปริมาณงานและราคา จะจ่ายให้ตามราคาต่อหน่วยในสัญญา และจะจ่ายเพิ่มชดเชยเป็นค่า overhead และ mobilization สำหรับงานรายการนั้น ในอัตราร้อยละ ๑๗ (สิบเจ็ด) ของผลต่างระหว่างปริมาณงานทั้งหมดของงานรายการนั้นตามสัญญาโดยประมาณ กับปริมาณงานที่ทำเสร็จจริงคูณด้วยราคาต่อหน่วยตามสัญญา ทั้งนี้ การจ่ายเงินเพิ่มชดเชยเป็นค่า Overhead และ Mobilization ดังกล่าว ผู้ว่าจ้างจะจ่ายให้แก่ผู้รับจ้างในงวดสุดท้ายของการจ่ายเงินค่างานตามสัญญา

(๔) แนวทางหลวงอำนาจเจริญจะจ่ายเงินที่เพิ่มขึ้นตาม (๑) และ (๒) ดังกล่าวข้างต้น ในงวดสุดท้ายของการจ่ายเงิน หรือก่อนงวดสุดท้ายของการจ่ายเงิน ตามที่แนวทางหลวงอำนาจเจริญจะพิจารณาตามที่เห็นสมควร เว้นแต่กรณีที่กรมพิจารณาเห็นว่าปริมาณงานที่ทำเสร็จจริงดังกล่าว มิได้มีส่วนเกี่ยวข้องกับงานอื่นที่เหลือ อีกทั้งงานที่เหลืออยู่ก็มิได้มีผลกระทบต่อจ่ายเงินค่างานที่แล้วเสร็จจริงในงวดดังกล่าว ทั้งนี้ แนวทางหลวงอำนาจเจริญ อาจจ่ายเงินที่เพิ่มขึ้นให้แก่ผู้รับจ้างพร้อมกับการจ่ายเงินค่างานงวดนั้น ๆ และการพิจารณาว่างานใดอยู่ในหลักเกณฑ์ดังกล่าวหรือไม่เป็นดุลพินิจโดยเด็ดขาดของแนวทางหลวงอำนาจเจริญ

แนวทางหลวงอำนาจเจริญจะจ่ายเงินค่าจ้างให้แก่ผู้รับจ้างเป็นรายเดือนตามเนื้องานที่ทำเสร็จจริงเมื่อ แนวทางหลวงอำนาจเจริญหรือเจ้าหน้าที่ของ แนวทางหลวงอำนาจเจริญ ได้ทำการตรวจสอบผลงานที่ทำเสร็จแล้ว และปรากฏว่าเป็นที่พอใจตรงตามข้อกำหนดแห่งสัญญาทุกประการ แนวทางหลวงอำนาจเจริญ จะออกหนังสือรับรองการรับมอบงานนั้นให้ไว้แก่ผู้รับจ้าง

๖. หลักเกณฑ์ในการพิจารณาคัดเลือกข้อเสนอ

ในการพิจารณาคัดเลือกผู้ชนะการยื่นข้อเสนอ แนวทางหลวงอำนาจเจริญ จะพิจารณาคัดสินโดยใช้หลักเกณฑ์ราคา

๗. อัตราค่าปรับ

๗.๑ กรณีที่ผู้รับจ้างนำงานที่รับจ้างไปจ้างช่วงให้ผู้อื่นทำอีกทอดหนึ่งโดยไม่ได้รับอนุญาตจาก แขวง
ทางหลวงอำนาจเจริญ จะกำหนดค่าปรับสำหรับการฝ่าฝืนดังกล่าวเป็นจำนวนร้อยละ ๑๒ ของวงเงินจ้างช่วง
นั้น

๗.๒ กรณีที่ผู้รับจ้างปฏิบัติผิดสัญญาจ้าง แขวงทางหลวงอำนาจเจริญ จะกำหนดค่าปรับเป็นรายวันในอัตรา
ร้อยละ ๐.๑๐ ของราคางาน

๘. การกำหนดระยะเวลารับประกันความชำรุดบกพร่อง

ผู้ชนะการเสนอราคาจะต้องรับประกันความชำรุดบกพร่องของงานจ้างที่เกิดขึ้นภายในระยะเวลาไม่น้อย
กว่า ๒ ปีนับถัดจากวันที่แขวงทางหลวงอำนาจเจริญ ได้รับมอบงานโดยจะต้องจัดการซ่อมแซมแก้ไขให้ใช้การ
ได้ดีดังเดิมภายใน ๑๕ วัน นับถัดจากวันที่ได้รับแจ้งความชำรุดบกพร่อง

๙. การจ่ายเงินล่วงหน้า

ผู้ยื่นข้อเสนอที่มีสิทธิเสนอขอรับเงินล่วงหน้า ในอัตราไม่เกินร้อยละ ๑๕ ของราคาค่าจ้างทั้งหมด แต่ทั้งนี้จะ
ต้องส่งมอบหลักประกันเงินล่วงหน้า เป็นพันธบัตรรัฐบาลไทย หรือหนังสือค้ำประกัน หรือหนังสือค้ำประกัน
อิเล็กทรอนิกส์ของธนาคารภายในประเทศตามแบบที่กรมบัญชีกลางกำหนด ให้แก่ แขวงทางหลวงอำนาจเจริญ
ก่อนการรับเงินล่วงหน้านั้น

๑๐. การหักเงินประกันผลงาน

ในการจ่ายเงินแต่ละงวด แขวงทางหลวงอำนาจเจริญ จะหักเงินจำนวนร้อยละ ๑๐.๐๐ ของเงินที่ต้องจ่าย
ในงวดนั้นเพื่อเป็นประกันผลงาน ในกรณีที่เงินประกันผลงานจะต้องถูกหักไว้ไม่ต่ำกว่าร้อยละ ๑๐.๐๐ ของค่า
จ้างทั้งหมดผู้รับจ้างมีสิทธิที่จะขอเงินประกันผลงานคืน โดยผู้รับจ้างจะต้องนำหนังสือค้ำประกันของธนาคาร
หรือหนังสือค้ำประกันอิเล็กทรอนิกส์ของธนาคารในประเทศมาวางไว้ต่อ แขวงทางหลวงอำนาจเจริญ เพื่อเป็น
หลักประกันแทน

แขวงทางหลวงอำนาจเจริญ จะคืนเงินประกันผลงาน และ/หรือหนังสือค้ำประกันของธนาคารดังกล่าวให้
แก่ผู้รับจ้างพร้อมกับการจ่ายเงินค่าจ้างงวดสุดท้าย

๑๑. การปรับราคาค่างานก่อสร้าง

การปรับราคาค่างานก่อสร้างตามหลักสูตรการปรับราคาตั้งระบุในเอกสารแนบท้าย จะนำมาใช้ในกรณีที่ค่า
งานก่อสร้างลดลงหรือเพิ่มขึ้น โดยวิธีการต่อไปนี้

ตามเงื่อนไข หลักเกณฑ์ สูตรและวิธีคำนวณที่ใช้กับสัญญาแบบปรับราคาได้ตามมติคณะรัฐมนตรีเมื่อวันที่
๒๒ สิงหาคม ๒๕๓๒ เรื่อง การพิจารณาช่วยเหลือผู้ประกอบการอาชีพงานก่อสร้าง ตามหนังสือสำนักเลขาธิการ
คณะรัฐมนตรี ที่ นร ๐๒๐๓/ว ๑๐๙ ลงวันที่ ๒๔ สิงหาคม ๒๕๓๒

สูตรการปรับราคา (สูตรค่า K) จะต้องคงที่ที่ระดับที่กำหนดไว้ในสัญญา หรือภายในระยะเวลาที่ แขวง
ทางหลวงอำนาจเจริญ ได้ขยายออกไป โดยจะใช้สูตรของทางราชการที่ได้ระบุไว้ในเอกสารแนบท้าย

๑๒. มาตรฐานฝีมือช่าง

เมื่อแขวงทางหลวงอำนาจเจริญได้คัดเลือกผู้ยื่นข้อเสนอรายใดให้เป็นผู้รับจ้างและได้ตกลงจ้างก่อสร้าง

ตามประกาศนี้แล้วผู้ยื่นข้อเสนอจะต้องตกลงว่าในการปฏิบัติงานก่อสร้างดังกล่าว ผู้ยื่นข้อเสนอจะต้องมีและใช้ผู้ผ่านการทดสอบมาตรฐานฝีมือช่างหรือผู้ผ่านการทดสอบมาตรฐานฝีมือช่างจาก คณะกรรมการกำหนดมาตรฐานและทดสอบฝีมือแรงงานหรือสถาบันของทางราชการอื่น หรือสถาบันเอกชนที่ทางราชการรับรอง หรือผู้มีวุฒิปริญญา ปวช. ปวส. และ ปวท.หรือเทียบเท่าจากสถาบันการศึกษาที่ ก.พ. รับรองให้เข้ารับราชการได้ ในอัตราไม่ต่ำกว่าร้อยละ ๑๐ ของแต่ละสาขาช่างแต่จะต้องมีจำนวนช่างอย่างน้อย ๑ คน ในแต่ละสาขาช่าง ดังต่อไปนี้

๑๒.๑ ช่างโยธาหรือช่างก่อสร้าง

๑๒.๒ ช่างไฟฟ้า

๑๓. งานตามร่างรายละเอียดคุณลักษณะเฉพาะของพัสดุที่จะจัดหา นี้

๑๓.๑ - ได้รับจัดสรรงบประมาณรายจ่ายประจำปี พ.ศ.....๒๕๖๙.....แล้ว

๑๓.๒ - ยังไม่ได้รับจัดสรรเงินงบประมาณรายจ่ายประจำปี พ.ศ.....-.....

อนึ่ง การจัดซื้อหรือการจัดจ้างครั้งนี้ จะมีการลงนามในสัญญาหรือข้อตกลงเป็นหนังสือได้ต่อเมื่อพระราชบัญญัติงบประมาณรายจ่ายประจำปีงบประมาณ พ.ศ. ๒๕๖๙ มีผลใช้บังคับและได้รับจัดสรรเงินงบประมาณรายจ่ายประจำปีงบประมาณ พ.ศ. ๒๕๖๙ จากสำนักงบประมาณแล้ว

สำหรับกรณีที่ไม่ได้รับการจัดสรรงบประมาณรายจ่ายเพื่อการจัดซื้อหรือการจัดจ้างในครั้งดังกล่าว หน่วยงานของรัฐสามารถยกเลิกการจัดซื้อหรือการจัดจ้างได้

๑๔. รายละเอียดและข้อกำหนดอื่น ที่นำมาใช้ในการควบคุมงานก่อสร้าง ดังนี้

~~๑๔.๑ ราคากลางละเอียดและข้อกำหนดการก่อสร้างทางหลวง เล่มที่ ๑ และเล่มที่ ๒~~

~~๑๔.๒ รายละเอียดและข้อกำหนดการจัดทำเครื่องหมายจราจรบนผิวทางฉบับกรกฎาคม ๒๕๕๓~~

~~๑๔.๓ คู่มือเครื่องหมายควบคุมการจราจรในการก่อสร้างบูรณะและบำรุงรักษา ฉบับปี พ.ศ. ๒๕๖๓~~

~~๑๔.๔ ราคากลางและหลักเกณฑ์งานบริหารการจราจรในระหว่างก่อสร้าง~~

~~๑๔.๕ STANDARD DRAWING (revision ๒๐๑๕)~~

~~๑๔.๖ มาตรฐาน (ทล. ม.) และข้อกำหนด (ทล. ก.)~~

~~๑๔.๗ คู่มือควบคุมงานก่อสร้างสะพานและท่อเหลี่ยม กสค.~~

~~๑๔.๘ ข้อกำหนดและมาตรฐานทั่วไป งานติดตั้งไฟฟ้าแสงสว่างบนทางหลวง~~

~~๑๔.๙ ข้อกำหนดและมาตรฐานทั่วไป งานติดตั้งไฟสัญญาณจราจรและไฟกระพริบบนทางหลวง~~

~~๑๔.๑๐ ข้อกำหนดพิเศษ~~

๑๕. สถานที่ติดต่อหรือขอทราบข้อมูลเพิ่มเติม และส่งข้อเสนอแนะ วิचारณ์ และแสดงความคิดเห็น

สถานที่ติดต่อหรือขอทราบข้อมูลเพิ่มเติม เกี่ยวกับร่างขอบเขตของงาน หรือรายละเอียดคุณลักษณะเฉพาะของพัสดุหรือรูปแบบรายการก่อสร้างนี้ ได้ที่ สถานที่ติดต่อ แขวงทางหลวงอำนาจเจริญ ถนนขยางกูร อำเภอเมือง จังหวัดอำนาจเจริญ หรือทางเว็บไซต์ของกรมทางหลวง (www.doh.go.th) โทรศัพท์ หมายเลข ๐๔๕-๙๘๙๗๔๕ หรือทาง E-mail Address : doh๗๔๑@doh. go.th และสามารถส่งข้อคิดเห็น หรือข้อเสนอแนะ วิचारณ์ เกี่ยวกับร่างขอบเขตของงานหรือ รายละเอียดคุณลักษณะเฉพาะของพัสดุหรือรูปแบบ

รายการก่อสร้างนี้ ได้ที่ www.gprocurement.go.th สาธารณชนที่ต้องการเสนอแนะ วิจารณ์ หรือมีความเห็น
ต้องเปิดเผยชื่อ และที่อยู่ของผู้ให้ข้อเสนอแนะ วิจารณ์ หรือมีความเห็นด้วย

~~๓๖. หมายเหตุ~~

- กำหนดยื่นราคา ๒๗๐ วัน นับแต่วันเสนอราคา
- การปรับราคาค่างานก่อสร้าง (ค่า K) เป็นไปตามสูตรของราชการ

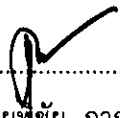
(ลงชื่อ)..........ประธานกรรมการฯ
(นายพิชัย กาญจนสิงห์) รอ.ขท.อำนาจเจริญ (ป)

(ลงชื่อ)..........กรรมการฯ
(นายวงศ์พัทธ์ นิธิครวิชัย) ชม.ขท.อำนาจเจริญ

(ลงชื่อ)..........กรรมการฯ
(นายจักรกฤษ คุณมี) วิศวกรโยธาชำนาญการ

เรียน คณะกรรมการฯ

- อนุมัติร่างฯ ตามเสนอ
- ดำเนินการตามระเบียบต่อไป

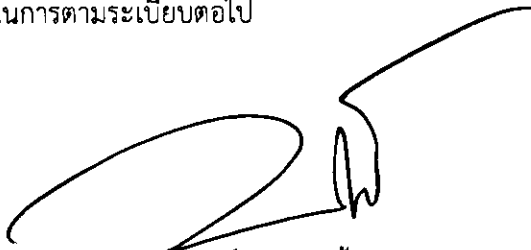

(นายพิพัฒน์ อัจฉริยะ)
ผู้อำนวยการแขวงทางหลวงอำนาจเจริญ

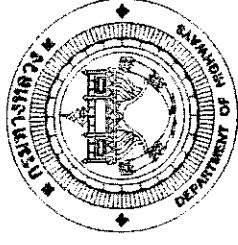

งานปรับปรุงภูมิทัศน์และสถาปัตยกรรมทางหลวง

ทางหลวงหมายเลข 202

ตอน สะพานคลองลำซิว - ปทุมราชวงศา

กม. 310+600

แขวงทางหลวงอำนาจเจริญ

สำนักงานทางหลวงที่ 9 (อุบลราชธานี)

กรมทางหลวง

รายงานการประเมินแบบปรับปรุงผลิตภัณฑ์ (3)

วัตถุประสงค์ทั่วไป

- 1. แบบทดสอบที่ใช้ประเมินผลเป็นเชิงคุณภาพ มีทั้งเชิงปริมาณและเชิงคุณภาพ โดยสามารถระบุเป็นเชิงปริมาณและเชิงคุณภาพได้
- 2. ผู้ตอบแบบทดสอบส่วนใหญ่เป็นแบบทดสอบที่มีลักษณะเป็นเชิงคุณภาพ โดยผู้ตอบแบบทดสอบส่วนใหญ่เป็นผู้ตอบแบบทดสอบที่มีลักษณะเป็นเชิงคุณภาพ
- 3. แบบทดสอบที่ใช้ประเมินผลเป็นเชิงคุณภาพ มีลักษณะเป็นเชิงคุณภาพ โดยผู้ตอบแบบทดสอบส่วนใหญ่เป็นผู้ตอบแบบทดสอบที่มีลักษณะเป็นเชิงคุณภาพ
- 4. แบบทดสอบที่ใช้ประเมินผลเป็นเชิงคุณภาพ มีลักษณะเป็นเชิงคุณภาพ โดยผู้ตอบแบบทดสอบส่วนใหญ่เป็นผู้ตอบแบบทดสอบที่มีลักษณะเป็นเชิงคุณภาพ
- 5. แบบทดสอบที่ใช้ประเมินผลเป็นเชิงคุณภาพ มีลักษณะเป็นเชิงคุณภาพ โดยผู้ตอบแบบทดสอบส่วนใหญ่เป็นผู้ตอบแบบทดสอบที่มีลักษณะเป็นเชิงคุณภาพ
- 6. แบบทดสอบที่ใช้ประเมินผลเป็นเชิงคุณภาพ มีลักษณะเป็นเชิงคุณภาพ โดยผู้ตอบแบบทดสอบส่วนใหญ่เป็นผู้ตอบแบบทดสอบที่มีลักษณะเป็นเชิงคุณภาพ
- 7. แบบทดสอบที่ใช้ประเมินผลเป็นเชิงคุณภาพ มีลักษณะเป็นเชิงคุณภาพ โดยผู้ตอบแบบทดสอบส่วนใหญ่เป็นผู้ตอบแบบทดสอบที่มีลักษณะเป็นเชิงคุณภาพ
- 8. แบบทดสอบที่ใช้ประเมินผลเป็นเชิงคุณภาพ มีลักษณะเป็นเชิงคุณภาพ โดยผู้ตอบแบบทดสอบส่วนใหญ่เป็นผู้ตอบแบบทดสอบที่มีลักษณะเป็นเชิงคุณภาพ
- 9. แบบทดสอบที่ใช้ประเมินผลเป็นเชิงคุณภาพ มีลักษณะเป็นเชิงคุณภาพ โดยผู้ตอบแบบทดสอบส่วนใหญ่เป็นผู้ตอบแบบทดสอบที่มีลักษณะเป็นเชิงคุณภาพ
- 10. แบบทดสอบที่ใช้ประเมินผลเป็นเชิงคุณภาพ มีลักษณะเป็นเชิงคุณภาพ โดยผู้ตอบแบบทดสอบส่วนใหญ่เป็นผู้ตอบแบบทดสอบที่มีลักษณะเป็นเชิงคุณภาพ

กรณีศึกษาที่เกี่ยวข้อง

- 1. ผู้รับบริการได้รับบริการจากผู้ให้บริการที่มีคุณภาพดี โดยผู้ให้บริการมีลักษณะเป็นเชิงคุณภาพ โดยผู้ให้บริการมีลักษณะเป็นเชิงคุณภาพ
- 2. ผู้รับบริการได้รับบริการจากผู้ให้บริการที่มีคุณภาพดี โดยผู้ให้บริการมีลักษณะเป็นเชิงคุณภาพ โดยผู้ให้บริการมีลักษณะเป็นเชิงคุณภาพ
- 3. ผู้รับบริการได้รับบริการจากผู้ให้บริการที่มีคุณภาพดี โดยผู้ให้บริการมีลักษณะเป็นเชิงคุณภาพ โดยผู้ให้บริการมีลักษณะเป็นเชิงคุณภาพ
- 4. ผู้รับบริการได้รับบริการจากผู้ให้บริการที่มีคุณภาพดี โดยผู้ให้บริการมีลักษณะเป็นเชิงคุณภาพ โดยผู้ให้บริการมีลักษณะเป็นเชิงคุณภาพ
- 5. ผู้รับบริการได้รับบริการจากผู้ให้บริการที่มีคุณภาพดี โดยผู้ให้บริการมีลักษณะเป็นเชิงคุณภาพ โดยผู้ให้บริการมีลักษณะเป็นเชิงคุณภาพ

กรมส่งเสริมการค้าระหว่างประเทศ

ชื่อคน สังกัด	นาย อ.อ.อ.
ชื่อคนรับ	นาย อ.อ.อ.
ตำแหน่ง	ผู้ช่วยผู้อำนวยการฝ่ายส่งเสริมการค้า
วันที่	30/11/2561

สำนักงานส่งเสริมการค้าในต่างประเทศ		เมือง
สำนักงานส่งเสริมการค้าในต่างประเทศ	เมือง	เมือง
5 (กรุงเทพฯ)	เมือง	เมือง
แบบแปลนโครงการ (1)		
โครงการพัฒนาพื้นที่ 202		
ถนน สุขุมวิท - ภูเก็ต		
เลขที่ 3104-600		
เขตพัฒนาพิเศษภาคใต้		

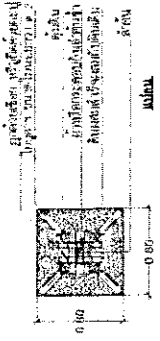
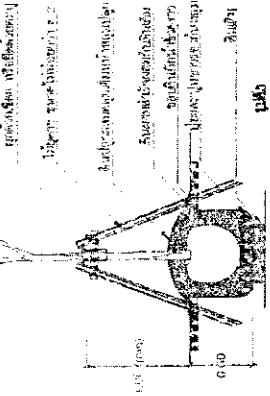

รายละเอียดการปลูกไม้ยืนต้น

(ขนาด ๒.๕-3' สูงประมาณ 3.00 - 3.00 ม.)

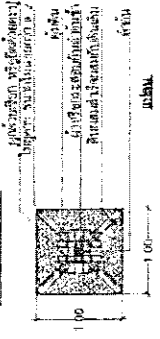
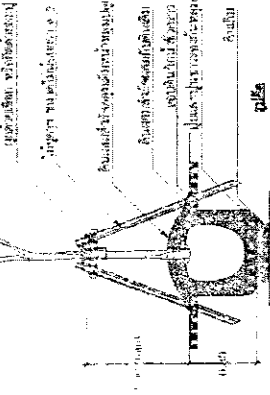
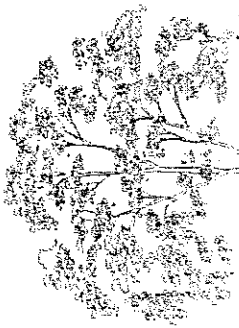

รายละเอียดการปลูกไม้ยืนต้น

(ขนาด ๓.๐-3' สูงประมาณ 3.00 ม.)

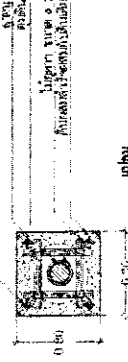
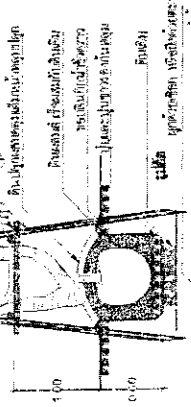
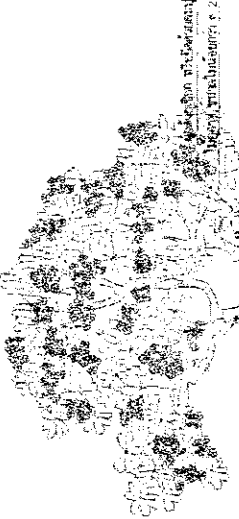

รายละเอียดการปลูกไม้ยืนต้น เช่น ไม้กวาด

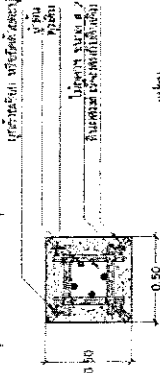
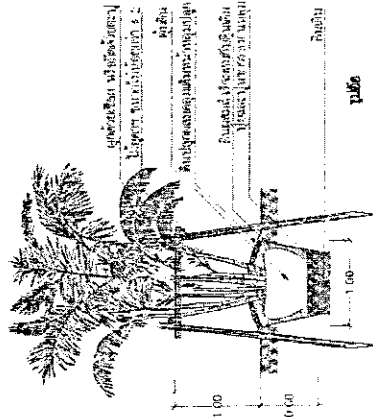

รายละเอียดการปลูกต้นไม้ขนาดเล็ก

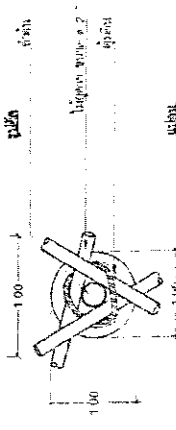
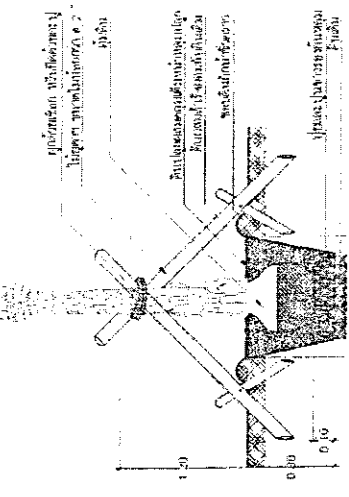

รายละเอียดการปลูกต้นไม้ยืนต้น ๓๐๑

GENERAL NOTES	
เขียน สถาปนิก	นาย ส.อ.อ.
ตรวจสอบ	นาย ส.อ.อ.
วันที่พิมพ์	11/11/68
สถานที่	กรุงเทพมหานคร
ชื่อโครงการ	โครงการพัฒนาพื้นที่ 202
วันที่	19/11/68
ช่างเขียน	นาย ส.อ.อ.

สำนักงานส่งเสริมการค้าในต่างประเทศ ณ นครเชียงใหม่		แผนผังที่	00
สำนักงานส่งเสริมการค้าในต่างประเทศ ณ นครเชียงใหม่	วันที่	01-06	
แบบแปลนการจัดสวนภูมิทัศน์ (2)			
วิทยาลัยการอาชีพเชียงใหม่ 202 988 ถนนพหลโยธิน - เชียงใหม่ โทร. 3104600 แผนภูมิการจัดสวนภูมิทัศน์			

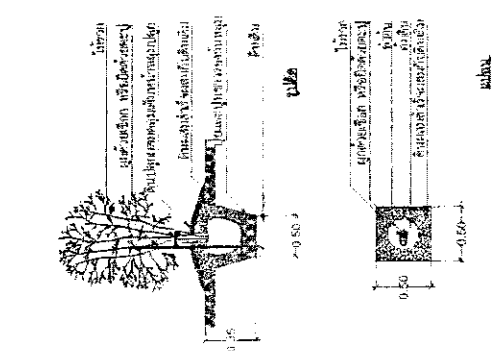

รายละเอียดการปลูก (ไม้พุ่มสูง)
(ขนาดทรงพุ่มไม้ 0.50 ม. - 1.50 ม.)

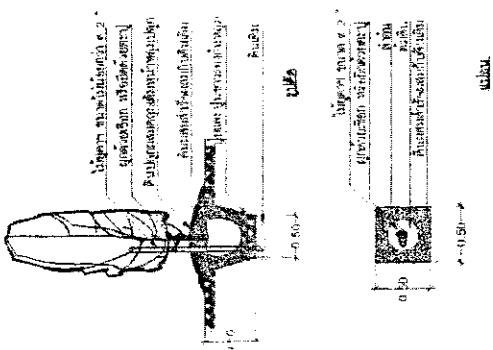

รายละเอียดการปลูก (ไม้พุ่มสูง)
(ขนาดทรงพุ่มไม้ 0.50 ม. - 1.50 ม.)

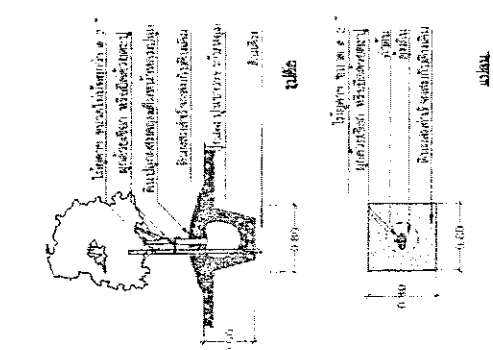

รายละเอียดการปลูกต้นไม้ยืนต้นขนาดเล็ก
(ขนาดทรงพุ่มไม้ 0.50 ม. - 2.00 ม.)

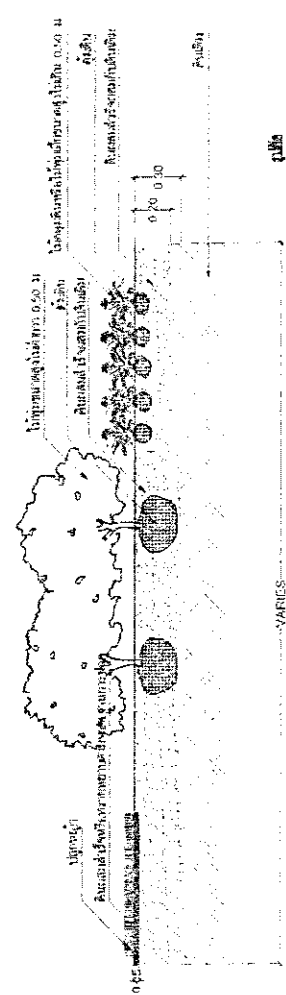

รายละเอียดการปลูกไม้พุ่มและไม้ยืนต้น

- หมายเหตุ**
1. ไม้ยืนต้นที่ปลูกในบริเวณนี้ควรใช้ไม้ยืนต้นที่ทนแล้งและทนน้ำท่วมได้
 2. ไม้พุ่มสูงที่ปลูกในบริเวณนี้ควรใช้ไม้พุ่มสูงที่ทนแล้งและทนน้ำท่วมได้
 3. ไม้พุ่มสูงที่ปลูกในบริเวณนี้ควรใช้ไม้พุ่มสูงที่ทนแล้งและทนน้ำท่วมได้

โครงการ		ถนนเชียงใหม่	
ชื่อโครงการ	ที่	หน้า	หน้า
ชื่อโครงการ	ที่	หน้า	หน้า
ชื่อโครงการ	ที่	หน้า	หน้า
ชื่อโครงการ	ที่	หน้า	หน้า

DRAWING LIST (LANDSCAPE WORKS)

แบบร่าง	แผ่นที่	รายการ	ขนาด	หมายเหตุ
LA-01	01	รายละเอียดของพื้นที่ (1)	NOT TO SCALE	
LA-02	02	รายละเอียดของพื้นที่ (2)	NOT TO SCALE	
LA-03	03	รายละเอียดของพื้นที่ (3)	NOT TO SCALE	
LA-04	04	รายละเอียดของพื้นที่ (4)	NOT TO SCALE	
LA-05	05	รายละเอียดของพื้นที่ (5)	NOT TO SCALE	
LA-06	06	รายละเอียดของพื้นที่ (6)	NOT TO SCALE	
LA-07	07	รายละเอียดของพื้นที่ (7)	NOT TO SCALE	
LA-08	08	รายละเอียดของพื้นที่ (8)	NOT TO SCALE	
LA-09	09	รายละเอียดของพื้นที่ (9)	NOT TO SCALE	
LA-10	10	รายละเอียดของพื้นที่ (10)	NOT TO SCALE	
LA-11	11	รายละเอียดของพื้นที่ (11)	NOT TO SCALE	
LA-12	12	รายละเอียดของพื้นที่ (12)	NOT TO SCALE	
LA-13	13	รายละเอียดของพื้นที่ (13)	NOT TO SCALE	
LA-14	14	รายละเอียดของพื้นที่ (14)	NOT TO SCALE	
LA-15	15	รายละเอียดของพื้นที่ (15)	NOT TO SCALE	
LA-16	16	รายละเอียดของพื้นที่ (16)	NOT TO SCALE	
LA-17	17	รายละเอียดของพื้นที่ (17)	NOT TO SCALE	
LA-18	18	รายละเอียดของพื้นที่ (18)	NOT TO SCALE	
LA-19	19	รายละเอียดของพื้นที่ (19)	NOT TO SCALE	
LA-20	20	รายละเอียดของพื้นที่ (20)	NOT TO SCALE	
LA-21	21	รายละเอียดของพื้นที่ (21)	NOT TO SCALE	
LA-22	22	รายละเอียดของพื้นที่ (22)	NOT TO SCALE	
LA-23	23	รายละเอียดของพื้นที่ (23)	NOT TO SCALE	
LA-24	24	รายละเอียดของพื้นที่ (24)	NOT TO SCALE	
LA-25	25	รายละเอียดของพื้นที่ (25)	NOT TO SCALE	
LA-26	26	รายละเอียดของพื้นที่ (26)	NOT TO SCALE	
LA-27	27	รายละเอียดของพื้นที่ (27)	NOT TO SCALE	
LA-28	28	รายละเอียดของพื้นที่ (28)	NOT TO SCALE	
LA-29	29	รายละเอียดของพื้นที่ (29)	NOT TO SCALE	

สำนักงานสถาปัตย์ภูมิสถาปัตย์
 9 (สุขุมวิท)
 รัชดาภิเษก
 LA-01
 07

โครงการภูมิสถาปัตย์
 202
 ถนนพหลโยธิน - ปทุมธานี
 3101-600
 กรุงเทพมหานคร

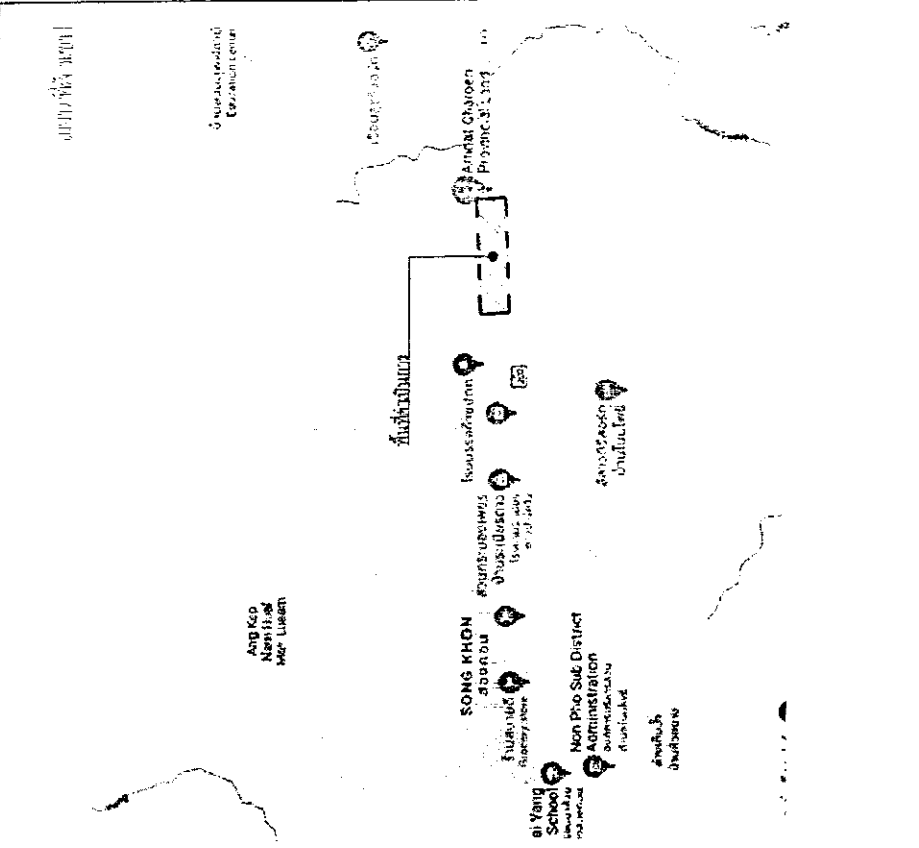

วันที่: 14.11.68

ชื่อ: [Signature]

ตำแหน่ง: [Signature]

สำนักงานคณะกรรมการอาหารและยา (อย.)
 สำนักงานควบคุมอาหาร
 เลขที่ 310-600
 ถนนวิภาวดีรังสิต กรุงเทพฯ

บัญชีรายการ

ลำดับที่	รายการ	ปริมาณรวม		ราคาต่อหน่วย	รวม
		หน่วย	จำนวน		
1	นมสดรสจืด	นมสดรสจืด	3.00 ลิตร	30.00	30.00
2	นมข้น	นมข้น	1.50 ลิตร	15.00	15.00
3	นมเปรี้ยวรสผลไม้	นมเปรี้ยวรสผลไม้	1.50 ลิตร	15.00	15.00
4	นมช็อคโกแลต	นมช็อคโกแลต	1.50 ลิตร	15.00	15.00
5	นมถั่วเหลือง	นมถั่วเหลือง	1.50 ลิตร	15.00	15.00
6	นมสดรสจืด	นมสดรสจืด	3.00 ลิตร	30.00	30.00
7	นมข้น	นมข้น	1.50 ลิตร	15.00	15.00
8	นมเปรี้ยวรสผลไม้	นมเปรี้ยวรสผลไม้	1.50 ลิตร	15.00	15.00
9	นมช็อคโกแลต	นมช็อคโกแลต	1.50 ลิตร	15.00	15.00
10	นมถั่วเหลือง	นมถั่วเหลือง	1.50 ลิตร	15.00	15.00
11	นมสดรสจืด	นมสดรสจืด	3.00 ลิตร	30.00	30.00
12	นมข้น	นมข้น	1.50 ลิตร	15.00	15.00
13	นมเปรี้ยวรสผลไม้	นมเปรี้ยวรสผลไม้	1.50 ลิตร	15.00	15.00
14	นมช็อคโกแลต	นมช็อคโกแลต	1.50 ลิตร	15.00	15.00
15	นมถั่วเหลือง	นมถั่วเหลือง	1.50 ลิตร	15.00	15.00

ชื่อ/นามสกุล: นาย ส.อ.อ.อ.
 ตำแหน่ง: เจ้าหน้าที่ควบคุมอาหาร
 วันที่: 19/11/68

สำนักงานสิ่งแวดล้อมและสํานักงาน		แผนผัง	09
สำนักงานสิ่งแวดล้อม	กรุงเทพมหานคร	LA-03	
แผนที่แสดงพื้นที่บริเวณ (แสดง) ขนถ่ายของเทศบาล 202 กรม สํานักงานสิ่งแวดล้อม - กรุงเทพมหานคร โทร 310-600 โทรสาร 310-600			



KEY PLAN
 1:5000

สิ่งปลูกสร้าง
 พื้นที่ว่างเปล่า

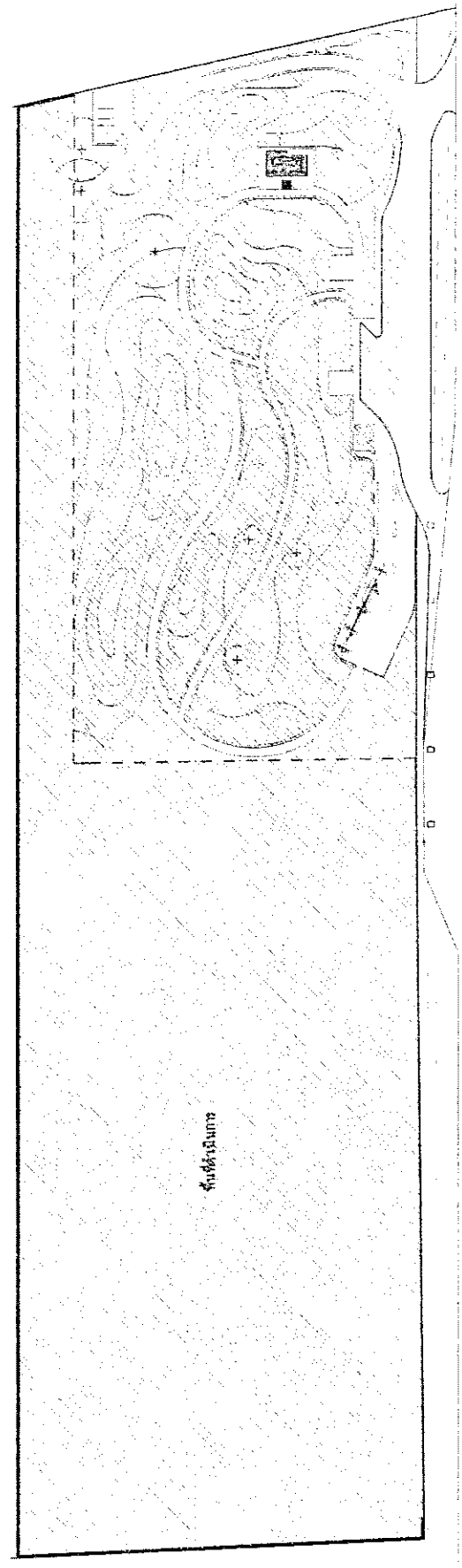

ที่สาธารณะ

ทางหลวงหมายเลข 202



แบบแสดงผังบริเวณเดิม
 1:500

ชื่อ ควบคุม	ผู้ควบคุม	วันที่	หน้า
ชื่อควบคุม	ชื่อผู้ควบคุม	17/11/68	1
ชื่อผู้ควบคุม	ชื่อผู้ควบคุม	17/11/68	1

สำนักงานโครงการฯ
9 (กรุงเทพมหานคร)

สำนักงานโครงการฯ
LA-06

12

แผนผังพื้นที่โครงการ
LA-06

แบบแปลนพื้นที่โครงการ
LA-06

แบบแปลนพื้นที่โครงการ
LA-06

แบบแปลนพื้นที่โครงการ
LA-06

PA	PA	PA	PA
PA	PA	PA	PA
PA	PA	PA	PA
PA	PA	PA	PA

KEY PLAN

21.80 x 31.30

1 2 3 4 5 6 7 8

A B C D E

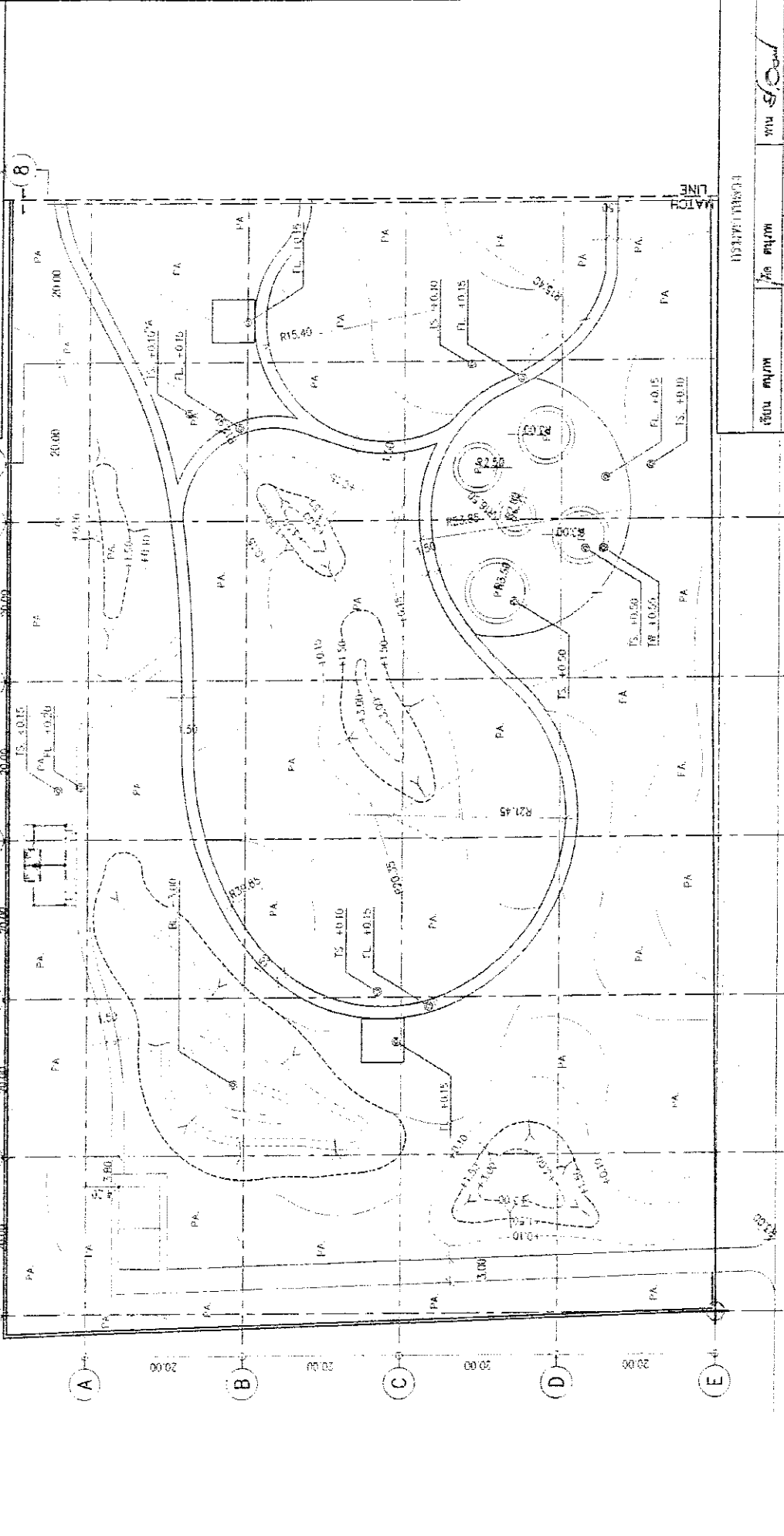

ชื่อโครงการ
ชื่อพื้นที่
ชื่อผู้จัดทำ
ชื่อผู้ตรวจสอบ

วันที่
วันที่
วันที่
วันที่

11/11/68
19/11/68

แบบแปลนพื้นที่โครงการ
LA-06

แบบแปลนพื้นที่โครงการ
LA-06

แบบแปลนพื้นที่โครงการ
LA-06

แบบแปลนพื้นที่โครงการ
LA-06

KEY PLAN

21.80 x 31.30

1 2 3 4 5 6 7 8

A B C D E

FL FINISH LEVEL, FLOOR LEVEL
TS TOP OF CURB
TL TOP OF LEVEL
BL BOTTOM LEVEL

1:500

11/11/68

19/11/68

ใบแจ้งรายการสินค้า

ลำดับที่	รายการ	หน่วย	จำนวน
1	ท่อร้อยสาย PE ขนาด 40 มม	ข.ล.	200.00
2	ท่อร้อยสาย PE ขนาด 25 มม	ข.ล.	33.00
3	ท่อร้อยสาย PE ขนาด 50 มม	ข.ล.	1202.00
4	ท่อร้อยสาย PE ขนาด 63 มม	ข.ล.	599.00
	ข้อต่อ ขุนเปิงเหล็ก	ค.ส.	1.00
	ขุปนเปิงเหล็ก	ค.ส.	1.00
	ค้อนกลบ พลาสติกขนาด 3 นิ้ว	ค.ส.	1.00
5	ท่อร้อยสาย PE ขนาด 3"	ข.ล.	5.00
6	ขุปนเปิงเหล็ก	ค.ส.	35.00
7	ท่อร้อยสาย PE ขนาด 3/4"	ข.ล.	155.00
8	ขุปนเปิงเหล็ก 300 มม	ค.ส.	18.00
9	ขุปนเปิงเหล็ก 600 มม	ค.ส.	48.00
10	ขุปนเปิงเหล็ก 3/4"	ข.ล.	3.00
11	ท่อร้อยสาย PE ขนาด 3/4"	ข.ล.	32.00
12	ท่อ PVC 3/4"	ข.ล.	48.00
	ข้อต่อ ขุนเปิงเหล็ก	ค.ส.	1.00
	ขุปนเปิงเหล็ก	ค.ส.	1.00
	ขุปนเปิงเหล็ก	ค.ส.	1.00
13	ท่อร้อยสาย PE ขนาด 4"	ข.ล.	6.00
	ข้อต่อ ขุนเปิงเหล็ก	ค.ส.	1.00
	ขุปนเปิงเหล็ก	ค.ส.	1.00
	ขุปนเปิงเหล็ก	ค.ส.	1.00
14	ท่อร้อยสาย PE ขนาด 3 นิ้ว	ข.ล.	1.00
15	ท่อร้อยสาย PE ขนาด 4 นิ้ว	ข.ล.	1.00
16	ขุปนเปิงเหล็ก	ค.ส.	2.00

สำนักงานโครงการชลประทาน
5 (ศูนย์ควบคุม)

สำนักงานชลประทานที่ 10
LA-10

วันที่ 15

โครงการชลประทาน
กรมชลประทาน
ถนนสายชลประทาน - ปทุมธานี
พ.ศ. 2564-6500
เลขที่โครงการชลประทาน 10/10

กรมชลประทาน

ชื่อ นาย ก. ก. นาย ก. ก. นาย ก. ก.

ตำแหน่ง นาย ก. ก. นาย ก. ก. นาย ก. ก.

วันที่ 19/11/65

นาย ก. ก.

สำนักงานโครงการ 9 (กรุงเทพฯ)	วันที่ 17
สำนักงาน LA-11	หน้า 17
แผนผังผังเมือง กรุงเทพมหานคร 2022 กรมการผังเมือง - กรุงเทพฯ พ.ร.บ. 310-6-60 กรุงเทพมหานคร	

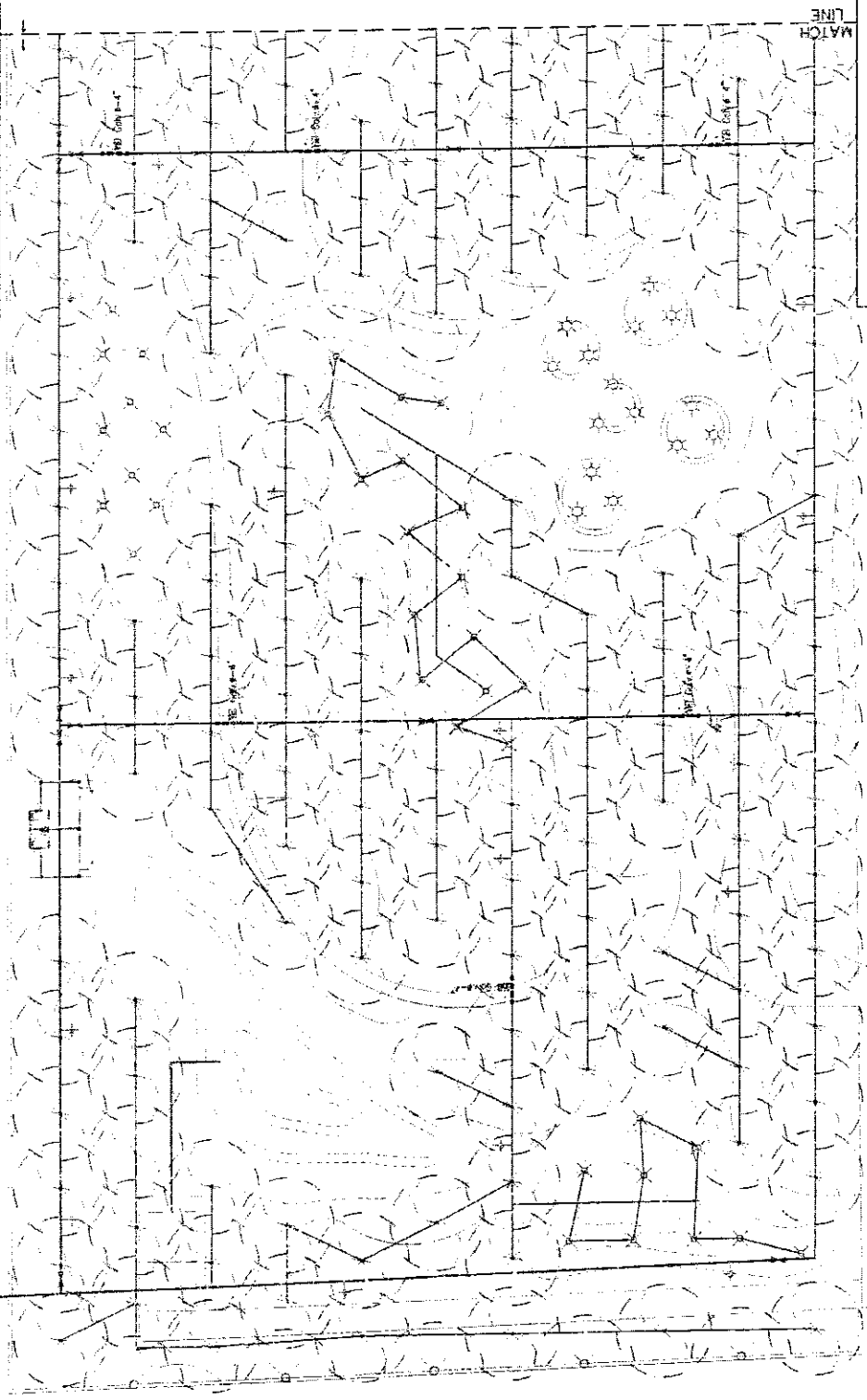

แผนที่ผังเมือง
 กรุงเทพมหานคร

วันที่ 17/11/68	หน้า 17
ชื่อ สำนักงานโครงการ 9 (กรุงเทพฯ)	หน้า 17
ชื่อ กรุงเทพฯ	หน้า 17

หมายเหตุ:
 1. แผนผังผังเมืองนี้เป็นเพียงแนวทางเท่านั้น ไม่สามารถนำมาใช้
 2. แผนผังผังเมืองนี้เป็นเพียงแนวทางเท่านั้น ไม่สามารถนำมาใช้
 3. แผนผังผังเมืองนี้เป็นเพียงแนวทางเท่านั้น ไม่สามารถนำมาใช้

โครงการพัฒนาระบบชลประทาน		แบบแปลน	เลขที่แบบแปลน	วันที่
โครงการพัฒนาระบบชลประทาน		LA-13	19	
แบบแปลนนี้จัดทำขึ้นโดย				
กรมชลประทาน ปี 202				
กรมชลประทาน - 3/1/2554				
ปี 2554-55				
และปรับปรุงแก้ไข				

แบบแปลน 1500 ม. ความสูง 19 ฟุต

KEY PLAN

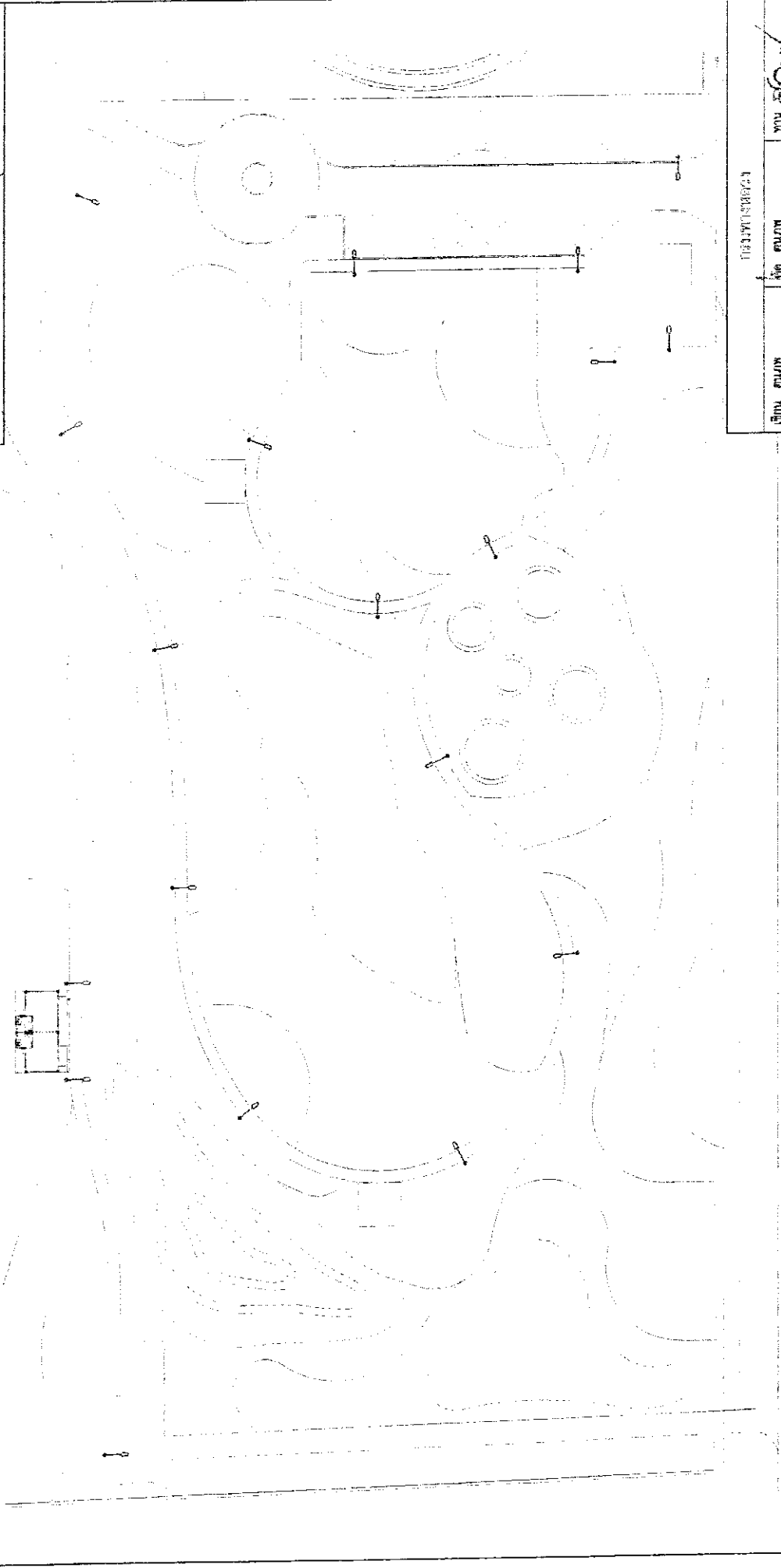

แบบแปลนผังไฟฟ้า



แบบแปลนนี้จัดทำขึ้นโดยกรมชลประทาน
 และปรับปรุงแก้ไข และ 3/1/2554
 และ 3/1/2554

วันที่	หน้า	หน้า	หน้า
19/11/68	1	2	3
19/11/68			

สำนักงานสิ่งแวดล้อมและที่ปรึกษา
 5 (จตุจักร) ถนนพหลโยธิน แขวงจตุจักร เขตจตุจักร กรุงเทพฯ 10110
 โทร: 02-2554111 โทรสาร: 02-2554112
 โทรสาร: 02-2554113 โทรสาร: 02-2554114
 โทรสาร: 02-2554115 โทรสาร: 02-2554116
 โทรสาร: 02-2554117 โทรสาร: 02-2554118
 โทรสาร: 02-2554119 โทรสาร: 02-2554120

โครงการ: 310+600
 310+600
 310+600

KEY PLAN
 1:500
 1:500

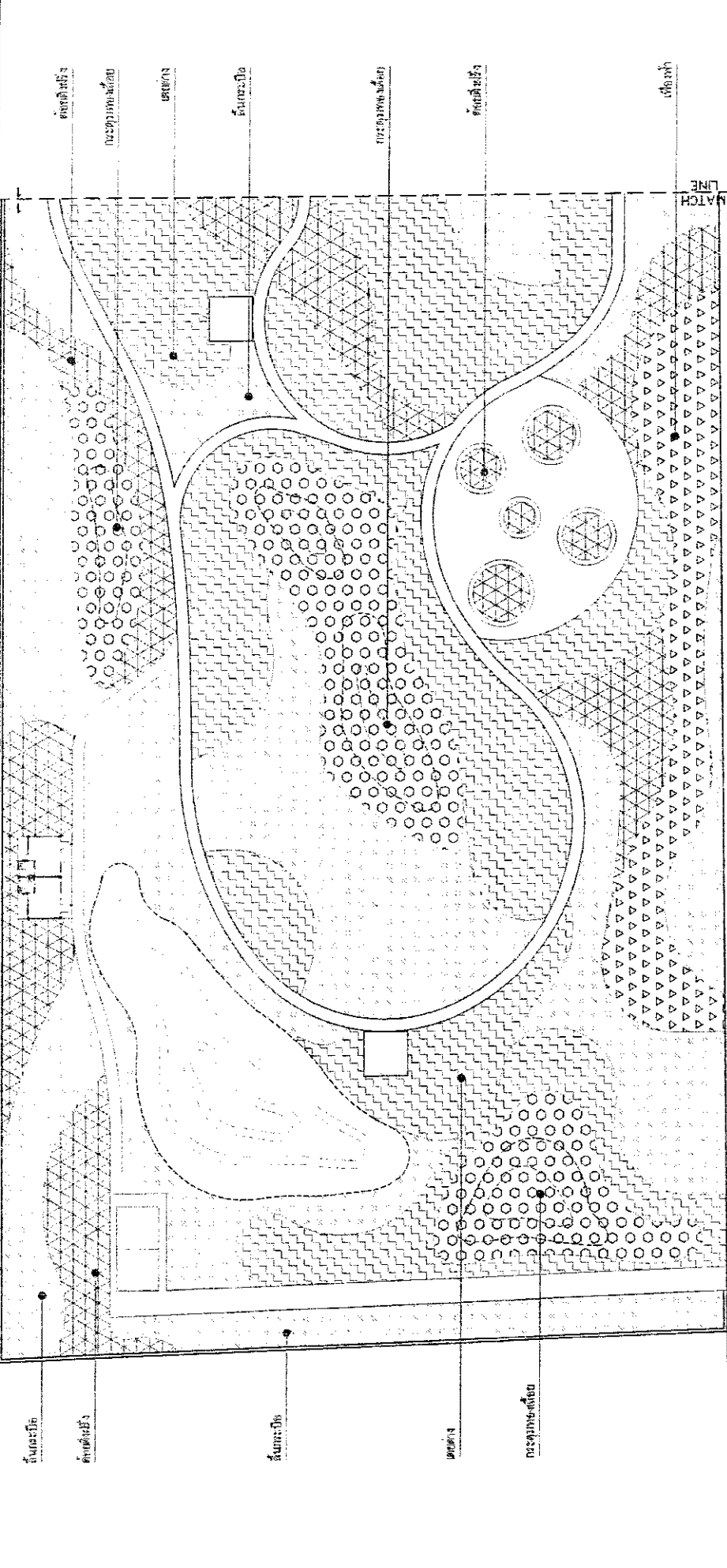

ชื่อโครงการ: 310+600
 310+600
 310+600

KEY PLAN
 1:500
 1:500

แบบแปลนจัดวางไม้พุ่มและไม้ตัดกิ่งไม้
 1:500
 1:500

สำนักงานส่งเสริมการค้าในต่างประเทศ		แผนผัง	หน้า 22
สำนักงานส่งเสริมการค้าในต่างประเทศ	โครงการ	LA-16	
แผนผังแสดงพื้นที่ปลูกต้นไม้ พ.ศ. ๒๕๖๓ (พฤษภาคม ๒๐๒๐) 100 ปี ๒๑๐+๕๐๐ กรุงเทพมหานคร - กรุงเทพมหานคร กรุงเทพมหานคร			

รูปแสดงพื้นที่ปลูกต้นไม้	รูปแสดงพื้นที่ปลูกต้นไม้	รูปแสดงพื้นที่ปลูกต้นไม้	รูปแสดงพื้นที่ปลูกต้นไม้
รูปแสดงพื้นที่ปลูกต้นไม้	รูปแสดงพื้นที่ปลูกต้นไม้	รูปแสดงพื้นที่ปลูกต้นไม้	รูปแสดงพื้นที่ปลูกต้นไม้
รูปแสดงพื้นที่ปลูกต้นไม้	รูปแสดงพื้นที่ปลูกต้นไม้	รูปแสดงพื้นที่ปลูกต้นไม้	รูปแสดงพื้นที่ปลูกต้นไม้

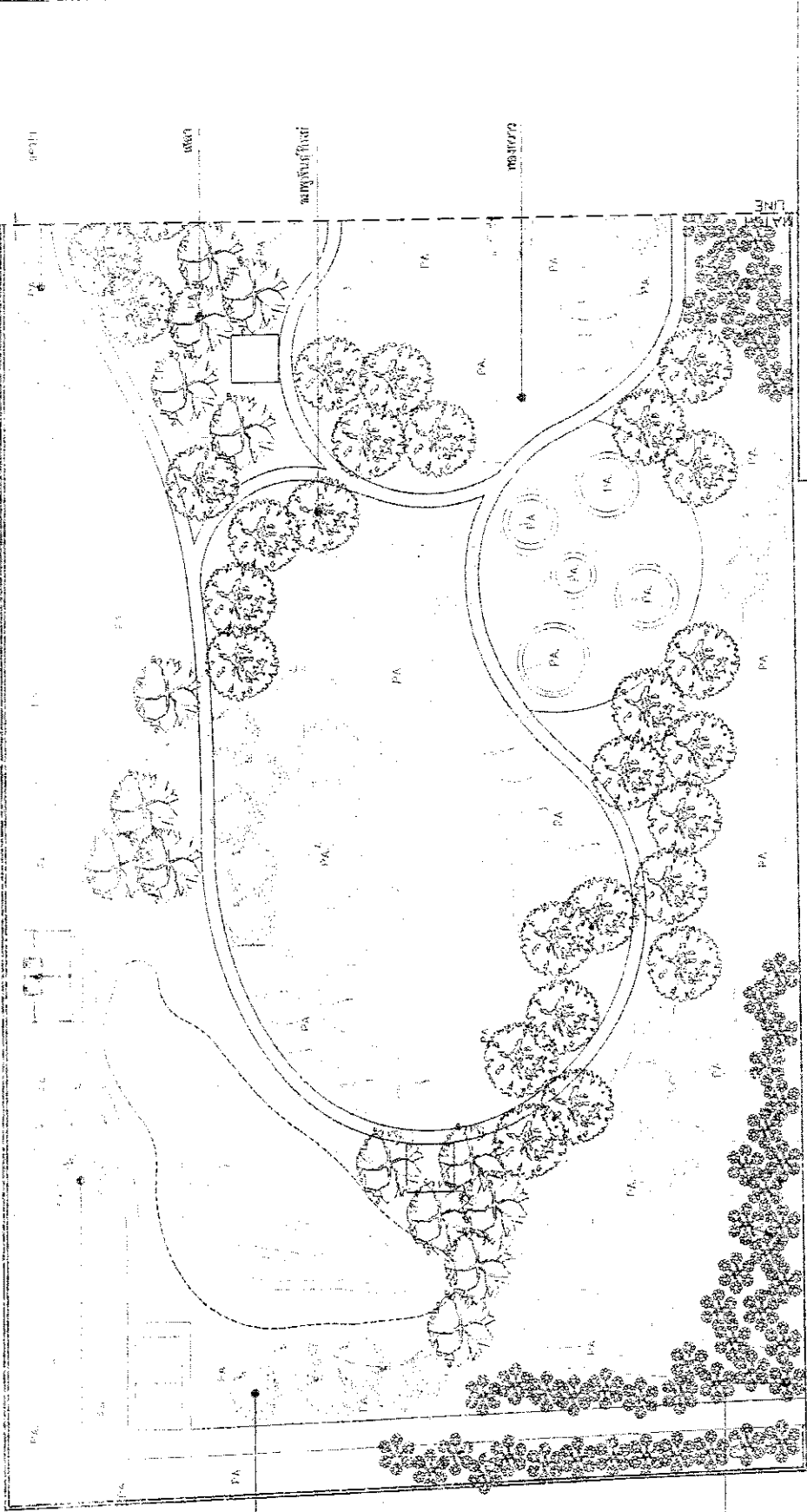
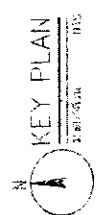

วันที่อนุมัติ		วันที่	หน้า
วันที่อนุมัติ	วันที่อนุมัติ	หน้า	หน้า
วันที่อนุมัติ	วันที่อนุมัติ	หน้า	หน้า

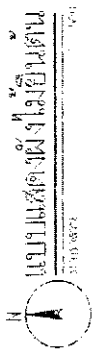

THANET
 100 ปี ๒๑๐+๕๐๐
 กรุงเทพมหานคร - กรุงเทพมหานคร
 กรุงเทพมหานคร

การนำเสนอแบบร่าง

	พื้นที่ ๑๕๐ ตารางเมตร		พื้นที่ ๑๕๐ ตารางเมตร
	พื้นที่ ๑๕๐ ตารางเมตร		พื้นที่ ๑๕๐ ตารางเมตร

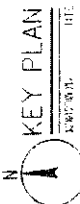

โครงการบ้านเดี่ยว ๑๕๐ ตร.ม. (๑๕๐ ตร.ม.)
 LA-17
 ๒๕
 บริษัท บ้านเดี่ยว จำกัด
 โทร. ๐๒-๕๕๕-๕๕๕
 โทร. ๐๒-๕๕๕-๕๕๕

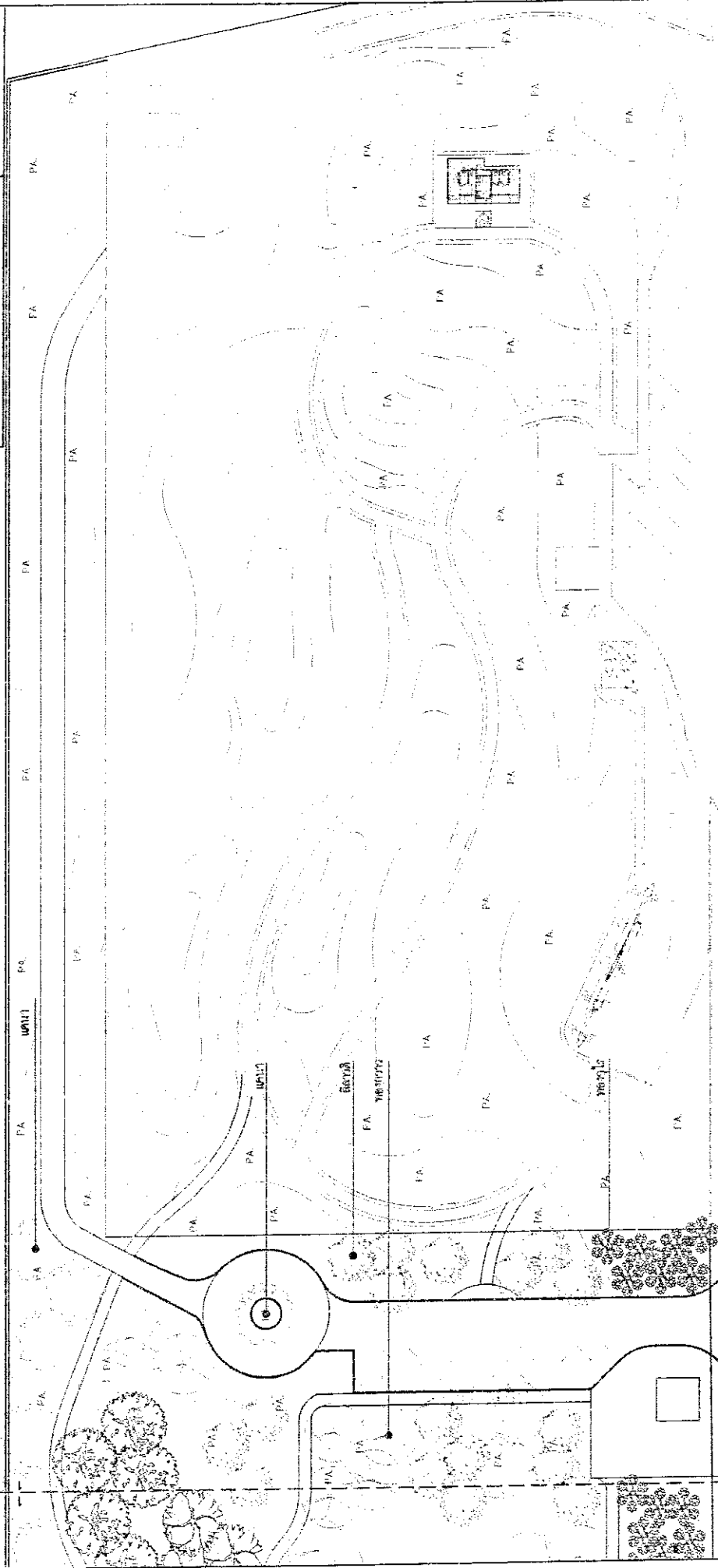

ชื่อโครงการ	บ้านเดี่ยว	วันที่	19.11.68
ชื่อสถาปนิก	สถาปนิก	วันที่	19.11.68
ชื่อช่างเขียน	ช่างเขียน	วันที่	19.11.68

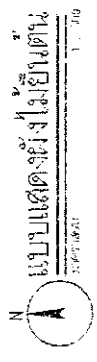

แบบแปลนคฤหาสน์ ๑๕๐ ตร.ม.
 ๑๕๐ ตร.ม.
 ๑๕๐ ตร.ม.
 ๑๕๐ ตร.ม.

แบบขยายสายเหล็กกล่อง 4" สูง 6.00 ม. ของชุดโคมไฟโกลด์เซลล์

โคมไฟโกลด์เซลล์

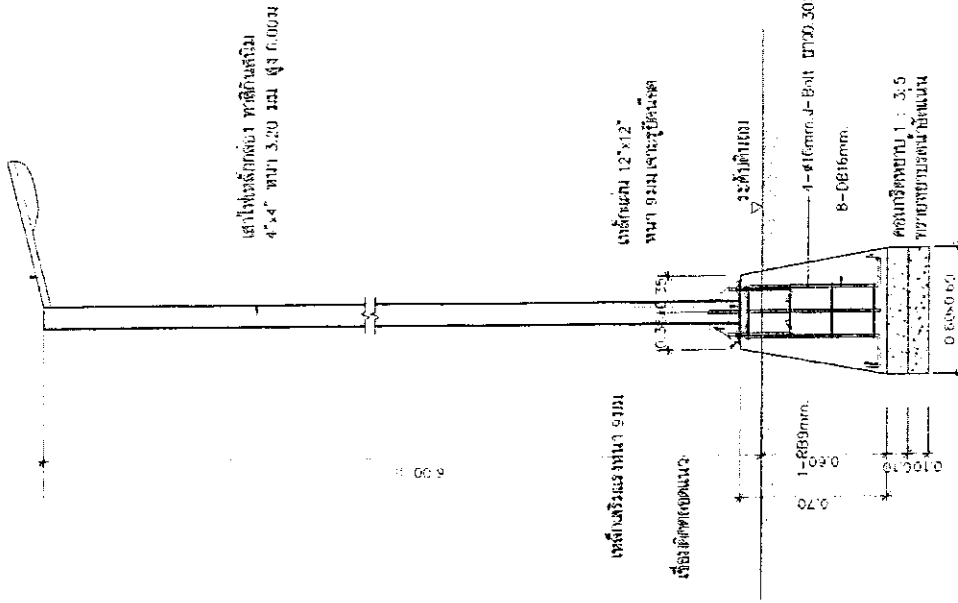

รูปตัดเสาไฟ
SCALE: NOT TO SCALE

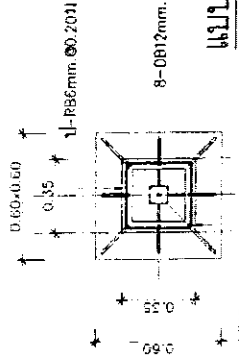

แบบแปลนเสาไฟ
SCALE: NOT TO SCALE

สำนักงานช่างและก่อสร้าง
 2 (ศูนย์บริการ)
 แผนกขยายสายเหล็กกล่อง 4" สูง 6.00 ม. ของชุดโคมไฟโกลด์เซลล์
 พจนานุกรมเลขที่ 202
 หน. 3104-800
 โทร. 075-089 821(ข.ส.ร.)

ชื่อ วิศวกร	ชื่อ คุมงาน	วันที่
ชื่อนาย <i>[Signature]</i>	ชื่อนาย <i>[Signature]</i>	วันที่ 19.11.69
เป็นงาน	ผู้ควบคุมงานก่อสร้างและออกแบบ	วันที่ 19.11.69
ออกแบบ	ช่างเขียน	วันที่ 19.11.69

สำนักงานโครงการ		แผนผัง	
8 (จุดตัด)	14-21	27	
งบประมาณก่อสร้างอาคาร 3,000,000 บาท พ.ร.บ. 2535 พ.ศ. 2539 กรมโยธาธิการและผังเมือง กรมโยธาธิการและผังเมือง กรมโยธาธิการและผังเมือง กรมโยธาธิการและผังเมือง			

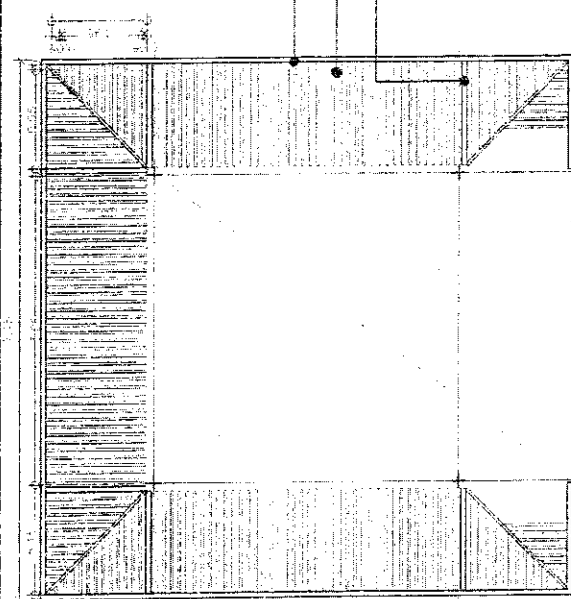

เหล็กเส้น 2"x4" ขนาด 2.3 มม. ทาบเส้นเอ็น
 ทาบเส้นเอ็น
 เหล็กเส้น 1"x1" ขนาด 2.3 มม. ทาบเส้นเอ็น
 ทาบเส้นเอ็น
 เหล็กเส้น 2"x2" ขนาด 2.3 มม. ทาบเส้นเอ็น
 ทาบเส้นเอ็น

แปลนระแนงเหล็กกลาง
1:50

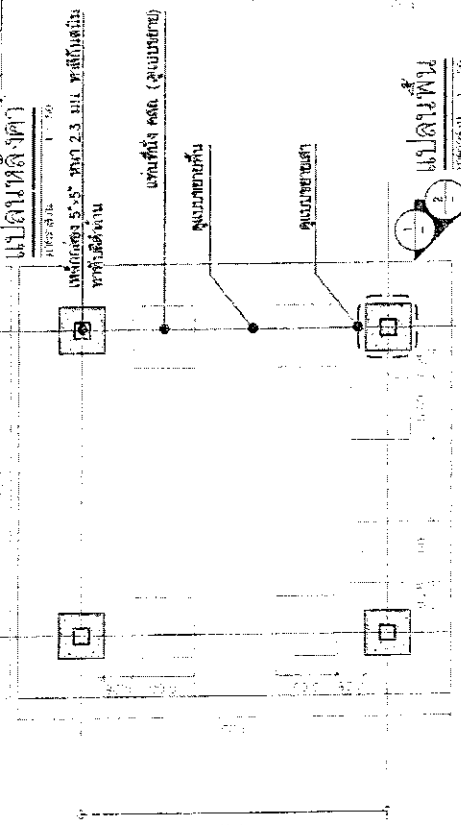

แปลนพื้น
1:50

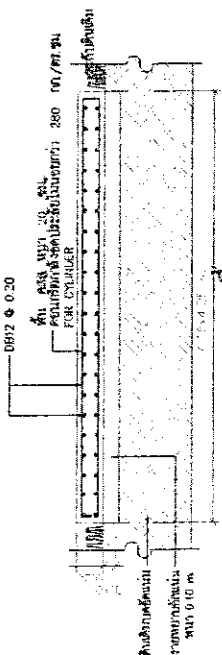

แปลนขยายพื้น
1:20

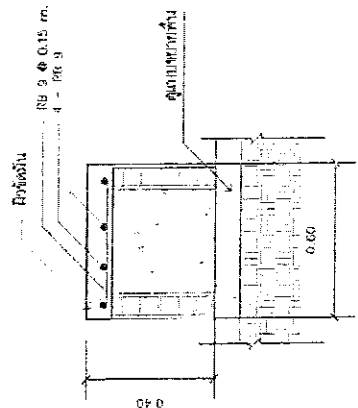

แปลนขยายเอ็นที่ผนัง คสล.
1:20

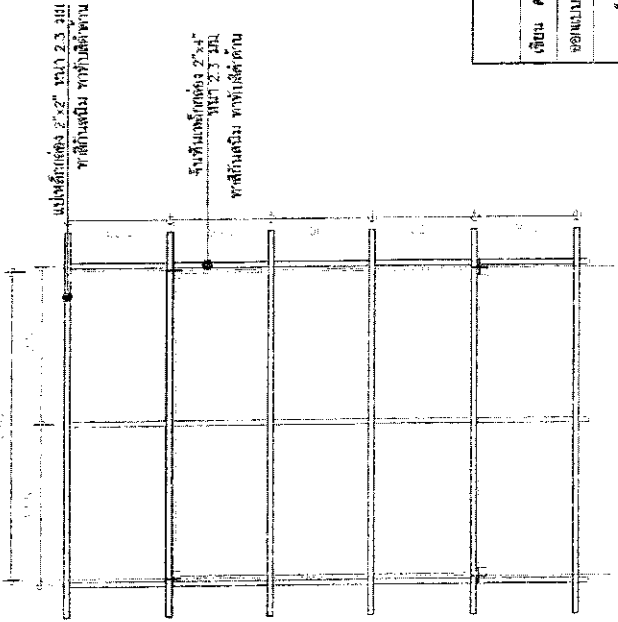

แปลนโครงหลังคา
1:50

โครงการ		วันที่	
ชื่อ	ชื่อ	ชื่อ	ชื่อ
ชื่อ	ชื่อ	ชื่อ	ชื่อ
ชื่อ	ชื่อ	ชื่อ	ชื่อ

สำนักช่างเทคนิคชลบุรี

ชื่อโครงการ/งาน	วัสดุเหล็ก	แผ่น
9 (ทอ)	LA-22	28
แบบขยายชุดโครงเหล็ก ขนาด 3.00x3.00 ม. (รูป)		
รหัสแบบ 202		
แบบ สบพอนธร - ปทุมธานี		
รหัส 3104-600		
วันที่ 19/11/55		

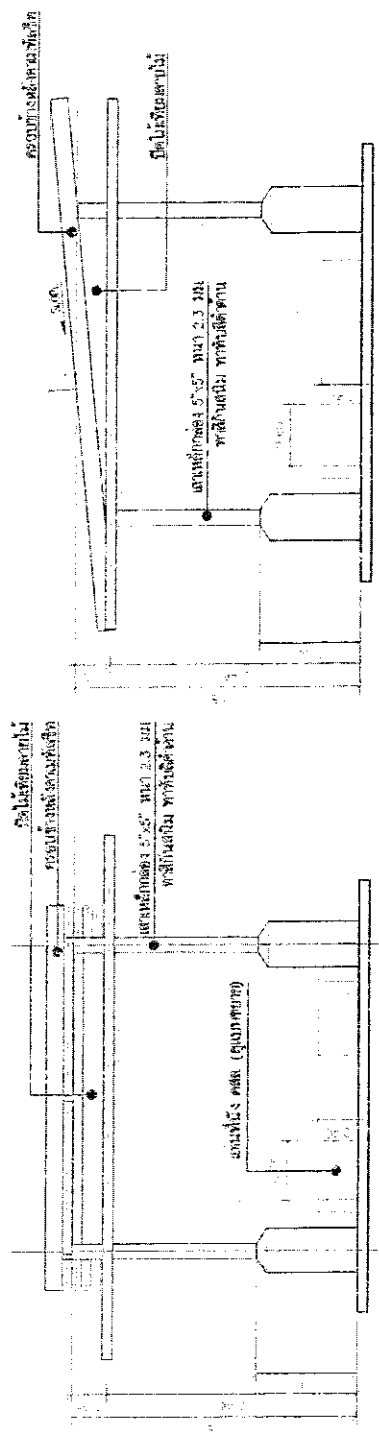

รูปถ่าย 1

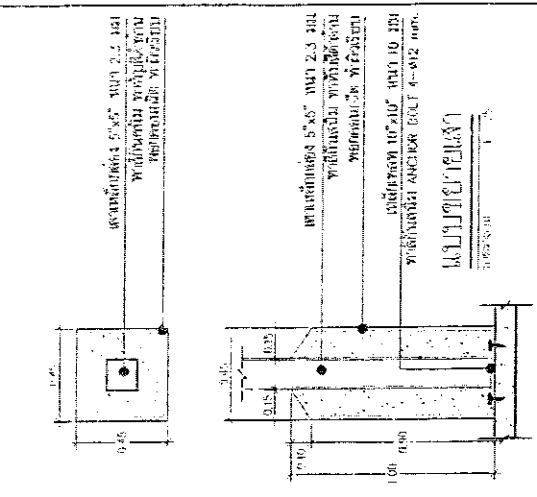

รูปถ่าย 2

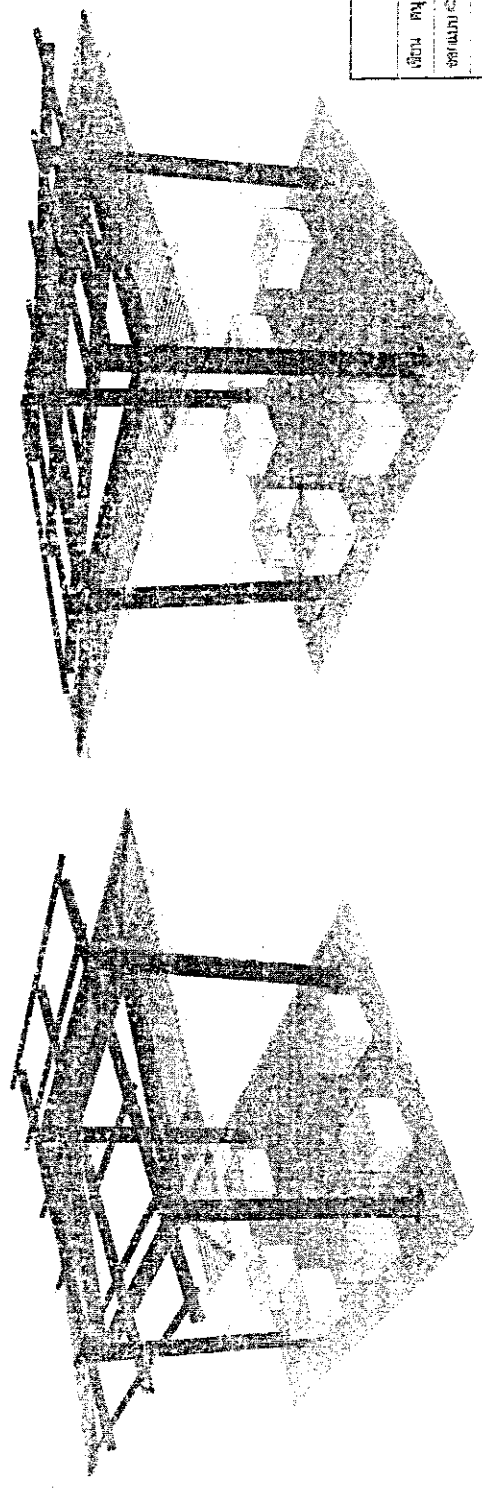

ISOMETRIC (แสดงโครงร่างเหล็ก)

ชื่อโครงการ	วัสดุเหล็ก	แผ่น
9 (ทอ)	LA-22	28
ชื่อแบบ	แบบ สบพอนธร - ปทุมธานี	รหัส 3104-600
วันที่	19/11/55	

สำนักงานคณะกรรมการอาหารและยา
 สำนักงานเขตสุขภาพที่ 9 (กรุงเทพมหานคร)
 20
 5000
 202
 310-000

แบบแปลน
 19/11/68

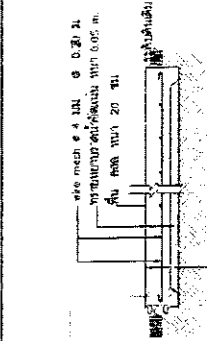

แบบแปลน
 19/11/68

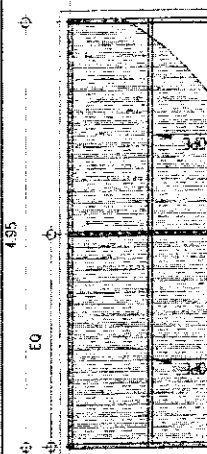
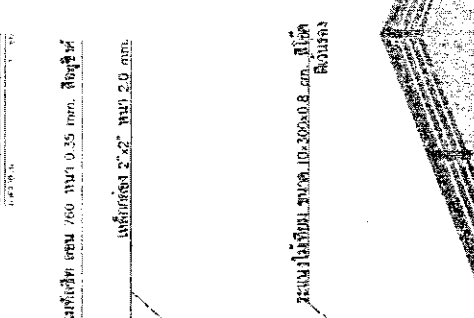
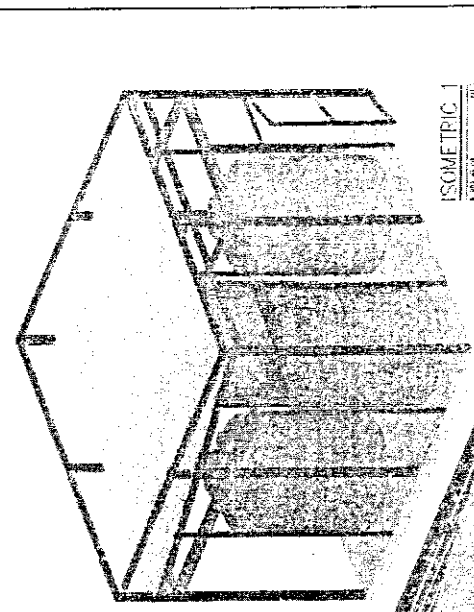

ขนาดพื้นที่ 4.95 x 4.00 m.
 ขนาดพื้นที่ 4.95 x 4.00 m.
 ขนาดพื้นที่ 4.95 x 4.00 m.

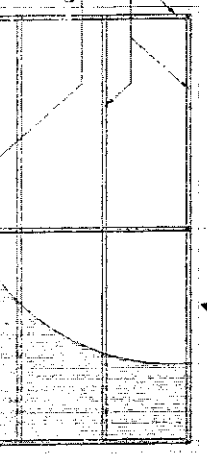

ขนาดพื้นที่ 4.95 x 4.00 m.
 ขนาดพื้นที่ 4.95 x 4.00 m.
 ขนาดพื้นที่ 4.95 x 4.00 m.

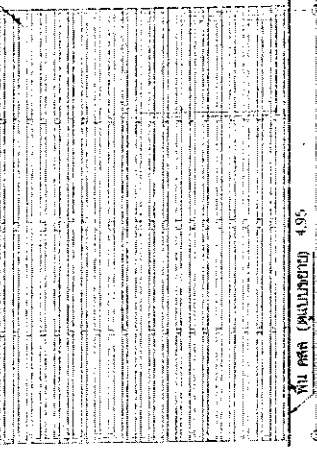

ขนาดพื้นที่ 4.95 x 4.00 m.
 ขนาดพื้นที่ 4.95 x 4.00 m.
 ขนาดพื้นที่ 4.95 x 4.00 m.



ขนาดพื้นที่ 4.95 x 4.00 m.
 ขนาดพื้นที่ 4.95 x 4.00 m.
 ขนาดพื้นที่ 4.95 x 4.00 m.

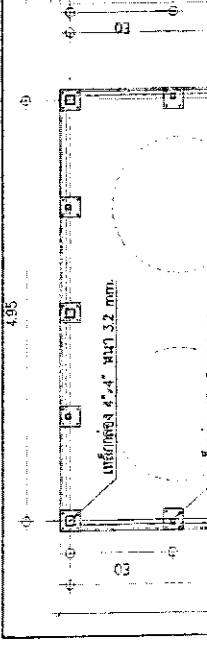

ขนาดพื้นที่ 4.95 x 4.00 m.
 ขนาดพื้นที่ 4.95 x 4.00 m.
 ขนาดพื้นที่ 4.95 x 4.00 m.

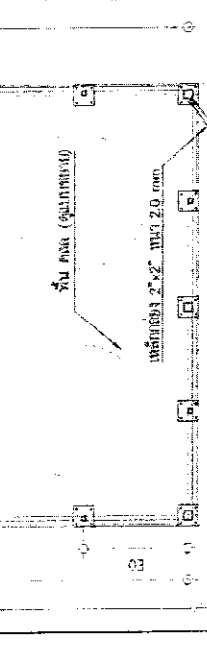

ขนาดพื้นที่ 4.95 x 4.00 m.
 ขนาดพื้นที่ 4.95 x 4.00 m.
 ขนาดพื้นที่ 4.95 x 4.00 m.

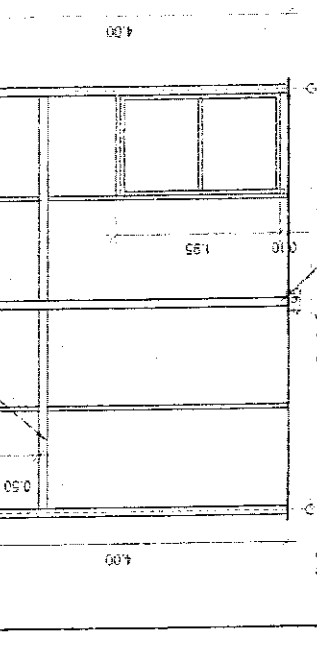

ขนาดพื้นที่ 4.95 x 4.00 m.
 ขนาดพื้นที่ 4.95 x 4.00 m.
 ขนาดพื้นที่ 4.95 x 4.00 m.

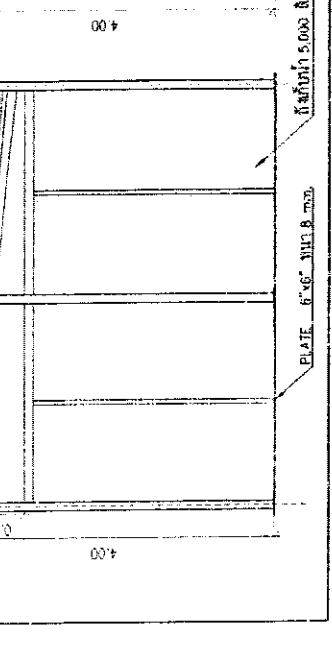

ขนาดพื้นที่ 4.95 x 4.00 m.
 ขนาดพื้นที่ 4.95 x 4.00 m.
 ขนาดพื้นที่ 4.95 x 4.00 m.

ชื่อโครงการ	ชื่อผู้จัดทำ	วันที่
ชื่อผู้จัดทำ	ชื่อผู้ตรวจสอบ	วันที่
ชื่อผู้ตรวจสอบ	ชื่อผู้อนุมัติ	วันที่

ชื่อผู้จัดทำ
 ชื่อผู้ตรวจสอบ
 ชื่อผู้อนุมัติ

ชื่อผู้จัดทำ
 ชื่อผู้ตรวจสอบ
 ชื่อผู้อนุมัติ

ชื่อผู้จัดทำ
 ชื่อผู้ตรวจสอบ
 ชื่อผู้อนุมัติ

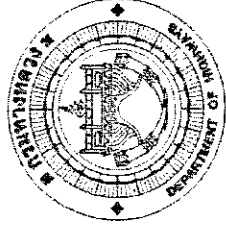

สำนักสำรวจและออกแบบ

กรมทางหลวง

กระทรวงคมนาคม

อาคาร : บ้านพักคนงาน 2 ครอบคลุมรั้ว ขนาด 4.00x10.00 ม.
ปีพ.ศ. 2556

สัญลักษณ์แบบ

สำเนาสำรวจและออกแบบ

สำเนาทางธรณี	ชนิดดิน	แบบที่	แผนที่
		A-002	002
บ้านพักคนงาน 2 คอนกรีต ขนาด 4.00x10.00 ม. สัญลักษณ์แบบ			

สัญลักษณ์	ความหมาย	สัญลักษณ์	ความหมาย
	ระบอบเส้นผ่าศูนย์กลาง ถึง เส้นผ่าศูนย์กลาง		ความหมาย
	ระบอบเส้นเริ่ม ถึง เส้นผ่าศูนย์กลาง		ดินเดิม EXISTING SOIL
	ระบอบเส้นเริ่ม ถึง เส้นเริ่ม		ดินปลูก, ดินถม TOP SOIL / BACKFILL
	ตำแหน่งเสา		แสดงระดับที่อ้างอิงแนว
	แนวรูปตัด A-A		แสดงระดับพื้น
	แสดงหมายเลข ประตู		ระดับต่ำสุด BOTTOM LEVEL
	แสดงหมายเลข ท่อต่าง		จุดอ้างอิง BENCH MARK
	แสดงหมายเลข พื้น		ระดับเส้นสุดของขอบ คสล. TOP OF CURB
	แสดงหมายเลข ฝ้าเพดาน		ระดับพื้นบนสุด TOP OF FINISH
	แสดงหมายเลข ผนัง		บอกชื่อแนว
	ผนังก่ออิฐฉาบปูนเสริมแผ่น		บอกหมายเลขแสดงสีของผนัง
	ผนังก่ออิฐฉาบปูนเสริมแผ่น		แสดงชื่อทางภาษาของรูปด้าน
	ผนังโครงคร่าว METAL STUD		
	ผนังโครงคร่าวเหล็ก		
	ผนังกระจก		

กรมทางหลวง

เขียน	สรุปราย	หน้า	วันที่
ออกแบบ	หน้า	หน้า	หน้า
เห็นชอบ	หน้า	หน้า	หน้า
อนุญาต	หน้า	หน้า	หน้า

สำนักสำรวจและออกแบบ		
สำนักงานเขตพื้นที่	วันที่ส่งมอบ	แบบที่
—	—	A-004
DD4		
บ้านพักตากอากาศ 2 คนพร้อม สระว่ายน้ำ 4.00x10.00 ม. รายการวัสดุ		

รายการวัสดุเข้า

วัสดุเข้า	รายละเอียด
HC.	ไม้ผสมซีเมนต์คอนกรีตพร้อมเหล็กเสริม และอุปกรณ์เสริมของคอนกรีต + สติลปาร์ก ของ COTTO, AMERICAN STANDARD, KARAT หรือเทียบเท่า
LAV.1	อ่างล้างหน้า ชนิดแขวนผนัง ขนาดยาว 30x30 ซม. ของ COTTO, AMERICAN STANDARD, KARAT หรือเทียบเท่า - ก๊อกอ่างล้างหน้า + สติลปาร์ก ของ COTTO, AMERICAN STANDARD, KARAT หรือเทียบเท่า - ตะแกรงอ่างแบบ POP-UP และอุปกรณ์ติดตั้ง มีชุดของเสร็จพร้อมติดตั้ง
LAV.2	อ่างล้างหน้า ชนิดแขวนผนัง ขนาดยาว 30x30 ซม. ของ COTTO, AMERICAN STANDARD, KARAT หรือเทียบเท่า - ก๊อกอ่างล้างหน้า + สติลปาร์ก ของ COTTO, AMERICAN STANDARD, KARAT หรือเทียบเท่า - ตะแกรงอ่างแบบ POP-UP และอุปกรณ์ติดตั้ง มีชุดของเสร็จพร้อมติดตั้ง
URL.	โถชักโครกพร้อมสุขภัณฑ์ และชุดต่อเข้าท่อน้ำและสายของ COTTO, AMERICAN STANDARD, KARAT หรือเทียบเท่า
SW.	ถังเก็บน้ำฝน และของเสริม มีชุดของเสร็จพร้อมติดตั้ง-ปิดน้ำ มีชุดของเสร็จพร้อมติดตั้ง มีชุดของเสร็จพร้อมติดตั้ง, KARAT หรือเทียบเท่า
RT.	- ที่ใส่สบู่ มีชุดของเสร็จ ของ COTTO, AMERICAN STANDARD, KARAT หรือเทียบเท่า - ราวแขวนผ้า มีชุดของเสร็จ ของ COTTO, AMERICAN STANDARD, KARAT หรือเทียบเท่า - สายฉีดชำระพร้อมสายฉีดของแบบ หัวฉีดแบบเสริม + สติลปาร์ก ของ COTTO, AMERICAN STANDARD, KARAT หรือเทียบเท่า
MIR.1	กระจกเงา กระจกใส ขนาด 60x80 ซม.
MIR.2	กระจกเงา กระจกใส ขนาด 60x80 ซม. แบบเสริมขอบ
HP.	ที่เกาะกระดาษ มีชุดของเสร็จ ของ COTTO, AMERICAN STANDARD, KARAT หรือเทียบเท่า พร้อมกระดาษชำระ ที่วางกระดาษชำระ
FD.1	ตะแกรงกรองขี้ก้าง 3" ของ COTTO, AMERICAN STANDARD, KARAT หรือเทียบเท่า
FD.2	ราวรับน้ำหนัก ขนาดยาว 3 เมตร ขนาด 30x30 มม. สแตนเลส 304 พร้อมแม่เหล็กยึดกับผนัง สแตนเลส 40 x 10 ซม.
LD.	ของ COTTO, AMERICAN STANDARD, KARAT หรือเทียบเท่า ที่ติดตั้งภายในห้องน้ำ - ติดตั้งที่ใส่กระดาษชำระแบบผนังสูง 1 ชุด

รายการประกอบแบบ พื้น

พื้น	รายละเอียด
1)	พื้นคอนกรีตเสริมเหล็ก
2)	พื้นปูกระเบื้อง ก้อนสี่เหลี่ยม 30x30 ซม. ของ COTTO, CAMPANA, TOA หรือเทียบเท่า
3)	พื้นปูน, พื้นผิวขัดเรียบ

รายการประกอบแบบ ผนัง

ผนัง	รายละเอียด
V	ผนังก่ออิฐฉาบปูน, ฉาบ หรือฉาบเรียบ, ทาสีสีเทาอ่อน
W	ผนังก่ออิฐฉาบปูน, ฉาบเรียบ, กว้าง 30x30 ซม. (ยกเว้นตาราง)
	ของ COTTO, CAMPANA, TOA หรือเทียบเท่า

รายการประกอบแบบ ฝ้าเพดาน

ฝ้าเพดาน	รายละเอียด
1)	ฝ้าเพดานฉาบเรียบขนาด 60x60 ซม. ฉาบเรียบ พร้อมโครงเหล็กชุบสังกะสี ๑.๐4x1.00 มม.
2)	ฝ้าเพดานฉาบเรียบขนาด 60x60 ซม. ฉาบเรียบ พร้อมโครงเหล็กชุบสังกะสี ๑.๐4x1.00 มม.

กรมทางหลวง		
เขียน ชัยพลา	พิมพ์ 5/55	งาน 5/55
ออกแบบ	Point	ตรวจ
เห็นชอบ	ผู้อำนวยการสำนักสำรวจและออกแบบ	21.2.169
อนุญาต	แทนอธิบดี	9.2.167

สำนักสำรวจและออกแบบ	
สำนักงานโครงการ	เขตเทศบาล
แบบที่	A-006
แบบที่	006
บ้านพักคนงาน 2 คอนกรีต ขนาด 4.00x10.00 ม. แปลนพื้นที่ที่ 1	

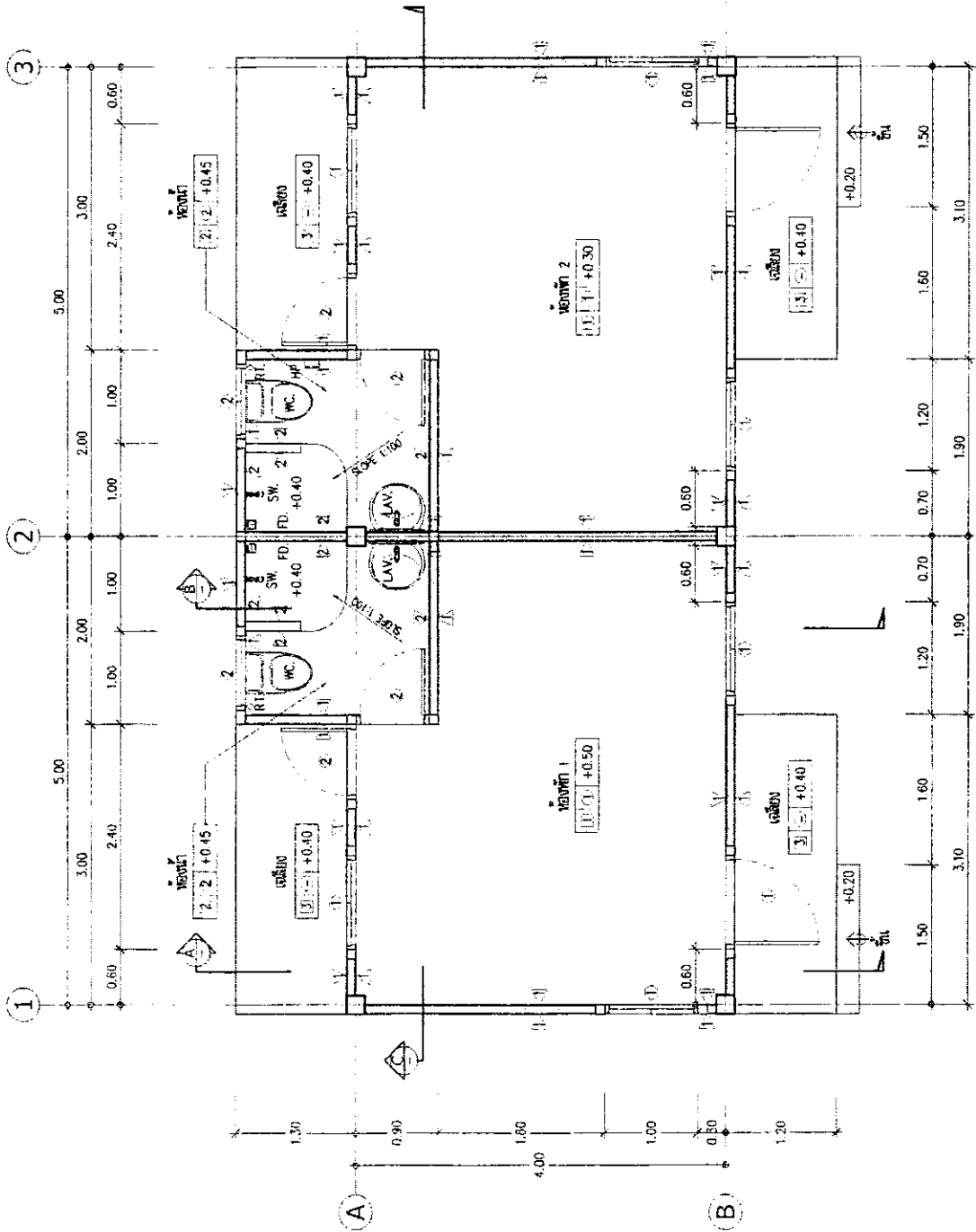



แปลนพื้นที่ที่ 1
 วิศวกร
 1:50

กรมทางหลวง	
เขียน ธีรวิภา	ทนาย สิทธิชัย
ออกแบบ <i>Munk</i>	ตรวจ <i>8,000</i>
เห็นชอบ	ผู้อำนวยการสำนักสำรวจและออกแบบ
อนุญาต	แทนอธิบดี

สำนักสำรวจและออกแบบ

สำนักงานเลขที่	รหัสควบคุม	แผนที่	แผ่นที่
	A-007		007
บ้านพักเลขที่ 2 คอนกรีต ขนาด 4.00x10.00 ฟุต			
แปลนชั้นดาดฟ้า			

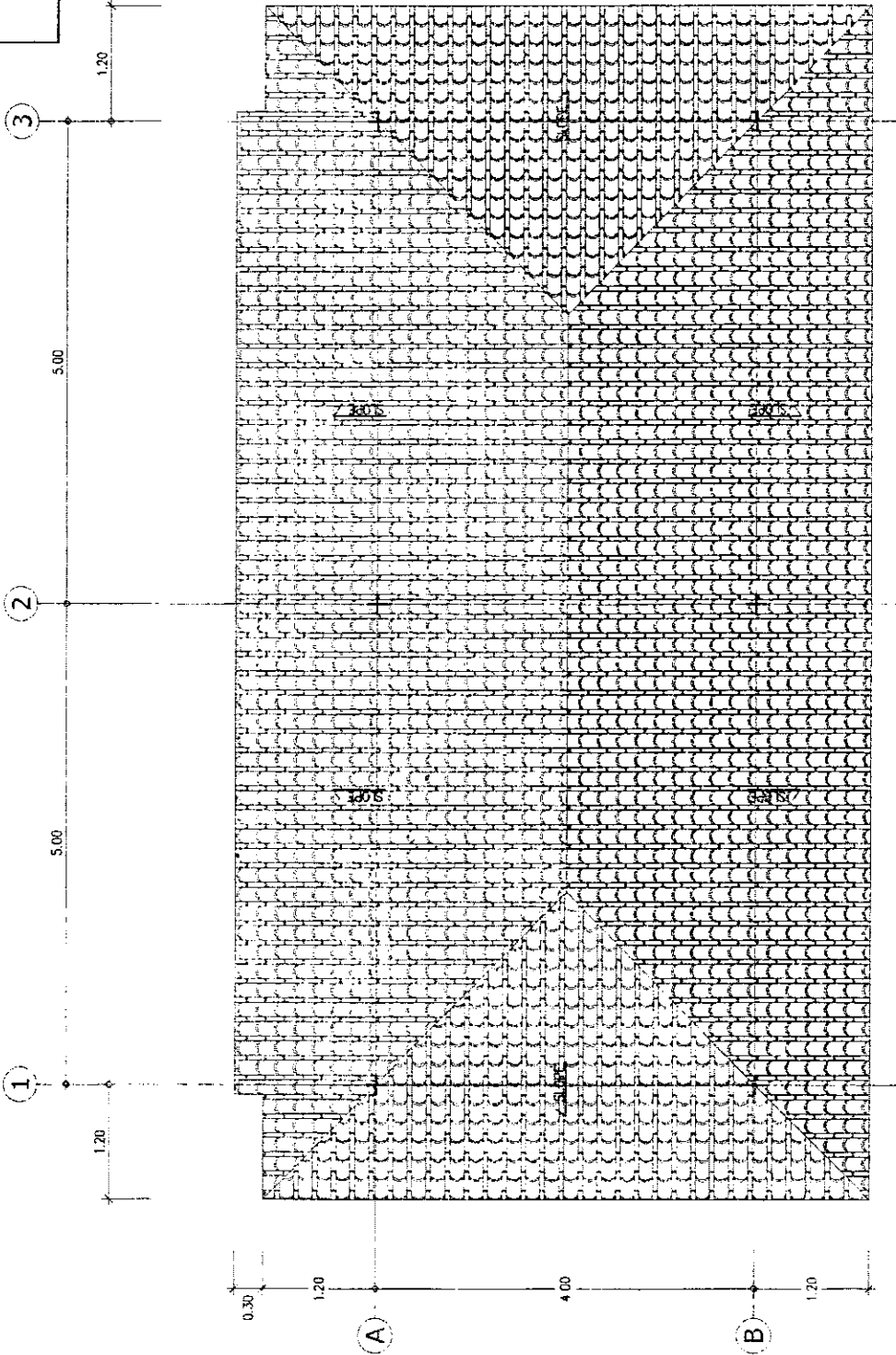

กรมทางหลวง	
เขียน ช่าง	ควบคุม ช่าง
ออกแบบ <i>Ph-k</i>	<i>ESD</i>
เห็นชอบ	ผู้อำนวยการสำนักสำรวจและออกแบบ
อนุมัติ	นาย <i>...</i>

แปลนชั้นดาดฟ้า
1:50
1/11/63

ขลุ่ยเหล็ก
Metal Sheet สอนเส้นหนา 0.35 มม. (สีเทากับยาสีฟัน)
พร้อมปูนใต้ดาดฟ้า ตามมาตรฐาน
ใช้ขนาดเหล็ก 6" / ไม่ยึดชั้นบนเหล็ก 4"

สำนักงานสำรวจและออกแบบ			
สำนักงานเลขที่	ชื่อโครงการ	แบบที่	แผ่นที่
-	-	A-008	008
บ้านพักคนงาน 2 คนชาย ชั้น 4.00x10.00 ม.			
รูปตัด A-A			

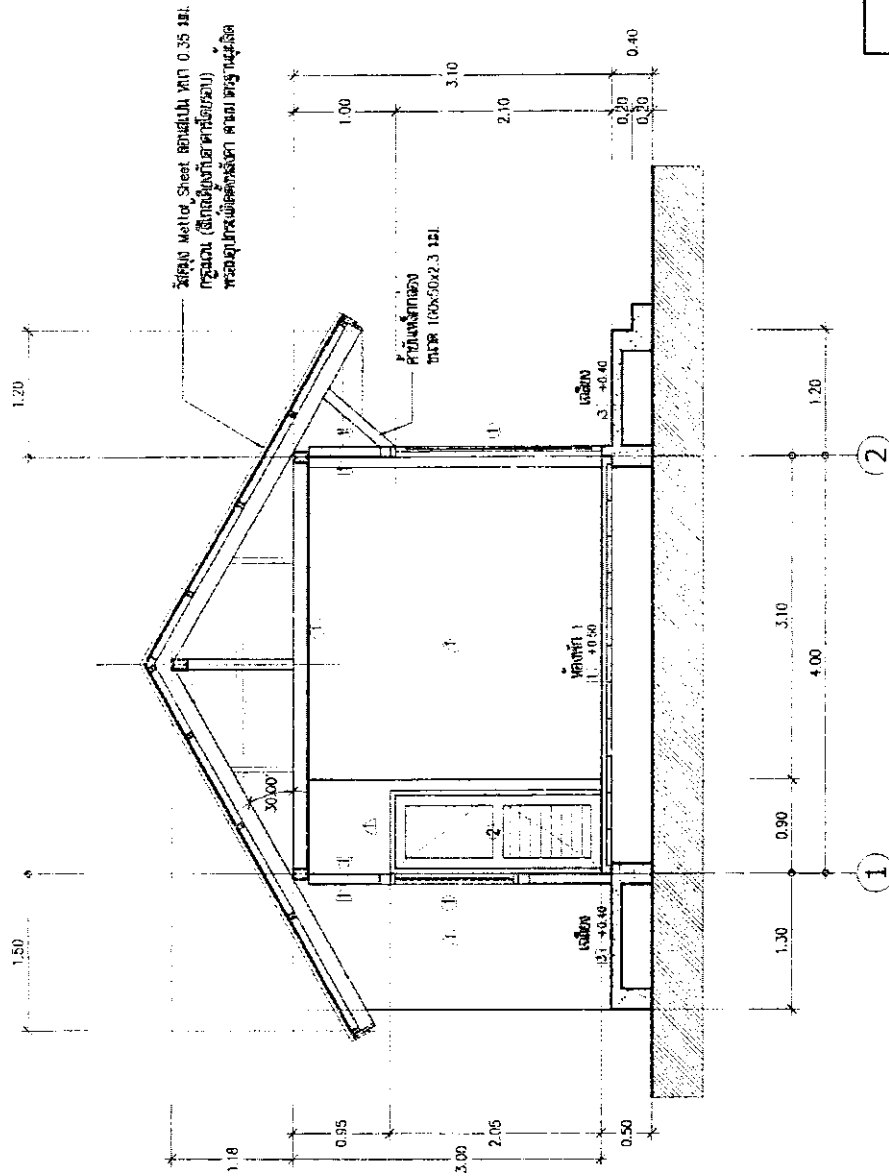

รูปตัด A-A
1:50

กรมทางหลวง			
เขียน	คำอธิบาย	วันที่	ชื่อ
ออกแบบ			
เห็นชอบ	ผู้อำนวยการสำนักงานสำรวจและออกแบบ		
อนุมัติ	แทนอธิบดี		

สำนักสำรวจและออกแบบ

สำนักช่างหลวง	รหัสควบคุม	แบบที่	แผ่นที่
	A-009		009
บ้านพักคนงาน 2 ศอบศรี ขนาด 4.00x10.00 ม.			
รูปตัด B-B			

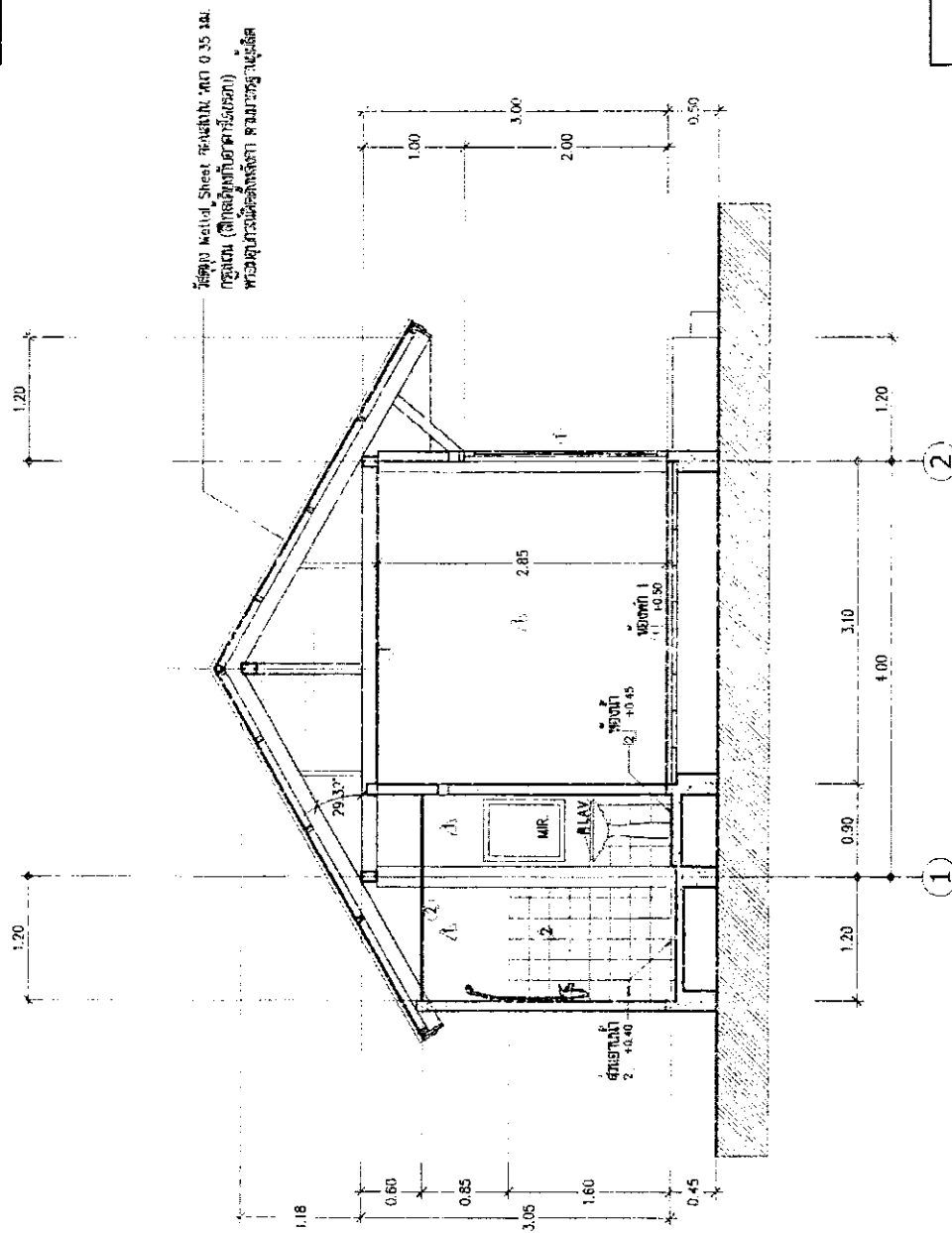

รูปตัด B-B
ขนาด 1:50

กรมทางหลวง	
เขียน: วิศวกร	ทนาย: วิศวกร
ออกแบบ: <i>Handwritten</i>	ตรวจ: <i>Handwritten</i>
เห็นชอบ	ผู้อำนวยการสำนักงานและออกแบบ
อนุมัติ	นาย <i>Handwritten</i>

สำนักสำรวจและออกแบบ

ชื่อโครงการ/สถานที่	ชนิด/ขนาด	แบบที่	แผ่นที่
-	-	A-010	010
บ้านพักคนงาน 2 คนพร้อมห้องน้ำ 4.00x10.00 ม. รูปตัด C-C			

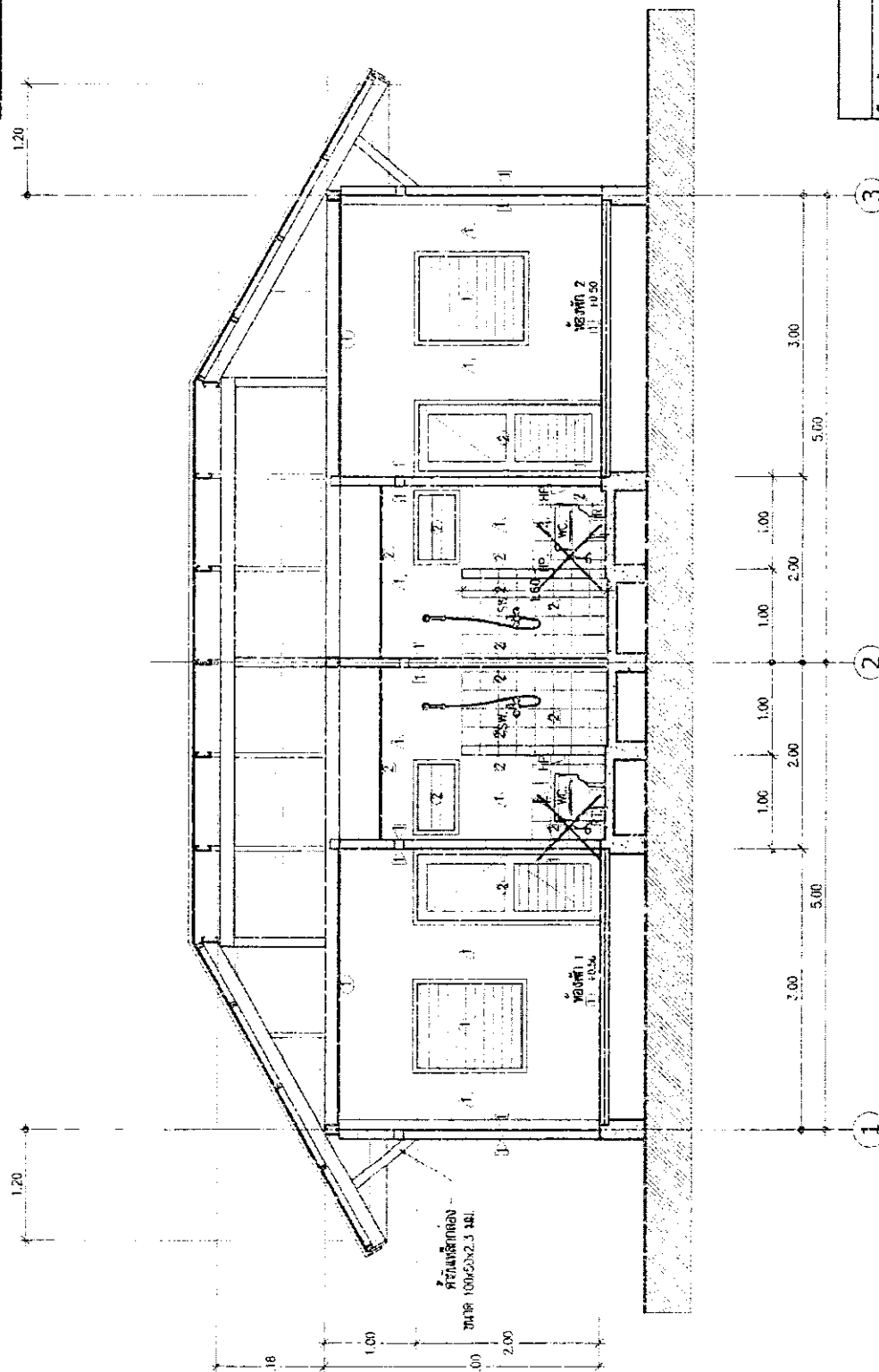

รูปตัด C-C
ขนาดจริง 1:50

โครงการ/ชื่อ		วันที่/ชื่อ
เขียน/ตรวจสอบ	คำ/คำ	วันที่/ชื่อ
เห็นชอบ	ผู้ควบคุมการก่อสร้าง/ผู้ออกแบบ	วันที่/ชื่อ
อนุมัติ	ตำแหน่ง	วันที่/ชื่อ

สำนักสำรวจและออกแบบ

สำนักช่างหลวงที่	รหัสควบคุม	แผนที่	แผ่นที่
		A-011	011
บ้านพักคนงาน 2 ครอบครัว ขนาด 4.00x10.00 ม. รูปด้าน 1			

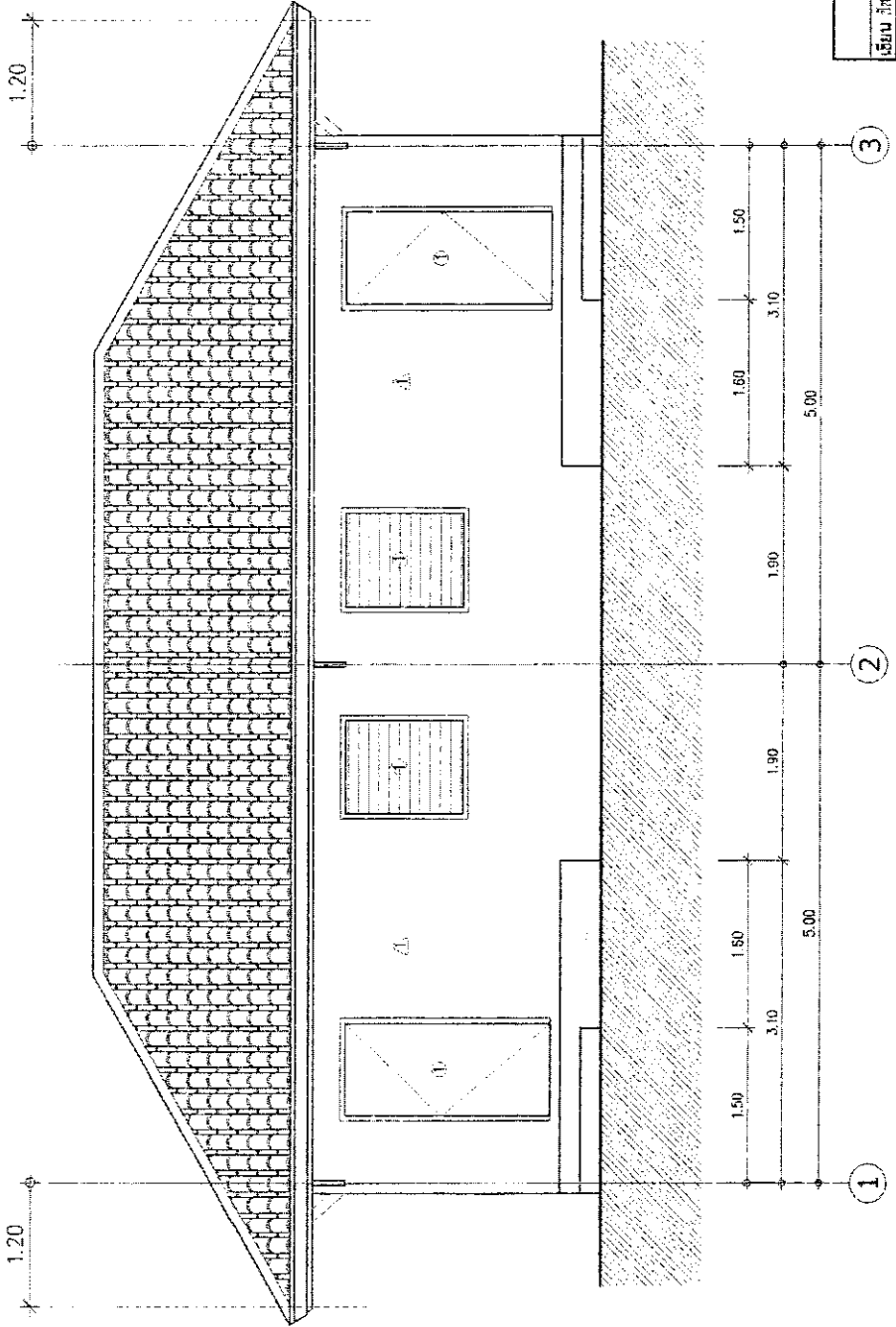

รูปด้าน
1
1:50

กรมทางหลวง	
เขียน วิศวกร	ควบคุม
ออกแบบ	ตรวจ
เห็นชอบ	อนุมัติ
อนุญาต	แนบอินดี

สำนักงานสำรวจและออกแบบ

สำนักงานโครงการ	จัดตั้งใหม่	แบบที่	แผนที่
		A-012	012
บ้านพักคนงาน 2 ครอบครัว ขนาด 4.00x10.00 ม.			
รูปด้าน 2-3			

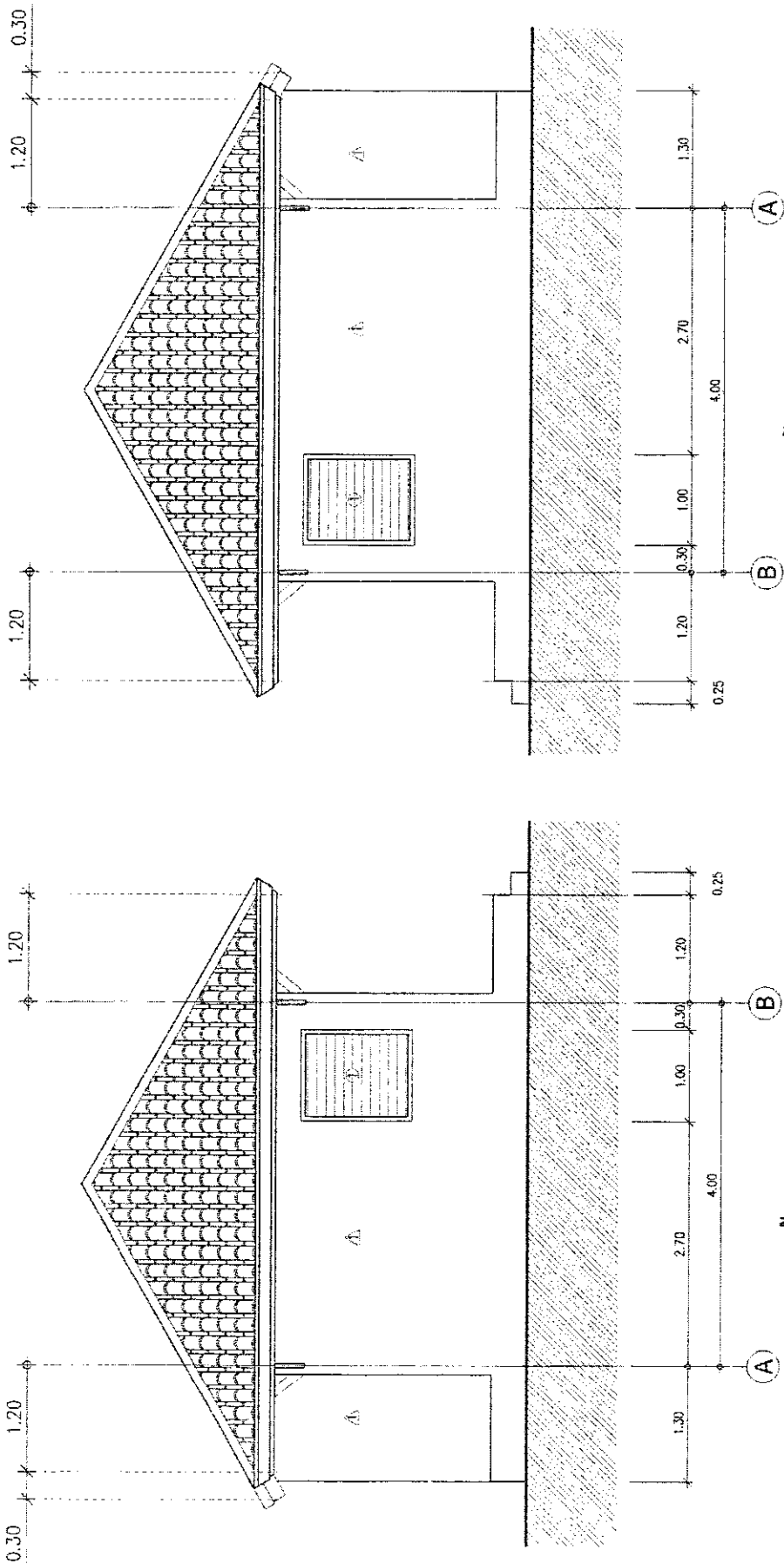

รูปด้าน 2
หน้าประตูหน้า 1:50

รูปด้าน 3
หน้าประตูหน้า 1:50

กรมทางหลวง		หน้าประตูหน้า	หน้าประตูหน้า
เขียน	หน้าประตูหน้า	หน้าประตูหน้า	หน้าประตูหน้า
หน้าประตูหน้า	หน้าประตูหน้า	หน้าประตูหน้า	หน้าประตูหน้า
หน้าประตูหน้า	หน้าประตูหน้า	หน้าประตูหน้า	หน้าประตูหน้า

สำนักสำรวจและออกแบบ

สำนักสำรวจและออกแบบ	แบบที่	แผ่นที่
ว. ๒๒๒๒๒๒	A-013	013
บ้านพักตากอากาศ 2 ห้องนอน 2 ห้องน้ำ 4.00x10.00 ม.		
ที่ดิน ๔		

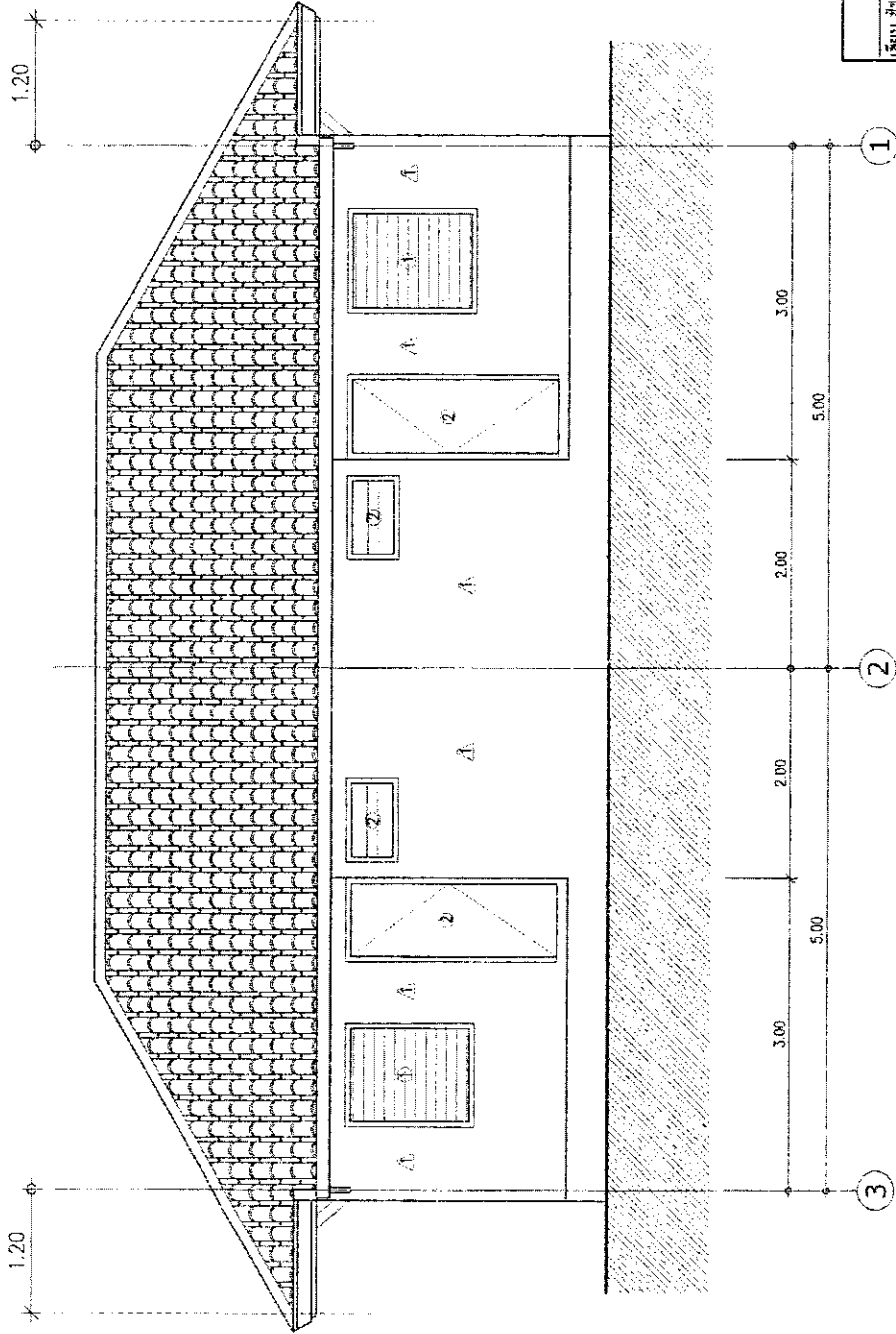

รูปถ่าย
ขนาด ๔
1:50

กรมทางหลวง	
เขียน/ผู้ตรวจ	พจน ภัทธีชัย
ออกแบบ	ศรดา ๒๒๒๒๒๒
เห็นชอบ	ผู้อำนวยการสำนักสำรวจและออกแบบ
สถาปนิก	พ. ๒๒/๒๒
	๑, ๒, ๓

สำนักงานสำรวจและออกแบบ

สำนักงานสำรวจที่	จังหวัดชลบุรี	แบบที่	แบบที่	แผ่นที่
		A-014		014
บ้านพักคนงาน 2 ประเภท ขนาด 4.00x10.00 ม. แผนกขยายประตู-หน้าต่าง				

แบบขยายประตู-หน้าต่าง
มาตราส่วน 1:50

		<p>ชนิด ประตูบานเปิดเดี่ยว</p> <p>กรอบบาน ไม้เนื้อแข็ง 1 1/2" x 4" ขนาด 90x200 ซม.</p> <p>สุภาพ ไม้เนื้อแข็ง 1" x 4" (ด้านบน) ขึ้นลัดตั้งยี่สิบรอบ (ฐานตาย)</p> <p>ช่องเหล็ก</p> <p>ขาบาน ไม้เนื้อแข็ง 2" x 4"</p> <p>อุปกรณ์ ไม้เนื้อแข็ง 2" x 4" ลูกบิดพร้อมลูกบิด บานเหล็ก 4" บานตะ 3 อัน</p>	<p>ชนิด ประตูบานเปิดเดี่ยว</p> <p>กรอบบาน ไม้เนื้อแข็ง 1 1/2" x 4" ขนาด 70x200 ซม.</p> <p>สุภาพ ไม้เนื้อแข็ง 1" x 4" (ด้านบน) ขึ้นลัดตั้งยี่สิบรอบ (ฐานตาย)</p> <p>ช่องเหล็ก</p> <p>ขาบาน ไม้เนื้อแข็ง 2" x 4"</p> <p>อุปกรณ์ ไม้เนื้อแข็ง 2" x 4" ลูกบิดพร้อมลูกบิด บานเหล็ก 4" บานตะ 3 อัน</p>
		<p>ชนิด หน้าต่างบานเปิดสองชั้นบานรับลม</p> <p>กรอบบาน</p> <p>สุภาพ ลูกลูกตะกรุดไม้ ไม้เนื้อแข็ง 5 มม.</p> <p>ช่องเหล็ก</p> <p>ขาบาน ไม้เนื้อแข็ง 2" x 4"</p> <p>อุปกรณ์ ลูกบิดเปิดลัด ตะแกรงซี่ ไม้เนื้อแข็ง พร้อมบานรับลม</p>	<p>ชนิด หน้าต่างบานเปิดสองชั้นบานเปิดตาย</p> <p>กรอบบาน</p> <p>สุภาพ ลูกลูกตะกรุดไม้ ไม้เนื้อแข็ง 5 มม.</p> <p>ช่องเหล็ก</p> <p>ขาบาน ไม้เนื้อแข็ง 2" x 4"</p> <p>อุปกรณ์ ลูกบิดเปิดลัด ตะแกรงซี่ ไม้เนื้อแข็ง พร้อมบานรับลม</p>

กรมทางหลวง	
เขียน สีขาว	สีด สีน้ำเงิน
ออกแบบ	หน้าบ สีเขียว
เห็นชอบ	ตรวจ
อนุมัติ	8/12/67
	9/2/67

สำนักสำรวจและออกแบบ			
สำนักทางหลวงที่	จังหวัดชุมพร	แบบที่	A-015
		แผ่นที่	015
บ้านท่าตะพาน 2 ทศวรรษ เขต 4.00x10.00 ม. มาตรฐานการติดตั้งสุขภัณฑ์			

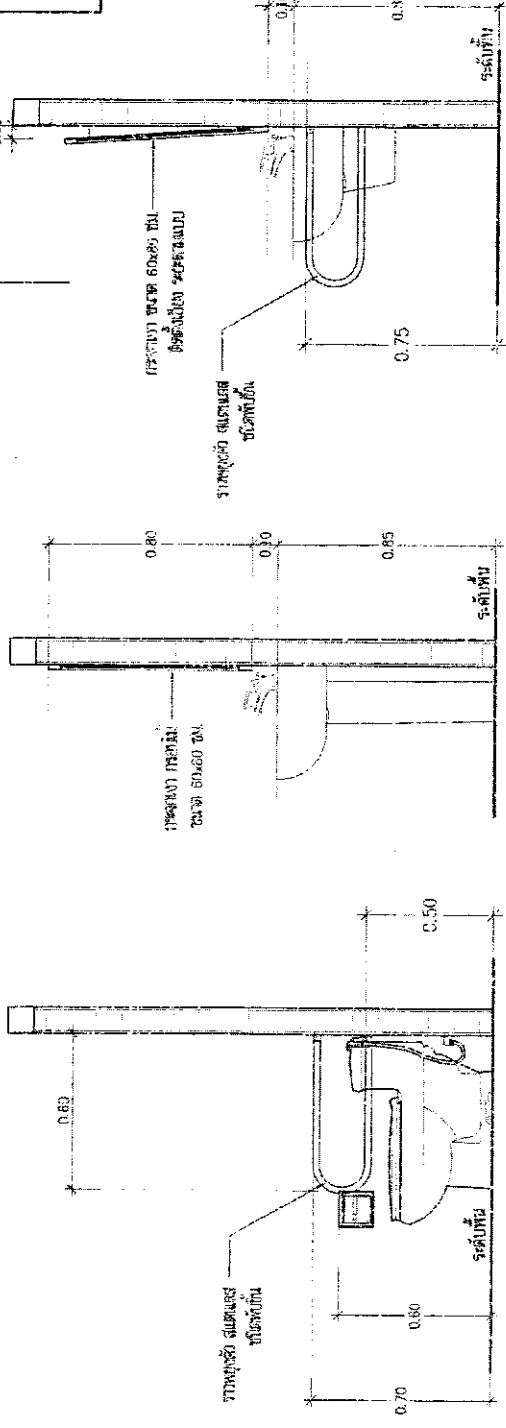

1 ม ม
โถชักโครกที่ใส่กระดาษชำระ
 มาตรฐาน
 1:20

1 ม ม
อ่างล้างหน้า LAV.1
 มาตรฐาน
 1:20

1 ม ม
อ่างล้างหน้า LAV.2
 มาตรฐาน
 1:20

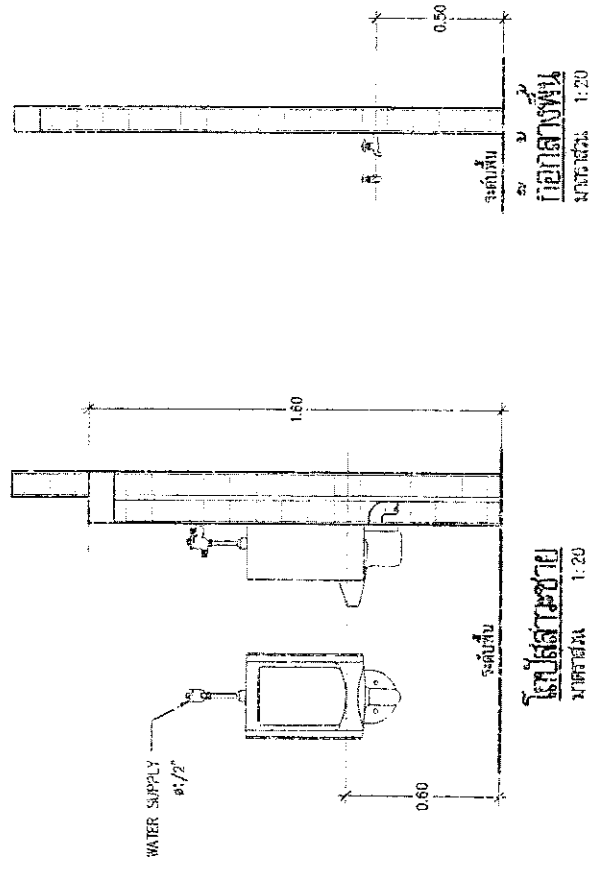

1 ม ม
โถชักโครกชาย
 มาตรฐาน
 1:20

1 ม ม
โถชักโครกหญิง
 มาตรฐาน
 1:20

1 ม ม
รูปมาตรฐานการติดตั้งสุขภัณฑ์
 มาตรฐาน
 1:20

กรมทางหลวง			
เขียน	สีฐาน	หน้า	วันที่
ออกแบบ	หน้า	หน้า	หน้า
หน้า	หน้า	หน้า	หน้า
หน้า	หน้า	หน้า	หน้า

สำนักสำรวจและออกแบบ		
สำนักงานเลขที่	แบบที่	แผนที่
-	S-001	016
บ้านพักคนงาน 2 ครอบครัวยุคใหม่ ขนาด 4.00x10.00 ม. ขอนแก่นเขตที่ 1 ภาควิชาการกรมโยธาธิการ		

ข้อกำหนดทั่วไปทางวิศวกรรมโยธา

1.0	วัสดุ	คอนกรีต	คย ม.บ.ก. 18-2517	$f_y = 2,500$ กก./ซม. ²
2.0	เหล็ก	เหล็ก	E50k	$F_u = 4,200$ กก./ซม. ²
3.0	ปูนซีเมนต์	ปูนซีเมนต์	AS25	
4.0	ดิน	ดิน		
5.0	เสาเข็ม	เสาเข็ม		
6.0	เสาเข็ม	เสาเข็ม		
7.0	เสาเข็ม	เสาเข็ม		
8.0	เสาเข็ม	เสาเข็ม		
9.0	เสาเข็ม	เสาเข็ม		
10.0	เสาเข็ม	เสาเข็ม		
11.0	เสาเข็ม	เสาเข็ม		
12.0	เสาเข็ม	เสาเข็ม		
13.0	เสาเข็ม	เสาเข็ม		
14.0	เสาเข็ม	เสาเข็ม		
15.0	เสาเข็ม	เสาเข็ม		
16.0	เสาเข็ม	เสาเข็ม		
17.0	เสาเข็ม	เสาเข็ม		
18.0	เสาเข็ม	เสาเข็ม		
19.0	เสาเข็ม	เสาเข็ม		
20.0	เสาเข็ม	เสาเข็ม		
21.0	เสาเข็ม	เสาเข็ม		
22.0	เสาเข็ม	เสาเข็ม		
23.0	เสาเข็ม	เสาเข็ม		
24.0	เสาเข็ม	เสาเข็ม		
25.0	เสาเข็ม	เสาเข็ม		
26.0	เสาเข็ม	เสาเข็ม		
27.0	เสาเข็ม	เสาเข็ม		
28.0	เสาเข็ม	เสาเข็ม		
29.0	เสาเข็ม	เสาเข็ม		
30.0	เสาเข็ม	เสาเข็ม		
31.0	เสาเข็ม	เสาเข็ม		
32.0	เสาเข็ม	เสาเข็ม		
33.0	เสาเข็ม	เสาเข็ม		
34.0	เสาเข็ม	เสาเข็ม		
35.0	เสาเข็ม	เสาเข็ม		

ชื่อคนเขียน	ชื่อคนตรวจ	ตำแหน่ง
...
วันที่	วันที่	วันที่
...

1.0	เสาเข็ม	เสาเข็ม
1.4	เสาเข็ม	เสาเข็ม
2.0	เสาเข็ม	เสาเข็ม
0.5	เสาเข็ม	เสาเข็ม
1.0	เสาเข็ม	เสาเข็ม
2.0	เสาเข็ม	เสาเข็ม
5.0	เสาเข็ม	เสาเข็ม
5.0	เสาเข็ม	เสาเข็ม
5.0	เสาเข็ม	เสาเข็ม
10.0	เสาเข็ม	เสาเข็ม
0.25	เสาเข็ม	เสาเข็ม
0.5	เสาเข็ม	เสาเข็ม
14.0	เสาเข็ม	เสาเข็ม
28.0	เสาเข็ม	เสาเข็ม
2.0	เสาเข็ม	เสาเข็ม
7.5	เสาเข็ม	เสาเข็ม
5.0	เสาเข็ม	เสาเข็ม
4.0	เสาเข็ม	เสาเข็ม
4.0	เสาเข็ม	เสาเข็ม
3.0	เสาเข็ม	เสาเข็ม
3.5	เสาเข็ม	เสาเข็ม

ชื่อคนเขียน	ชื่อคนตรวจ	ตำแหน่ง
...
วันที่	วันที่	วันที่
...

ข้อกำหนดทั่วไปทางวิศวกรรมโครงสร้าง 2

สำนักสำรวจและออกแบบ		
สำนักทางหลวง	รหัสควบคุม	แผนที่
	5-002	D17
นำมาจัดทမ်းงาน 2 คอยบสว ขนาด 4.00x10.00 ม. ข้อกำหนดทั่วไปทางวิศวกรรมโครงสร้าง 2		

พื้นที่ผิวของชนิด
 1. นำไปใช้ของพื้นผิว

กำลังขุดเจาะของแท่งเสริม (S124) $f_y = 2,400 \text{ กก./ซม.}^2$
 กำลังขุดเจาะของแท่งเสริม (S140) $f_y = 4,000 \text{ กก./ซม.}^2$

1. ขอบของพื้นผิว

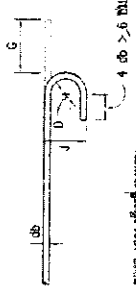

ขอบ 180° พื้นผิวของ

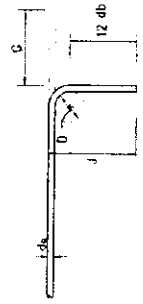

ขอบ 90° พื้นผิวของ

ขนาดพื้นที่ผิวของแท่งเสริมที่ตัดของอาคาร

$D = 6 \text{ db}$ สำหรับเส้นลึงเส้นขนาด 6 มม. ถึง 25 มม.

ขนาดของ แท่งเสริม	ขอบ 180°		ขอบ 90°	
	(ซม.)	(ซม.)	(ซม.)	(ซม.)
R89	5.5	11	7.3	12
DB10	6.0	12	8.0	13
DB12	7.5	15	9.9	16
DB16	10.0	16	13.2	21
DB20	12.0	19	16.0	26
DB25	15.0	24	20.0	32

ขนาดพื้นที่ผิวของแท่งเสริมของแท่งเสริม

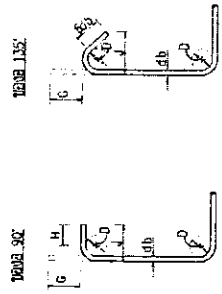

$D = 4 \text{ db}$ สำหรับ R86-DB16

$H = 6 \text{ db}$ สำหรับ R86-DB16
 $H = 12 \text{ db}$ สำหรับ DB20 และ DB25

ค. ตารางของพื้นที่ผิวของแท่งเสริม (ซม.)

ชนิดเหล็ก	ขนาดของแท่งเสริม		จำนวนแท่งเสริม		พื้นที่ผิว		ความยาวของแท่งเสริม	
	เส้นลึง	เส้นตรง	เส้นลึง	เส้นตรง	เส้นลึง	เส้นตรง	เส้นลึง	เส้นตรง
DB10	30	40	20	20	40	40	30	30
DB12	35	50	25	25	50	50	35	35
DB16	50	65	30	30	65	65	50	50
DB20	60	80	40	40	80	80	60	60
DB25	100	130	50	50	130	130	75	75

หมายเหตุ: -ใช้ค่าคงที่ที่แสดงในแบบฉบับนี้ให้เป็นมาตรฐาน นอกจากนั้นแบบฉบับนี้อาจใช้

-รายการอื่นที่มีน้ำหนักพื้นในแบบ ซึ่งยกเว้นไม่ใช้ค่าคงที่ที่แสดงในแบบฉบับนี้

ใช้ค่าคงที่มาตรฐานซึ่งแสดงในแบบฉบับนี้

การทางหลวง

เลขที่โครงการ	หน้า 2214	ทางหลวง
ออกแบบ	สุวิทย์	ตรวจ
เห็นชอบ	ผู้อำนวยการสำนักสำรวจและออกแบบ	8, 10, 15, 16, 17
อนุญาต	นายอัครินทร์	9, 10, 16, 17

ข้อกำหนดทั่วไปทางวิศวกรรมโครงสร้าง 3

สำนักสำรวจและออกแบบ

สำนักทางหลวง	ชื่อย่อ	แบบที่	แผ่นที่
-	-	S-003	018
บัณฑิตศึกษา 2 ครอบคลุม ขนาด 4.00x10.00 ม. ข้อกำหนดทั่วไปทางวิศวกรรมโครงสร้าง 3			

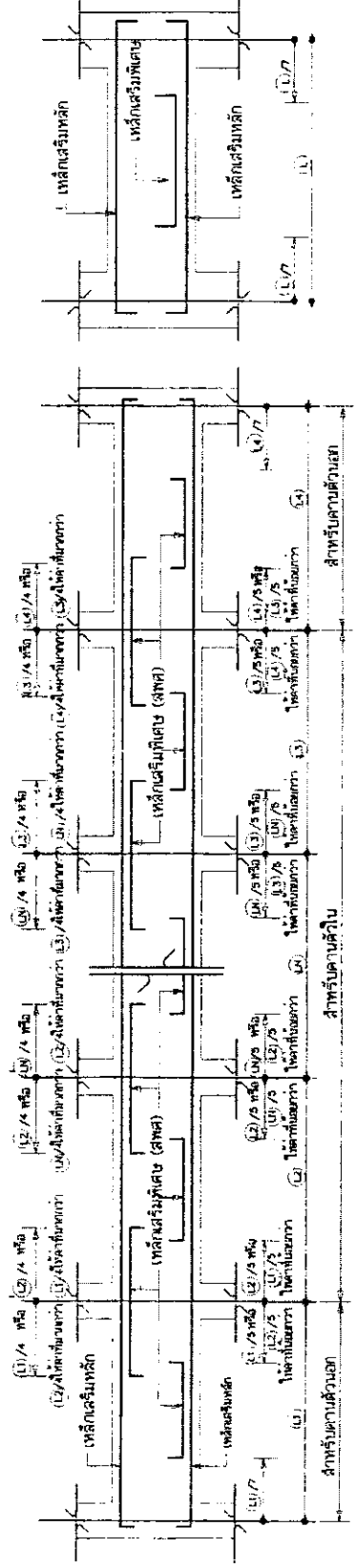

มาตรฐานการเสริมเหล็กคานทั่วไป

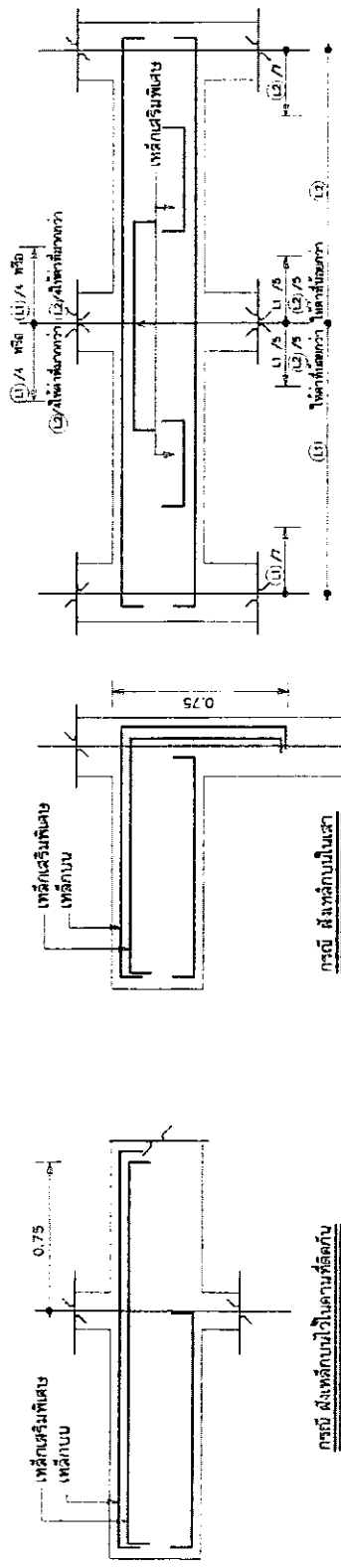

กรมทางหลวง		ท่าน ผอ.ทั่วไป	ชื่อย่อ
เขียน	หน้า	หน้า	หน้า
หน้า	หน้า	หน้า	หน้า
หน้า	หน้า	หน้า	หน้า
หน้า	หน้า	หน้า	หน้า

มาตรฐานการเสริมเหล็กคานยื่น

สำนักงานสำรวจและออกแบบ			
สำนักงานเลขที่	รหัสควบคุม	แบบที่	แผ่นที่
---	---	S-004	013
บ้านพักคนงาน 2 ครอบครัว ขนาด 4.00x10.00 ม. แบบสูง 2 ชั้น ใต้ดิน 1 ชั้น			

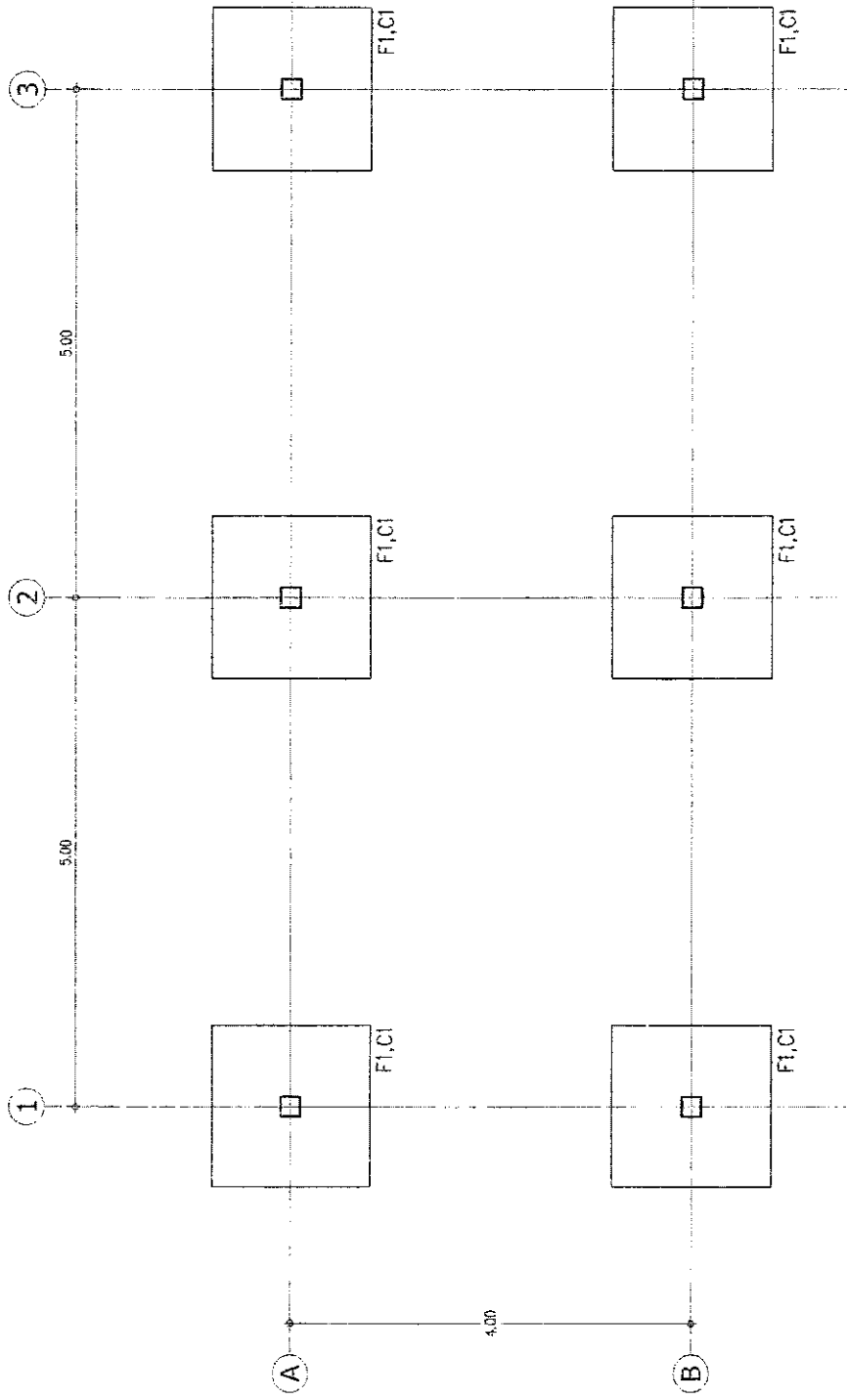

กรมทางหลวง			
เขียน	ผู้ควบคุม	ทนาย	ตรวจ
สมชาย	วิวัฒน์	สมชาย	สมชาย
แก้ไข	ผู้ควบคุมการสำรวจและออกแบบ	วันที่	ปี
สมชาย	สมชาย	8/2/67	8/2/67
อนุมัติ	นาย	นาย	นาย

บริษัท ส.ร.ส.ส. (ประเทศไทย) จำกัด
 1:50

สำนักสำรวจและออกแบบ			
สำนักงานเขตพื้นที่	จังหวัด	แบบที่	แผ่นที่
		S-005	020
บ้านพักคนงาน 2 ครัวเรือน ขนาด 4.00x10.00 ม. แปลงบ้านเคหะจัดสรร			

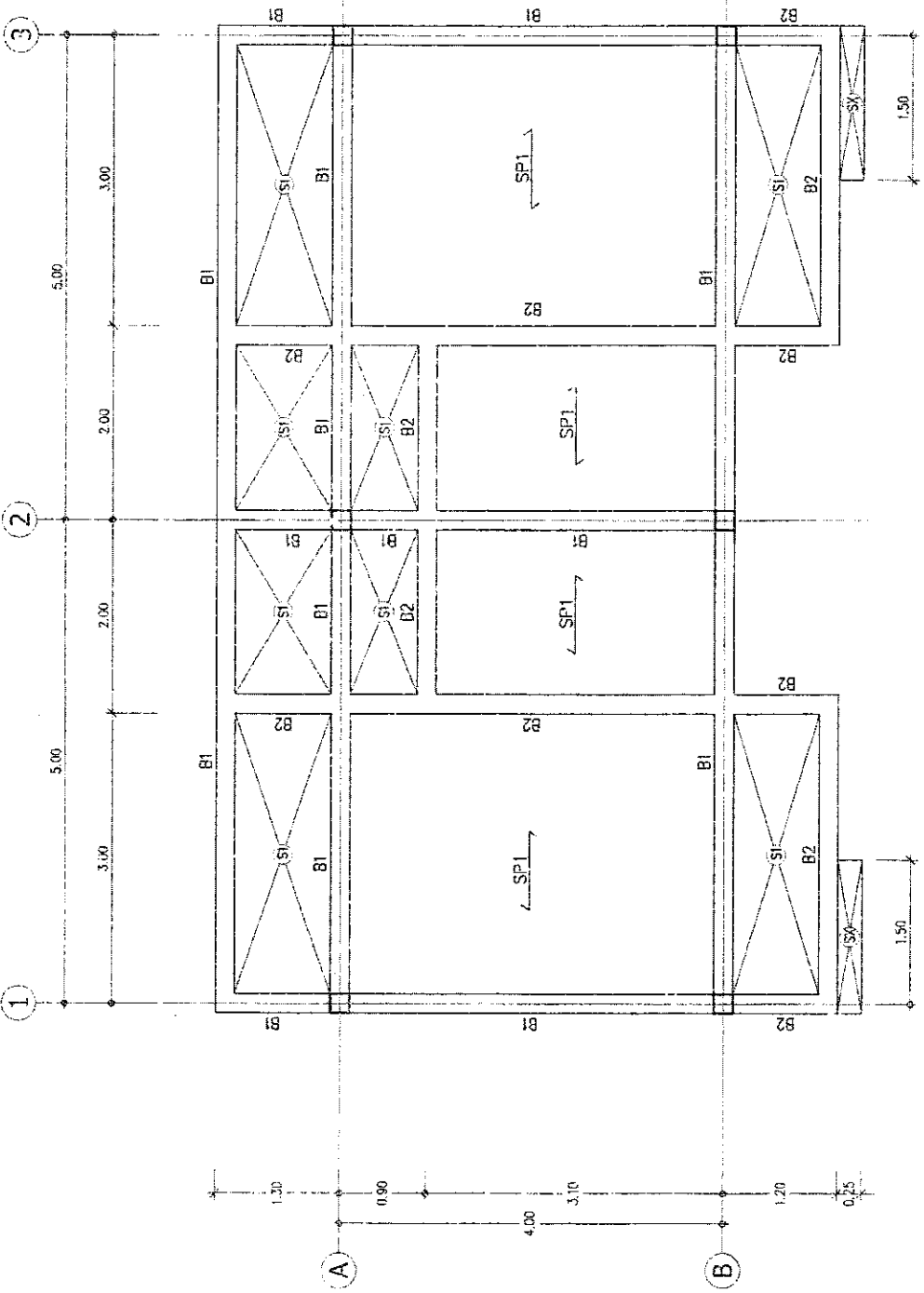

SP1 = พื้นสำเร็จรับน้ำหนักค่าเดิมยกตัว 250 kg/sq.m
แปลนสถาปัตย์เคหะจัดสรร
 มณฑลสุพรรณบุรี 1:50

กรมทางหลวง	
เขียนผัง	ท่าน สมบูรณ์
ออกแบบ	ตรวจ
เห็นชอบ	ผู้อำนวยการสำนักสำรวจและออกแบบ
อนุมัติ	นายอภิชาติ

สำเนาสำรวจและออกแบบ

สำเนา/ประเภท/เลขที่	วันที่/ชื่อ/คน	แบบที่	แผ่นที่
-	-	S-006	021
บ้านพักเลขที่ 2 ซอยศรี 4.00x10.00 ม. แปลงตามแปล			

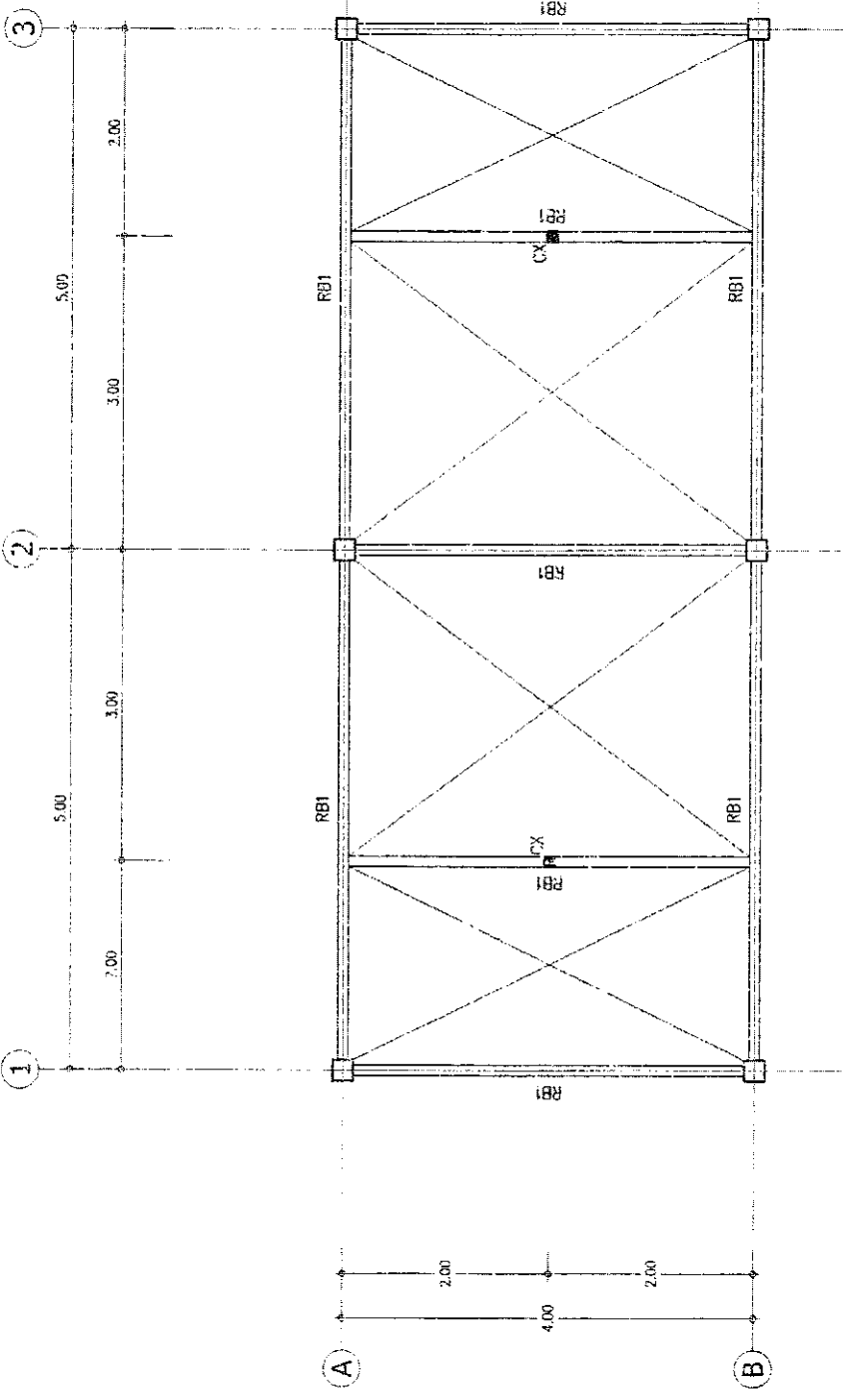

รายละเอียด
 RB1 - ฐานเหล็ก 2C-125x50x20x3.2 mm.
 CX - ค้ำเหล็ก 2C-125x50x20x3.2 mm.

แปลตามจริง
 1:50

บริษัท/สาขา		หน้า/หน้า
ชื่อ/นาม	ตำแหน่ง	ตำแหน่ง
ผู้ควบคุม	ผู้ควบคุม/สำรวจและออกแบบ	หน้า/หน้า
อนุญาต	อนุมัติ	หน้า/หน้า

สำนักสำรวจและออกแบบ

สำนักงานโครงการ	ชื่อโครงการ	แบบที่	แผ่นที่
		S-007	022
บ้านพักคนงาน 2 คอนกรีต ขนาด 4.00x10.00 ม. แปลนโครงสร้างหลังคา			

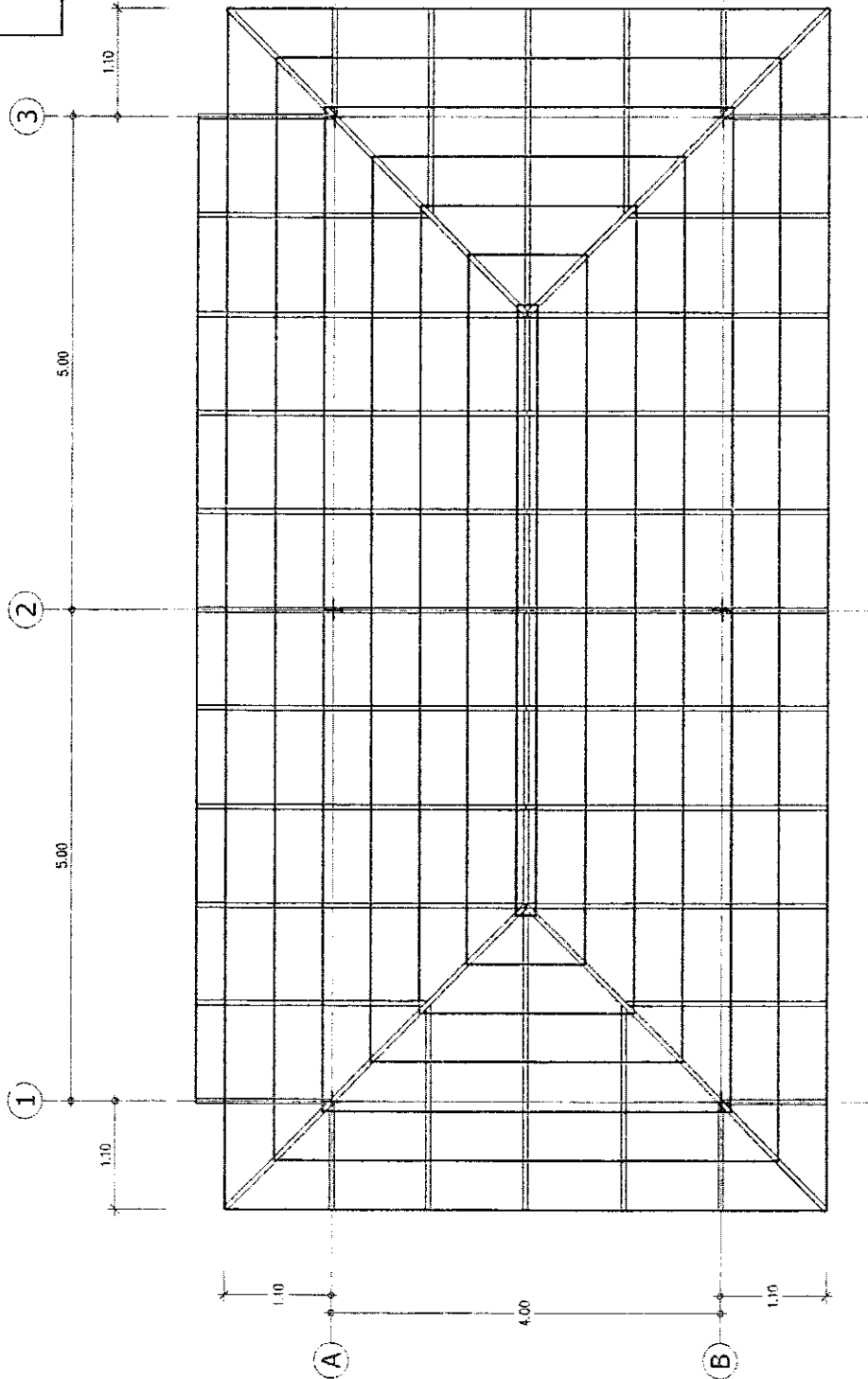

กรมทางหลวง			
ชื่อโครงการ	ชื่อ งาน	ท่าน ผอ.บ.ค.	
ออกแบบ		ตรวจ	
เห็นชอบ		ผู้ควบคุมการก่อสร้างและออกแบบ	
อนุญาต		แทนอธิบดี	

แปลนโครงสร้างหลังคา
มาตราส่วน 1:50

วัสดุหลังคา
ใช้รูป Metal Sheet สอนเส้น ทน 0.35 มม. (สีเงินเงา) (ใช้ตามข้อกำหนดของกรมทางหลวง)
หรือใช้แผ่นสังกะสีที่หนา 0.35 มม. (สีเงินเงา) (ใช้ตามข้อกำหนดของกรมทางหลวง)
เป็นขั้วเหล็กขนาด 6 / ไม่เป็นเหล็กเส้นขนาด 4"

รายละเอียด
ใช้เหล็กเส้น C-125x50x20x3.2 มม. @ 1.00 ม.
ตะขอสันหลังคา 20-125x50x20x3.2 มม.
ยึดกับเหล็ก 20-125x50x20x3.2 มม.
แปะใช้รูป 0.55 มม. (High Tensile Steel (G55)) @ 0.50 ม.

สำนักสำรวจและออกแบบ

สำนักทางหลวงที่	ชื่อโครงการ	แบบที่	แผ่นที่
		S-008	023

บ้านพักคนงาน 2 ครอบครัว ขนาด 4.00x10.00 ม.
แบบมาตรฐานรหัส F1

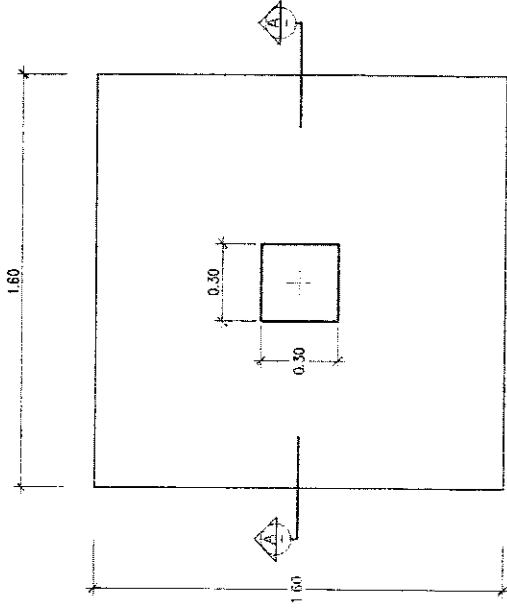

แปลนขยาย F1
มาตราส่วน 1:20
(ชนิดฐานแผ่)

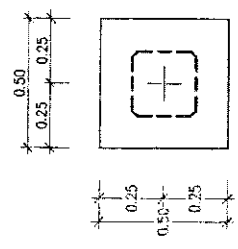

แปลนขยาย F1
มาตราส่วน 1:20
(ชนิดฐานเสาเข็ม)

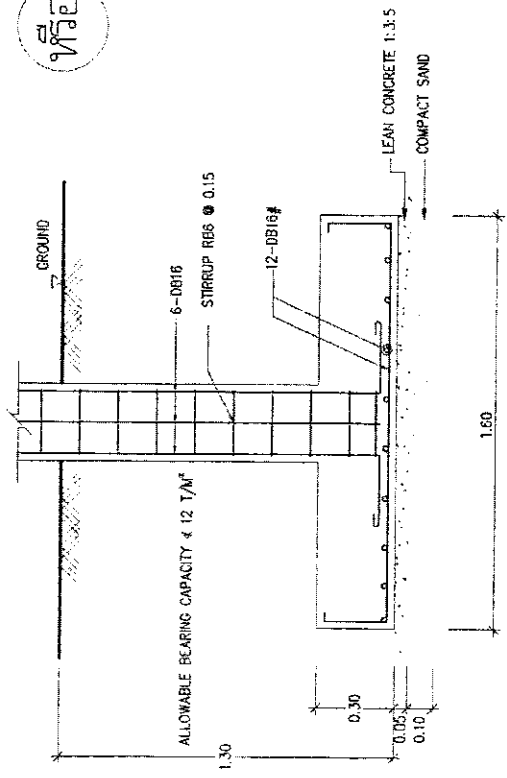

รูปตัด F1
มาตราส่วน 1:20
(ชนิดฐานแผ่)

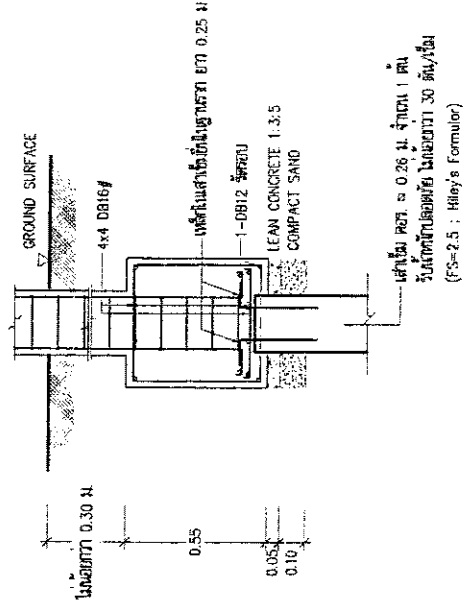

รูปตัด F1
มาตราส่วน 1:20
(ชนิดฐานเสาเข็ม)

กรมทางหลวง	
เขียน (ชื่อ)	หน้า ผอ.ก.ค.
ออกแบบ	ตรวจ
เห็นชอบ	ผู้อำนวยการสำนักสำรวจและออกแบบ
อนุญาต	กรมโยธา

สำนักสำรวจและออกแบบ

สำนักช่างหลวงที่	รหัสควบคุม	แบบที่	แผ่นที่
	S-009		024
บ้านพักคนงาน 2 ครอบครัว ขนาด 4.00x10.00 ม. แบบขยาย เสา คาน พื้น			

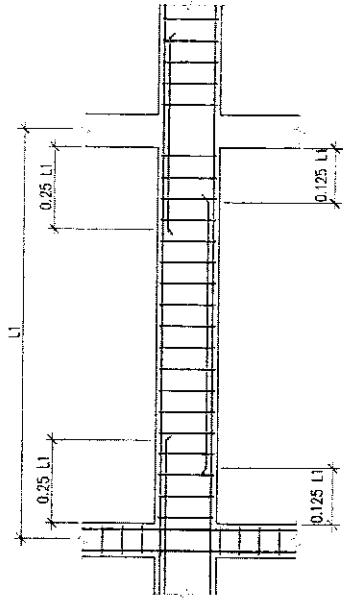

มาตรฐานการเสริมเหล็กคาน

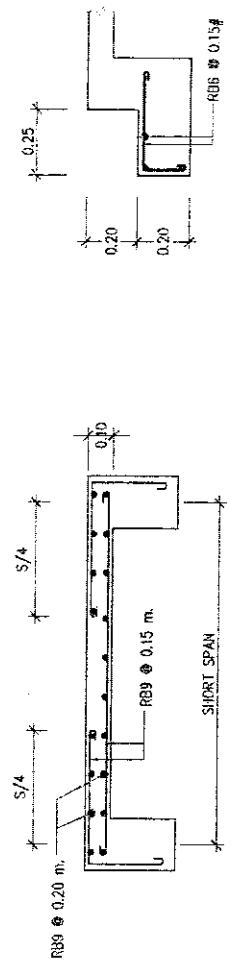

แบบขยายพื้น S1
มาตรฐาน 1:20

แบบขยายพื้น SX
มาตรฐาน 1:20

กรมทางหลวง

เขียนโดย	ทศ. อนุศักดิ์
ออกแบบ	ศร. วิชาญ
เห็นชอบ	ผู้อำนวยการสำนักสำรวจและออกแบบ
อนุญาต	นายอภิรักษ์

SCALE 1:20	C-1
FLOOR 1 -- ROOF	
FOOTING -- FLOOR 1	

แบบขยาย เสา
มาตรฐาน 1:20

B1		
CONTINUOUS OR CANTILEVER SECTION	MID SPAN SECTION	END SUPPORT SECTION
B2		
CONTINUOUS OR CANTILEVER SECTION	MID SPAN SECTION	END SUPPORT SECTION

แบบขยายคาน B1-B2
มาตรฐาน 1:20

สำนักสำรวจและออกแบบ

สำนักช่างสำรวจ	จังหวัดขอนแก่น	แบบที่	แผนที่
		SK-001	0.27
บ้านพักคนงาน 2 ครอบครัว ขนาด 4.00x10.00 ม. แปลนชั้นที่ 1/1 และชั้นที่ 2/2			

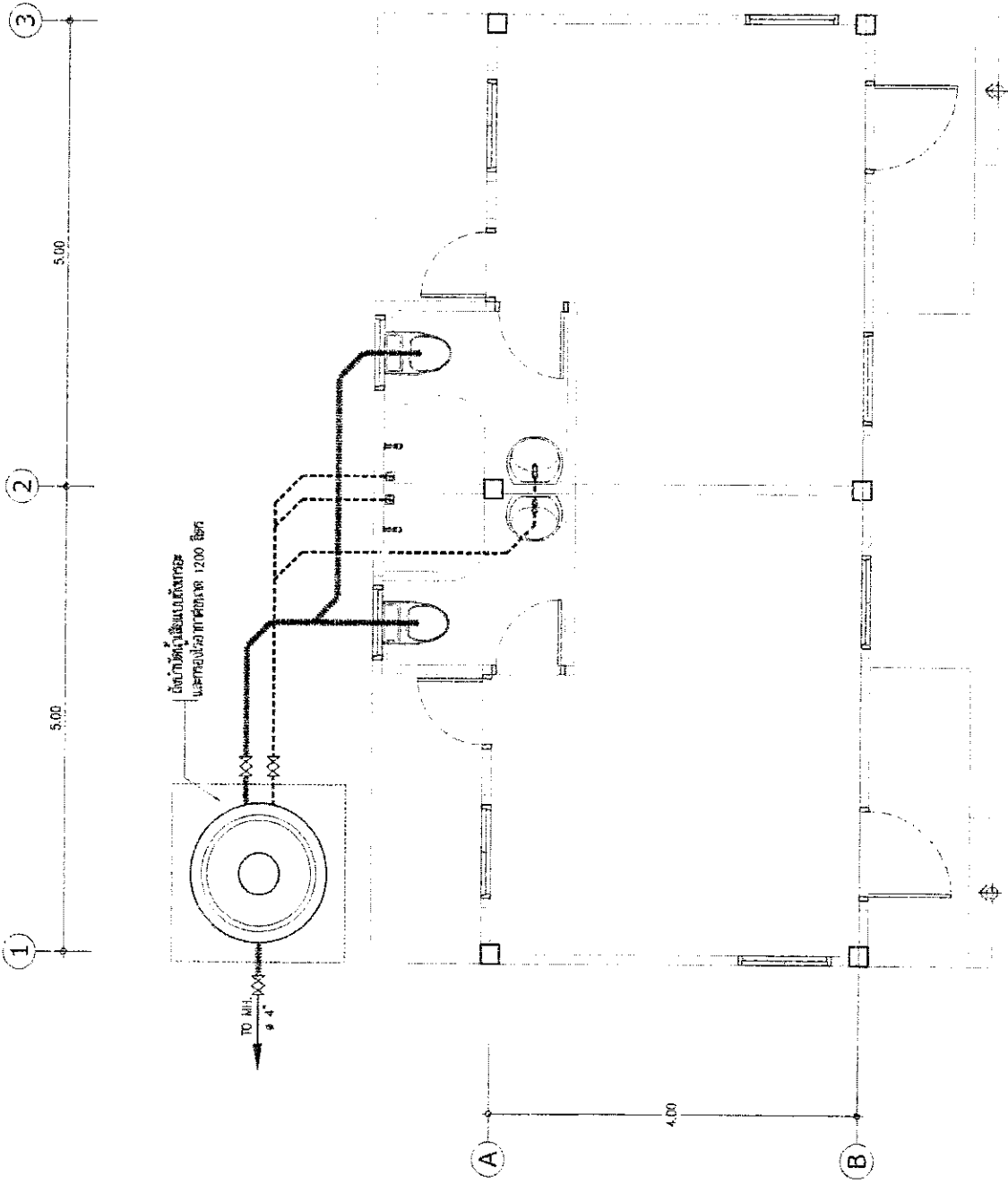

แปลนห้องนั่งเล่นและห้องนอน
มาตราส่วน 1:50

กรมทางหลวง	
เขียน: ชัยวัฒน์	หน้า: 1/1
ออกแบบ: ชัยวัฒน์	ตรวจ: ชัยวัฒน์
เห็นชอบ: <i>(Signature)</i>	ผู้ควบคุมการดำเนินการสำรวจและออกแบบ: <i>(Signature)</i>
อนุญาต: <i>(Signature)</i>	แบบ: <i>(Signature)</i>

แปลนชั้นที่ 1/1 และชั้นที่ 2/2
1. จัดบ้านจัดเมืองแบบเกาะ และกลุ่มอาคารขนาด 1200 ตร.ม. จัดผังตามมาตรฐานมูลนิธิฯ

สำนักสำรวจและออกแบบ

ที่ตั้งทางสถานที่	รหัสควบคุม	แบบที่	แผ่นที่
-	-	SN-002	028
บ้านพักคนงาน 2 ครอบครัว ขนาด 4.00x10.00 ม. แปลตงผนังและผนังฝ้า			

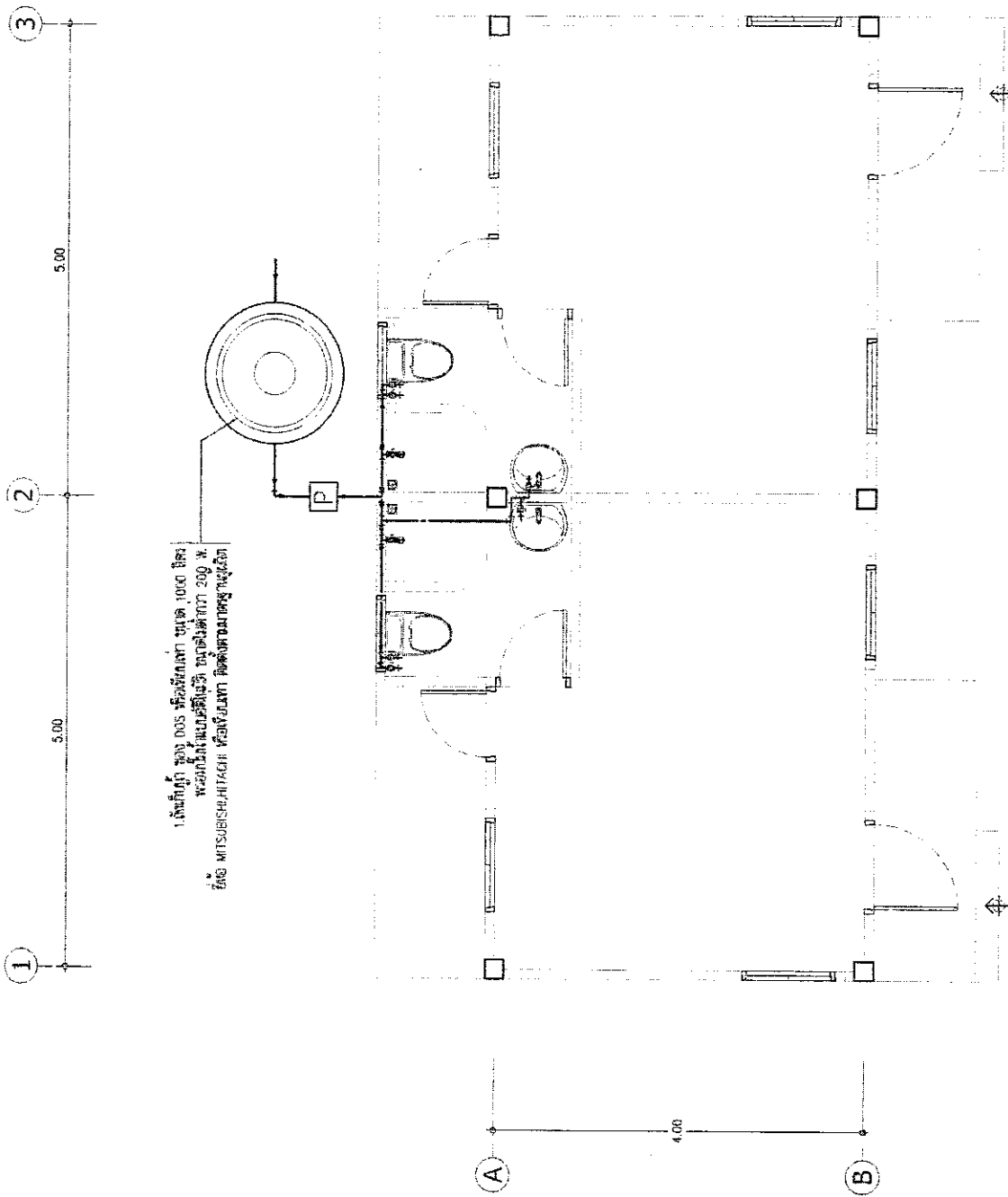

ผนัง
ชั้นใน ใช้ Polyster PE ขนาด 1000 ลิตร
พร้อมผนังชนิดใส ขนาดหน้ากว้าง 200 มม.
ติดตั้งตามจุดที่ระบุ

แปลตงผนังและผนังฝ้า
มาตราส่วน 1:50

กรมทางหลวง	
เขียน: ส.ก.ว.ท.	ควบคุม: ส.ก.ว.ท.
ออกแบบ: <i>Handwritten</i>	ตรวจ: <i>Handwritten</i>
เห็นชอบ: <i>Handwritten</i>	ผู้อำนวยการสำนักสำรวจและออกแบบ: <i>Handwritten</i>
อนุมัติ: <i>Handwritten</i>	แบบอื่นที่: <i>Handwritten</i>

เอกสารแนบ ๒
ตารางจัดทำแผนการใช้วัสดุที่ผลิตภายในประเทศ

โครงการ.....

รายการวัสดุหรือครุภัณฑ์ที่ใช้ในโครงการ
แผนการใช้วัสดุที่ผลิตภายในประเทศ

ลำดับ	รายการ	หน่วย	ปริมาณ	ราคาต่อหน่วย (บาท)	เป็นเงิน (รวม)	วัสดุ ในประเทศ	วัสดุ ต่างประเทศ
๑							
๒							
๓							
๔							
๕							
รวม							
อัตรา (ร้อยละ)							

(ลงชื่อ).....ผู้รับจ้าง
(.....)

เอกสารแนบ ๓

ตารางจัดทำแผนการใช้เหล็กที่ผลิตภายในประเทศ

โครงการ.....

รายการพัสดุหรือครุภัณฑ์ที่ใช้ในโครงการ
 แผนการใช้เหล็กที่ผลิตภายในประเทศ
 ปริมาณเหล็กทั้งโครงการ (ตัน)

ลำดับ	รายการ	หน่วย	ปริมาณ	ราคาต่อหน่วย (บาท)	เป็นเงิน (รวม)	พัสดุ ในประเทศ	พัสดุ ต่างประเทศ
๑							
๒							
๓							
๔							
๕							
รวม							
อัตรา (ร้อยละ)							

(ลงชื่อ).....ผู้รับจ้าง
 (.....)

เอกสารแนบ 4

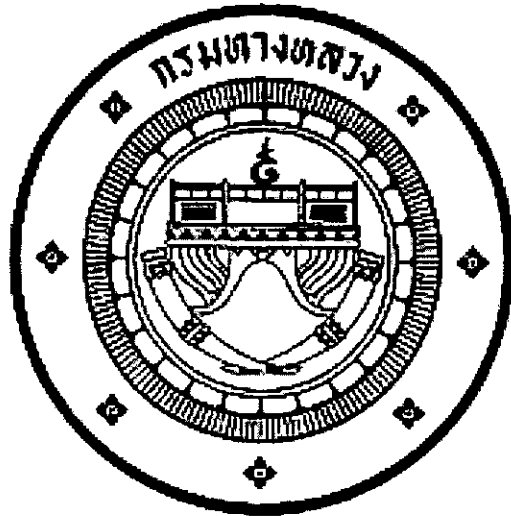

แนวทางการพิจารณา
ขยายอายุสัญญาหรือการงดหรือลดค่าปรับ
งานจ้างเหมาของกรมทางหลวง

กรมทางหลวง

สิงหาคม 2561

เอกสารแนบ ๕

รายการงานและเงื่อนไขที่ผู้รับจ้างต้องรับผิดชอบในความชำรุดบกพร่องของงานจ้าง หรือความเสียหายภายในกำหนดเวลา

๑. ภายในกำหนด ๒ ปี

ผู้รับจ้างซึ่งได้ทำสัญญาจ้างกับกรมทางหลวงจะต้องรับประกันความชำรุดบกพร่องของงานจ้างตามเงื่อนไขที่กำหนดภายในระยะเวลาไม่น้อยกว่า ๒ ปี นับถัดจากวันที่กรมทางหลวงได้รับมอบงาน ยกเว้นงานจ้างตามข้อ ๒ และ ข้อ ๓

๒. ภายในกำหนด ๑ ปี

- ๑.๑ งานคันทางดิน (ถนนดิน)
- ๑.๒ งานผิวทางลูกรัง
- ๑.๓ รางระบายน้ำที่ไม่ลาดคอนกรีต ((Concrete
- ๑.๔ ไหล่ทางลูกรัง
- ๑.๕ ลาดข้างทางและลาดคอสะพานที่ไม่มีการป้องกันการกัดเซาะ
- ๑.๖ ลาดดินตัด (Back Slope) ที่ไม่มีการป้องกันการกัดเซาะ
- ๑.๗ งานปลูกหญ้า
- ๑.๘ งานปลูกต้นไม้
- ๑.๙ งานตีเส้นโดยใช้สีชนิดโรยลูกแก้ว ยกเว้นสีเทอร์โมพลาสติก (Thermoplastic)
- ๑.๑๐ งานทาสีทั่วไป

๓. ภายในกำหนด ๓ ปี

อุปกรณ์ที่ใช้ในการติดตั้งไฟฟ้าแสงสว่าง และไฟสัญญาณจราจร ยกเว้นหลอดไฟฟ้า

เอกสารแนบ ๒
เรื่อง การจ้างช่วง

ภายหลังจากได้มีการลงนามสัญญาจ้างแล้ว ห้ามผู้รับจ้างเองงานทั้งหมดหรือแต่บางส่วนตามสัญญาไปจ้างช่วงให้ผู้อื่นทำอีกทอดหนึ่ง เว้นแต่การจ้างช่วงงานแต่บางส่วนที่ได้รับอนุญาตเป็นหนังสือจากผู้ว่าจ้างแล้ว การที่ผู้ว่าจ้างได้อนุญาตให้จ้างช่วงงานแต่บางส่วนดังกล่าวนั้น ไม่เป็นเหตุให้ผู้รับจ้างหลุดพ้นจากความรับผิดหรือพันธหน้าที่ตามสัญญา และผู้รับจ้างจะยังคงต้องรับผิดชอบในความผิดและความประมาทเลินเล่อของผู้รับจ้างช่วงหรือของตัวแทนหรือลูกจ้างของผู้รับจ้างช่วงนั้นทุกประการ

กรณีผู้รับจ้างไปจ้างช่วงงานแต่บางส่วน โดยฝ่าฝืนความในวรรคหนึ่ง ผู้รับจ้างต้องชำระค่าปรับให้แก่ผู้ว่าจ้างเป็นจำนวนเงินในอัตราร้อยละ ๑๒ (สิบสอง) ของวงเงินของงานที่จ้างช่วงตามสัญญา ทั้งนี้ ไม่ตัดสิทธิผู้ว่าจ้างในการบอกเลิกสัญญา

เอกสารแนบ ๗
เงื่อนไขการเสนอแผนการทำงาน

.....

ภายในกำหนดระยะเวลา...๗...วัน นับถัดจากวันลงนามในสัญญาผู้รับจ้างจะต้องจัดทำแผนการทำงาน ส่งให้ผู้ว่าจ้างตรวจสอบและแผนการทำงานดังกล่าวต้องได้รับความเห็นชอบจากผู้ว่าจ้างก่อนถึงจะลงมือทำงานได้

แผนการทำงานจะต้องแสดงลำดับขั้นตอน และช่วงเวลาที่ทำงานแต่ละรายการตามสัญญาให้ครบถ้วนชัดเจนและเป็นไปได้ โดยงานทั้งหมดต้องแล้วเสร็จบริบูรณ์ภายในกำหนดเวลาของสัญญา

ในกรณีมีความจำเป็นต้องปรับแผนการทำงานในระหว่างการทำงาน ผู้รับจ้างต้องเสนอแผนการทำงานที่ปรับใหม่แก่ผู้ว่าจ้างเพื่อให้ความเห็นชอบก่อนทุกครั้ง

เอกสารแนบ ๘

รายละเอียดการควบคุมงานและการจ่ายเงิน

กิจกรรมปรับปรุงภูมิทัศน์และสถาปัตยกรรมทางหลวง ปี ๒๕๖๙ ของแขวงทางหลวงอำนาจเจริญ รหัสงาน ๒๕๘๐๐ งานปรับปรุงภูมิทัศน์และสถาปัตยกรรมทางหลวง ทางหลวงหมายเลข ๒๐๒ ตอน สะพานคลองลำเซ - ปทุมราชวงศา กม.๓๑๐+๖๐๐ ปริมาณงาน ๑ แห่ง ระยะเวลาดำเนินการ ๑๕๐ วัน พร้อมดูแลบำรุงรักษา หลังปลูกแล้ว เป็นระยะเวลา ๑๒ เดือน (๓๖๕ วัน)

๑. วัสดุที่ใช้ตามบัญชีประกาศประกวดราคา ผู้เสนอราคาต้องใช้วัสดุ ณ แหล่งที่คุณภาพที่ กรมทางหลวง ได้ทดลองเห็นแล้ว ซึ่งอาจหาได้จากแหล่งวัสดุ

การระบุแหล่งวัสดุเป็นการแนะนำไว้ตามความในวรรคก่อนนั้น ผู้รับจ้างจะถือเป็นเหตุเพื่อปิด ความรับผิดชอบใดๆ ของตนไม่ได้ การสืบแสวงหาแหล่งวัสดุตามสัญญาเป็นหน้าที่ของผู้รับจ้างที่จะต้องจัดหา ตามคุณภาพและลักษณะที่กำหนด

ในการตรวจทดลองคุณภาพวัสดุตามรายละเอียดประกาศแนบท้ายนี้ กรมทางหลวง ไม่รับผิดชอบใน ความเสียหายใดๆ ที่เกิดขึ้นแก่ตัวอย่างที่ส่งมาให้ตรวจทดลอง

๒. บรรดาเครื่องมือเครื่องใช้ต่างๆ ที่จะใช้ในการดำเนินงานตามประกาศนี้ ตลอดจนวัสดุระเบิด ถ้าต้องใช้ให้เป็นหน้าที่ของผู้รับจ้างจัดหาเองทั้งสิ้น

๓. ในกรณีที่ผู้รับจ้างปฏิบัติผิดสัญญาจ้าง กรมทางหลวง มีสิทธิที่จะหักเงินค่างานของผู้รับจ้างชดใช้ เงินค่าจ้างล่วงหน้าจนครบจำนวน

๔. ในกรณีที่ผู้รับจ้างมีภาระที่จะต้องชดใช้หนี้สินหรือภาระอื่นใดตามสัญญาจ้าง กรมทางหลวง จะต้องหักเงินค่างานที่มีอยู่ ชดใช้หนี้สินหรือภาระตามสัญญานั้นเสียก่อน หากมีเหลือเท่าใด จึงจะนำมาชดใช้ เงินค่าจ้างที่จ่ายล่วงหน้า

๕. ในการนับเงินค่าจ้างล่วงหน้า ตามประกาศนี้

๕.๑ ในกรณีที่ผู้รับจ้างปฏิบัติผิดสัญญา กรมทางหลวง มีสิทธิเรียกร้องที่จ่ายล่วงหน้าจากผู้ค้ำประกันได้

๕.๒ ความรับผิดชอบของผู้ค้ำประกันลดลงตามส่วน ตามจำนวนที่กรมทางหลวงได้หักชดใช้จาก เงินค่างานของผู้รับจ้าง

๕.๓ การหักเงินค่างานของผู้รับจ้าง ชดใช้เงินค่าจ้างที่จ่ายล่วงหน้านี้ หากปรากฏว่าผู้รับจ้างมีหนี้สิน หรือภาระอื่นใดต่อกรมทางหลวง ตามสัญญาจ้างที่ไม่เกี่ยวกับเงินค่าจ้างล่วงหน้า กรมทางหลวง มีสิทธิที่จะหัก เงินค่างานของผู้รับจ้าง ชดใช้หนี้สินหรือภาระตามสัญญาจ้างนั้นก่อน เมื่อมีเงินเหลือจึงจะหักชดใช้เงินค่าจ้าง ที่จ่ายล่วงหน้า

๖. ข้อกำหนดหรือเงื่อนไขที่กล่าวนี้กับรายละเอียดอื่นๆ จะได้กำหนดไว้ในสัญญาจ้าง หรือสัญญาค้ำประกันแล้วแต่กรณี

กิจกรรมปรับปรุงภูมิทัศน์และสถาปัตยกรรมทางหลวง ปี ๒๕๖๙ ของแขวงทางหลวงอำนาจเจริญ รหัสงาน ๒๕๘๐๐ งานปรับปรุงภูมิทัศน์และสถาปัตยกรรมทางหลวง ทางหลวงหมายเลข ๒๐๒ ตอน สะพานคลองลำเซ - ปทุมราชวงศา กม.๓๑๐+๖๐๐ ปริมาณงาน ๑ แห่ง ระยะเวลาดำเนินการ ๑๕๐ วัน พร้อมดูแลบำรุงรักษา หลังปลูกแล้ว เป็นระยะเวลา ๑๒ เดือน (๓๖๕ วัน)

/ผู้ว่าจ้าง...

ผู้ว่าจ้าง จะแบ่งจ่ายเงินค่างานออกเป็น ๒ ส่วน ตามรายละเอียด ดังนี้.-

งานส่วนที่ ๑ งานปรับปรุงภูมิทัศน์และสถาปัตยกรรมทางหลวง กรมทางหลวง โดย แขวงทางหลวง
อำนาจเจริญ จะจ่ายเงินเมื่อผู้รับจ้างทำงานปลูกต้นไม้และปรับปรุงภูมิทัศน์ ตามรูปแบบที่กำหนดแล้วเสร็จภายใน
๑๕๐ วัน นับถัดจากวันลงนามในสัญญาจ้าง ดังนี้.-

๑. งานเตรียมพื้นที่		
๑.๑ งานปรับลอกวัชพืช	จำนวน ๒๐,๒๔๘.๐๐	ตร.ม.
๑.๒ งานขนทิ้งวัสดุ	จำนวน ๒,๐๒๔.๐๐	ลบ.ม.
๒. งานดิน		
๒.๑ ดินถมสำหรับงานปรับปรุงภูมิทัศน์	จำนวน ๑,๓๙๐.๐๐	ลบ.ม.
๒.๒ งานขุดพื้นที่หนองน้ำ	จำนวน ๒,๒๘๖.๐๐	ลบ.ม.
๒.๓ งานปรับระดับดิน	จำนวน ๒,๒๘๖.๐๐	ลบ.ม.
๒.๔ ดินผสมสำเร็จ ขนาดน้ำหนักรวมไม่น้อยกว่า ๑๕ กก.	จำนวน ๑๔๐,๕๓๕.๐๐	ถุง
๓. งานปลูกต้นไม้		
๓.๑ ชมพูพันธุ์ทิพย์ Ø ๓ นิ้ว ขนาดสูงไม่ต่ำกว่า ๓.๐๐ ม.	จำนวน ๓๐.๐๐	ต้น
๓.๒ ทองกวาว Ø ๓ นิ้ว ขนาดสูงไม่ต่ำกว่า ๓.๐๐ ม.	จำนวน ๒๕.๐๐	ต้น
๓.๓ เสลา Ø ๓ นิ้ว ขนาดสูงไม่ต่ำกว่า ๓.๐๐ ม.	จำนวน ๑๕.๐๐	ต้น
๓.๔ สิวาวดี Ø ๓ นิ้ว ขนาดสูงไม่ต่ำกว่า ๓.๐๐ ม.	จำนวน ๓๔.๐๐	ต้น
๓.๕ แคนา Ø ๕ นิ้ว ขนาดสูงไม่ต่ำกว่า ๔.๐๐ ม.	จำนวน ๓๘.๐๐	ต้น
๓.๖ ทองอุไร ขนาดสูง ๑.๕๐ ม.	จำนวน ๖๐.๐๐	ต้น
๓.๗ เฟื่องฟ้า ขนาดสูงไม่ต่ำกว่า ๐.๓๐ ม.ทรงพุ่มไม่น้อยกว่า ๐.๑๐ ม.	จำนวน ๕๑,๗๗๕.๐๐	ต้น
๓.๘ ด้อยดั่งฝรั่ง ขนาดสูงไม่ต่ำกว่า ๐.๒๐ ม.ทรงพุ่มไม่น้อยกว่า ๐.๑๐ ม.	จำนวน ๗๗,๒๗๕.๐๐	ต้น
๓.๙ เตยต่าง ขนาดสูงไม่ต่ำกว่า ๐.๒๐ ม.ทรงพุ่มไม่น้อยกว่า ๐.๑๐ ม.	จำนวน ๑๒๙,๑๒๕.๐๐	ต้น
๓.๑๐ ลั่นกระเปาะ ขนาดสูงไม่ต่ำกว่า ๐.๒๐ ม.ทรงพุ่มไม่น้อยกว่า ๐.๑๐ ม.	จำนวน ๖๕,๐๒๕.๐๐	ต้น
๓.๑๑ กระจับปี่	จำนวน ๖๒,๔๒๕.๐๐	ต้น
๔. งาน HARDSCAPE		
๔.๑ พื้น ค.ส.ล. หน้า ๑๐ ซม. ผิวขัดหยาบ	จำนวน ๑,๔๓๖.๐๐	ตร.ม.
๔.๒ พื้น ค.ส.ล. หน้า ๑๕ ซม. ผิวขัดหยาบ	จำนวน ๔๖๙.๐๐	ตร.ม.
๔.๓ พื้น ค.ส.ล. หน้า ๑๐ ซม. ผิวคอนกรีตพิมพ์ลาย	จำนวน ๘๐๘.๐๐	ตร.ม.
๔.๔ พื้น ค.ส.ล. หน้า ๑๕ ซม. ผิวคอนกรีตพิมพ์ลาย	จำนวน ๑๘๘.๐๐	ตร.ม.
๔.๕ ทราฮายาปรับระดับ	จำนวน ๑๔๕.๐๐	ลบ.ม.
๔.๖ แท่นที่นั่ง ค.ส.ล. ขนาด ๐.๔๐x๐.๖๐ ม.	จำนวน ๑๑๙.๐๐	ม.
๔.๗ บ้านพักคนงาน ขนาด ๔.๐๐x๑๐.๐๐ ม.	จำนวน ๑.๐๐	แห่ง
๔.๘ ขอบคั่นหิน สำเร็จรูป ขนาด ๐.๑๕x๑.๐๐ ม.	จำนวน ๔๒๕.๐๐	ม.
๔.๙ ชุ้มระแนงเหล็ก	จำนวน ๓.๐๐	หลัง
๔.๑๐ งานตกแต่งบ้นเนินดิน ตามแบบ	จำนวน ๓,๖๗๖.๐๐	ลบ.ม.
๔.๑๑ เสาเหล็กกล่อง ๔ " สูง ๖.๐๐ ม. พร้อมชุดโคมไฟโซล่าเซลล์	จำนวน ๑๙.๐๐	ชุด
๔.๑๒ งานปักเสาพาดสายพร้อมอุปกรณ์	จำนวน ๑.๐๐	แห่ง
๕. งานระบบน้ำ		
๕.๑ งานระบบน้ำ	จำนวน ๑.๐๐	แห่ง

ส่วนที่ ๒ งานบำรุงรักษา เป็นระยะเวลา ๑๒ เดือน (๓๖๕ วัน)

กรมทางหลวง โดย แขวงทางหลวงอำนาจเจริญ จะจ่ายเงินค่าดูแลรักษาโดยกำหนดการจ่ายเงิน แบ่งออกเป็น ๔ งวด ดังนี้.-

งวดที่ ๑ ภายใน ๓ เดือน (๙๐ วัน)

ผู้รับจ้างจะต้องดำเนินการดูแลรักษางานปลูกต้นไม้ยืนต้นและไม้พุ่ม (Softscape) ที่ดำเนินการแล้วเสร็จและต้นไม้เดิมในพื้นที่โครงการ ตามข้อกำหนดในแบบ เป็นระยะเวลา.....๙๐..... วัน นับถัดจากวันที่ส่งมอบงานส่วนที่ ๑ งานปรับปรุงภูมิทัศน์ตามแบบรูปที่กำหนดแล้วเสร็จ โดยมีรายละเอียด ในการดำเนินงาน ดังนี้

- (๑) ทำการดูแลรักษาต้นไม้และรดน้ำต้นไม้อย่างทั่วถึงเป็นประจำและสม่ำเสมอ หากมีต้นไม้ตายหรือเหี่ยวเฉา ผู้รับจ้างจะต้องทำการเปลี่ยนให้ภายใน ๓ วัน หลังจากได้รับแจ้ง
- (๒) ทำการตัดแต่งกิ่ง ตัดแต่งรูปทรงของต้นไม้ พรวนดิน และกำจัดวัชพืช ใส่ปุ๋ยบำรุงต้นไม้ทุก ๓๐ วัน หรือตามแต่ผู้ว่าจ้างเห็นสมควร
- (๓) ทำการฉีดยาป้องกันศัตรูพืช อย่างน้อยเดือนละ ๑ ครั้ง โดยการฉีดยาให้เป็นไปตามคำแนะนำของผู้ผลิต ทั้งนี้ ก่อนการฉีดยาป้องกันศัตรูพืช ผู้รับจ้างต้องแสดงหลักฐาน ว่าสารดังกล่าว เป็นสารที่หน่วยงานราชการอนุญาตให้ใช้ และไม่อันตรายต่อผู้ใช้เส้นทาง ผู้ปฏิบัติงาน และประชาชนทั่วไป รวมทั้งไม่มีผลกระทบต่อแหล่งน้ำในบริเวณพื้นที่
- (๔) ผู้รับจ้างจะต้องเป็นผู้รับผิดชอบค่าน้ำและค่าไฟฟ้าที่เกิดขึ้นจากการดำเนินการโครงการ หากจำเป็น ผู้รับจ้างจะต้องจัดหาไฟฟ้าสำหรับใช้ในโครงการนี้เป็นการเฉพาะด้วย

งวดที่ ๒ ภายใน ๖ เดือน (๑๘๐ วัน)

ผู้รับจ้างจะต้องดำเนินการดูแลรักษางานปลูกต้นไม้ยืนต้นและไม้พุ่ม (Softscape) ที่ดำเนินการแล้วเสร็จและต้นไม้เดิมในพื้นที่โครงการ ตามข้อกำหนดในแบบ เป็นระยะเวลา.....๑๘๐..... วัน นับถัดจากวันที่ส่งมอบงานส่วนที่ ๑ งานปรับปรุงภูมิทัศน์ตามแบบรูปที่กำหนดแล้วเสร็จ โดยมีรายละเอียด ในการดำเนินงาน ดังนี้

- (๑) ทำการดูแลรักษาต้นไม้และรดน้ำต้นไม้อย่างทั่วถึงเป็นประจำและสม่ำเสมอ หากมีต้นไม้ตายหรือเหี่ยวเฉา ผู้รับจ้างจะต้องทำการเปลี่ยนให้ภายใน ๓ วัน หลังจากได้รับแจ้ง
- (๒) ทำการตัดแต่งกิ่ง ตัดแต่งรูปทรงของต้นไม้ พรวนดิน และกำจัดวัชพืช ใส่ปุ๋ยบำรุงต้นไม้ทุก ๓๐ วัน หรือตามแต่ผู้ว่าจ้างเห็นสมควร
- (๓) ทำการฉีดยาป้องกันศัตรูพืช อย่างน้อยเดือนละ ๑ ครั้ง โดยการฉีดยาให้เป็นไปตามคำแนะนำของผู้ผลิต ทั้งนี้ ก่อนการฉีดยาป้องกันศัตรูพืช ผู้รับจ้างต้องแสดงหลักฐาน ว่าสารดังกล่าว เป็นสารที่หน่วยงานราชการอนุญาตให้ใช้ และไม่อันตรายต่อผู้ใช้เส้นทาง ผู้ปฏิบัติงาน และประชาชนทั่วไป รวมทั้งไม่มีผลกระทบต่อแหล่งน้ำในบริเวณพื้นที่
- (๔) ผู้รับจ้างจะต้องเป็นผู้รับผิดชอบค่าน้ำและค่าไฟฟ้าที่เกิดขึ้นจากการดำเนินการโครงการ หากจำเป็น ผู้รับจ้างจะต้องจัดหาไฟฟ้าสำหรับใช้ในโครงการนี้เป็นการเฉพาะด้วย

งวดที่ ๓ ภายใน ๙ เดือน (๒๗๐ วัน)

ผู้รับจ้างจะต้องดำเนินการดูแลรักษางานปลูกต้นไม้ยืนต้นและไม้พุ่ม (Softscape) ที่ดำเนินการแล้วเสร็จและต้นไม้เดิมในพื้นที่โครงการ ตามข้อกำหนดในแบบ เป็นระยะเวลา.....๒๗๐..... วัน นับถัดจากวันที่ส่งมอบงานส่วนที่ ๑ งานปรับปรุงภูมิทัศน์ตามแบบรูปที่กำหนดแล้วเสร็จ โดยมีรายละเอียดในการดำเนินงาน ดังนี้

- (๑) ทำการดูแลรักษาต้นไม้และรดน้ำต้นไม้อย่างทั่วถึงเป็นประจำและสม่ำเสมอ หากมีต้นไม้ตายหรือเหี่ยวเฉา ผู้รับจ้างจะต้องทำการเปลี่ยนให้ภายใน ๓ วัน หลังจากได้รับแจ้ง
- (๒) ทำการตัดแต่งกิ่ง ตัดแต่งรูปทรงของต้นไม้ พรวนดิน และกำจัดวัชพืช ใส่ปุ๋ยบำรุงต้นไม้ทุก ๓๐ วัน หรือตามแต่ผู้ว่าจ้างเห็นสมควร
- (๓) ทำการฉีดยาป้องกันศัตรูพืช อย่างน้อยเดือนละ ๑ ครั้ง โดยการฉีดยาให้เป็นไปตามข้อแนะนำของผู้ผลิต ทั้งนี้ ก่อนการฉีดยาป้องกันศัตรูพืช ผู้รับจ้างต้องแสดงหลักฐาน ว่าสารดังกล่าวเป็นสารที่หน่วยงานราชการอนุญาตให้ใช้ และไม่อันตรายต่อผู้ใช้เส้นทาง ผู้ปฏิบัติงาน และประชาชนทั่วไป รวมทั้งไม่มีผลกระทบต่อแหล่งน้ำในบริเวณพื้นที่
- (๔) ผู้รับจ้างจะต้องเป็นผู้รับผิดชอบค่าน้ำและค่าไฟฟ้าที่เกิดขึ้นจากการดำเนินการโครงการ หากจำเป็น ผู้รับจ้างจะต้องจัดหาไฟฟ้าสำหรับใช้ในโครงการนี้เป็นการเฉพาะด้วย

งวดที่ ๔ งวดสุดท้าย ภายใน ๑๒ เดือน (๓๖๕ วัน)

ผู้รับจ้างจะต้องดำเนินการดูแลรักษางานปลูกต้นไม้ยืนต้นและไม้พุ่ม (Softscape) ที่ดำเนินการแล้วเสร็จและต้นไม้เดิมในพื้นที่โครงการ ตามข้อกำหนดในแบบ เป็นระยะเวลา.....๓๖๕..... วัน นับถัดจากวันที่ส่งมอบงานส่วนที่ ๑ งานปรับปรุงภูมิทัศน์ตามแบบรูปที่กำหนดแล้วเสร็จ โดยมีรายละเอียดในการดำเนินงาน ดังนี้

- (๑) ทำการดูแลรักษาต้นไม้และรดน้ำต้นไม้อย่างทั่วถึงเป็นประจำและสม่ำเสมอ หากมีต้นไม้ตายหรือเหี่ยวเฉา ผู้รับจ้างจะต้องทำการเปลี่ยนให้ภายใน ๓ วัน หลังจากได้รับแจ้ง
- (๒) ทำการตัดแต่งกิ่ง ตัดแต่งรูปทรงของต้นไม้ พรวนดิน และกำจัดวัชพืช ใส่ปุ๋ยบำรุงต้นไม้ทุก ๓๐ วัน หรือตามแต่ผู้ว่าจ้างเห็นสมควร
- (๓) ทำการฉีดยาป้องกันศัตรูพืช อย่างน้อยเดือนละ ๑ ครั้ง โดยการฉีดยาให้เป็นไปตามข้อแนะนำของผู้ผลิต ทั้งนี้ ก่อนการฉีดยาป้องกันศัตรูพืช ผู้รับจ้างต้องแสดงหลักฐาน ว่าสารดังกล่าวเป็นสารที่หน่วยงานราชการอนุญาตให้ใช้ และไม่อันตรายต่อผู้ใช้เส้นทาง ผู้ปฏิบัติงาน และประชาชนทั่วไป รวมทั้งไม่มีผลกระทบต่อแหล่งน้ำในบริเวณพื้นที่
- (๔) ผู้รับจ้างจะต้องเป็นผู้รับผิดชอบค่าน้ำและค่าไฟฟ้าที่เกิดขึ้นจากการดำเนินการโครงการ หากจำเป็น ผู้รับจ้างจะต้องจัดหาไฟฟ้าสำหรับใช้ในโครงการนี้เป็นการเฉพาะด้วย

๗. ผู้รับจ้างจะต้องจัดหา จัดทำ และติดตั้งป้ายเครื่องหมาย และสัญญาณจราจรชั่วคราวตามมาตรฐานกรมทางหลวง และตามแนวทางการปฏิบัติการติดตั้งเครื่องหมาย และสัญญาณ สำหรับการจัดซ่อมถนน และงานสาธารณูปโภคของส่วนราชการและรัฐวิสาหกิจ ซึ่งคณะกรรมการป้องกันอุบัติเหตุแห่งชาติกำหนดไว้เพื่อให้ความสะดวกและปลอดภัยต่อการสัญจรของยานพาหนะและคนเดินเท้าในบริเวณงานก่อสร้าง

ผู้ว่าจ้างอาจให้ผู้รับจ้างเพิ่มเติมการติดตั้งป้ายเครื่องหมายและสัญญาณจราจรนอกเหนือจากที่กำหนดไว้ในมาตรฐาน หรือแนวทางปฏิบัติที่กล่าวไว้ในวรรคแรก เมื่อเห็นว่าจะทำให้เกิดความปลอดภัยยิ่งขึ้น

๘. งานรายนี้เป็นงานตามงบประมาณปี ๒๕๖๙ กรมทางหลวง จะรับทำสัญญาผูกพันกับผู้ใดต่อเมื่อได้รับอนุมัติงบประมาณและเงินประจำงวด หรือได้รับอนุมัติจากคณะรัฐมนตรีให้ทำสัญญาได้โดยกรมทางหลวงสามารถยกเลิกการจัดทำได้ หากไม่ได้รับการจัดสรรงบประมาณ

๙. ผู้รับจ้าง จะต้องจัดหา จัดทำ และติดตั้งเครื่องหมายสัญญาณจราจรชั่วคราว ไม้กั้น และสิ่งก่อสร้างประกอบอื่นๆ ตามมาตรฐานกรมทางหลวง เพื่อความปลอดภัยแก่การจราจร ตั้งแต่เริ่มงานจนกระทั่งแล้วเสร็จ

๑๐. ถ้าการทำงานของผู้รับจ้างตามสัญญานี้ เป็นเหตุให้บุคคลภายนอกได้รับความเสียหาย ด้วยเหตุละเมิดหรือเหตุใดก็ตามและกรมทางหลวง จะต้องเสียค่าสินไหมทดแทนและค่าใช้จ่ายอื่นๆ ไปเพื่อความรับผิดชอบของผู้รับจ้างดังกล่าวนี้ เป็นจำนวนเท่าใดก็ดี ผู้รับจ้างยินยอมชดใช้แทนกรมทางหลวงทั้งสิ้น

อัตราค่าปรับ หากผู้รับจ้างไม่สามารถทำงานให้แล้วเสร็จตามเวลาที่กำหนดไว้ในสัญญา และผู้ว่าจ้างยังมีได้บอกเลิกสัญญา ผู้รับจ้างจะต้องชำระค่าปรับให้แก่ผู้ว่าจ้าง ดังนี้.-

งานส่วนที่ ๑ อัตราร้อยละ ๐.๑๐ ของราคาค่าจ้างของงานส่วนที่ ๑ ต่อวัน นับถัดจากวันครบกำหนด ๑๕๐ วัน จนกว่างานจะแล้วเสร็จ

งานส่วนที่ ๒ อัตราร้อยละ ๐.๑๐ ของราคาค่าจ้างของงานส่วนที่ ๒ ต่อวัน ของงานแต่ละงวด จนถึงวันที่ทำงานครบตามเงื่อนไขที่กำหนด

เอกสารแนบ ๙

รายละเอียดบัญชีรายการก่อสร้างและเงื่อนไขในการปฏิบัติงาน

กิจกรรมปรับปรุงภูมิทัศน์และสถาปัตยกรรมทางหลวง ปี ๒๕๖๙ ของแขวงทางหลวงอำนาจเจริญ รหัสงาน ๒๕๘๐๐
งานปรับปรุงภูมิทัศน์และสถาปัตยกรรมทางหลวง ทางหลวงหมายเลข ๒๐๒ ตอน สะพานคลองลำเซ - ปทุมราชวงศา
กม.๓๑๐+๖๐๐ ปริมาณงาน ๑ แห่ง

๑. โดยมีรายละเอียดของงาน ดังนี้ :-

ลำดับที่	รายการ	ปริมาณงาน (Estimated)	หน่วย
๑	งานเตรียมพื้นที่		
	๑.๑ งานปรับลอกวัชพืช	๒๐,๒๔๘.๐๐	ตร.ม.
	๑.๒ งานขนทิ้งวัสดุ	๒,๐๒๔.๐๐	ลบ.ม.
๒	งานดิน		
	๒.๑ ดินถมสำหรับงานปรับภูมิทัศน์	๑,๓๙๐.๐๐	ลบ.ม.
	๒.๒ งานขุดพื้นที่หนองน้ำ	๒,๒๘๖.๐๐	ลบ.ม.
	๒.๓ งานปรับระดับดิน	๒,๒๘๖.๐๐	ลบ.ม.
	๒.๔ ดินผสมสำเร็จ ขนาดน้ำหนักรวมไม่น้อยกว่า ๑๕ กก.	๑๔๐,๕๓๕.๐๐	ถุง
๓	งานปลูกต้นไม้		
	๓.๑ ชมพู่พันธุ์ทิพย์ Ø ๓ นิ้ว ขนาดสูงไม่ต่ำกว่า ๓.๐๐ ม.	๓๐.๐๐	ต้น
	๓.๒ ทองกวาว Ø ๓ นิ้ว ขนาดสูงไม่ต่ำกว่า ๓.๐๐ ม.	๒๕.๐๐	ต้น
	๓.๓ เสลา Ø ๓ นิ้ว ขนาดสูงไม่ต่ำกว่า ๓.๐๐ ม.	๑๕.๐๐	ต้น
	๓.๔ สีสาวดี Ø ๓ นิ้ว ขนาดสูงไม่ต่ำกว่า ๓.๐๐ ม.	๓๔.๐๐	ต้น
	๓.๕ แคนา Ø ๔ นิ้ว ขนาดสูงไม่ต่ำกว่า ๔.๐๐ ม.	๓๘.๐๐	ต้น
	๓.๖ ทองอุไร ขนาดสูง ๑.๕๐ ม.	๖๐.๐๐	ต้น
	๓.๗ เฟื่องฟ้า ขนาดสูงไม่ต่ำกว่า ๐.๓๐ ม.ทรงพุ่มไม่น้อยกว่า ๐.๑๐ ม.	๕๑,๗๗๕.๐๐	ต้น
	๓.๘ ต้อยติ่งฝรั่ง ขนาดสูงไม่ต่ำกว่า ๐.๒๐ ม.ทรงพุ่มไม่น้อยกว่า ๐.๑๐ ม.	๗๗,๒๗๕.๐๐	ต้น
	๓.๙ เตยต่าง ขนาดสูงไม่ต่ำกว่า ๐.๒๐ ม.ทรงพุ่มไม่น้อยกว่า ๐.๑๐ ม.	๑๒๙,๑๒๕.๐๐	ต้น
	๓.๑๐ ลิ้นกระบือ ขนาดสูงไม่ต่ำกว่า ๐.๒๐ ม.ทรงพุ่มไม่น้อยกว่า ๐.๑๐ ม.	๖๕,๐๒๕.๐๐	ต้น
	๓.๑๑ กระจูดทองเลื้อย	๖๒,๔๒๕.๐๐	ต้น
๔	งาน HARDSCAPE		
	๔.๑ พื้น ค.ส.ล. หน้า ๑๐ ซม. ผิวขัดหยาบ	๑,๔๓๖.๐๐	ตร.ม.

ลำดับ ที่	รายการ	ปริมาณงาน (Estimated)	หน่วย
	๔.๒ พื้น ค.ส.ล. หน้า ๑๕ ซม. ผิวขัดหยาบ	๔๖๙.๐๐	ตร.ม.
	๔.๓ พื้น ค.ส.ล. หน้า ๑๐ ซม. ผิวคอนกรีตพิมพ์ลาย	๘๐๘.๐๐	ตร.ม.
	๔.๔ พื้น ค.ส.ล. หน้า ๑๕ ซม. ผิวคอนกรีตพิมพ์ลาย	๑๘๘.๐๐	ตร.ม.
	๔.๕ ทราดยาบบปรับระดับ	๑๔๕.๐๐	ลบ.ม.
	๔.๖ แท่นที่นั่ง ค.ส.ล. ขนาด ๐.๔๐x๐.๖๐ ม.	๑๑๙.๐๐	ม.
	๔.๗ บ้านพักคนงาน ขนาด ๔.๐๐x๑๐.๐๐ ม.	๑.๐๐	แห่ง
	๔.๘ ขอบคันทัน สำเร็จรูป ขนาด ๐.๑๕x๑.๐๐ ม.	๔๒๕.๐๐	ม.
	๔.๙ ชุมระแนงเหล็ก	๓.๐๐	หลัง
	๔.๑๐ งานตกแต่งบ้นเนินดิน ตามแบบ	๓๖๗๖.๐๐	ลบ.ม.
	๔.๑๑ เสาดเหล็กกล่อง ๔ " สูง ๖.๐๐ ม. พร้อมชุดโคมไฟโซล่าเซลล์	๑๙.๐๐	ชุด
	๔.๑๒ งานปักเสาพาดสายพร้อมอุปกรณ์	๑.๐๐	แห่ง
๕	งานระบบน้ำ		
	๕.๑ งานระบบน้ำ	๑.๐๐	แห่ง
๖	งานบำรุงรักษา		
	๖.๑ งานบำรุงรักษา (๑ปี=๑๒เดือน=๓๖๕วัน)	๑๒.๐๐	เดือน

๒. ภายในระหว่าง กม. ที่แสดงไว้ในบัญชีผู้ว่าจ้างมีสิทธิ์ที่จะกำหนดให้ทำการงานภูมิทัศน์และสถาปัตยกรรมทางหลวง ในตอน
กว้างเท่าใด หรือเว้นตอนใด ตามความจำเป็นและเพิ่มตอน ตอนต้นหรือตอนปลาย ภายในระยะไม่เกินด้านละ ๕ กิโลเมตร
เพื่อให้ได้ปริมาณงานตามที่กำหนดไว้ในประกาศนี้

๓. ภายในกำหนด ๗ วัน นับถัดจากวันลงนามในสัญญา ผู้รับจ้างจะต้องเสนอแผนงานระยะเวลาที่จะดำเนินงานต่าง ๆ
(Time Schedule) ให้เป็นที่พอใจผู้ว่าจ้างโดยแสดงถึงขั้นตอนของการทำงานและกำหนด เวลาที่จะต้องใช้ในการทำงานหลักให้แล้วเสร็จ
โดยเสนอให้ผู้ว่าจ้างพิจารณา ก่อนเริ่มลงมือก่อสร้าง และให้ถือแผนการทำงาน นี้เป็นส่วนหนึ่งของสัญญา ถ้ามิได้เสนอแผนงาน หรือไม่สาม
ทำงาน ให้แล้วเสร็จตามกำหนดเวลา หรือจะแล้วเสร็จล่าช้าเกินกว่ากำหนดเวลา หรือผู้ว่าจ้างทำผิดสัญญาข้อใดข้อหนึ่ง หรือตกเป็นผู้ล้มลง
หรือเพิกเฉยไม่ปฏิบัติ ตามคำสั่งของคณะกรรมการตรวจการจ้าง หรือผู้ควบคุมงาน หรือบริษัทที่ปรึกษาซึ่งได้รับมอบอำนาจจากผู้ว่าจ้าง
ผู้ว่าจ้างมีสิทธิ์ที่จะบอกเลิกสัญญานี้ได้ และมีสิทธิ์จ้างผู้รับจ้างรายใหม่เข้าทำงานของ ผู้รับจ้างให้ลุล่วงไปได้ด้วย

๔. ในการก่อสร้างให้ปฏิบัติตามรายละเอียดและข้อกำหนดการก่อสร้างทางหลวง เล่มที่ ๑ และเล่มที่ ๒

๕. ในระหว่างการดำเนินงานก่อสร้าง ผู้รับจ้างจะต้องจัดให้การจราจรผ่านได้โดยสะดวกและปลอดภัย โดยอยู่ในดุลยพินิจของ นายช่างโครงการ และได้ติดตั้งป้าย เครื่องหมายตลอดจนจัดให้มีคนให้สัญญาณจราจรและมีโคมไฟแดง สัญญาณจราจรในเวลากลางคืน ตามมาตรฐานของกรมทางหลวง และของสำนักงานคณะกรรมการป้องกันอุบัติเหตุแห่งชาติ ประกาศเจ้าพนักงานจราจรที่ ๑/๒๕๔๗ เรื่องการขุดหลุมงานปลูกปักหรือวางสิ่งของเกะกะไว้ในสาธารณะ ผู้รับจ้างจะต้องรับผิดชอบความเสียหายใด ๆ อันเกิดจากการไม่ปฏิบัติตามให้ถูกต้องตามเงื่อนไขในข้อนี้

ใบแจ้งปริมาณงานและราคา (ซึ่งรวมราคาค่าวัสดุ อุปกรณ์ แรงงาน ภาษีประเภทต่างๆ และกำไรไว้ด้วยแล้ว)

กิจกรรมปรับปรุงภูมิทัศน์และสถาปัตยกรรมทางหลวง ปี 2569 ของแขวงทางหลวงอำนาจเจริญ รหัสงาน 25800 งานปรับปรุงภูมิทัศน์และสถาปัตยกรรมทางหลวง
 ทางหลวงหมายเลข 202 ตอน สะพานคลองลำเซ - ปทุมราชวงศา กม.310+600 ปริมาณงาน 1 แห่ง โดยมีรายละเอียดของงาน ดังนี้ :-

ลำดับที่	รายการและราคาต่อหน่วยเป็นต้นหนังสือ	หน่วย	จำนวน (SETIMATED)	ราคาต่อหน่วยเป็น ตัวเลข (บาท)	เป็นเงิน (บาท)
1	งานเตรียมพื้นที่				
	1.1 งานปรับลอกรั้วพืช เป็นเงิน	บาท	20,248.00		
	1.2 งานขนทิ้งวัสดุ เป็นเงิน	บาท	2,024.00		
	งานดิน				
2	2.1 ดินถมสำหรับปรับปรุงภูมิทัศน์ เป็นเงิน	บาท	1,390.00		
	2.2 งานชุดพื้นที่หนองน้ำ เป็นเงิน	บาท	2,286.00		
	2.3 งานปรับระดับดิน เป็นเงิน	บาท	2,286.00		
	2.4 ดินผสมสำเร็จ ขนาดนำหนักรวมไม่น้อยกว่า 15 กก. เป็นเงิน	บาท	140,535.00		

ลำดับที่	รายการและราคาต่อหน่วยเป็นต้นหนังสือ	หน่วย	จำนวน (SETIMATED)	ราคาต่อหน่วยเป็นตัวเลข (บาท)	เป็นเงิน (บาท)
3	งานปลูกต้นไม้				
	3.1 ชมพูนุชรัศมี ๑ 3 นิ้ว ขนาดสูงไม่ต่ำกว่า 3.00 ม. เป็นเงิน บาท สดางค์ต่อหน่วย	ต้น	30.00		
	3.2 ทองกวาว ๑ 3 นิ้ว ขนาดสูงไม่ต่ำกว่า 3.00 ม. เป็นเงิน บาท สดางค์ต่อหน่วย	ต้น	25.00		
	3.3 เสลา ๑ 3 นิ้ว ขนาดสูงไม่ต่ำกว่า 3.00 ม. เป็นเงิน บาท สดางค์ต่อหน่วย	ต้น	15.00		
	3.4 ลีลาวดี ๑ 3 นิ้ว ขนาดสูงไม่ต่ำกว่า 3.00 ม. เป็นเงิน บาท สดางค์ต่อหน่วย	ต้น	34.00		
	3.5 แคนา ๑ 5 นิ้ว ขนาดสูงไม่ต่ำกว่า 4.00 ม. เป็นเงิน บาท สดางค์ต่อหน่วย	ต้น	38.00		
	3.6 ทองอุไร ขนาดสูง 1.50 ม. เป็นเงิน บาท สดางค์ต่อหน่วย	ต้น	60.00		
	3.7 เฟื่องฟ้า ขนาดสูงไม่ต่ำกว่า 0.30 ม.ทรงพุ่มไม่น้อยกว่า 0.10 ม. เป็นเงิน บาท สดางค์ต่อหน่วย	ต้น	51,775.00		
	3.8 ต้อยติ่งฝรั่ง ขนาดสูงไม่ต่ำกว่า 0.20 ม.ทรงพุ่มไม่น้อยกว่า 0.10 ม. เป็นเงิน บาท สดางค์ต่อหน่วย	ต้น	77,275.00		
	3.9 เตยต่าง ขนาดสูงไม่ต่ำกว่า 0.20 ม.ทรงพุ่มไม่น้อยกว่า 0.10 ม. เป็นเงิน บาท สดางค์ต่อหน่วย	ต้น	129,125.00		

ลำดับที่	รายการและราคาต่อหน่วยเป็นตัวหนังสือ	หน่วย	จำนวน (SETIMATED)	ราคาต่อหน่วยเป็น ตัวเลข (บาท)	เป็นเงิน (บาท)
	3.10 ลีนกระป๋อง ขนาดสูงไม่ต่ำกว่า 0.20 ม. ทรงพุ่มไม่น้อยกว่า 0.10 ม. เป็นเงิน	ตัน	65,025.00		
	3.11 กระดุมทองเลื้อย เป็นเงิน	ตัน	62,425.00		
4	งาน HARDSCAPE				
	4.1 พื้น ค.ส.ล. หน้า 10 ซม. ผิวขัดหยาบ เป็นเงิน	ตร.ม.	1,436.00		
	4.2 พื้น ค.ส.ล. หน้า 15 ซม. ผิวขัดหยาบ เป็นเงิน	ตร.ม.	469.00		
	4.3 พื้น ค.ส.ล. หน้า 10 ซม. ผิวคอนกรีตพิมพ์ลาย เป็นเงิน	ตร.ม.	808.00		
	4.4 พื้น ค.ส.ล. หน้า 15 ซม. ผิวคอนกรีตพิมพ์ลาย เป็นเงิน	ตร.ม.	188.00		
	4.5 ทรายหยาบปรับระดับ เป็นเงิน	ลบ.ม.	145.00		
	4.6 แผ่นพื้นนิ่ง ค.ส.ล. ขนาด 0.40x0.60 ม. เป็นเงิน	ม.	119.00		
	4.7 บ้านพักคนงาน ขนาด 4.00x10.00 ม. เป็นเงิน	แห่ง	1.00		
	4.8 ขอบคันหิน สำเร็จรูป ขนาด 0.15x1.00 ม. เป็นเงิน	ม.	425.00		

ลำดับที่	รายการและราคาต่อหน่วยเป็นตัวหนังสือ	หน่วย	จำนวน (SETIMATED)	ราคาต่อหน่วยเป็นตัวเลข (บาท)	เป็นเงิน (บาท)
	4.9 ซุ้มระแนงเหล็ก เป็นเงิน บาท สตางค์ต่อหน่วย	หลัง	3.00		
	4.10 งานตกแต่งบ้นเป็นดิน ตามแบบ เป็นเงิน บาท สตางค์ต่อหน่วย	ลบ.ม.	3,676.00		
	4.11 เสาเหล็กกล่อง 4 " สูง 6.00 ม. พร้อมชุดโคมไพโซลาเซลล์ เป็นเงิน บาท สตางค์ต่อหน่วย	ชุด	19.00		
	4.12 งานปักเสาพาดสายพร้อมอุปกรณ์ เป็นเงิน บาท สตางค์ต่อหน่วย	แห่ง	1.00		
5	งานระบบน้ำ ๕.๑ งานระบบน้ำ เป็นเงิน บาท สตางค์ต่อหน่วย	แห่ง	1.00		
6	งานบำรุงรักษา ๖.๑ งานบำรุงรักษา (๑ปี=๑๒เดือน=๓๖๕วัน) เป็นเงิน บาท สตางค์ต่อหน่วย	เดือน	12.00		
	รวมเป็นเงินทั้งสิ้น				

ราคาที่ถูกต้องเป็นตัวหนังสือ (.....)

(ลงชื่อ)

(.....)

บริษัทฯ / ทางฯ

วันที่..... เดือน พ.ศ.